

\_\_\_\_\_

\_\_\_\_\_

\_\_\_\_\_

\_\_\_\_\_

"

"

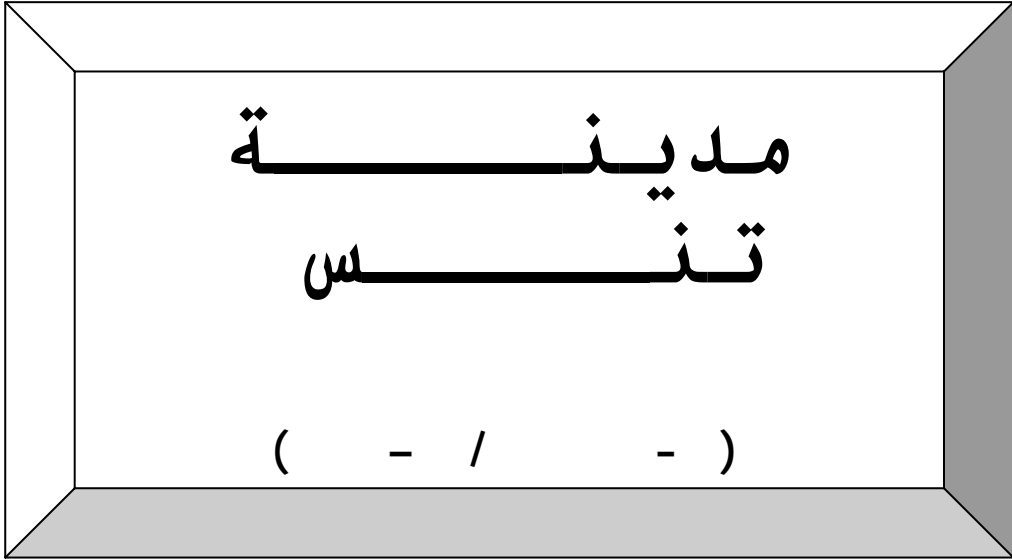

: \_\_\_\_\_

: \_\_\_\_\_

- : \_\_\_\_\_

بِسْمِ اللَّهِ الرَّحْمَنِ الرَّحِيمِ

## الإهداء

\*\*\*\*\*

- إلى روح أمي الطاهرة التي تركتني في عز حاجتي لها .
- إلى والدي أطال الله عمره الذي كان الدرب الذي سرت ومازلت أسير عليه .
- إلى زوجتي التي أحي فيها صبرها على الظروف الاستثنائية التي كانت تعيش فيها بسبب انشغالي لمدة فاقت الأربع سنوات في إعداد هذا البحث .
- إلى زينة الحياة الدنيا خديجة وكوثر وهيثم طالبا منهم العذر عن قلة الاهتمام .
- إلى إخوتي وأخواتي وزوجة أبي ، وكل عائلة زوجتي .
- إلى كل من أشرف على تعليمي منذ أول سنة إلى آخر سنة ، وأحي فيهم تضحياتهم .
- إلى كل أساتذة وعمال وطلبة قسم التاريخ وعلم الآثار بجامعة قلمة .

إسماعيل

# كلمة شكر

\*\*\*\*\*

أولا أحمد الله الذي وهبني الصحة والعافية لإتمام هذا البحث ، وأتوجه بجزيل الشكر والامتنان العميق للأستاذ المشرف أيد حملاوي علي ، الذي لم يبخل علي بنصائحه وإرشاداته التي مكنت من الوصول بالبحث إلى الصورة التي هو عليها. كما أتوجه بخالص الشكر لكل زملائي في قسم التاريخ وعلم الآثار بجامعة قالمة ، على مساهمتهم المعنوية أو المادية في إنجاز هذا البحث وأخص بالذكر الأستاذين زرارقة مراد وعولمي محمد لخضر . ولايفوتني أن أنوه بالمجهود الجبار الذي بذلته زوجتي رغم ضيق وقتها ، والأستاذ أحمد قلال رغم انشغالاته الكثيرة في التصحيح اللغوي للبحث . ولايمكن إهمال أهل مدينة تنس الطيبين الذين وقفوا معي في كل زياراتي للمدينة وأخص بالذكر :

- حداد إسماعيل وأخته زهور ووالدهما ، الذي فتح لنا أول أبواب مدينة تنس القديمة بمعلوماته التاريخية والأثرية المهمة التي كانت قاعدة انطلاق البحث .  
- قيطارني علي الذي لم يبخل علي بما يملك من وثائق ورافقتي في كل جولاتي داخل المدينة القديمة وفي محيطها .  
- بوكباشة الجيلالي مسؤول متحف تنس الذي كان آخر وأهم من ساهم في هذا البحث ، حيث أرشدنا إلى بقايا أثرية ما كنا ننتعرف عليها لولا مساعدته .  
وفي المقابل لا بد من الإشادة بالمساعدات الكبيرة التي منحها المسؤول السابق لمتحف الشلف القديم جمال حسناوي وكل موظفي هذا المتحف .

وكل من قدم لي مساعدة مهما كان نوعها من قريب أو بعيد.

إسماعيل

## مقدمة

## ١- التعريف بالموضوع وأسباب اختياره :

المطلع على المصادر والمراجع التي تحدثت عن مدينة تنس من جميع جوانبها يقع له التباس كبير ناجم عن صعوبة تمييز موقع تنس المقصود بالحديث ، فقد رافقت هذه التسمية كلمتين هما القديمة والحديثة ، تغير مدلولهما المكاني مرتين، فالأولى كانت في الفترة الإسلامية بعد تأسيس المدينة الحديثة - موضوع الدراسة - سنة ٢٦٢ هـ/٨٧٥-٨٧٦م ، حيث أصبح الموقع القديم لها في الحصن الواقع ضمن المدينة الرومانية كارتينا Cartenna يسمى تنس القديمة ، والموقع الجديد البعيد عنه بحوالي كيلومتر واحد يسمى بتنس الحديثة ، وبمرور الزمن اندثرت تنس القديمة وأصبح لها موقع استقرار واحد في الحديثة سمي بتنس فقط ، وتغير هذا المفهوم مرة ثانية بعد الاحتلال الفرنسي لها حيث أسس الفرنسيون مدينتهم في الموقع القديم لها وسموه مدينة تنس ، ووصفوا مدينة تنس التي وجدوها مأهولة (تنس الإسلامية) بتنس القديمة أو العتيقة Le Vieux Ténès ، وهي تسميتها إلى يومنا هذا .

والدارس لتاريخها تصادفه أحداث ومعلومات كثيرة توضح الصراع الكبير الذي كانت تخوضه الدول للاستيلاء عليها ، حيث كانت من أهم المدن الساحلية في المغرب الأوسط التي تطمح كل الدول المتعاقبة آنذاك إلى ضمها لممتلكاتها ، نظرا لارتباطها بكثير من الطرق سواء منها الساحلية أو الداخلية ، فقد كانت طرقها تتجه إلى بجاية الساحلية والمسيلة وتلمسان وتيهرت وأشير الداخلية ، دون إهمال مكانتها في الربط بين هذه المدن والمدن الأندلسية بمساعدة مينائها ، كما وضحت الأحداث التاريخية أن الصراع عليها بلغ أوجه انطلاقا من أواخر العهد الزياني سنة ٩١١-٩١٢هـ/١٥٠٦م ، فأدى إلى انفصالها واستقلالها كإمارة امتدت حدودها إلى خمس مدن مجاورة لها ، وزاد هذا الصراع حدة مع قدوم الأتراك خلال بداية القرن ١٠هـ/١٦م بقيادة عروج وأخيه خير الدين اللذان اتخذها كنقطة ارتكاز لضم الناحية الغربية للجزائر لممتلكات الدولة العثمانية .

والهدف الأساسي من هذه الدراسة هو المساهمة في إثراء الدراسات التاريخية والأثرية والعمرانية بإبراز مدينة من أهم مدن المغرب الأوسط للباحثين والمختصين والمهتمين لتصبح محط اهتمام ومتابعة ، فمدينة تنس لم تحض بدراسة وافية تخرجها من الإهمال الذي علق بها وضع الكثير من تراثها بفعل تأثيرات الزمن والإنسان على منشآتها وبقاياها وثقافتها .

وتزداد هذه الدراسة مكانة إذا تم الوصول إلى إبراز المدينة للمختصين أولاً ولعامة الناس ثانياً ولفت انتباههم إلى ما بقي فيها من كنوز أثرية ، وتوضيح ما شاب منشآتها ومرافقها من تغيير بالزيادة أو النقصان في عمارتها ومواقعها ، خاصة وأنها مازالت تحتفظ ببعض الدلائل الأثرية القديمة التي تساعد على إعادة تصور المخطط الأصلي للمدينة .

وقد جاء اختيار المجال الزمني لهذه الدراسة من القرن ٣ هـ / ٩ م الذي شهد ميلاد مدينة تنس الحديثة سنة ٢٦٢ هـ / ٨٧٥-٨٧٦ م إلى غاية القرن ١٣ هـ / ١٩ م الذي عرف سيطرة الفرنسيين عليها سنة ١٢٥٩ هـ / ١٨٤٣ م ، لضرورات كثيرة أهمها محاولة تتبع المسيرة التاريخية والعمرانية للمدينة التي استمرت على تقاليدها المعمارية والثقافية طيلة الفترة الإسلامية ، في حين بدأ التغيير التدريجي والمتواصل على منشآتها مع دخول ثقافة عمرانية جديدة قدمت مع المحتل الفرنسي للمدينة الذي عمل على إنجاز مباني ومنشآت تتلاءم وثقافته بعيداً عن الأسس الإسلامية المعروفة.

## ٢ - الإشكالية :

تركزت الدراسات الأثرية والعمرانية حول الأمصار والعواصم للعالم الإسلامي ، كبغداد ودمشق وفاس والقيروان وتلمسان وقلعة بني حماد حتى أصبحت هذه المدن تمثل القاعدة التي تنطلق منها جل الدراسات الحديثة ، أما المدن الصغيرة المندثرة أو التي هي على وشك الاندثار فقد أهملت من جميع جوانبها رغم أهميتها ودورها في تطور وازدهار المدن الكبرى .

وتهدف الدراسات الأثرية والعمرانية إلى تقديم صورة مثلى عن المدينة في فترة زمنية معينة ، فتبين أقسامها وتحصيناتها ومكانتها الاقتصادية ودورها في محيطها ، وهو الهدف الأسمى لهذه الدراسة التي خصت مدينة تنس التي كان لها في العصر الإسلامي دورا هاما في جميع مناحي الحياة السياسية والاقتصادية والاجتماعية والدينية لبلاد المغرب الإسلامي ، ولمعرفة هذا الدور يمكن الانطلاق من التساؤل المحوري التالي :

كيف يمكن إبراز مظاهر العمران لمدينة تنس عن طريق استقراء المعطيات التاريخية والأثرية ؟

### ٣- مصادر ومراجع البحث :

تميزت المصادر والمراجع المستخدمة في هذا البحث بكثرتها وتباين الاستفادة منها تبعا لثرائها المعلوماتي ، وتركزت أولا بالإطلاع على المصادر الأساسية التي أرّخت للمدينة ووصفتها وأشهرها كتاب صورة الأرض لابن حوقل (ت.٣٦٧هـ/—٩٧٧-٩٧٨م) و المسالك والممالك للبكري (ت.٤٨٧هـ/—١٠٩٤م) ونزهة المشتاق للإدريسي (ت.٥١٠هـ/—١١١٦-١١١٧م)، وكتب أخرى كثيرة في الفترات اللاحقة ، والتي تميز بعضها بالاختصار الشديد والبعض الآخر بالنقل عن المصادر السالفة الذكر. واكتفت مصادر أخرى بالتأريخ لها ككتاب ديوان العبر لعبد الرحمن بن خلدون، وبغية الرواد ليحيى بن خلدون ونظم الدر والعقيان للتنسي والأنيس المطرب لابن أبي زرع وغيرهم.

كما كانت للمراجع العربية والأجنبية المكانة الكبيرة في البحث وتنوعت بين التاريخية والعمرانية والاقتصادية والاجتماعية ، والتي خصت مدينة تنس مباشرة أو المدن الإسلامية الأخرى أو العمارة الإسلامية بأنواعها ، وكانت الاستعانة بها فيما يتلاءم مع مجال تخصصها للتوضيح والتفسير والمقارنة ، وشملت العربية كل فترة البحث بينما ركزت الأجنبية أكثر على الفترة العثمانية وما يليها في الفترة الاستعمارية .

ومن الناحية الأثرية تركزت كل الدراسات حول المسجد الجامع الذي حظي باهتمام خاص من قبل باحثين أجانب كدوسو لامار DESSUS LAMAR ومارسي جورج (G) MARCAIS ، اللذان نشرتا مقالهما حول المسجد الجامع في المجلة الإفريقية سنة ١٩٢٤م تحت عنوان La Mosquée du Vieux Ténès ، وتبعهما باحثون آخرون جزائريون وأجانب بمقالات وبحوث موزعة في مجلات وجرائد وكتب اعتمدت عليه كمصدر أساسي.

#### ٤- منهجية البحث :

اعتمد البحث أولاً على جمع المعلومات المتعلقة بتاريخ وعمران المدينة من المصادر والمراجع والروايات الشفوية والأبحاث الأثرية والدراسة الميدانية ثم تصنيفها حسب محاور البحث المعتمدة ، والشروع في تدقيق المعطيات المتوفرة ، وإخضاع الروايات الشفوية التي كانت كثيرة إلى الدراسة للتعرف على مصداقيتها ، والربط بينها وبين الحوادث التاريخية التي ذكرتها المصادر ، وتحليلها وإعطاء أوجه التوافق بينهما وذلك لإتمام فائدة هذا البحث والسماح بإزالة القليل من الغموض عن المدينة ، وكان الحرص على ربطها بواقع المدينة ، وقد سمحت الروايات بمعرفة الأسماء الأصلية للأحياء ، وأجزاء المساكن والمرافق العامة وتمييز القديم



من المستحدث داخل المباني وخارجها ، والتأكد من صحة بعض ما كتبه المراجع التاريخية .

ولإعطاء هذه المعلومات قدرا كافيا من المكانة العلمية تطلب الأمر القيام بدراسة ميدانية ، تمثلت على وجه الخصوص في التوجه إلى الهيآت الوطنية بالعاصمة المهتمة بالمدينة للحصول منها على الصور والخرائط وكل ما يتعلق بها ، وزيارتها عدة مرات لمعاينة البقايا الأثرية والقيام بالرفع الأثري لها وتصويرها وتسجيل الملاحظات التي تهتم الموضوع ، وفي أثناء هذه الزيارات تم الاتصال بمختلف الهيآت المحلية والولائية المشرفة على مدينة تنس القديمة ، للتمكن من الحصول على الرسومات الهندسية والخرائط القديمة والصور الشمسية والجوية القديمة والحديثة المتوفرة لديها، لتدعيم الوثائق المتحصل عليها سابقا . وللحصول على صور جوية عبر الأقمار الاصطناعية تمت الاستعانة بالإنترنت عبر موقع قوقل أرث Google Earth ، وبواسطته توصلنا إلى إعطاء نظرة لموقع المدينة ومحيطها والحصول على الارتفاعات عن مستوى سطح البحر لكل أماكنها وقياس المسافات الفاصلة بينها وبين البحر والمدينة الحالية والميناء وغيرها ، ومكنتنا هذه الوسيلة من توضيح الموقع الفلكي بدقة وإرفاقه مع الصور . ودعمت كل هذه الأعمال النظرية والتطبيقية بوثائق وصور ومراجع جلبت من المملكة المغربية ، وكانت وسيلة هامة في التفسير والمقارنة نظرا للتشابه الموجود بين بعض مدن المغرب الأقصى ومدينة تنس تاريخيا وعمرانيا ومعماريا .

#### ٥ - الصعوبات التي واجهت البحث :

كغيرها من الدراسات من هذا النوع واجه الموضوع عدة مشاكل تمثل أهمها في اندثار معظم معالم السور المحيط بالمدينة الذي أشاد بمتانتته الكثير من الجغرافيين ، وضياح معالم كثيرة لمنشآت مهمة في المدينة كقصر الحاكم والأبراج الباقية والحمام والتجديد الحاصل في أغلب المساكن ، وامتناع عدد من السكان عن السماح بالدخول إلى مساكنهم أو العبور منها إلى بعض الأماكن التي أصبحت ضمن محيط مساكنهم خاصة منها الأبراج وبقايا أسس السور ، إضافة إلى

التدمير الذي حل بالمدينة بفعل الزلازل التي عرفتها المدينة عبر تاريخها ، خاصة منها التي وقعت في ٠٩ سبتمبر ١٩٥٤م و٠٨ ماي ١٩٥٥م و١٠ أكتوبر ١٩٨٠م التي كانت قوتها مدمرة إذ اندثرت بفعلها الكثير من معالم المدينة .

## ٦- تقديم البحث :

من أجل تقديم هذا البحث للقارئ في أحسن صورة قسم إلى مقدمة وخمسة فصول وخاتمة ، وزود بملاحق للأشكال والصور وفهارس متنوعة ، فالمقدمة توضح أهمية الموضوع وأسباب اختياره ، وإشكاليته ، والمنهجية المتبعة في دراسته وأهم المصادر والمراجع المستعملة ، إضافة إلى ذكر الصعوبات التي اعترضته .

وضم الفصل الأول الدراسة الجغرافية والتاريخية ، حيث تطرق الجانب الأول للمعطيات الجغرافية الخاصة بالمدينة ، وتبين من خلالها أن موقعها جاء مليبا للكثير من الشروط الأساسية التي تحكم إنشاء المدن الجديدة، وخصص الجانب الثاني للدراسة التاريخية ، والقارئ لها في أول وهلة يتبادر إلى ذهنه أن هذا التاريخ هو خاص بمنطقة المغرب الأوسط كله ، لكن بالتعمق في القراءة يكتشف بأن الترابط التاريخي الحاصل بين مدن المغرب الأوسط يدفع لإتباع هذا المنهج للوصول إلى استنباط تاريخ مدينة تنس بربط الأحداث مع بعضها ، وفيه تم توضيح الكثير من الحقائق التاريخية المتعلقة بالمدينة وعلاقتها بمحيطها وواقعها ، كما مكن فيما بعد من الربط ببعض منشآتها المعمارية ، وقد شمل في بدايته المدينة في العهد القديم كتقديم مختصر ، ثم استعرضنا تاريخ المدينة في العهد الإسلامي منذ الدولة الإدريسية التي عينت واليا عليها مرورا بكل الدول التي ظهرت معها أو بعدها في العصر الوسيط ثم الدولة العثمانية في العصر الحديث ، ومرحلة ما بعد سقوط مدينة الجزائر وانتهاءً بوصول الاحتلال الفرنسي إليها سنة ١٢٥٩هـ/١٨٤٣م .

وركز الفصل الثاني على الوصف حيث منح نظرة وصفية مفصلة للمدينة بمختلف منشآتها، سواء منها الموجودة داخل أسوارها أو خارجها والتي تنوعت بتنوع وظائفها ،وقد اعتمدنا على مختلف المصادر التي تحدثت عن المدينة ،حيث تم

تجميعها وترتيبها زمنيا حسب الفترة التي عاش فيها المؤلف ، وتبين من خلالها أن المدينة كانت خاضعة للتغيير اضمحلالا وبروزا ويتوسع عمرانها ويتقلص حسب تحكم عوامل أكثرها سياسية ، وللزيادة من فائدة هذا الفصل وصفت كل مرافق ومنشآت المدينة وحُددت مواقعها اعتمادا على البقايا الأثرية الموجودة إلى يومنا هذا والمصادر والروايات .

وخصّص الفصل الثالث للمنشآت الدينية والتي شملت عينة من ثلاثة مساجد مازالت محافظة على طابعها الأصلي بنسبة كبيرة ، وهي المسجد الجامع المسمى بمسجد سيدي معيزة ومسجد سيدي بلعباس ولالة عزيزة ، حيث تمت دراستها من جميع الجوانب فبعد التعرف على تاريخها تم توضيح خصوصيات مخططاتها ومدى التزامها بالتخطيط العام للمساجد الإسلامية ، وأخيرا دراسة كل أقسامها .

وأبرز الفصل الرابع العمارة المدنية والعسكرية ، وشمل في بدايته ثلاثة أنواع من العمارة المدنية مازالت بقاياها موجودة إلى يومنا هذا وهي قصر الحاكم والمسكن والحمامات ، ففيما يتعلق بقصر الحاكم فقد تتبعنا بقاياها ومن خلالها تمكنا من اقتراح جزءا من مخططه الأصلي ، ثم وضعنا أسس اختيار موقعه ودوره في المدن الإسلامية ومكانته في حماية الحاكم أثناء الاضطرابات الداخلية أو الهجمات الخارجية . أما المساكن فاختيرت منها عينة من أربعة مساكن مختلفة فيما بينها وتقع كلها في الجهة الجنوبية من المدينة ، ورسمت مخططاتها وحللت ثم دُرِس كل قسم منها على حدى ، وختمنا هذا الفصل بعنصر الحمامات التي تعتبر من المنشآت الهامة والضرورية داخل أي مدينة إسلامية نظرا لمكانتها في المحافظة على نظافة الأبدان لممارسة العبادة ، ورغم التحويرات الكثيرة التي طرأت على مخططاتها إلا أن هذه الدراسة حاولت إعادة تصور مخططها الأصلي بالاعتماد على مقارنتها مع غيرها الموجودة في مدينة فاس ومدن الأندلس .

أما العمارة العسكرية فاعتمدنا في دراستها على البقايا التي مازالت شاهدة عليها ، وأهمها برج باب البحر الذي بقي صامدا في وجه الظروف الطبيعية والبشرية ، إضافة إلى بعض بقايا السور والأبراج الأخرى ، ومن أجل تحليل هذا

العنصر تمت الاستعانة بالمراجع التي تحدثت عن الأسوار في العمارة الإسلامية عامة وفي مدن المغرب الإسلامي خاصة ، وبالزيارة الميدانية لمدن المغرب الأقصى التي مازالت أسوارها قائمة وشاهدة على هذا النمط من العمارة ، بغية الوصول إلى إعادة تصور الشكل الأصلي لها .

وبين الفصل الخامس والأخير مواد البناء التي استخدمت في بناء وزخرفة منشآت المدينة ، وأساليب البناء المستعملة في الأسس والأسوار والأسقف والأرضيات. ووضحت الخاتمة الكثير من النتائج المتوصل إليها ، وللاستفادة أكثر من هذا البحث أضيفت في الأخير بعض التوصيات التي تبين كيفية حماية المدينة في المستقبل القريب .

وفي الأخير دعم البحث بقائمة للبيبلوغرافيا قسمناها إلى مصادر ومراجع ، ولحسن عرض المراجع في القائمة تم تقسيمها إلى مجموعات تضم كل واحدة كل الكتب المقالات التي تنتمي إليها ، وختمناه بملاحق للأشكال والصور وفهارس متنوعة .

أولاد عيسى (ولاية بومرداس)  
يوم السبت ١٢ ربيع الأول ١٤٢٨  
هـ الموافق لـ ٣١ مارس ٢٠٠٧م

إسماعيل

بن نعمان



:  
:  
-

( : )

◦  
◦  
( : : ) ( )  
- -

( )  
( : )  
( )

( )

: ' ° ' ° :  
:

- BENCHENEB(H) : << TANAS >> , in Encyclopédie de l'islam , Tome X (T.U) , nouvelle édition , leinden Brill , 2002 , p.193.

-  
Google Earth

\_\_\_\_\_ : ( ) -

( )

( )

( )

( )

- -

)

( )

( )

:

( )

( )

:

\_\_\_\_\_ :

( ) -

.....

:

:

-

\_\_\_\_\_

:

:

-

( ) -

- BRIVES(A): Les terrains du bassin du Chélif et du Dahra ,imprimerie P.Fontana et C,Alger,1897,p.13.

Google Earth

\_\_\_\_\_ :

:

-

.....

\_\_\_\_\_ :

:

-

.....

\_\_\_\_\_ :

:

-

.....

\_\_\_\_\_ :

:

-

.....

\_\_\_\_\_ :

:

-

.....

\_\_\_\_\_ :

:

-

( )

( )

( )

( )

\_\_\_\_\_ : ( ) -

\_\_\_\_\_ : ( ) -

\_\_\_\_\_ : << \_\_\_\_\_ >> : ( ) -  
\_\_\_\_\_ : ( - ) \_\_\_\_\_ :

\_\_\_\_\_ : \_\_\_\_\_ : << \_\_\_\_\_ >> : ( . ) -

\_\_\_\_\_ : ( ) -



- :

o . (%) -

o . o

( ) o o

( )

( )

- 
- A.P.C de Ténès : Monographie de la commune de Ténès , 2005 , p.03. -
  - Ibid , p.04 . -
  - Direction des études et de recherches en thermalismes : Localisation et températures des sources thermo-minérales de l'Algérie du nord (centre) , Sidi Ferdj , 29 décembre 1984 , p.07.
  - Direction des études et de recherches en thermalismes : Op.cit , p.04 . -

( )

>> :

:

( ) <<...

...

... >>

( ) << .

( )

---

:( ) -

( ) -

---

( ) -

- BERARD (J<sup>h</sup>.P.L) : Les deux villes de Ténès et Bou-Maza, librairie H.Bastide , -  
Alger , 1864 , p.12.

( )

:

>>

( ) <<.

( )

:

\*\*\*

:

:( ) -

:

:( ) -

( ) -

:( ) -

:( ) -

Cartinna Cartenna

( ) Cartennae

Cartennas وفي

**Carth**

( )

**Tennas**

( )

( )

( ) Cartenna , colonia , Augusti , legio , secunda :

- LORCIN (J) : << les stations préhistoriques du Cap Ténès >> , in Revue Libyca , 1961-1962 , p.p. 13-56

- CAMPS (G) : << Chronologie absolue et succession des civilisations préhistoriques dans le nord de l'Afrique >> , in Revue Libyca , 1968 , p.p. 9-28

- BENCHENEH(H) : Op.cit ,p.193 .

- GSELL ( S) : << Ténès >> , in : Atlas archéologique de l'Algérie , Tome I (texte) , feuille N° 12 : Orleans ville , Agence nationale d'archéologie et de protection des sites et monuments historique , Alger , 1997 , p.02

- BERBRUGGER (A) : << Antiquités de cercle de Ténès >> , in : Revue Africaine , N°:02 , Année 1857-1858 , office des publications universitaires , Alger , 1986 , p.99.

-BOURIN (E) : Op.cit , p.03.

- GSELL (S) : << Ténès >> ... , p.02 .

: << >> : ( )

\_\_\_\_\_ :

: \_\_\_\_\_ : ( )

:

: ( )

- GSELL ( S) : << Ténès >> ... , p.02 .

( )

( )

( )

- :

: >> :  
... >> ( ) << ...  
( ) << ...

( )

\_\_\_\_\_ : ( ) --  
\_\_\_\_\_ : ( ) -  
\_\_\_\_\_ << >> : ( ) -  
\_\_\_\_\_ : ( ) - ٤  
:  
\_\_\_\_\_ : ( ) -  
\_\_\_\_\_ ( ) -

( )

\_\_\_\_\_ -P : \_\_\_\_\_ / \_\_\_\_\_ - / )

( - /

- /

( )

( )

( )

\_\_\_\_\_

-

:

:( ) -

:( ) -

:( ) -

: \_\_\_\_\_ :( ) -

...

:( ) -

:( ) -

:( ) -

:( ) -

:

\_\_\_\_\_ :( ) -:

:

\_\_\_\_\_

...

:

: \_\_\_\_\_ :( ) -

/

- / )

( : )

( /

( )

( )

( )

( / )

- /

: <<

:

>> : ( )

-

. . .

>> : ( )

-

: <<

. . .

>> : ( )

-

: <<

- -II

- . . .

\_\_\_\_\_ : ( )

-

. . .

. . . ...

>> : ( )

-

\_\_\_\_\_ : ( )

-

. . .

" "

( )

>> : ( )

-٣

: <<

. . .

( ) /

( ) /  
( ) - /

( / - / )

( ) / ( )

- / )

( - /

\_\_\_\_\_ >> : ( ) -  
- / - ) : ( ) -

\_\_\_\_\_ ( ) -  
-

( ) : ( ) -  
/

\_\_\_\_\_ - / - : ( ) -

\_\_\_\_\_ :  
: ( ) -



( ) - /

( )

- /

( )

- /

( )

( )

- ١

( ) ( ) ( ) : \_\_\_\_\_ : ( ) -

\_\_\_\_\_ : ( ) -

- ٢

- ٣

-

-

-

-

-

-

-

-

-

-

-

-

-

-

( ) ( - / - / )

( )

- /

" "

( ) /

( ) ( )

- / )

( - /

.

---

( - / - - / ) :

( - / - - / )

.

. . . : ( ) -

. . . : ( ) -

. . . : ( ) -

. . . : ( ) -

. . . : ( ) -

. . . : ( ) -

. . . - . . . : ( ) -

( ) - / ( )  
( )

( )

( )

- / -

: .

: \_\_\_\_\_ : ( ) -

\_\_\_\_\_ : ( ) -

\_\_\_\_\_ : ( ) -

\_\_\_\_\_ : ( ) -

: << \_\_\_\_\_ >> : ( ) -

\_\_\_\_\_ :

\_\_\_\_\_ : ( ) -

\_\_\_\_\_ : ( ) -

\_\_\_\_\_ >> : ( ) -

- /

- / )

. ( ) - /

- /

- / )

( /

( )

- /

( )

:( ) -

\_\_\_\_\_:

:( ) -

:( ) -

:( ) -

:( ) -

/

- /

- /

\_\_\_\_\_:( ) -:

- /

\_\_\_\_\_:-

- /

- /

:

- /

:

\_\_\_\_\_:( ) -

- )

>>:( ) -

\_\_\_\_\_:<<(

- . . .

( )

/

( )

( )

- /

( )

- 
- ..... :( ) -
  - ..... :( ) -
  - ..... :( ) -
  - ..... :( ) -
  - ..... :
  - ..... :( ) -
  - ..... :( ) -
  - ..... :( ) -
  - ..... :( ) -
  - ..... :
  - ..... /
  - ..... :( ) -
  - ..... :( ) -
  - ..... :
  - ..... :
  - ..... :( ) -
  - ..... :( ) -
  - ..... :( ) -
  - ..... :
  - ..... :( ) -
  - ..... :( ) -
  - ..... :( ) -
  - ..... :
  - ..... :
  - ..... :( ) -

- /

( )

- /

( )

- /

- / - - / )

( - / - - / ) (

( )

<<

>> : ( ) -

: \_\_\_\_\_ :

. . . . . : ( ) -

...>>:

.<<

: ( ) -

: ( ) -

: ( ) -

... \_\_\_\_\_ :

: ( ) -

: \_\_\_\_\_

. . .



- /  
( )

( ) - /

( - / / )

( ) - / - /

(٤)

: / / : \_\_\_\_\_ -

( )

/

<<

:

>> : ( ) -

:

:

\_\_\_\_\_ : ( ) -

\_\_\_\_\_ : ( ) -

\_\_\_\_\_ : ( ) -

\_\_\_\_\_ : ( ) -

:

\_\_\_\_\_ : ( ) -

\_\_\_\_\_ : ( ) -



( )

( )

( )

( )

- /

( ) ( )

- / )

( - /

( )

- / ( )

- /

( )

---

:( ) -

:( ) -

:( ) -

:( ) -

:( ) -

/ -

- / -

- /

- / - / -

- /

:( ) -

- /

( )

( )

( ) - /

- / )

( )

( - -/ -

( )

/

---

|     |     |           |   |
|-----|-----|-----------|---|
|     | :   | _____:    | - |
|     |     | ..        | - |
| - / | - / |           | - |
| ..  | ..  | :( )      | - |
| ..  | ..  | :( )      | - |
| ..  | ..  | :( )      | - |
|     |     | :( )      | - |
|     | :   | _____     | - |
|     |     | ..        | - |
|     |     | :( )      | - |
|     |     | :( )      | - |
|     |     | ..        | - |
|     |     | _____:( ) | - |
|     |     | :( )      | - |
|     |     | /         | - |
|     |     | /         | - |
|     | :   | /         | - |
| :   |     | _____:( ) | - |
|     |     | ..        | - |
|     |     | _____:( ) | - |
|     |     | ..        | - |



( ) - /

( )

- /

( )

( )

- / ) - / )

- / ) (

( - /

. ( ) " "

( - / - / )

. ( )

. . . . . : ( ) -  
- / . . . . . -

. - . . . . : ( ) -  
- /

. . . . . : ( ) -  
- . . . . . : ( ) -

. . . . . : ( ) -  
- . . . . . : ( ) -

. - . . . . : ( ) - :  
- . . . . . : ( ) -

- / - / )

(

- /  
( ) ( )

( )

( ) - /

( - / - / )  
( )

- /

<< -

:( ) -

>>:( ) -

\_\_\_\_\_:( ) -

:( ) -

:( ) -

:( ) -

: - / - / .

:( ) -

... . -

... . -

... \_\_\_\_\_:( ) -

>>:( ) -

:( ) -



( )

( )

/ )

( / -

( ) - /

- / )

( ) ( - /

---

. - . . . . . : ( ) -

. . . . . : ( ) -

. . . . . \_\_\_\_\_ : ( ) -

... >> : /

[ ] [ ]

: << ... : ( ) -

. . . . . : ( ) -

: \_\_\_\_\_

. ( - . ) :

. . . . . : ( ) -

. - . . . . -

. . . . . : ( ) -

. . . . . : ( ) -

. - . . . . \_\_\_\_\_ : ( ) -

- . . . . : ( ) -

. . . . . : ( ) -

. . . . . : ( ) -

. . . . . : ( ) -

. . . . . \_\_\_\_\_ : ( ) -

( )

( )"

"

/

( )

- /

/ )

(

/

( )

/

( )

/

\_\_\_\_\_ : ( ) :

...

-

\_\_\_\_\_ : ( )

-

\_\_\_\_\_ : ( )

-

\_\_\_\_\_ : ( )

-

\_\_\_\_\_ : ( )

-

( )

\_\_\_\_\_ : ( )

-

>> :

<< ...

\_\_\_\_\_ : ( ) :

-



/ ( )

- / .

( )

- / .

( )

( )

---

\_\_\_\_\_ : << >> : ( ) -

---

.

. . : ( ) -

- . . -

. . . : ( ) -

-

- /

:

. . . << >> : ( ) -

. . . : ( ) -

. - . . . >> : ( ) -

( )

( )

/

---

- . . . . . : ( ) -  
... >> : ( ) -  
- . . . . . : ( ) -



( )

( )

( )

/

( )

- /

/

( )

( )

- /

( )

---

:( ) -

- / - /

:( ) -

- . . . . . : ( ) -

...\_\_\_\_\_ : ( ) -

:( ) -

/ /

:( ) -

:( ) -

:( ) -

>> : ( ) -

:( ) -

-

/ - /

-

( )

( )

( ) ( - / - / )

- / - / ) ( - / - / )

: ( ) -

... : ( ) -

... : ( ) -

: ... : ( ) -

... : ( ) -

... : ( ) -

... : ( ) -

... : ( ) -

... : ( ) -

... : ( ) -

... : ( ) -

( )

/

( )

/

( )

( )

---

. . . . . : ( ) -  
.  
-  
:  
. . . . . : ( ) -  
.  
-  
. . . . . : ( ) -  
. . . . . : ( ) -  
. . . . . : ( ) -  
: \_\_\_\_\_ : << >> : ( ) -

---

. . . . . : \_\_\_\_\_ << >> : ( ) -  
.  
.  
. . . . . : ( ) -  
. . . . . : ( ) -  
. . . . . << >> : ( ) -  
. . . . . : ( ) -  
. . . . . : ( ) -  
. . . . . >> : ( ) -

( ) / - ( )  
/  
- / - / )  
(  
( )  
( )  
( ) /  
( )

---

. . . : ( ) -  
. . . : ( ) -  
. . . : ( ) -  
. . . : ( ) -  
. . . : ( ) -  
. . . >> : ( ) -  
. . . : ( ) -  
. . . >> : ( ) -  
. . . : ( ) -  
: ( ) -  
: ( ) -  
. . . >> : ( ) -  
. . . : ( ) -

( - / 1238)

( - / )

.<sup>(1)</sup>( - / )

( - / )

/ )

( - /

( )

( )

. ( )

" "

( ) >> : ( ) - ١

<<

: \_\_\_\_\_ : <<

>> : ( ) -

:

: \_\_\_\_\_ :

:

<<

>> : ( ) -

:

:

: \_\_\_\_\_ : ( ) -

: \_\_\_\_\_ : ( ) -



/ : ( ) -  
: /

( )

( ) - /

( )

( )

\_\_\_\_\_ -  
:  
: ( ) -  
: ( ) -  
( - ) : ( ) -  
: ( ) -  
>> :  
: <<  
: ( ) -  
: ( ) -  
: ( ) -  
: ( ) -  
: ( ) -  
: ( ) -

/

( )

( )

( )

>> :

...

<<

>> :

...

( )

( )<<

---

... / - / - / - / : ( ) -  
-  
: \_\_\_\_\_ : ( ) - :  
... \_\_\_\_\_ : ( ) -  
... \_\_\_\_\_ : ( ) -  
... \_\_\_\_\_ :  
: - :  
: \_\_\_\_\_ : ( ) -  
... \_\_\_\_\_ : ( ) -

BERBRUGGER (A) : Le Pegnon d'Alger ou les origines du gouvernement Turc en Algérie , Alger , 1860 p.p.28-29 .

: ( ) -

( ) :

- / - /  
/

( )

- /

( )

- /

( )

( )

Diego de Vera

( )

( )

-DE GRAMMONT (H): Histoire d'Alger sous la domination Turque (1515-1830), leroux , paris , 1887, p.15

( )

( )

Cardinal Ximenès

:

- FERAUD (L.C) :<< Lettres arabes de l'époque de l'occupation Espagnole en Algérie>>, in: Revue Africaine ,N°:17, Année 1873 , office des publications universitaires, Alger, 1986 , p.314.

BERBRUGGER (A): Le Pégnon d'Alger ... , p.27. :

p.27.

( ) /

:

-

-

-

-

( )

>>:

/

/

)

)

. ( -

(

...

...

( ) <<

- Ibid , p.p.27-28 .

-

. . . . . : ( ) :

:

-

- BERBRUGGER (A): Le Pégnon d'Alger .... , p.p.28-29 .

. . . . . : ( ) - :

- ٣

- BERBRUGGER (A): Le Pégnon d'Alger .... , p.p.29-30 .

:

/

### Marquis de Comares

( )

( )

---

. - . . . . : ( ) -  
. - . . . . :  
. - . . . . : ( ) -  
. . . . . : ( ) -  
- . . . . : ( ) -  
- - - . . . . : ( ) -

- DE GRAMMONT (H) : Histoire d'Alger ... , p.p.23-24 .

) >> -  
: << ... ( )  
. . . . . : ( ) -  
: <<... ( ) ...>> :  
. . . . . : ( ) -

( )

( )

---

- DE GRAMMONT (H) : Histoire d'Alger ... , p.24 .

: << >> : ( ) -

\_\_\_\_\_ :

\_\_\_\_\_ /

\_\_\_\_\_ :

\_\_\_\_\_ : ( ) -

\_\_\_\_\_ : ( ) -

( )

( )

( )

( )

\_\_\_\_\_ :  
- . . . . . : ( ) -

>>:

"-:

"

" :

... "

: << ...

: ( ) -

: ( ) -

:

\_\_\_\_\_ : -

: ( ) -

\_\_\_\_\_ : ( ) -

\_\_\_\_\_ : ( ) -

\_\_\_\_\_ : ( ) -

- >> :

( )

/

---

( )

( )

( )

( )

: <<

... : ( ) -

... : -

... : ( ) -



( )

( )

( )

... >> :

: <<... ( )

:( ) -

... >> : -

:( ) - : << ...

- HAEDO (F.D) : << Histoire des rois d Alger >>, Traduite et annotée par : H.D - DE GRAMMONT , in : Revue Africaine , N°: 24 , Année 1880 , office des publications universitaires , Alger , 1986 ,p.p.61- 62.
- LAUGIER (DE TASSY): Histoire du Royaume d'Alger , préface Noël Laveau et André Noushi , édition Loysel , Paris , 1992 , p. 33.
- PEYSSONNEL et DESFONTAINE : Voyages dans les régences de Tunis et d'Alger , Publie par : DUREAU de la Malle , Tome I ,Librairie de GIDE , Paris , 1838 .p.p .392-393.

/

( )

:( ) - :

:( ) - :

( )

( )

( )

( )

( )

>>

. ( ) <<

/

( )

( )

( )

- HAEDO (F.D) : Op.cit , N°24 , Année 1880 , p.61 .

-

-Ibid , p.62 .

-

-LAUGIER (DE TASSY): Op.cit , p. 33.

-

-Ibid , p. 33.

-

- HAEDO (F.D) : Op.cit , N°24 , Année 1880 , p.62.

-

- ) : ( )

-

(

HAEDO (F.D) : Op.cit , (N°24 , Année 1880 , p.62.

-

- LAUGIER (DE TASSY): Op.cit , p. 33.

- PEYSSONNEL et DESFONTAINE : Op.cit , T.01 , p.393 .

- HAEDO (F.D) : Op.cit , N°24 , Année 1880 , p.62.

-

-

( )

.

( )

( )

( )

( )

- 
- LAUGIER (DE TASSY): Op.cit , p. 33. -
  - HAEDO (F.D) : Op.cit , N°24 , Année 1880 , p.62 . -
  - HAEDO (F.D) : Op.cit , N°24 , Année 1880, p.62 . -

. . . . . : ( ) -

>> :

. <<

. : ( ) -

>> : . : ( ) -

<<

- HAEDO (F.D) : Op.cit , N°24 , Année 1880, p.62 . -

- LAUGIER (DE TASSY): Op.cit , p. 33. -

: - : ( ) -

. . . . . : ( ) -

. . . . . : ( ) -

- DE GRAMMONT (H) : Histoire d'Alger ... , p.24 . -

. . . . . : ( ) -

. . . . . : ( ) -

( )

( )

( )

( )

( )

( )

- HAEDO (F.D) : Op.cit , N°24 , Année 1880,p.62 .

- LAUGIER (DE TASSY): Op.cit , p. 33.

( )

DE GRAMMONT (H)

- DE GRAMMONT (H) : Histoire d'Alger ... , p.24 :

... : ( ) -

... : ( ) -

... : ( ) -

- HAEDO (F.D) : Op.cit , N°24 , Année 1880 ,p.63 .

- LAUGIER (DE TASSY) : Op.cit, p. 33

... : ( ) -

- DE GRAMMONT (H) : Histoire d'Alger ... , p.24.

... : ( ) -

- LAUGIER (DE TASSY): Op.cit, p. 33.

- HAEDO (F.D) : Op.cit , N°24 , Année 1880 ,p.63

- HAEDO (F.D) : Op.cit , (N°24 , Année 1880 , p.p.37-69) , p.63 .

- PEYSSONNEL et DESFONTAINE : Op.cit , T.01 , p.393 .

- LAUGIER (DE TASSY): Op.cit , p. 33.

... : ( ) -

... : ( ) -

... : ( ) -

( )

( )

( )

( )

( ) ( )

( )

---

- HAEDO (F.D) : Op.cit , N°24 , Année 1880 , , p.63 . -

- DE GRAMMONT (H-D): << Quel est le lieu de la mort d'AROUDJ BARBEROUSSE ? >> , in Revue Africaine , N°: 22 , Année 1878 , office des publications universitaires , Alger , 1986 , p.391

- HAEDO (F.D) : Op.cit , (N°24 , Année 1880 , p.63 . -

- DE GRAMMONT (H-D) : << Quel est le .... , p.391 .

: ( ) -

- HAEDO (F.D) : Op.cit , N°24 , Année 1880 , p.63 .

-LAUGIER (DE TASSY): Op.cit , Paris , 1992 , p. 33.

: ( ) -

- HAEDO (F.D) : Op.cit , N°24 , Année 1880 , p.64 . -

- LAUGIER (DE TASSY): Op.cit , Paris , 1992 , p .34.

: ( ) -

:

: ( ) -

( )

/

( )

( )

/

( )

- 
- HAEDO (F.D) : Op.cit ,N°24 , Année 1880,p. p.64 et 66 . -
  - LAUGIER (DE TASSY): Op.cit , Paris , 1992 , p .34 -
  - HAEDO (F.D) : Op.cit , .N°24 , Année 1880 ,p. p.64 et 65 -
  - Ibid, p. 66 . -
  - DE GRAMMONT (H) : Histoire d'Alger ... , p.30 . -

>>: Antonio Rigo

...

...

<<

- PRIMAUDAIE (Elie de la) : << Documents inédits sur l'histoire de l'Occupation espagnole en Afrique (1506-1574 )>>, in Revue Africaine, N°: 19 , Année 1875 , office des publications universitaires, Alger ,1986, p.153 .

( )

/

( )

( )

>>

( )

/

( )<<

>>

( )<<

( )

- 
- DE GRAMMONT (H) : Histoire d'Alger ... , p.30 : ( ) -
  - HAEDO (F.D) : Op.cit , N°24 , Année 1880, p.118 . -
  - HAEDO (F.D) : Op.cit , N°24 , Année 1880, p.118 . -
  - : ( ) -
  -

( )

( ) /  
( )  
- / - /  
.

( )

- 
- ... : ( ) -  
... : ( ) -  
... : ( ) -  
... : ( ) -  
- ... : ( ) -  
... : ( ) -  
... : ( ) -  
- DE GRAMMONT (H) : Histoire d'Alger ... , p.p.32-33  
... : ( ) -  
- DE GRAMMONT (H) : Histoire d'Alger ... , p.33  
-MERCIER(E):Histoire de l'Afrique septentrionale, t.III (1515-1830) , paris ,1891,P.27.  
... : ( ) -  
... : ( ) -  
-DE GRAMMONT (H) : Histoire d'Alger ... , p.34



>>

( ) <<

( )

( )

( )

/

>> :

( )

( ) <<

---

:( ) -

... >> :

<< .

---

:( ) -

---

:( ) -

:( ) -

- - - - - : -

- PRIMAUDAIE (Elie de la) : Op.cit , N°: 19, Année 1875, p.p . 266-267 .

- BENCHENEH(H) : Op.cit , p.194.

..... : ( ) -

- PRIMAUDAIE (Elie de la) : Op.cit , N°: 20, Année 1876, p.p . 241-242-243

- / )

( - /

( ) /

( )

- /

- /

( )

( )

/

---

..... : ( ) - :

:/ -

:( ) -

:( ) -

- HAEDO (F.D) : Op.cit , N° 24 , Année 1880 , p. 238 .

- HAEDO (F.D) : Op.cit , N° 24 , Année 1880, p. 261 .

- DE GRAMMONT (H) : Histoire d'Alger ... , p.74 .

- HAEDO (F.D) : Op.cit , N° 24 , Année 1880 , p.p. 261-262-263 -



>> :

- /  
( ) <<

( ) - /

( - / - / )

:

( )

( )

( : )

\_\_\_\_\_ : ( . ) -  
: \_\_\_\_\_ -  
: \_\_\_\_\_ : \_\_\_\_\_ .  
\_\_\_\_\_ : ( ) -  
\_\_\_\_\_ : ( ) -  
\_\_\_\_\_ : ( ) -  
\_\_\_\_\_ >> : ( ) -  
\_\_\_\_\_ : ( ) -  
\_\_\_\_\_ : ( . ) -  
\_\_\_\_\_ : ( ) -

( )

( )

/

Valensi

( )

/

/

( )

---

EMERIT(M):<< Description de l'Algérie en 1787 par l'officier russe KOKOUTSOU>>, in Revue d'histoire maghrébine , N°04, Juillet 1975, Tunis, 1975, p.211 - LABORDE (A):Guide des français à Alger , librairie place royale , Paris , 1830 , p.96  
- LAUGIER DE TASSY : Op.cit , p.p. 83 et.95-96-97

:

: ( ) -

( ) : ( ) -

( ) : ( ) -

: ( ) -

: ( ) -

VALENSI : Voyage dans les états barbaresques de Maroc, Alger , Tunis et Tripoly , -  
librairie Ruc-saint-Jacques , Paris , 1795, p.95 .

... ( ) >> : ( ) - ٣

( )

( )

( )

>>

( )<<

( )

/

( )

/

>> : ( ) - ١

\_\_\_\_\_ : <<

<< >> : ( ) - ٢

\_\_\_\_\_ :

. . . . - ٣

\_\_\_\_\_ : << >> : ( ) - ٤

:

\_\_\_\_\_ : ( ) -

( ) . :

( ) . - . . . -

( )

/

/

/

( )

( )

( )

/

CHANGARNIER

/

BUGEAUD

- BENCHENEH(H) : Op.cit , p.194 .

-

\_\_\_\_\_ : ( )

-

. . .

-

:

<< -

>>: ( )

\_\_\_\_\_:

. - . .

. . . \_\_\_\_\_ : ( )

-

>> : ( )

-

\_\_\_\_\_ : \_\_\_\_\_ <<

. . .

. . .

. . . \_\_\_\_\_ : ( )

-

: ( )

-

. . . \_\_\_\_\_ >> : ( )

-

. . . \_\_\_\_\_ : ( )

-

( )

Le

Cartenna

. ( ) vieux Ténès

- 
- ROBERT (G) : Voyage à travers l'Algérie , éditeur E.DENTU , (S.L) , 1887 , p.71
  - BOURIN ( E) : les villes de l'Algérie : Ténès (Cartennae) , extrait de la revue de l'Afrique française , Paris, 1887 , p.19.
  - BENCHENEH(H) : Op.cit , p.195.
  - BERARD (V) : indicateur générale ... , 1ere éditions , p.286.

- ROZET et VARETTE : Algérie , 2eme édition , Bousalama , Tunis , 1980 , p.43 .



•  
•  
•  
•

- :

.. :

- / - :

- /

( )

... >>

( ) << ...

( ) - /

-

>>

-

\_\_\_\_\_ : ( ) -

- BOUROUIBA ( R ) : L'Architecture militaire de l'Algérie médiévale ,office des publications universitaires, Alger, Alger , 1983 , p.42.

\_\_\_\_\_ : ( ) - ٢

\_\_\_\_\_ : ( ) -

-٣

- / /

. ( ) << ...

>>

( )

( )

( ) << ...

>>

<< ...

( )

- /

\_\_\_\_\_ : ( ) - ١

. . - ٢

\_\_\_\_\_ : ( ) - ٣

. . : \_\_\_\_\_ : ( ) -

. . .

...>>:

( ) <<... ( )

/

- /

>>( )

( ) << ...

: /

- /

-

\_\_\_\_\_ : ( \_\_\_\_\_ ) -١

-٢

\_\_\_\_\_ : ( \_\_\_\_\_ ) - : - /

\_\_\_\_\_ : << \_\_\_\_\_ >> : ( \_\_\_\_\_ ) -

\_\_\_\_\_ : ( \_\_\_\_\_ ) -٣

( )

... >>

( ) << ...

---

- ١

BERBRUGGER

:

-  
Cartenna

BERBRUGGER (A) : << Antiquités de cercle de Ténès >> , in : revue africaine , N°02 ,  
année 1857-1858 , office des publications universitaires, Alger , 1986 , p.100.

-BOURIN (E) : Les villes de l'Algérie : Ténès (Cartennae) , extrait de la Revue ونقلها عنه :  
de l'Afrique française , bibliothèque de l'Afrique française , Paris , 1887 , p.p.07-08.

. - . . : ( ) - ٢

( )

( )

( )

>>

( )

---

|       |      |    |
|-------|------|----|
| ..... | :( ) | -  |
| ..... | :( ) | -١ |
| ..... | :( ) | -  |
| ..... | :( ) | -٢ |
| ..... | :( ) | -  |
| ..... | :( ) | -٣ |

.(<<)

( ) - / ( )

. ( ) - /

: ( )

\_\_\_\_\_ : << >> : ( ) - ١

\_\_\_\_\_ : ( ) - ٢

\_\_\_\_\_ : ( ) - ٣

\_\_\_\_\_ : ( ) - ٤

\_\_\_\_\_ : ( ) -

\_\_\_\_\_ : ( ) -

\_\_\_\_\_ : ( ) -

\_\_\_\_\_ : ( ) -







( ) << ...

... >>

( ) << ...

... >>

- /

>>

( ) <<

>>

( ) <<...

>>

( ) << ...

...

... >>

( ) <<

ص. ٣٤.

:

)

-١

-٢

\_\_\_\_\_ : ( )

-٣

-٤

-٥

-٦

( ) << ... >> ... >>

... >>

( ) << ...

... >>

( ) << ...

:

- /

... >>

( ) << ...

...

...

... >> :

( ) << ...

...

...

( )

---

... : ( ) - ١

- ٢

- ٣

\_\_\_\_\_ : ( ) - ٤

- ٥

: ( - ) \_\_\_\_\_ : ( . ) - ٦

:

. .

- /  
( )

: / / -

/

( )

... >>

...

>>

( ) << ...

...

( ) << ...

... >> :

( ) << ... ...

---

( ) : ( ) -

. / . :

. . . : ( ) -٣

. - . . -٤

. . -٥

... >>

( ) << ...

( )

... >> :

( ) << ...

... >>

( ) << ...

>> :

...

.

...

...

...

>> ( ) <<

>> ( ) <<

---

|             |           |    |
|-------------|-----------|----|
| .. .        | :( )      | -١ |
| :           | _____:( ) | -٢ |
| . . .       | :( )      | -٣ |
| . . .       |           | -٤ |
| . - - . . . |           | -  |
| . . .       |           | -  |

>> ( ) <<... ..

...

( ) <<... ..

( )

:

\*\*\*

>>

\*\*\*

\*\*\*

\*\*\*

\*\*\*

\*\*\*

( ) <<

\*\*\*

( ) <<

:

\*\*\*

>>

\*\*\*

\*\*\*

\*\*\*

\*\*\*

( ) <<

\*\*\*

---

..... -  
..... : ( ) -  
..... -  
..... : ( ) - ٤

- /

>>

... >>

()<<

...

...

... >> :

()<<...

()<<...

... >> :

()<<...

...>>

>>

()<<...

()<<

.()<<

...>>

>> :

...

...

...

---

-١

-٢

:

-٣

-٤

-٥

-٦

-٧

-٨

...

...

...

...

...

...

...

...

>> ( ) << ...

.

...

...

...

...

...

( ) << ...

...

...

...

... >>

...

...

...

...

...

( ) << ...

>> :

---

... - . . . . . : ( ) -  
... - . . . -  
... - - . . . -



( ) << ...

... >>

...>>

( ) << ...

( ) << ...

>> ( )

( ) <<

>> :

( ) <<

( ) << ...

>>

>>

( ) << ...

\_\_\_\_\_ : ( ) - ١

\_\_\_\_\_ : \_\_\_\_\_ : - ٢

\_\_\_\_\_ :

\_\_\_\_\_ - ٣

\_\_\_\_\_ - ٤

\_\_\_\_\_ : ... - ٥

\_\_\_\_\_ - ٦ نفس

- ٧

\_\_\_\_\_ - ٨

... >>

.()<<.

:

.()<<

>>

: / / -

- / ) ( - / )

- / ) ( - / ) ( )  
( )

- /

: >> : ( )

- ١

- ٢

- ٣

" " ( ) >> : ( )

<<

- ٤

:

( ) <<

( ) / /

>>

( ) <<

>>

( ) <<

... >> :

( ) << ...

( )

---

\_\_\_\_\_ : ( ) -

\_\_\_\_\_ : ( ) -١

\_\_\_\_\_ :

:

\_\_\_\_\_ : ( ) -

\_\_\_\_\_ : المصدر السابق ، ص. ٤٩ . -٣

-٤

\_\_\_\_\_ : ( ) -

-

( )

.

- /

- /

- /

( ) << ... >>

>>

... >>

( ) << ...

( ) << ...

...

( ) <<

>>

( )

...>>

( ) << ...

---

:( ) -

\_\_\_\_\_ : ( ) -٢

.....  
-٣

.....  
-٤

.....  
-٥

..... :  
-٦

..... : ( ) -

..... : ( ) -٧

( ) << ... >>

>>

( ) << ...

:

\*\*\*

>>

\*\*\*

( ) <<

\*\*\*

>>

( ) <<

>>

( ) << ...

( ) << ...

... >>

---

- ١

..... : ( ) - ٢

- ٣

..... : \_\_\_\_\_ : ( ) - ٤

- ٥

- ٦



>>

...

( ) << ...

- /

: >> :

. ( ) <<

\_\_\_\_\_ : ( ) - ١

\_\_\_\_\_ /

\_\_\_\_\_ : ( ) - ٢

:

\_\_\_\_\_

.. >> :

. ( ) << ... ...

: / / -

/ /

( )

/

( )

( ) >> : ( )

( ) <<

>>: SHAW

---

.. . : ( ) - ١  
... . .... ( ) >> : ( ) - ٢  
- / - ٣

/

:

\_\_\_\_\_ : ( ) -

:

\_\_\_\_\_ : ( ) -

.. .

\_\_\_\_\_ : ( . ) -

.. .



( ) <<

>> :

-

-

( ) <<

( )

( )

>> :

<<

/

- /

>>

( ) << ...

...>>

...>> :

( ) << ...

( ) << ...

( ) . . .

:( . . ) - ١

- ٢

- BOURIN (E) : Op.cit , p.8. :

- ٣

\_\_\_\_\_ : ( ) - ٤

- ٥

- ٦

...>>

. ( ) << ...

- /

>> :

( ) << ...

>> :

( ) <<...

... >> :

( ) <<...

...>>

( ) << ...

>>

. ( ) << ...

---

... : ( ) - ١

: ( ) - ٢

... - ٣

- ٤

- ٥

- ٦

- - >> :

( ) << .

: / / -

- /

>> :

. ( ) <<

- /

/

>> :

( ) << ...

... >> :

( ) << ...

---

.. . : ( ) - ١

: \_\_\_\_\_ : ( ) -

: \_\_\_\_\_ ä : ( ) - ٣

.. .

:  
( ) << \*\*\* >>  
>>  
( ) <<  
/  
>> : SHAW  
... ( )  
...  
( ) << ( ) ....  
VALENSI /  
( )  
BOUTIN  
( )

- 
- ١ ( ) :  
- ٢  
- ٣ - SHAW : Voyage dans la régence d'Alger , ou description géographique , physique de cet état , traduit de l'anglais par J.MAC Carthy , 2<sup>ème</sup> éditions , philologique , etc Bousalma , Tunis , 1980 ,p.265.  
- ٤ - VALENSI : Voyage dans les états barbaresques de Maroc , Alger , Tunis et Tripoly , librairie Ruc-saint jacques , Paris , 1785 , p.95.  
- BOUTIN : Reconnaissance des villes : forts et batteries d'Alger , publie par - Esquer Gabriel , librairie de la société de France , Paris , 1927 , p.62.

( )

. ( ) /

.

/

/

.

/ -

>>

. (<<)

<<

>> : ( ) -

:

:

JUCHREAU (S-D) : Considérations statistiques , historiques , militaires et politiques -٢  
sur la régence d'Alger, Paris , 1831 , p.111 .

- ROUSSEAU (A) : Chroniques de la régence d'Alger , Traduite d'un manuscrit -٣  
arabe intitulé EL-ZOUHRAT-EL-NAYERAT , imprimerie du gouvernement , Alger ,  
1841, p..31(note N°01) .

الفصل الثاني : وصف مدينة تونس

---

---

:

:

:

-

.

.

: : )

(

( : ) .

.

:

-

:

-P

( )

( )

( )

( )

( )

\_\_\_\_\_ : ( ) - :-

. . . . -

>> : ( ) -

\_\_\_\_\_ : <<

\_\_\_\_\_ :: ( ) -

. . . . : ( ) -٣

\_\_\_\_\_ : ( ) ( ) -٤

. . .

. . . . : ( ) -



( : )

( )

( )

( : : )

( )

( )

---

-LIEUSSOU (M.A) : Etudes sur les ports de l'Algérie , imprimerie administrative -  
de Paul Dupont , Paris, 1850, p.29.

: \_\_\_\_\_ : ( ) -

- BERARD(V): Indicateur général de l'Algérie , 3<sup>ème</sup> édition , Bastide librairie -  
éditeur , Alger , 1867, p.207.

- BERRAD (M.A) : Description nautique des côtes de l'Algérie , imprimerie royale ,  
Paris , 1837 , p.160.

: ( ) -

( )

( : )

( )

( )

LIEUSSOU

( )

( )

( )

( )

( )

- SHAW : Op.cit ,p.265.

- ١

- BERBRUGGER (A) : << Antiquités de cercle de Ténès >> ... , p.185.

- BERRAD (M.A) : Description nautique... , p.160.

-LIEUSSOU (M.A) : Op.cit , p.29.

\_\_\_\_\_ : ( ) -

\_\_\_\_\_ : ( . . ) -

\_\_\_\_\_ : ( ) -

\_\_\_\_\_ : ( ) -

\_\_\_\_\_ : ( ) -

>>

( ) << ...

BOUTIN

( )

ROUSSEAU

( )

: -

( )

.

---

: ( ) - ١

- BOUTIN : Op.cit , p.62.

- ROUSSEAU (A) : Op.cit , p.31 (note N°01)

-



>>

. (<<)

- /

()

.. >> :

... >> : () << ...

\_\_\_\_\_ : ( ) -  
\_\_\_\_\_ ( - )  
\_\_\_\_\_ : ( ) -  
\_\_\_\_\_ :  
<< >> : ( ) -  
\_\_\_\_\_ :

.() <<

()

- :

()

>>

:( )

()<<

- :

\_\_\_\_\_ : -

- ROUSSEAU (A) : Op.cit , p . 31 (note N°01). -

\_\_\_\_\_ : ( ) -

\_\_\_\_\_ : ( ) -

\_\_\_\_\_ : ( ) -

( : )

( : )

( : )

( )

( )

- :

\_\_\_\_\_ : ( ) -

\_\_\_\_\_ :

\_\_\_\_\_ -

( : )

:

:

( )

( )

:

-

>>

( )<<

( )

\_\_\_\_\_ : ( ) -

\_\_\_\_\_ : ( ) -

\_\_\_\_\_ : ( ) -

\_\_\_\_\_ :

\_\_\_\_\_ : ( ) -



( )

( ) ( )

- :

( : )

( )

( ) ( ) ( )

( ) ( ) ( )

- :

\_\_\_\_\_ : ( ) -  
-LE TOURNEAU(R): Op.cit , p.17

\_\_\_\_\_ : ( ) -

\_\_\_\_\_ / \_\_\_\_\_ : : ( ) -  
\_\_\_\_\_ (

\_\_\_\_\_ : ( ) -  
- MARCAIS (G) : << Recherche d'archéologie musulman : Honain >>, in Revue -  
africaine, N° 69, Année 1928, offices des publications universitaires, Alger ,1986,p.344.

\_\_\_\_\_ : ( ) -

( - / - ) \_\_\_\_\_ : ( ) -

.٨٥.

\_\_\_\_\_ : ( ) -

\_\_\_\_\_ : ( ) -

\_\_\_\_\_ : ( ) -

( )

( )

>>

...

. (<< ) .

( )

( )

\_\_\_\_\_ : << >> : ( ) -

\_\_\_\_\_ : << >> : ( ) -

\_\_\_\_\_ : << >> : ( ) -

\_\_\_\_\_ : << >> : ( ) -

\_\_\_\_\_ : ( ) -

\_\_\_\_\_ : ( ) -

>> ( )

( )

( )  
( )<<

( : )

( : )

( : )

: <<

:

>> : ( . ) -

---

-

( )

( )

( )

( )

:

:

-

:

.

\*

)

( :

---

... : ( )

-

.

-

.

-

.

-

\*

( )

( )

:

-

( :

)

( )

:

-

( :

)

:( )

-

>>:( .)

-

:( )

-

( )

( )

>>

. ( ) <<...

:

-

( )

.

:

<<

>> : ( ) -

.

.

:

.

.

...

: ( ) -

( )

( )

.

: )

.(

:

.

:

-

:

-

.

:

-

.

.

:

-

:

-

( )

... ..

>> : ( . )

-

... ..

-

: ( )

-

\_\_\_\_\_

... ..



( )

( : )

( )

( )

( ) <<

>>

( )

:

-

( )

( )

---

BARBIER(J) : Itinéraire historique et descriptif de l'Algérie librairie de l-Hachette, -  
et c<sup>le</sup> Paris,1855 , p.138.

- DUVAL (M-J) : Tableau de l'Algérie : annuaire descriptif et statistique de la colonie pour 1854 , libraire –éditeur Juste ROUVIER , Paris , 1854 Op.cit , p.137.

...\_\_\_\_\_ : ( ) -

\_\_\_\_\_ : ( ) -

- LE TOURNEAU (R): Op.cit , p.11.

-٦

... - - - - : ( ) -٧

( )

( )

( )

( )

( )

( : )

( )

( )

... : ( ) -١

... : -

... : ( ) - -٢

- MARCAIS (G) : << L'urbanisme musulman >>, in Mélanges d'histoire et d'archéologie de l'occident musulman , tome I , imprimerie officielle , Alger , 1957 , p.230 .

... 440. ... : ( ) -٣

... << >> : ( ) -٤

... : ( ) -٥

... << : >> : ( ) -

... : ( ) -٦

( ) ...

( )

( )

( )

( )

( )

\_\_\_\_\_ : << >> : ( ) -١  
( ... : )  
... - /

<< >> : ( ) -٢  
( ... : ) \_\_\_\_\_  
... - /

... 433. ... : ( ) -٣

\_\_\_\_\_ : << >> : ( ) -٤  
-٥

- LE TOURNEAU (R) : Op.cit , p.22. -٦

- MARCAIS (G) : << L'urbanisme musulman >>... , p.231 . p.22.

... : ( ) -

... \_\_\_\_\_ : ( ) -

( )

( )

( )

( )

( )

:

-

---

\_\_\_\_\_ : ( ) -

\_\_\_\_\_ : ( ) - ١

\_\_\_\_\_ : ( ) - ٢

\_\_\_\_\_ : ( ) - ٣

- ٤

- BERARD(V) : Indicateur général de l'Algérie , 1<sup>ère</sup> édition , Bastide , Alger , - ٥  
1848, p.287 .

( )

( )

( )

\_\_\_\_\_

-

-

>> :

. <<

- /

:

:

\_\_\_\_\_ : ( ) -

. . .

\_\_\_\_\_ : ( ) -

:

\_\_\_\_\_

. -

": >> : ( ) -

:

<< "

. - . . .

( )

- ( : )

-

( )

: -

( )

( )

( )

Google Earth :

- . . . : ( ) -  
- - >> :

...  
: ! " : - -  
" : "

!

":

<< ...

. . . : ( ) - -  
\_\_\_\_\_ : ( ) ( ) -

- MARCAIS (G) : << L'urbanisme musulman >> .... , p.231.

. . . << >> : ( ) -

( )

( )

( : )

( : )

( : )

( )

- :

:

>> ...

: >> ...

<<... ( )

( )

<<... ( )

---

MARCAIS (G) : : << L'urbanisme musulman >> .... , p.231.

( ) :

( ) :

( ) :

## Cartenna

.

( )

( )

( )

.

\_\_\_\_\_ : ( ) -

\_\_\_\_\_ : ( ) -

:

\_\_\_\_\_ : ( ) -

\_\_\_\_\_ : ( ) -

:

\_\_\_\_\_ : ( ) -

\_\_\_\_\_ : ( ) -

\_\_\_\_\_ : -

\_\_\_\_\_ : ( ) -

\_\_\_\_\_ : ( ) -

\_\_\_\_\_ : ( ) -

\_\_\_\_\_ : ( ) -

\_\_\_\_\_ : ( ) -



>> :

( ) << ...

..

:

ثانيا : مساجد الصلوات الخمس

( : ) :

( )

( )

\_\_\_\_\_ : ( ) -  
\_\_\_\_\_  
: << >> : ( ) -  
\_\_\_\_\_  
\_\_\_\_\_  
\_\_\_\_\_  
\_\_\_\_\_ : ( ) -

( : )

DESSUS LAMARE (A) et MARCAIS (G)

. ( : )<sup>( )</sup>

( / . )

<sup>( )</sup><< ... >>

<sup>( )</sup>Berque <sup>( )</sup>Marçais

" "

"

"

---

- DESSUS LAMARE (A) et MARCAIS (G) : << La Mosquée du vieux Ténès>> in Revue Africaine , 1924 , Office des publications universitaires , Alger , 1986 , p.530 .

\_\_\_\_\_ : ( ) -

- MARCAIS (G) : L'Architecture musulmans d'occident , Tunisie , Algérie , Maroc , Espagne et Sicile, arts et métiers graphiques , Paris , 1954, p.74.

-BERQUE (A):L'Algérie terre d'art et d'histoire, Gouvernement général de l'Algérie , Alger 1937, p.122

: DESSUS LAMARE et MARCAIS

( ) << La Mosquée de vieux Ténès >>

: BERQUE

<< L'Algérie terre d'art et d'histoire >>

( )

( )

: ( )

<<La Mosquée de vieux Ténès >>

>> :

. ( ) << La Mosquée de sidi Maiza dans le vieux Ténès

---

-DESSUS LAMARE (A) et MARCAIS (G) . Op.cit, p.530 . -

-BERQUE (A): Op.cit p.122 . -

- BELHAMISSI (M) : << Ténès : des origines à la révolte de Bou-Maza >> , -  
in : Algérie actualité , N° : 501 , Alger , 25au 31 mai 1975 , p.16.

-BOUROUIBA(R) : Apports de l'Algérie a l'architecture religieuse arabo- -  
islamique , entreprise nationale du livre et Office des publications universitaires,  
Alger , 1986 , p.31.

- BEN-el-KHAZNADJI (M) :<< La Mosquée de sidi MAIZA dans le Vieux -  
Ténès >> , In Athar , association algérienne pour la sauvegarde et la promotion  
du patrimoine archéologique , bulletin N°02, Janvier 1990 , p.p. 07-08.

( )

(28 : )

>>

- /

<<

:

>> : ( )

<< -

: ( )

>>

( ) << æ

.

( )

( / - / - )

( )

( )

>> : ( ) -

<< -

:

.

-

:

>> : ( ) -

... : ( ) -

... : ( ) -

... : ( ) -

.

... : -

:

-





( )

(18 : )

:-

:

: . × . :

DESSUS LAMARE (A) et MARCAIS (G) :Op.cit , p.530.

:

- BELHAMISSI (M) : << Ténès : des origines ... , p.16 .

-P :

>> :

﴿

﴿ :

﴿ (<< ) .

( )

---

\_\_\_\_\_ : ( ) -  
\_\_\_\_\_ . . . . . -  
\_\_\_\_\_ << \_\_\_\_\_ >> : ( ) -  
\_\_\_\_\_ ( : ) -  
\_\_\_\_\_ - /

( )

( )

( )

( )

( )

( )

Marçais

-

:

- MARCAIS (G) : << Remarques sur la position des entrées latérales dans les mosquées d'Orient et d'Occident >> , in : Mélanges d'histoire et d'archéologie de l'occident musulman , tome I , imprimerie officielle , Alger , 1957 , p.p.119-130.

<< >> : ( ) -

( - / - )

- TERRASSE (H) : La Mosquée des andalous à Fès , éditions d'art et d'histoire , Paris, 1942 , p.12 .

: ( ) -

- DESSUS LAMARE (A) et MARCAIS (G) :Op.cit , p.530.

-

:

Ibid

.

: )<sup>( )</sup>

.( :

.

)

( :

.

( : )

.

:

-

.

.

( )

.

. ( : ) .

: -

( )

.

---

-

:

- DESSUS LAMARE (A) et MARCAIS (G) : Op.cit , p.532.

. . : ( )

- ٢

( ) :

|   |   |   |   |
|---|---|---|---|
|   |   |   |   |
|   | . | . | . |
| . |   |   |   |

( )

( )

( )

- \_\_\_\_\_
- BOUROUIBA(R) : Apports de l'Algérie ... , p.31. : . × . -
- BEN-el-KHAZNADJI (M) : Op.cit , p.07. : . × .
- BOUROUIBA (R) : Apports de l'Algérie ... , p.31 . -
- \_\_\_\_\_ : ( ) -
- BERQUE (A) : Op.cit , p.122 . -

( )

( )

( )

---

- BOUROUIBA (R) : Apports de l'Algérie... , p.47 .

: ( )

- PAUTY ( E ) : << L'évolution du dispositif en T dans les mosquées à -  
portiques>> , in : bulletin d'études orientales , institut français de Damas , tome  
II , 1932 , p.99.

( )

- :

( : ) .

) .

.( : :

( : : )



( )

( )

( )

( : )

( : )

( )

( )

---

Ibid , p.154 .

- ( ) -
- BOUROUIBA (R) : Apports de l'Algérie ... , p.176. - ٣
- DESSUS LAMARE (A) et MARCAIS (G) : Op.cit , p.532. - ٤
- BOUROUIBA (R) : Apports de l'Algérie ... , p.178. - ٥

( )

. .

( )

:

-

---

- ١

- BOUROUIBA (R) : Apports de l'Algérie ... , p.172.

- ٢

.

-

.

-

( )

.

.

:

-

.

-

-

.

:

-

.

-

( : )

( )

:

-

:

,

:

-

.

.

---

\_\_\_\_\_ : ( )

-

. - . .

( )

.

- :

( )

. ( )

- :

>> :

<<

( : )

: )

(

( )

- :

( : )

( )

. ( : )

( )

\_\_\_\_\_ : ( ) -

- DESSUS LAMARE (A) et MARCAIS (G) :Op.cit , p.532 -

- Ibid , p.530 -

)  
( : ) ( : )

( )

. ( : )

---

- DESSUS LAMARE (A) et MARCAIS (G) :Op.cit , p.530. -

- BEN-el-KHAZNADJI (M) :Op.cit ,p. 07.

- DESSUS LAMARE (A) et MARCAIS (G) :Op.cit , p.532. -

- Ibid , p.530 -

( )

- :

:

- :

.

---

>> : ( ) - << :

.



( )

: )

( )

.(

- :

>>

<< ( )

---

:( ) -  
:( ) -  
-

- :

.

. ( )

. ( )

- :

- :

.

\* :

---

. . . : ( ) -

. -

Cartenna

:

:



( : )  
( )

( : )

( : )

:



:

: \_\_\_\_\_ ●

: )

.(

• \_\_\_\_\_ :

( : ) .

◆ :

:

• \_\_\_\_\_ :

( Sommier)

( Courniche)

( Imposte)

( : ) .

□ :

• .

( : ) .

□ :

( : )

( : )

( : )

•

□ :

( : )  
) ( : )  
( :

) ( : )  
( :  
( : )  
( : )  
: \_\_\_\_\_ •

( : )

.

( )

( ) ( : )

( )

( )

- 
- BOUROUIBA (R) : Apports de l'Algérie.... , p.p.137-138. -
  - Ibid , p.137. -
  - MARCAIS (G) : Manuel d'art musulman , Tunisie , Algérie , Maroc , Espagne , Sicile , vol I , Du IX au XII siècle , éditions , A.Picard , Paris , 1926 , p.29 .
  - MARCAIS (G) : L'Architecture musulmans ... , p.18.
  - DESSUS LAMARE (A) et MARCAIS (G) :Op.cit , p. .
  - DESSUS LAMARE (A) et MARCAIS (G) :Op.cit , p.535-536. -
  - MARCAIS (G) : L'Architecture musulmans ... , p.19 .
  - BOUROUIBA (R): L'Art religieux musulman en Algérie , 2<sup>ème</sup> édition , - S.E.N.D , Alger, 1986 ., p.35 .

: \*

( )

( )

( )

( ) ( : )

---

- GOLVIN (L) : Essai sur l'architecture religieuse musulmane , tome I -  
(généralités) , éditions Klincksieck , Paris , 1970 , p.92.

: ( ) -

-DESSUS LAMARE (A) et MARCAIS (G) :Op.cit , p.534 . -

- BOUROUIBA (R) : Apports de l'Algérie.... p.131 -

.

.

.

.

( )

( )

.

:

\*

( : )<sup>( )</sup>

( )

.

( )

:

-

---

- BOUROUIBA (R) : Apports de l'Algérie.... p.131

-

- BERQUE (A) : Op.cit , p.122 .

-

-DESSUS LAMARE (A) et MARCAIS (G) :Op.cit , p.535 .

-٣

- BOUROUIBA (R) : L'Art Religieux ... , p.35 .

-

- BERQUE (A) : Op.cit , p.122 .

-BOUROUIBA (R) : L'Art Religieux ... , p.35 .

-



:

-

( )

.

-

"

"

( )

- 
- BARBIER(J) : Itinéraire historique et descriptif de l'Algérie, librairie de l- -  
Hachette et c<sup>le</sup>, Paris, 1855 , p138.
  - DUVAL (M.J) : Op.cit , p.137.
  - DESSUS LAMARE (A) et MARCAIS (G) :Op.cit , p.532. -

( )

. ( : )

-

: : )

. ( ) (

-

. ( : ) ( )

-

- BERQUE (A) : Op.cit , p.122 .

-

-

- BEN-EL-KHAZNADJI (M) : Op.cit , p.08 .

-

- BERQUE (A) : Op.cit , p.122 .

( : )

( : )

( )

( )

( : ) : -

( )

( )

( )

( )

<<

... << >> : ( ) -

>> : ( ) -

\_\_\_\_\_ :

\_\_\_\_\_ : ( ) -

\_\_\_\_\_ : ( ) -

-

:

- BEN-el-KHAZNADJI (M) : Op.cit , p.p.7-8 .

- BOUROUIBA(R) : Apports de l'Algérie ... , 1986 , p.275.

:

-

- BOUROUIBA(R) : Apports de l'Algérie ... , 1986 , p.274.

) :

( :

( : )

( )

---

( ) :

-

Berard

( )

( )

---

-BERARD(M.A):Description nautique des côtes de l'Algérie , imprimerie du -  
royale , Paris , 1837 , p.160

- DUVAL (M.J) : Tableau de l'Algérie : annuaire descriptif et statistique de la  
colonie pour 1854 , libraire –éditeur Juste ROUVIER , Paris , 1854 , p.137.

( ) : ( ) -

- :

( ) /

- ( : ) :

( : ) :

( )

:

---



- :

( : : ) : **-P**  
16.90  
14.70

، .  
× .

( : )

. ( : )

( : : ) : -

. × .

.

. × .

. × .

.

( )

( )

( )

\_\_\_\_\_ ) : ( ) -

( \_\_\_\_\_

. .

( )

- :

:

- P :

( : )

.

>>: ( ) -

<<

:

-

الفصل الثالث : المنشآت الدينية

---

---

.

.

.( : )

- :

. × .

( : ) . × .

.

- :

:

|  |   |   |   |  |
|--|---|---|---|--|
|  |   |   |   |  |
|  |   |   | . |  |
|  |   |   | . |  |
|  | . | . | . |  |



:-

:-

( )

.

:-

( : )

( )

.

---

-

-

BARBIER(J) : Op.cit , p138.

- DUVAL (M.J) : Op.cit , p.137 .

- :

- :

·  
\* :

· ·  
\* :

:

·  
\* :

( : )

( )

◆ :

:

• \_\_\_\_\_ :

( : )

.

• \_\_\_\_\_ :

( : )

. ( : )

◆ :

( : ) ( : )

. ( : )



\* :

:

◆ :

( ) ( )°

( )

( )

. .

.

. ( : )

: ◆

. .

: )

.

. ( :

---

- BOUROUIBA (R) : Apports de l'Algérie.... p.128. -

-Ibid -

. . . : ( ) -

- LEZINE (A) : Architecture de l'Ifriquia , recherche sur les monuments -  
Aghlabides, librairie C.Klincksieck , Paris , 1966 , p.33.

- GOLVIN (L) : Essai sur l'architecture ... , p.33 .

: \*

( : )

: -

:

: \*

.

: \*

:

: ◆

( : )

( : )

: ◆

( : )

( : ) : -

:

-

.

-

( )

-

.

-

:

-

( )

.

-

.

-

-

.

-

.

-

( )

---

-



: :

: ( ) -

( ) ( ) ( ) ( )

( )

( )

( )

( )

\_\_\_\_\_ : ( ) -

\_\_\_\_\_ : ( ) -

\_\_\_\_\_ : ( ) -

\_\_\_\_\_ : ( ) -

\_\_\_\_\_ : \_\_\_\_\_ : -

\_\_\_\_\_ : ( ) -

\_\_\_\_\_ : ( ) -

\_\_\_\_\_ : ( ) -

- BAZZANA (A) : << Le Hisn : modèle d'organisation du peuplement rural dans Al-Andalus >> , in : colloque international d'archéologie islamique, IFAO (le Caire 3-7 février 1993) , institut français d'archéologie orientale , Paris , 1998 , p. 220 .

( )

( )

( )

( )

( )

( )

( )

\_\_\_\_\_ : << >> : ( ) -

: \_\_\_\_\_ : ( ) -

CHOISY(A): Histoire de l'architecture ,tome II, Gauthier-Villars imprimeur -  
librairie,Paris ,1899 , p.133.

\_\_\_\_\_ : << >> : ( ) -

- MARCAIS (G) : << l'Urbanisme musulman >> , in mélange d'histoire et d'archéologie de l'occident musulman , T.I , imprimerie officielle , Alger , 1957 , p.228 .

- RICARD(P): Pour comprendre l'art musulman dans l'Afrique de nord et en Espagne , -  
librairie Hachette , paris , 1924 , p.233 .

... << >> : ( ) -

\_\_\_\_\_ << >> : ( ) -



( )

( )

( )

( )

( )

)

( )

( )

( )

- 
- ... : ( ) -
  - ... << >> : ( ) -
  - CHOISY (A) : Op.cit , p.134 . -
  - BAZZANA (A) : << Le Hisn : modèle... , p.233. -

Google Earth

- ... : -
- : ( ) -
- : ( ) -

( )

( )

:

**-P**

( : )

: )

. (

( - - : )

---

- BAZZANA(A) et CRESSIER (P) et GUICHARD (P) : Les châteaux ruraux d'Al-Andalus : Histoire et archéologie des Husun du sud – est de l'Espagne , Casa de Velazquez , Madrid , 1988 . pages divers

-BAZZANA(A):<<Eléments d'archéologie musulmane dans Al-Andalus : caractères spécifiques de l'architecture militaire arabe de la région Valencienne>>,in: Al-Quantara : revista de estudios arabes, voll, fasc 1-2 , consejo superior de institut miguel Asin , Madrid , 1980 , p.363.

( : )<sup>(1)</sup>

( )

:

( : ) : ( ) -

( : )<sup>(1)</sup>

:

\*

.( - : )

\*

.( - - - - : )

\*

( : )

( : )

( : )

- Ibid , p.393.

-

:( )

-

- BAZZANA (A) : <<Eléments d'archéologie ... , p.p.349-350.

-

- BAZZANA (A) : << Le Hisn : modèle ... ; p.145.

( )

( : )

( : ) . × .

.  
( )

( : )

( : )

( : )

( )

( : )

( )

---

- BAZZANA (A) : << " Al – Djubb " : Le stockage de l'eau dans les édifices - castraux et les habitats d'al-Andalus >> in : Castrum 5 : archéologie des espaces agraires méditerranéens au Moyen Age : actes du colloque de Murcie tenu du 8 au 12 mai 1992 , Casa de velazquez, Madrid , 1999 , p.375 .

-

:

-BAZZANA (A) : << "Al – Djubb " : Le stockage..., p.380 .

- Ibid , p.371 .

-

-Ibid, p.371 .

-

( )

( )

( ) ( )

:

-

-

---

-Ibid , p.394 .

-BAZZANA (A) : << "Al – Djubb " : Le stockage..., p.p.390-391 et 394 .

-

-

-

( )

.

( )

.

( : ) :

-

( )

.

) . × .

( :

. . × .

---

:( ) -

- MAITROT de la Motte –Capron (A) : << La fortification nord-africaine >> , in : les archives berbères , volume 1 , fascicule 3 , année 1915-1916 , comité d'études berbères de Ribat , Paris , 1916, p.171.

.  
× .

( : )

( : )

)

. ( :

: -

( )

( )

( )

( )

---

-GALLOTTI(J):Le jardin et la maison arabe au Maroc,Tome -  
I,A.Lévy,Paris,1926,p.05.

- MAUNIER (J) : <<La maison de plaisance au Maroc >> , in : cahier des arts et techniques d'Afrique du Nord , N°06 , Toulous , 1962 , p.09.

: << : >> : ( . ) -

: << " " >> : ( ) -

---

( )

( )

( )

( )

-P :

\_\_\_\_\_ : << >> : ( ) -

---

- ROUSSEAU (A) : Chroniques de la régence d'Alger , Traduite d'un manuscrit arabe intitulé EL-ZOUHRAT-EL-NAYERAT,imprimerie du gouvernement , Alger , 1841 , p.31.

\_\_\_\_\_ : << >> : ( )

\_\_\_\_\_:( ) -



( )

:

( - : - - : ) : -

( : )

( : )

( : )

( )

. .

.

. × .

. .

.

. × .

.

. × .

.

. × .

( : )

. . × .

.

:

-

.

-

.

( : ) .

. × .

( : - - - : ) : -

( : )

( : )

. + .

( : )<sup>(1)</sup> .

( : )

:

: -

: -

: -

( )

---

( )

×

( : )

---

. × .

( : - - : ) : -

( : ) ( : )

( : )

( )

)

.( :

. × .

.

. × .

. × .

( : )

. × .

.

الفصل الرابع : العمارة المدنية والعسكرية

.  
 . × .

. × . ( : )

( : )

. . × .

( - : - - - : ) : -

( : )

( : )

( : )

( - : )

. × .

( : )

.( : )

. .

. .

. × .

.

.

. × .

,

( - : )

.

.

. × .

. × . .

.

.

. × .

. × .

( : ) .

× .

( )

( ) × .

× .

.( : )

: -

---

-

-

. × .



( )

( )

... \_\_\_\_\_:( ) -:

:

shaw -

- SHAW : Voyage dans la régence d'Alger , ou description géographique , physique , philologique , etc de cet état , traduit de l'anglais par J.MAC Carthy , 2eme éditions , Bousalma, Tunis , 1980 , p.264.

>>

( ) <<

( )

"BERRARD "

>> :

( ) <<

:

-

:

-

... <<

>> : ( )

-

\_\_\_\_\_ : ( )

-

( )

( : )

( : )

.( )

( : - : )

( )

.( : )

\_\_\_\_\_ : << ( ) >> : ( ) -

\_\_\_\_\_ : : << >> : ( ) -

\_\_\_\_\_ : << >> : ( ) -

\_\_\_\_\_ : ( ) -

( ) ( )

( )

: -

)

:

- RAVEREAU (A) , La Casbah d'Alger et le site créa la ville , Sindbad , Paris , 1989 , p.p. 73-74-75 .

- GRAF : L'Intérieur de la maison arabe à Constantine, Société historique Algérienne , Alger , 1937 ., p.08.

- RICHE (R) : << La Maison Mauresque à Constantine >> , in cahiers des arts et techniques d'Afrique du nord , n° 06 , Toulouse , 1960/1961 , p.85

( - / - ) : ( ) -

( ) .99. /

\_\_\_\_\_ : ( ) - :

. . . : ( ) -

. . . ... \_\_\_\_\_ : ( ) -

. ( :

( : )

. × .

( )

( )

( - : )

( : )

---

- FRAIGNEAU (A) : << La maison mauresque >> in revue : l'Algérie artistique et - pittoresque, N°45 , Alger , 1893 , p.07 .

\_\_\_\_\_ : << >> : ( ) -

. - .

---

( )

( )

( )

( : )

( : )

: " GRAF "

- GRAF : Op.cit , p.05 .

- BEL (A) : << Une maison privée du XIV siècle de J.C >> , in Inscription arabe de Fès ,  
imprimerie national , Paris , 1919 . p.p.317-353 .

- MASLOW (B) et TERRASSE (H) : << Une maison mérinide de Fès >> , in revue  
africaine , société historique algérienne , Alger , 1er et 2eme trimestre 1936,p.p.503-510.-

: ( ) -

( )

( )

( )

- 
- ... >> : ( ) - : -
- ... << >> : ( ) -
- : : << >> : ( ) -
- 
- GALLOTTI (J) : Op.cit , T.I, p.p.06-07.08-09 ( )
- GRAF : Op.cit , p.p.03 et 05 .( )
- ... : ( ) -
- ... : ( ) -

- :

( )

( : )

( : )

( : )

)

( :

:

|   |   |   |   |   |   |   |   |   |     |  |
|---|---|---|---|---|---|---|---|---|-----|--|
|   |   |   |   |   |   |   |   |   |     |  |
|   |   |   |   |   |   |   |   |   |     |  |
| . | . | . | . | . | . | . | . | . | ( ) |  |
| . | . | . | . | . | . | . | . | . |     |  |
|   |   |   |   | . | . |   |   |   |     |  |
|   |   |   |   | . | . |   |   |   |     |  |

:

-

:( ) -

:( ) -



( )

.

( )

( )

( )

( )

---

|          |        |          |   |
|----------|--------|----------|---|
| :        | _____  | :( )     | - |
|          |        | ...      |   |
|          | ...    | :( )     | - |
|          | ...    | :( )     | - |
| _____ :  | <<     | >> : ( ) | - |
|          |        | ...      |   |
|          | ... << | >> : ( ) | - |
| _____ :  | <<     | >> : ( ) | - |
|          |        | ...      |   |
|          | ...    | :( )     | - |
| _____ << |        | >> : ( ) | - |
|          |        | ...      |   |
|          | ...    | :( )     | - |

.()

()

()

.()

()

()

---

|        |            |   |
|--------|------------|---|
| ...    | >> : ( . ) | - |
| ...    | : ( )      | - |
| ...    | : ( )      | - |
| ...    | : ( )      | - |
| ... << | >> : ( )   | - |
| ...    | : ( )      | - |
| ... << | >> : ( )   | - |
| ...    | : ( )      | - |
| ...    | >> : ( . ) | - |
| ...    | : ( )      | - |
| ... << | >> : ( )   | - |

- FRAIGNEAU (A) : Op.cit , p.08.

: ( ) -  
: ( ) -

( )

( )

( )

( )

.

---

\_\_\_\_\_ : ( ) -  
... << >> : ( ) -  
\_\_\_\_\_ : ( ) -  
- GRAF , Op.cit , p.03 . -  
- RICHE (R) : << La Maison mauresque , p.84.  
- MARCAIS (G) : << Maisons et villas musulmanes d'Alger >> , in : document algérienne,  
février 1948 , p.347 .

\_\_\_\_\_ : <<( ) >>:( ) -  
\_\_\_\_\_ : ( ) -  
- GRAF , Op.cit , p.03 . -  
- MARCAIS(G) : << Maisons et villas ... , p.347 .  
- COTEREAU(J): << La Maisons mauresque >> , in : les chantiers nord-africain , Paris ,  
juin , 1930 , p .554.

\_\_\_\_\_ : ( ) -  
\_\_\_\_\_ : ( ) -  
- GRAF , Op.cit , p.09 . -  
\_\_\_\_\_ : ( ) -

( )

- :

( )

( )

\_\_\_\_\_ : ( ) -

\_\_\_\_\_ << >> : ( ) -

- GRAF : Op.cit , p.07 .

\_\_\_\_\_ << >> : ( ) -

. × .

. ( )

( : )

. × .

\_\_\_\_\_ : ( ) -  
- >>: ( ) -  
\_\_\_\_\_ : <<  
\_\_\_\_\_ : << >>: ( ) -  
:  
\_\_\_\_\_ : ( ) -

( )

( )

( )

( )

( )

( )

- 
- . . . : ( ) -
- . - . : ( ) -
- . . . : ( ) -
- GRAF : Op.cit , p.03-04-05 . -
- GALLOTTI (J) : Op.cit , T.01 , p.p.06 et 11. -
- REVAULT(J) et GOLVIN (L) et AMAHAN (A) : Palais et demeures de Fès , tome I :  
époques mérinides et saadienne (XIV-XVII siècle) , C.N.R.S , Paris , 1985 .
- . . . : ( ) -

( : )

.  
:  
: \_\_\_\_\_ \*

( )

( : )

.  
:  
: \_\_\_\_\_ \*

\_\_\_\_\_  
: ( ) -

. ( : )

: -

: \_\_\_\_\_ \*

( ) ( )

( )

( )

( )

( )

---

\_\_\_\_\_ : ( ) -

: . . . - . . .

.. - . . . : ( ) -

. . . : ( ) -

. . . : ( ) -

\_\_\_\_\_ : << >> : ( ) -

. . .

- RICHE (R) : << La Maison mauresque , p.85.

. . . >> : ( ) -

: << >> : ( ) -

. . .

\_\_\_\_\_ . . . >> : ( ) -



( )

( )

( )

( )

\_\_\_\_\_\*

\_\_\_\_\_ -

( )

\_\_\_\_\_ : ( ) -

.....

-

..... : ( ) -

..... : ( ) -

..... : ( ) :

..... >> : ( . ) -

: << >> : ( ) -

.....

\_\_\_\_\_

...

>>

( ) <<

( )

( )

(GALLOTTI)

( )

(GSELL)

:

|   |  |   |  |   |  |   |  |   |  |
|---|--|---|--|---|--|---|--|---|--|
|   |  |   |  |   |  |   |  |   |  |
| . |  | . |  | . |  | . |  | . |  |

:( ) -

:( ) -

>> : ( . ) -

:( ) -

GSELL (S) : << Jardins et demeures au Maroc >> , in : gazette des beaux-arts , t.15 , -  
5<sup>eme</sup> série , Paris , 1927 , p.253 .

- GALLOTTI (J) : Op.cit , T.II , p.23

. ( - : )

. ( )

.

( )

- .
- .
- .
- .

( )

. ( )

. . . . .  
. . . . .  
. . . . .  
. . . . .

---

|         |   |
|---------|---|
| :( )    | - |
| :( )    | - |
| >>:( .) | - |
| :( )    | - |

( )

( )

:

"

>> : ( )

<<

- 
- GALLOTTI (J) : Op.cit , tome II , p.12. et ss
  - GSELL (J) : << Jardin et demeure ... , p. 253 .
  - IRENE MENJILI-DE CORNY : Jardins du Maroc , le temps apprivoisé , Paris , 1991 .
  - GALLOTTI (J) :Op.cit , tome II , p.16. et 18. -

- :

( ) ( )

( ) ( )

( )

( )

( )

---

\_\_\_\_\_ : << >> : ( ) -

\_\_\_\_\_ : << >> : ( ) -

: << >>

- SECRET (Dr Edmond) : << Les Hammams de Fès >> , in : les sept printemps de Fès , impression APS tours , France , 1990 , p.62 .

- MILLET (L-R) : << Les Hammams ou bains maures >> , in : bulletin économique et social de la Tunisie , N° 36 , Tunis , 1950 , p.66 .

... >> : ( ) -

\_\_\_\_\_ : << >> : ( ) -

... << >> : ( ) -

\_\_\_\_\_ : : << >> : ( ) ( ) -

... << >> : ( ) -

:( ) - :

\_\_\_\_\_ : << >>

- - - - -

( )

( )

( )

( )

<< >>

( )

( )

( )

\_\_\_\_\_ : ( ) -  
\_\_\_\_\_ : ( ) -  
\_\_\_\_\_ << >> : ( ) -  
\_\_\_\_\_ << >> : ( ) -  
\_\_\_\_\_ << >> : ( ) -  
\_\_\_\_\_ : ( ) -

- SECRET (Dr Edmond) : << Les Hammams de Fès >> ... , p.67.

- Ibid , p.p.62 et 63.

63.

\_\_\_\_\_ : << >> : ( ) -  
\_\_\_\_\_ : ( - ) :

\_\_\_\_\_ << >> : ( ) -

- SECRET (Dr Edmond) : << Les Hammams de Fès >> ... , p.65.

( ) << ... >>

( ) << ... >> :

( ) .

( )

( ) .

( : )

---

... : ( ) -

: \_\_\_\_\_ : ( ) -

...

...

... : ( ) -

... \_\_\_\_\_ : ( ) -

. × .

( : ) :

. : -  
( : ) . × .

: -

. : -

. : -

. × .

( )

: -

. × .

( - / - ) : ( ) -  
: ( ) -

: ( ) ( ) -

... << >> : ( ) -



( )

( )

( )

. × .

:

-

( : )

o

o

( )

( )

: ( ) ( ) -

... << >> : ( ) -

- MILLET (L-R) Op.cit , p .67 . -

... \_\_\_\_\_ : ( ) ( ) -

: ( ) -

... << >> : ( ) -

\_\_\_\_\_ / \_\_\_\_\_ ) : ( ) -

(

SECRET (Dr Edmond) : << Les Hammams de Fès >> ... , p.60. -

\_\_\_\_\_ << >> : ( ) -

SECRET (Dr Edmond):<< Les aspects médicaux du Hammam>>,in: les sept printemps -  
de Fès , impression APS tours , France , 1990 , p.69.

... << >> : ( ) -

- SECRET (Dr Edmond) : << Les Hammams de Fès >> ... , p.63.

: ( ) -

- :

( )

( ) °

( ) ( )

( : )

>> ( )

( ) <<

( )

( )

---

-

:

... << >> : ( )

- SECRET (Dr Edmond) : << Les Hammams de Fès >> ... , p.63.

: ( )

- MILLET (L-R) Op.cit , p .67 .

:

... << >> : ( )

- MILLET (L-R) : Op.cit , p .67 .

... \_\_\_\_\_ : ( )

... \_\_\_\_\_ : ( )

... \_\_\_\_\_ : ( ) ( )

:

... \_\_\_\_\_ : ( )

... \_\_\_\_\_ : ( )

... \_\_\_\_\_ >> : ( )

... \_\_\_\_\_ : ( )

( )

( )

( : )

. × .

- -

. × .

. × .

. × .

. × .

.

---

. - . . . . . : ( ) -  
 . . . . . : ( ) -  
 . . . . . << >> : ( ) -  
 . . . . . : ( ) ( ) -  
 . . . . . >> : ( ) -

. × .

.

( )

( )

.

.

:

:

( )

>>

( ) <<

( )

( )

( )

( )

( )

... << >> : ( ) -

\_\_\_\_\_ : ( ) -

... : ( ) -

\_\_\_\_\_ : ( ) -

... : ( ) -

... \_\_\_\_\_ : ( ) -

-LE TOURBEAU(R): Les villes musulmanes de l'Afrique du nord, la maison des livres, -  
Alger ,1957,p.13

... \_\_\_\_\_ : ( ) -

( )

- :

( )

( )

( )

( ) ( : )

( : )

\_\_\_\_\_ : ( ) -

\_\_\_\_\_ : ( ) -

\_\_\_\_\_ (

- RICARD (P) : Op.cit , p.221 .

\_\_\_\_\_ : ( ) -

- DOAT (P) et HASY(A) et MATUK (S) et VITOUX (F) : Construire en terre ,achever -  
achever d'imprimerie par le groupe gama , paris , 1985 , p.37 .

( - : )

( ) .

( - : )

. ( - : )<sup>(1)</sup>

( : ) .

---

- YAMANI (N) et EL KORTBI (M) et MAHYAOUI (T) et BELKZIZ (A): << -  
Opération Tassoltante : diagnostic d'un mur de cloture en pisé >>, in : l'architecture de terre  
en méditerranée , première édition , faculté des lettres et des sciences humaines de Rabat ,  
Rabat , 1999 : p.539 .

- RICARD (P) : Op.cit , p.221.

. . . << >> : ( ) -

. . . >> : ( ) -:

( )

( )

( )

ROUSSEAU

BERARD

( )

( )

:

-

( )

( )

---

( )

-

( )

-

- ROUSSEAU (A): Op.cit , 1841,p.31 .

-

- REUSS (L-M):A travers l'Algérie,librairie générale de vulgarisation,Paris,1884,p.134. -

- وهو هنا أخطأ في تحديد مادة البناء التي هي التراب المدكوك وليست الحجارة

- BERARD (M.A) :Op.cit , p.160

- RICARD (P) : Op.cit , p.p.223-224 .

-

( )

-



:

|  |  |  |
|--|--|--|
|  |  |  |
|  |  |  |
|  |  |  |
|  |  |  |
|  |  |  |
|  |  |  |
|  |  |  |
|  |  |  |

( )

:

:

**-P**

( - : )

. ( - : )  
( : )

. × .  
( ) .( : )

( : )

( - : )

)

( : )

( - :

:( : )

|       |       |       |  |
|-------|-------|-------|--|
|       |       |       |  |
| . × . | . × . | . × . |  |

( : )

\_\_\_\_\_

-

" "

- ( : ) -

( : )  
( : )  
( : )

( : )

.

.

.

.

.

.

.

.

( : )

( : )

.

( - : )

( )

( )

)

( :

)

( - :

( : )

---

..... : ( ) -  
..... .. -  
..... : ( ) -

( : ) .

.

( )

( ) ( - : )

( )

: -

: -

---

... << >> : ( ) -  
- RICARD (P) : Op.cit , p.p.223-224 .

\_\_\_\_\_ : ( ) -

... >> : ( ) -

( )

( )

:

( : ) : \_\_\_\_\_ \*

)

( : )

. × .

( :

( : )

.

( : ) : \_\_\_\_\_ \*

\_\_\_\_\_

... >> :

-

: <<...

. . .

:( )

-

. . .

:( )

-

. × .

)

.( : )

( :

( : ) : \_\_\_\_\_ \*

... >>

( : )

( ) << ...

( : )

... >> :

<< ...

( : : ) : \_\_\_\_\_ \*

( )

. ( ) ( : )

\_\_\_\_\_ : ( ) -

-BELHAMISSI (M) : Ténès , p.07 . ( ) -

- MARCAIS (G) : Algérie médiévale monuments et paysages historiques , Arts et métiers graphiques , Paris, 1957 , p.32. -

( : )

( : )

)()

( )

( :

( : )

---

-

-



)

( : )

( ) ( :

. × .

: ◆

( : )

. × .

: ◆

..

( : )

( : )

( : )

( ) ( :

\_\_\_\_\_

-

:

-

: \_\_\_\_\_ : ( )

-

( : )

( : )

)

( :

( : ) .

>>:

( )<<

( - - : )<sup>( )</sup>( - )

<sup>( )</sup>( : )

. .

\_\_\_\_\_

. .

\_\_\_\_\_:( ) -

>>:( ) -

\_\_\_\_\_ : \_\_\_\_\_ : << ( - )

\_\_\_\_\_

:

... <<

>> : ( )

-

( : : )

:

|   |   |   |   |  |
|---|---|---|---|--|
|   |   |   |   |  |
| . | . | . | . |  |
| . | . | . | . |  |

)

( : : )

.<sup>(1)</sup>( : : )

( : : )

---

- GOLVIN (L) : << Note sur les entrées en avant-corps et en chicane dans l'architecture musulmane de l'Afrique de nord >> , in : Annales de l'institut d'etudes orientales , faculté des lettres de l'université d'Alger , Tome XVI , 1958 , p.p.221-245 .

)

.( :

/

.( )

:

-

( )

( ) ( - : )

- RICARD (P) : Op.cit , p.228 et ss

:( )

- :

-

- RICARD (P) : Op.cit , p.228 et ss

( )

:( )

-

)

. ( :

-

:

-

( : )

. × .

.

.

( : )

.

.

( : )

.( : )

( : )

( ) ( : )

)

. ( :



: :

>> :

( ) <<

( )

:

\_\_\_\_\_ : \_\_\_\_\_ << \_\_\_\_\_ >>: ( ) -

- HAMIANE (M) : << Contributions a l'étude des matériaux composant les murs - des monuments archéologiques : cas du fort de Bordj et Bahri >> , in Etudes en sciences humaines et sociales , numéro spécial : l'archéologie et la promotion du tourisme culturel , université d'Alger , Algérie , 2003-2004, p.82.



- ١ :  
-P :

( ) %

( )

( )

- :  
>>

\_\_\_\_\_ : << >> : ( ) -  
/ \_\_\_\_\_

- BAZZANA (A) : << l'architecture de terre au moyen age considérations et -  
exemples andalous>> , in l'architecture de terre en méditerranée , première édition,  
faculté des lettres et des sciences humaines de Rabat , Rabat , 1999, p.p.178-179.

<< ( )

- :

:

|  |  |  |
|--|--|--|
|  |  |  |
|  |  |  |
|  |  |  |
|  |  |  |
|  |  |  |

( )

:

: \_\_\_\_\_ \*

: << : >> : ( ) -

- ARAGUAS (P) : Brique et architecture dans l'Espagne médiévale (XII – XV siècle) , bibliothèque de la Casa de vélazquez , Espagne , 2003 , p.22 .

( )

( )

:

|   |                   |  |
|---|-------------------|--|
|   |                   |  |
| % | Si O <sub>2</sub> |  |
| % | AlO <sub>3</sub>  |  |
| % | H <sub>2</sub> O  |  |

( )

( )

( )

: \_\_\_\_\_ \*

..... : ( ) -

- ARAGUAS (P) : Op.cit , p.19 .

- Ibid , p.15 .

% % ( )

..... : ( ) :

..... : ( ) -

- MUSSO (J-C) : << Tuiles ornées en grande Kabylie >> , in Fichier et - documentation berbère , N° 105, Fort National (Algérie) , 1970 ,p.20.

- MAUNIER(R): La construction collective de la maison en Kabylie , institut d'ethnologie , Paris , 1926 , p.37.

( )

( )

( )

( )

( )

( : )

: \_\_\_\_\_ \*

( )

- SAADAoui (A) : <<La tuile creuse , matériau caractéristique de la tradition architecturale morisque et Tunisie : diffusion , fabrication et utilisation XVII-XIX é.s >> , in : Actes du IV symposium international d'études morisque sur : métiers , vie religieuse et problématiques d'histoire morisque , publications du centre d'études et de recherche ottomanes , mourisques de documentation et d'information , Zaghuan ,1990 , p.296.

- REVAULT (J) , Golvin (L) et AMAHAN (A) , Palais et demeures de Fès , tome I - (époques mérinide et saadienne XIV - XVII siècle ) , C.N.R.S , Paris , 1985 , p.45.

- REVAULT (J) et les autres : Palais et demeures .... p.45 .

\_\_\_\_:( ) :

\_\_\_\_\_ : ( )

( )

( )

( )

( )

: \_\_\_\_\_ \*

---

: ( ) -

.. -

- ARAGUAS (P) : Op.cit , p.25 .

- REVAULT (J) et les autres : Palais et demeures.... p.47 .

- ARAGUAS (P) : Op.cit , p.25 .



( : )<sup>( )</sup>

( )

( )

( )

: \_\_\_\_\_ \*

( )

( )

( )

: " Carreaux et Boutissesâ" -  
Boutisse  
Carreau  
: ( ) -  
( ). :  
\_\_\_\_\_ : << >> : ( ) -

- REVAULT (J) et les autres : Palais et demeures .... p.47 . -

: ( ) -

- REVAULT (J) et les autres : Palais et demeures .... p.p.47 à51 . -

-Ibid , p. 51 . -

- ARAGUAS (P) : Op.cit , p.26 . -

( )

( )

:

|     |     |     |  |
|-----|-----|-----|--|
| ( ) | ( ) | ( ) |  |
|     |     |     |  |
|     |     |     |  |

- :

( )

- 
- ( ) :
- ARAGUAS (P) : Op.cit , p.26 . -
- MUSSO (J-C) : Op.cit , p.p 17 - 20 . - ٣



( )

( )

( )

: ( : )

-

.

-

.

-

( )

.

.

.

.

.

( )

- 
- MUSSO (J-C) : Op.cit , p.p 17 - 20 . - ١
- PACCARD (A) : Le Maroc et l'artisanat traditionnel islamique dans l'architecture - ٢  
,T.II , édition du centre national de la recherche scientifique , Paris , 1978, p.502
- BAZZANA (A) : Maisons d'Al-andalus : Habitat médiéval et structures du - ٣  
peuplement dans l'Espagne orientale, Collection de la casa de Valazquez , Madrid ,  
1992:, p.86 .
- BAZZANA (A) : Maisons d'Al-Andalus ..., p.86 . - ٤
- MUSSO (J-C) : Op.cit , p.p.18-19.
- Ibid , p.28. - ٥

( ) :

|  |  |  |  |  |
|--|--|--|--|--|
|  |  |  |  |  |
|  |  |  |  |  |
|  |  |  |  |  |
|  |  |  |  |  |

( )

( )

- :

- MUSSO (J-C) : Op.cit , p.10.

\_\_\_\_\_ : ( ) : :

- SAADAOUI (A) : op.cit , p.297.

: -

- BAZZANA (A) : Maisons d'Al-Andalus ..., p.p.85-86 .

: -

- SAADAOUI (A) : Op.cit ,p.293.

- ٢

- ٣

>> : ( ) -

\_\_\_\_\_ : <<

( )

( )

( )

( )

( )

---

BAZZANA (A) : << Matériaux et techniques de construction quelques réflexions - à propos de l'habitat villageois dans Al-Andalus >>, in : Castrum 6 : Maisons et espaces domestiques dans le monde méditerranéen au moyen-âge ,collection de l'école français de Rome et de la Casa de Velazquez , Rome et Madrid , 2000 , p.54 .

( ) : ( ) -

- BAZZANA( A) : Maisons d'Al-andalus ... , p.66. -

( )

( )

( )

( )

: ( )

( : )

(

. Cartenna

- BAZZANA( A) : Maisons d'Al-andalus ... , p.66.

- ١

- MAUNIER (R) : La construction collective ... , p.28

- ٢

- BAZZANA(A) : << Maisons d'Al-Andalus ... , p.66.

- ٣

>> :

-

: <<

-- ROBERT (M.A) : << la Kalaa et Tihamamine >> , in : recueil des notices et mémoires de la société archéologique de Constantine , N° 37 , Paris , 1903 , p.231 .

: ( ) - :

( - : )

( : )

. ( ) ( : )

( )

( )

-BAZZANA (A) : << Matériaux et techniques ... , p.p.54-55 .

"

"

>> : ( )

\_\_\_\_\_ : <<

\_\_\_\_\_ : ( )

BAZZANA (A) : << Matériaux et techniques ... , p.p.54 .

:

-

.

-

.

-

.

-

.

-

( : ) .

.

>>

: \_\_\_\_\_

( ) << ...

( )

. ( )

>>

: \_\_\_\_\_

. ( ) << ...

( )

( )

( )

( ) ° °

( )

\_\_\_\_\_

. . . : ( ) -

- MEUNIER (A) : Technologie professionnelle de construction , p.38 . -

. . . : ( ) :

. . . : ( ) -

. . . : ( ) -

:

. . . : ( ) -

. . . : ( ) -

- JOLY (M.A) : << L'industrie à Tétouan >> , in : Archives marocaines , vol XVIII , édition Ernest Leroux , Paris , 1912 , p.206 . -

. . . : ( ) -

. . . : ( ) -

( : )

.( : )

>> : \_\_\_\_\_

( ) << ...

o

. ( )

>> :

( ) << ...

( )

( )

>> :

\_\_\_\_\_ : \_\_\_\_\_ : ( ) ( ) ( ) -

. - . .

. . : ( ) -

\_\_\_\_\_ : ( ) -

. . .

- PACCARD (A) : Op.cit ,T I , p.68. -

. . : ( ) -



. ( ) << ...

: -

.  
: ( )

: -P

.  
( )

---

: ( ) -

: -

- BAZZANA(A) : << Maisons d'Al-Andalus ... , p.p.82 à 84 .

- MAZAHERI (A) : La vie quotidienne des musulmans au moyen âge X<sup>eme</sup> au XIII<sup>eme</sup> siècle , librairie hachette , paris , 1951 , p.221. - ٣

( )

( )

( )

|   |   |   |   |
|---|---|---|---|
| - |   |   |   |
| % | % | % | % |
| % | % |   |   |

( )

% %

( )

( )

( )

- 
- MAUNIER (R) : La construction collective ..., p.25 . - ١
  - OLIVIER (R) : Technologie des matériaux et construction, tome II, 5<sup>ème</sup> édition, - ٢  
entreprise moderne d'éditions , Paris , 1976 , p.154.
  - MAUNIER (R) : La construction collective ... , p.25 . - ٣
  - OLIVIER (R) : Op.cit , p.154 . - ٤
  - Ibid , p.154 . - ٥
  - MAUNIER (R) : La construction collective ... , p.25 . - ٦

:

-

( )

( )

( : )

. ( : )

. ( )

.

.

---

- Ibid ,

:

p.30.

- MAUNIER (R) : La construction collective ... , p.25

- ' )

:

Genévrier

-

>>

Juniperus communis

<<

:

:

\_\_\_\_\_ : ( )

-

:

\_\_\_\_\_ : ( )

-

.  
:-

( )

>>

. (<<)

:-

)

. (

:-

:-

..... : ( ) -

..... : ( ) -

( )

( )

)

( )

( :

:

-

:

:

-

... >> :

( ) << ...

( )

---

( ) :

- ١

.

- ٢

.

- ٣

( ) :

-

-

( )

- -

( )

( )

( )

( : )

: -

( )

( - / - ) : ( ) -

( ) /

- MAUNIER (R) : La construction collective ... , p.p. 26 et 27.
- VICENTE (C) : << L'habitation de grande Kabylie (Algérie) >> , in: Cahiers des arts et techniques d'Afrique du nord , N° 05 , Toulouse , 1959 , p.p 20 et 23 .
- REVAULT (J) : L'habitation Tunisoise : pierre , marbre et fer dans la - - construction et le décor, C.N.R.S Paris , 1978 , p.54.
- LEZINE (A) : Notes sur la consolidation des monuments historiques de Tunisie , - imprimerie officielle de la Tunisie , Tunis , 1953 , p .13 .

( - / - ) : ( ) -

( - - )

: ( ) -

( )

( )

( )

:

|     |  |
|-----|--|
|     |  |
| % - |  |
| % - |  |

|     |  |
|-----|--|
|     |  |
| % - |  |
| % - |  |

( )

. ( )% . - .

( )

: << >> : ( ) -

:

. - . .

: \_\_\_\_\_ : ( ) -

- REVAULT (J) et autres : Palais et demeures ... , p.21

- RICARD(P) : Pour comprendre l'art musulman dans l'Afrique de Nord et en Espagne ,  
 librairie hachette , Paris , 1924 , p.91 .

>> :

: << ...

: \_\_\_\_\_ : ( ) -

. .

- REVAULT(J) et autres : Palais et demeures ... , p.21

: << >> : ( ) -

- DOAT (P) et HAYS (A) et MATUK(S) et VITOUX(F) : Construire en terre ,  
 achever d'imprimerie par le groupe gama , Paris , 1985 , p.17 .

- BAZZANA (A) : << l'architecture de terre ... , p.181 .

( )

( )

)

(

( )

: )

( ) :

( )

( )

- 
- BAZZANA (A) : << L'architecture de terre ... >> , p.178 .
- Ibid ,p.179 .
- EREBATI (E) :<< La terre dans la construction maghrébine au moyen age : le cas des murs en tabiya>>, in: le jardin des hespérides , N° 02 (la terre et son usage à travers les âges) , société marocaine d'archéologie et du patrimoine , Rabat , juillet -décembre 2005, p.33.
- BAZZANA (A) : << L'architecture de terre ... >> , p.p.179 et 181 .
- BURESI (P) : << Les fortifications frontalières dans le centre de la péninsule Ibérique aux XII-XIII siècles : matériaux et techniques de construction >> , in mil anos



( )

:  
% : \_\_\_\_\_ \*

( ) % : \_\_\_\_\_ \*

( ) : \_\_\_\_\_ \*

( ) ( )

---

de fortificações na península Ibérica e no Magreb (500-1500 ) , edições colibri ,  
Lisbona , 2002, p.440.

- BAZZANA (A): << Eléments d'archéologie musulmane dans Al-Andalus : caractères spécifiques de l'architecture militaire arabe de la région Valencienne >> , in : Al-Quantara : revista de estudios arabes , voll1, fasc 1-2 , consejo superior de institut miguel Asin , Madrid , 1980 , p.359 .
- Ibid , p.359 .
- Ibid , p.360 .
- BAZZANA (A): <<L'architecture de terre ... >> , p.192 .

:  
:  
- :

( ) ( )  
( ) ( )  
( )  
( )

) ( :

<< >> : ( ) - ١

\_\_\_\_\_ :

- BAZZANA (A) : Maisons d'Al-Andalus , p.92 . -
- MAUNIER (R) : La construction collective ... Op.cit , p.39 . - ٣
- \_\_\_\_\_ : ( ) - ٤
- REVAULT (J) et les autres : Palais et demeures ..., p.21 - -
  
- BAZZANA (A) : Maisons d'Al-Andalus , p.92 - ٦
- REVAULT (J) et les autres : Palais et demeures ..., p.21 . p.92

( ) . .

( : ) ( )  
( : )

. ( : ) ( : )  
( )

.( : )

: -

---

- BAZZANA (A) : Maisons d'Al-Andalus... , -  
p.92.

... : ( ) -٢  
- REVAULT (J) et les autres : Palais et demeures ..., p.21 .

\_\_\_\_\_ : << >>: ( ) -

( ) ( : )

( : )  
:

.( -

( - : : )  
( : )

( )

.( )

- 
- : -
  - BAZZANA (A) : Maisons d'Al-Andalus ... , p.95.
  - REVAULT (J) : l'habitation Tunisoise ..., p.55. -
  - BAZZANA (A) : Maisons d'Al-Andalus ... , p.97. -

( )

( )

( )

**-P**

:

( )

( )

\_\_\_\_\_ : ( ) -

- MARTIN (R) : << L'appareil (architecture) >> , in : Encyclopedia universalis , - ٢  
lettre A , corpus 23 (Altman Arnold) , Paris , 1990 , p.670 .

- MARTIN (R) : Op.cit , p.670 .

\_\_\_\_\_ : ( ) -

:

\_\_\_\_\_ : ( ) -

( )

( )

( )

Tapial Tapia

( ) Pisé

( ) Taipa

( )

( )

( )

---

- BAZZANA (A) : << l'architecture de terre au moyen age ..., p.176 .

- EREBATI (E) : op.cit , p.34.

: >> : ( )

: <<

- ADAM (J-P) : La Construction Romaine : matériaux et techniques , 3<sup>ème</sup> éditions

. manuels Picard , Paris , 1995 , p.63.

- EREBATI (E ) Op.cit , p.34.

-ADAM (J-P) : Op.cit , p.63 .

VANSTAEVEL (J-P) : << Réflexions à propos de la nomenclature médiévale de , -  
l'architecture de terre en occident musulman : l'exemple du TABIYA >>, in :  
l'architecture de terre en méditerranée , première édition, faculté des lettres et des  
sciences humaines de Rabat , Rabat , 1999, p.95.

- BURESI (P) : Op.cit , p.440

( / . )

>>:

>> :

( )<<

( )<< ...

...

>> :

( )<<

>> :

( )<<

( )<<

( )

( )

... >> :

( )<<...

( )

... >> :

- /

( )<<...

...

>>

. . .

\_\_\_\_\_ : ( ) -

. . . -

. . . : ( ) -

. . . -

: <<. ...

>>:

\_\_\_\_\_ : ( ) -

. . . . -

: <<. . .

>> :

:

:

. . .

:

. . .

: ( ) -

. . .

: ( ) -

( ) << ...

/

( ) ( ) ( )

\_\_\_\_\_ : ( ) -



( )

( )

( ) / ( ) /

( ) ( ) ( )

.

( : : )

( )

---

:( ) -

... << >> : ( ) -

: /

:( ) -

- MARCAIS (G) : << Recherches d'archéologie musulmane: Honain >> , in : Revue africaine , 1928 , office des publications universitaires , Alger , 1986 , p.p.330-350 .

:( ) -

- EREBATI (E) :Opcit , pp.33-37

:( ) -



( ) <<

:

( / : - / : ) : \_\_\_\_\_ \*

( / : - / : ) : \_\_\_\_\_ \*

: \_\_\_\_\_ \*

( )

( / : / : )

. . .  
. . .

:( ) -  
:( ) -

( / : /71: )

( /71: ) : \_\_\_\_\_ \*

: )

( )  
: \_\_\_\_\_ \*

( : /71: ) : \_\_\_\_\_ \*

\_\_\_\_\_ : ( ) -

( )

: : ) ( )

(

... >> ( : )

( ) << ...

( )

.( : )

( : )

( ) ( : ) . .

---

:( ) -

:( ) -

:( ) -

. . . -

( )

( : )

( )

( : )

( )

( : )

( )

( ) ( : )

( ) . . .

- 
- EREBATI (E) : Op.cit , p.34. -
  - DOAT (p) et les autres : Op.cit , p.17 . -
  - Ibid , p.17 . -
  - DOAT (p) et les autres : Op.cit , p.38 . -
  - BAZZANA (A) : Maisons d'Al-Andalus ... , p.81 . -

( ) <<...>>

... >>

( : )

)

( ) ( : : )

( : )

( : )

( )

( - / )

: ) ( )

. ( : )

. ( : )

---

:( )

- BAZZANA (A) : << L'architecture de terre ... >> , p.181.

... >> :

:( ) : << ... >>

:

|  |  |  |
|--|--|--|
|  |  |  |
|  |  |  |
|  |  |  |

( )

( )

( )

: ) .

(

( ) .

( : : )

- DOAT (P) et les autres : Op.cit , p.38 .

:( )

- DOAT (P) et autres : Op.cit , p.38 .



( )

.

×

( )

( )

( )

( )

( )

- 
- ... << >> : ( ) -
- DOAT (P) et autres : Op.cit , p.p.37.38 . -
  - Ibid , p.38 . -
  - TAOUCHIKHT (L) : << Aspect monumental de Sijilmassa >> , in : l'architecture de terre en méditerranée , première édition, faculté des lettres et des sciences humaines de Rabat , Rabat , 1999 , p.241. -
  - BAZZANA (A) : << L'architecture de terre ... >> , p.p.178-179 . -
  - Ibid , p.201. -

( )

( )

( )

( : )

( : )

( )

. ( : )

:

-

( - : )

---

- Ibid , p.201.

-

: ( )

- BAZZANA (A) : << Eléments d'archéologie musulmane ... , p.356 .

-

- Ibid .

-

( : : )

: )

.

( :

- :

:

- :

( : : ) .

- ::

( : )

( : ) .

- :

( : )

. ( : : )

- :

( : )

)

.

( :

- :

. ( : )

- :

" "

)

(

: : )

" "

(

( )

( : )

( )

( )

-

-

( )

- RICARD (P) : Op.cit , p.101.

-

:

-

:( )

-

:( )

- ٣

( )

: ( )

(

( : )

: ( )

(

( )

>> :

( )

( )<<

( )

( )

- 
- ... : ( ) -
- BAZZANA (A) : << "Al - Djubb " : Le stockage de l'eau dans les édifices castraux et les habitats d'al-Andalus >> in : Castrum 5 : archéologie des espaces agraires méditerranéens au Moyen Age : actes du colloque de Murcie tenu du 8 au 12 mai 1992, Casa de velazquez , Madrid , 1999 , p.371 . - ٢
- ٤٣٨ : ( ) - ٣
- REVAULT (J) : l'habitation Tunisoise ... , p.66. - ٤
- ٣٨٨ : ( ) - ٥
- BERRARD (M.A): Description nautique des cotes de l'Algérie, imprimerie du royale, Paris, 1837,p.160. - ٦
- ROZET et CARETTE : Algérie , 2<sup>ème</sup> édition , éditions Bouslama , Tunis , 1980 ,p.43

( : )

( : )

.( : : )

: -

:

: -P

( )

( ) . .

( : )

( : )

( : )



( )

:

. ( ) <<

\*\*\*

>>

o

o

o

( )

( )

o

( )

.

:

>>

:

( ) <<

-

\_\_\_\_\_ : ( )

-

... \_\_\_\_\_ : ( )

-

- RICARD (P) : Op.cit , p.104.

- GOLVIN (L) : Essai sur l'architecture religieuse musulmane , tome I (généralités) , éditions Klincksieck , Paris , 1970 , p.164.

BAZZANA (A) : Maisons d'Al-Andalus ... , p.105 .

-

REVAULT (J) : l'habitation Tunisoise ... , p.59 .

-

: ( )

-

( ) -

)

.( - :

-

( )

( )

( )

.-

( )

( )

( )

.-

\_\_\_\_\_

:" "

:( ) -

... : ( ) -

- GALLOTTI (J) : Le Jardin et la maison Arabes au Maroc , tome I , Paris , 1926, p.80. -

- BAZZANA (A) : Maisons d'Al-Andalus ... , p.105 . -

- RICARD (P) : Op.cit , p.104. -

... : ( ) -

- BAZZANA (A) : << Matériaux et techniques ... , p.p.62-63 . -

-BAZZANA (A) : Maisons d'Al-Andalus ... , p.106 . -

:( ) -

- BAZZANA (A) : Maisons d'Al-Andalus ... , p.106 . -

- Ibid. -

( )

( )

>> :

...

...

( )<<

( )

( )

( )

---

- RICARD (P) : Op.cit , p.104. -

- REVAULT (J) et les autres : : Palais et demeures ... , p.22. -

- REVAULT (J) : l'habitation Tunisoise ... , p.59.

- BAZZANA (A) : Maisons d'Al-Andalus ... , p.106

:( ) -

:::( ) -

: \_\_\_\_\_ :( ) -

- REVAULT (J) : l'habitation Tunisoise ... , p.60. -

:( ) -

>> :

: <<

..... \_\_\_\_\_ :( ) -

( )

( )

-

( ) ( : )

( )

( )

( )

( )

..... : ( ) -

: ..... : ( ) -

..... : ( ) -

- REVAULT (J) : l'habitation Tunisoise .... , p.60. -

..... : ( ) -

- REVAULT (J) : l'habitation Tunisoise .... , p.60. -

( )

( )

( )

-

( )

:

-

:

-

:

( : )

-

-

.

---

- RICARD (P) : Op.cit , p.104.

-

- RICARD (P): Op.cit , p.105.

-

- REVAULT (J) et les autres : Palais et demeures ..., p.23.

-

- Ibid , p.23.

-

- RICARD (P) : Op.cit , p.104 .

-

-

-

( : : )

)

( :

( )

)

(

:( )

-

)

( :

:

-

.

-

-

( )

-

( )

(V)

( : : ) .

-

-

.

.

-

( : ).

-

.

-

( : )

.( : )

-

.

-

.

.

.



( )

" "

( )

: -

)

( : ) ( :

: ) ( : )

( : ) (

) ( : )

( :

... >> : -

<<...

... >>: ( ) - :

" " ( ) >>: ( ) - :

\_\_\_\_\_ : <<

\_\_\_\_\_ << : >>: ( ) -

: " RICARD "

- :

( )

( )

( )

( ) ( / )

:

: \_\_\_\_\_ \*

( )

\_\_\_\_\_ : ( ) -

\_\_\_\_\_ : ( ) -

. - . . . .

. . . . : ( ) -

: \_\_\_\_\_ : ( ) -

. . . . : ( ) -

. . . . \_\_\_\_\_ : ( ) -

( : ) .

( ) : \_\_\_\_\_ \*

( : )

)

.( : )

- :

:

( ) : \_\_\_\_\_ \*

( : : )<sup>( )</sup> : \_\_\_\_\_ \*

( : ) ( : )

( : )

( )

>>

( ) << ...

: -

.

- RICARD (P) : Op.cit , p.107

-Ibid , p.107

( ) -  
... : ( ) -

:

: -P  
( )

: -  
( )

: -

: -

---

..... : ( ) - ١

..... : ( ) - ٢

/



( )



( : )  
( )

...







:

-

)

.(

-

( )

( : )

-

( : ) .

-

-

-

-

|         |      |                 |
|---------|------|-----------------|
| _____   | :    | _____           |
|         | :    | - _____         |
| :       | :( ) | - _____         |
| :       | :( ) | - _____         |
| _____   | :( ) | - _____         |
|         | :    | _____           |
|         | :( ) | - _____         |
| _____ / | :( ) | - _____         |
| :       | :( ) | - _____         |
|         | :( ) | - _____         |
| ( )     | :( ) | - _____ ( ) ( ) |
| _____   | :( ) | - _____         |
|         | :    | _____           |

\_\_\_\_\_ : ( ) -

: \_\_\_\_\_ : ( ) -

: \_\_\_\_\_ : ( ) -

: \_\_\_\_\_ : ( ) -

\_\_\_\_\_ >> : ( ) -  
: <<

: \_\_\_\_\_ : ( ) -

\_\_\_\_\_ : ( ) -

: \_\_\_\_\_ : ( ) -

\_\_\_\_\_ : ( ) -

\_\_\_\_\_ : ( ) -

: \_\_\_\_\_





\_\_\_\_\_ : ( ) -  
\_\_\_\_\_ :

\_\_\_\_\_ : ( ) -  
\_\_\_\_\_ :

\_\_\_\_\_ : ( ) -

\_\_\_\_\_ : ( ) -

\_\_\_\_\_ : ( ) -  
\_\_\_\_\_ :

\_\_\_\_\_ : ( ) -  
\_\_\_\_\_ :

\_\_\_\_\_ : ( ) -

\_\_\_\_\_ : ( ) -

\_\_\_\_\_ : ( ) -  
\_\_\_\_\_ :

\_\_\_\_\_ : ( ) -

\_\_\_\_\_ : ( ) -

\_\_\_\_\_ ) : ( \_\_\_\_\_ ) -  
( \_\_\_\_\_

:  
.

: \_\_\_\_\_ ä : ( \_\_\_\_\_ ) -  
.

\_\_\_\_\_ : ( \_\_\_\_\_ ) -

\_\_\_\_\_ : ( \_\_\_\_\_ ) -  
\_\_\_\_\_

\_\_\_\_\_ : ( \_\_\_\_\_ ) -

: \_\_\_\_\_ : ( \_\_\_\_\_ ) -

-

: \_\_\_\_\_ : ( . ) -

\_\_\_\_\_ : ( \_\_\_\_\_ ) -

:

/

\_\_\_\_\_ : ( \_\_\_\_\_ ) -

\_\_\_\_\_ : ( ) -

\_\_\_\_\_ : ( ) -

\_\_\_\_\_ : -

\_\_\_\_\_ : -

\_\_\_\_\_ :

\_\_\_\_\_ : -

\_\_\_\_\_ : -

\_\_\_\_\_ : ( ) -

\_\_\_\_\_ : ( ) -

- \_\_\_\_\_ :
- P \_\_\_\_\_ :
- << >> : ( ) :
- \_\_\_\_\_ :
- \_\_\_\_\_ :
- \_\_\_\_\_ :
- \* \_\_\_\_\_ :
- \_\_\_\_\_ : ( ) :
- \_\_\_\_\_ :
- ( - ) \_\_\_\_\_ : ( . ) :
- \_\_\_\_\_ :
- \_\_\_\_\_ : ( ) :
- \_\_\_\_\_ :
- \_\_\_\_\_ : ( ) :
- \_\_\_\_\_ :
- \_\_\_\_\_ : ( ) :
- \_\_\_\_\_ :

- ) \_\_\_\_\_ : ( ) -  
: ( )

\_\_\_\_\_ : ( ) -

\_\_\_\_\_ : ( ) -

: \_\_\_\_\_ : ( ) -

\_\_\_\_\_ : ( ) -

: \_\_\_\_\_ : ( ) -

\_\_\_\_\_ : ( ) -  
( - ) \_\_\_\_\_

\_\_\_\_\_ : ( ) -

\_\_\_\_\_ : ( ) -

:

\_\_\_\_\_ : ( ) -

\_\_\_\_\_ : ( ) -

\_\_\_\_\_ : ( ) -

\_\_\_\_\_ : ( ) -

\_\_\_\_\_ : ( ) -

\_\_\_\_\_ : ( ) -

\_\_\_\_\_ : ( ) -

\_\_\_\_\_ : ( ) -

\_\_\_\_\_ : ( ) -

\_\_\_\_\_ : ( ) ( ) -

\_\_\_\_\_ : ( ) ( ) -  
: \_\_\_\_\_

\_\_\_\_\_ : ( ) -  
\_\_\_\_\_

\_\_\_\_\_ : ( ) -  
.

\_\_\_\_\_ : ( ) -  
.

\_\_\_\_\_ : ( ) -  
\_\_\_\_\_ ( - )

( - ) \_\_\_\_\_ : ( ) -  
.

: \_\_\_\_\_ : ( ) -  
.

\_\_\_\_\_ : ( ) -  
.

\_\_\_\_\_ : ( ) -  
.

\_\_\_\_\_ : ( ) -  
.

\_\_\_\_\_ : ( ) -  
\_\_\_\_\_



\_\_\_\_\_ : ( ) -

\_\_\_\_\_ : ( ) -

( - ) \_\_\_\_\_ : ( ) -

\_\_\_\_\_ : ( ) -

\_\_\_\_\_ : ( ) -

\_\_\_\_\_ : ( ) -

\_\_\_\_\_ : ( ) -

( - / - )

\_\_\_\_\_ : ( ) -

\_\_\_\_\_ : ( ) -

\_\_\_\_\_ : ( ) -

\_\_\_\_\_ : ( ) -

\_\_\_\_\_ : ( ) -

\_\_\_\_\_ : ( . . ) -

\_\_\_\_\_ : ( . ) -

\_\_\_\_\_ \*

>> : ( ) -

\_\_\_\_\_ : << ( - )

...

\_\_\_\_\_ : << >> : ( ) -

.

- . . .

<< >> : ( ) -

\_\_\_\_\_ :

- . . .

>> : ( ) -

\_\_\_\_\_ : <<

- . . .

:

\_\_\_\_\_ : << - >> : ( ) -  
\_\_\_\_\_ : << - >> : ( ) -

\_\_\_\_\_ : << - >> : ( ) -  
\_\_\_\_\_ : << - >> : ( ) -

\_\_\_\_\_ : << - >> : ( ) -  
\_\_\_\_\_ : << - >> : ( ) -

\_\_\_\_\_ : << - >> : ( ) -  
\_\_\_\_\_ : << - >> : ( ) -

<< : >> : ( ) -  
\_\_\_\_\_ :

: << >> : ( ) -  
\_\_\_\_\_ :

: << >> : ( ) -  
\_\_\_\_\_ :

: \_\_\_\_\_ : << >> : ( ) -  
\_\_\_\_\_ :



- >> : ( ) -
- : \_\_\_\_\_ : \_\_\_\_\_ <<
- \_\_\_\_\_
- . . . - . . .
- : \_\_\_\_\_ -
- : \_\_\_\_\_ \*
- ) \_\_\_\_\_ : ( ) -
- \_\_\_\_\_ ( - /
- .
- \_\_\_\_\_ ) \_\_\_\_\_ : ( ) -
- \_\_\_\_\_ ( /
- .
- . \_\_\_\_\_ : ( ) -
- ) \_\_\_\_\_ : ( ) -
- ( \_\_\_\_\_
- . ( ) . -
- ( - / - ) \_\_\_\_\_ : ( ) -
- ( ) /
- \_\_\_\_\_ : ( ) -
- 
- ( ) . -
- \_\_\_\_\_ : ( ) -
- :

\_\_\_\_\_ : ( ) -

\_\_\_\_\_ : ( ) -

\_\_\_\_\_ : ( ) -

\_\_\_\_\_ : ( ) -

\_\_\_\_\_ : ( ) -

\_\_\_\_\_ : ( ) -

\_\_\_\_\_ : \_\_\_\_\_ : ( ) -

\_\_\_\_\_ \*

\_\_\_\_\_ : << >> : ( ) -

.....

\_\_\_\_\_ : \_\_\_\_\_ : << >> : ( . ) -

\_\_\_\_\_

.....

\_\_\_\_\_ : << >> : ( ) -

\_\_\_\_\_ : ( - ) \_\_\_\_\_ :

.....

\_\_\_\_\_

\_\_\_\_\_ : << >> : ( ) -  
:  
- . . .

<< >> : ( ) -  
- . . . :  
\_\_\_\_\_ :

<< >> : ( ) -  
:  
\_\_\_\_\_ :  
- . . .

\_\_\_\_\_ << >> : ( ) -  
- . . . - - \_\_\_\_\_

\_\_\_\_\_ : << >> : ( ) -  
.

>> : ( ) -

\_\_\_\_\_ : <<

- -II

- . . .

: << >> : ( ) -  
- . . . \_\_\_\_\_

<< >> : ( ) -  
... : ) \_\_\_\_\_ :  
(

- . . . - /

: \_\_\_\_\_ << >> : ( ) -

- . . .





\_\_\_\_\_ -

\_\_\_\_\_ \*

\_\_\_\_\_ : ( ) -

( \_\_\_\_\_ ) : ( ) -

\_\_\_\_\_ : ( ) -

\_\_\_\_\_ : ( ) -

\_\_\_\_\_ ) : ( ) -

( \_\_\_\_\_

\_\_\_\_\_ : ( ) -

\_\_\_\_\_ : ( ) -

\_\_\_\_\_ : ( ) -

\_\_\_\_\_ : ( ) -

\_\_\_\_\_ : ( ) -

\_\_\_\_\_ : ( ) -

\_\_\_\_\_ : ( ) -

\_\_\_\_\_ : ( ) -

\_\_\_\_\_ . ( )

\_\_\_\_\_ : ( )

\_\_\_\_\_ : ( ) -

\_\_\_\_\_ : ( ) -

\_\_\_\_\_ : ( ) -

\_\_\_\_\_ : ( ) -

\_\_\_\_\_ : ( ) -

\_\_\_\_\_ : \_\_\_\_\_ \*

<< >> : ( ) -

\_\_\_\_\_ :

\_\_\_\_\_

\_\_\_\_\_ . - . .

\_\_\_\_\_ : << >> : ( ) -

. - . . .

\_\_\_\_\_ << >> : ( ) -

. - . . .

>> : ( ) -

\_\_\_\_\_ : <<

. - . . .

\_\_\_\_\_ : << >> : ( ) -

..

\_\_\_\_\_ << >> : ( ) -

. - . . . .

: << >> : ( ) -

\_\_\_\_\_ :

. - . . .

>> : ( ) -

\_\_\_\_\_ : <<

. - . . .

: >> : ( ) -

\_\_\_\_\_ : <<

. - . . .

\_\_\_\_\_

<< >> : ( ) -

- \_\_\_\_\_ :  
- . . . - . . .

<< >> : ( ) -

\_\_\_\_\_  
- . . . - . . .

\_\_\_\_\_ << >> : ( ) -

. \_\_\_\_\_

<< >> : ( ) -

\_\_\_\_\_ :  
- . . . - . . .

>> : ( ) -

: \_\_\_\_\_ <<  
- . . . - . . .

\_\_\_\_\_ << >> : ( ) -

- . . . - . . .

<< : >> : ( ) -

: \_\_\_\_\_ :

- . . . - . . .

\_\_\_\_\_ << : >> : ( ) -

- . . . - . . . \_\_\_\_\_

\_\_\_\_\_ << >> : ( ) -

- . . . - . . .

- ( ) : << >> : \_\_\_\_\_ :
- >> : ( ) << : \_\_\_\_\_ :
- >> : ( ) << ( - )
- >> : ( ) << ( - )
- >> : ( ) << ( - / - )
- >> : ( ) << : \_\_\_\_\_ :

- << >> : ( ) -  
: \_\_\_\_\_ :  
. - . . .
- \_\_\_\_\_ : << >> : ( ) -  
. - . . .
- \_\_\_\_\_ : << >> : ( ) -  
. - . . .
- \_\_\_\_\_ : << >> : ( ) -  
- . . .
- \_\_\_\_\_ : << >> : ( ) -  
. - . . .
- \_\_\_\_\_ << >> : ( ) -  
( ... : )  
- /
- . 52-58. .
- << >> : ( ) -  
( ... : ) \_\_\_\_\_  
- /
- . - . . .
- >> : ( ) -
- \_\_\_\_\_ : <<
- \_\_\_\_\_
- . - . . .
- " >> : ( ) -  
: << "
- \_\_\_\_\_

\_\_\_\_\_

\_\_\_\_\_ : << >> : ( ) -

\_\_\_\_\_ : >> : ( . ) -

\_\_\_\_\_ : <<

\_\_\_\_\_ -

\_\_\_\_\_ \*

\_\_\_\_\_ : ( ) -

( - / - ) \_\_\_\_\_ : ( ) -

( - - ) \_\_\_\_\_

( ) -

\_\_\_\_\_ : \_\_\_\_\_ : ( ) ( ) ( ) -

\_\_\_\_\_ : \_\_\_\_\_ : ( ) -

\_\_\_\_\_ : \_\_\_\_\_ : ( ) -

\_\_\_\_\_ : \_\_\_\_\_ : ( )

:

\* \_\_\_\_\_ :

\_\_\_\_\_ : << >> : ( ) -

<< : >> : ( ) -

\_\_\_\_\_ :

. - . . .

: << >> : ( ) -

\_\_\_\_\_

. - . /

" >> : ( ) -

\_\_\_\_\_ : << "

. - . . .

: >> : ( ) -

\_\_\_\_\_ : <<

\_\_\_\_\_

. - . . .

\_\_\_\_\_ : << >> : ( ) -

. - . . .

\_\_\_\_\_ : << >> : ( ) -

. . .



\_\_\_\_\_ : << >> : ( ) -

\_\_\_\_\_ : << >> : ( ) -

\_\_\_\_\_ : ( ) -

\_\_\_\_\_ : ( ) -

\_\_\_\_\_ : ( ) -

\_\_\_\_\_ : -

\_\_\_\_\_ : ( ) -

\_\_\_\_\_ : ( ) -

\_\_\_\_\_ : ( ) -

- \_\_\_\_\_ :  
\*  
: << >> : ( ) -  
: :  
- - / - - \_\_\_\_\_  
- - / \_\_\_\_\_  
: \_\_\_\_\_

\_\_\_\_\_ -  
:

\_\_\_\_\_ -  
:

**-P- الكتب :**

-**BERBRUGGER (A) :** Le Pegnon d'Alger ou les origines du gouvernement Turc en Algérie , Alger , 1860

- **DE GRAMMONT (H):** Histoire d'Alger sous la domination Turque (1515-1830), leroux , paris , 1887 .

- **GAUTIER :** Le Passé de l'Afrique du nord , Paris . 1952 .

- **LAUGIER (DE TASSY) :** Histoire du Royaume d'Alger , préface Noël Laveau et André Noushi , édition Loysel , Paris , 1992

- **MERCIER (E) :** Histoire de l'Afrique septentrionale , tome.III (1515-1830) , paris 1891

- **ROUSSEAU (A) :** Chroniques de la régence d'Alger , Traduite d'un manuscrit arabe intitulé EL-ZOUHRAT-EL-NAYERAT , imprimerie du gouvernement , Alger , 1841 .

- **ROZET et VARETTE :** Algérie , 2eme édition , Bousalama , Tunis , 1980 .

\_\_\_\_\_ -  
:

.- **CAMPS (G) :** << Chronologie absolue et succession des civilisations préhistoriques dans le nord de l'Afrique >> , in Revue Libyca , N °21 , 1968 , p.p. 9-28

- **DE GRAMMONT (H-D) :** << Quel est le lieu de la mort d'AROUDJ BARBEROUSSE ? >> , in revue africaine , N°: 22 , Année 1878 , office des publications universitaires, Alger , 1986 , p.p. 388-399.

- **HAEDO (F.D) :** << Histoire des rois d Alger >>, Traduite et annotée par : H.D DE GRAMMONT , in : revue africaine , N°: 24 , 1880 , office des publications universitaires, Alger, 1986 ,p.p. 37-132 , 215-239 , 261-372 , 401-432 et N° 25 , 1881 , p.p. 05-32 , 97-120.

-**FERAUD (L.C)** : << Lettres arabes de l'époque de l'occupation Espagnole en Algérie>> , in: revue africaine ,N°:17, Année 1873 , office des publications universitaires, Alger ,1986 , p.p.313-321

- **PRIMAUDAIE (Elie de la)** : << Documents inédits sur l'histoire de l'Occupation espagnole en Afrique (1506-1574 )>>, in : Revue africain , N°:19 , Année 1875 , office des publication universitaires , Alger ,1986, p.p.62-77/148-157/161-193/265-288/337-360/485-496 et N° 20 , 1876 , pp 128-144/232-244/320-335/387-416 et N°21 ,1877, pp17-32/81-96/198-229/265-289/361-379/461-472.

:: \_\_\_\_\_ -

: \_\_\_\_\_ **-P**

-**BARBIER(J)** : Itinéraire historique et descriptif de l'Algérie, librairie de l-Hachette et c<sup>le</sup> ,Paris,1855

- **BERARD(V)** : Indicateur général de l'Algérie , 1<sup>ere</sup> édition , Bastide , Alger , 1848.

- **BERARD(V)** : Indicateur général de l'Algérie , 3<sup>eme</sup> édition , Bastide , Alger , 1867

- **BERARAD (M.A)** : Description nautique des cotes de l'Algérie , imprimerie royale, Paris , 1837

- **BERNARD (M)** : Autour de méditerranée , les cotes barbaresques , tome 3 , d'Alger à Tanger , librairie Renouard , Paris , s.d.

- **BOUTIN** : Reconnaissance des villes : forts et batteries d'Alger , publie par Esquer Gabriel , librairie de la société de France , Paris , 1927 .

- **DUVAL (M.J)** : Tableau de l'Algérie : annuaire descriptif et statistique de la colonie pour 1854 , libraire –éditeur Juste ROUVIER , Paris , 1854

-**JUCHREAU (S-D)** : Considérations statistiques , historiques , militaires et politiques sur la régence d'Alger, Paris , 1831

- **LABORDE (A)** : Guide des français à Alger , librairie place royale , Paris , 1830.

- **PEYSSONNEL et DESFONTAINE** : Voyages dans les régences de Tunis et d'Alger , Publie par : DUREAU de la Malle , Tome I , Librairie de GIDE , Paris , 1838
- **REUSS (L-M)** : A travers l'Algérie , librairie générale de vulgarisation , Paris, 1884
- **ROBERT (G)** : Voyage à travers l'Algérie , éditeur E.DENTU , (S.L) , 1887 .
- **SHAW** : Voyage dans la régence d'Alger , ou description géographique , physique, philologique , etc , traduit de l'anglais par J.MAC Carthy , 2<sup>eme</sup> éditions , Bousalma , Tunis , 1980 .
- **VALENSI** : Voyage dans les états barbaresques de Maroc,Alger , Tunis et Tripoly, librairie Ruc-saint-Jacques , Paris , 1795

\_\_\_\_\_ -

- **EMERIT (M)** : << Description de l'Algérie en 1787 par l'officier russe KOKOUTSOU >> , in Revue d'histoire maghrébine , N°04 , Juillet 1975 , Tunis , 1975 , p.p.209-214

: \_\_\_\_\_ -  
: الكتيب -P

- **A.P.C de Ténès** : Monographie de la commune de Ténès , 2005
  - **BELHAMISSI** : Ténès ( )
  - **BERARD (J<sup>h</sup>.P.L)** : Les deux villes de Ténès et Bou-Maza , librairie H.Bastide , Alger , 1864
  - **BRIVES (A)** : Les terrains du bassin du Chélif et du Dahra , imprimerie P.Fontana et C , Alger , 1897
  - **BOURIN ( E)** : les villes de l'Algérie : Ténès (Cartennae) , extrait de la revue de l'Afrique française , bibliothèque de l'Afrique française , Paris, 1887
- \_\_\_\_\_ -

- **BENCHENEB(H)** : << TANAS >> , in Encyclopédie de l'islam , Tome X (T.U) , nouvelle édition , leinden Brill , 2002 .p.p.193-196.

- **BEN-el-KHAZNADJI (M)** :<< La Mosquée de sidi MAIZA dans le Vieux Ténès>> , In Athar , association algérienne pour la sauvegarde et la promotion du patrimoine archéologique , bulletin N°02, Janvier 1990 , p.p. 07-08

- **BELHAMISSI (M)** << Ténès :des origines à la révolte de Bou-Maza>>, in : Algérie actualité , N° : Alger , au 31 mai 1975 , p.p.

-

-**DESSUS LAMARE (A) et MARCAIS (G)** : << La Mosquée du vieux Ténès >> in: revue africain, ١٩٢٤ , , office des publication universitaires , Alger , 1986 ,p.p. 530-540

- **BERBRUGGER (A)** : << Antiquités de cercle de Ténès >> , in : revue africaine , N°02 , année 1857-1858 , office des publications universitaires, Alger , 1986 , p.p. 04-13 et 91-104 et 185-194 et 267-275 .

- **GSELL ( S)** : << Ténès >> , in : Atlas archéologique de l'Algérie , Tome I (texte) , feuille N° 12 : Orléans ville , Agence nationale d'archéologie et de protection des sites et monuments historique , Alger , 1997 , p.02

- **LORCIN (J)** : <<Les stations préhistoriques du CapTénès >> , in Revue Libyca , N ° , 1961-1962 , p.p. 13-56

: \_\_\_\_\_ -

: \_\_\_\_\_ -P

- **LE TOURNEAU(R)**: Les Villes musulmanes de l'Afrique du Nord , la maison des livres , Alger ,1957

- **MAZEHIRI (A)** : La vie quotidienne des musulmans au moyen âge X<sup>eme</sup> au XIII<sup>eme</sup> siècle, librairie hachette , paris , 1970.

- **RAVEREAU (A)** : La Casbah d'Alger et le site créa la ville , Sindbad , Paris , 1989

- **MARCAIS (G)** : << L'urbanisme musulman >> , in Mélanges d'histoire et d'archéologie de l'occident musulman , tome I , imprimerie officielle , Alger , 1957 , p.p.218-231 .

- **MARCAIS (G)** : << Les villes de la côte algérienne et la piraterie au moyen âge >> , in Annales de l'institut d'études orientales , tome XIII , faculté des lettres de l'université , Alger , 1955 , p.p.118-142.

- **MARCAIS (G)** : << Recherche d'archéologie musulman : Honain >> , in: revue africaine, N° 69 , Année 1928 , office des publications universitaires , Alger , 1986, p.p.330-350.

- **ROBERT (M.A)** : << la Kalaa et Tihamamine >> , in : recueil des notices et mémoires de la société archéologique de Constantine , N° 37 , Paris , 1903 , p.p.217-268.

- **SECRET (Dr Edmond)** : << Les aspects médicaux du Hammam >> ,in: les sept printemps de Fès, impression APS tours , France , 1990 , p.p.69-72.

-  
: \_\_\_\_\_  
-P - الكتب :

- **BAZZANA( A)** : Maisons d'Al-andalus : Habitat médiéval et structures du peuplement dans l'Espagne orientale, Collection de la casa de Velazquez, Madrid , 1992 .

- **BAZZANA(A) et CRESSIER (P) et GUICHARD (P)** : Les châteaux ruraux d'Al-andalus : Histoire et archéologie des Husun du sud – est de l'Espagne , Casa de Velazquez , Madrid , 1988 .

-**BOUROUIBA(R)** : Apports de l'Algérie a l'architecture religieuse arabo-islamique , entreprise nationale du livre et office des publications universitaires, Alger , 1986.

- **BOUROUIBA ( R)** : L'Architecture militaire de l'Algérie médiévale , office des publications universitaires, Alger , 1982 .

- **CHOISY(A)**: Histoire de l'architecture ,tome II, Gauthier-Villars imprimeur librairie,Paris ,1899 .
  - **GALLOTTI (J)** : Le jardin et la maison arabe au Maroc ,Tome I , A.Lévy , Paris , 1926 .
  - **GOLVIN (L)** : Essai sur l'architecture religieuse musulmane , tome I (généralités), Paris, 1970 .
  - **GRAF** : L'Intérieur de la maison arabe à Constantine, Société historique Algérienne , Alger , 1937 .
  - **IRENE MENJILI-DE CORNY** : Jardins du Maroc , le temps apprivoisé , Paris, 1991 .
  - **LEZINE (A)** : Architecture de l'Ifriquia , recherche sur les monuments Aghlabides, librairie -C.Klincksieck , Paris , 1966 .
  - **MARCAIS (G)** : Algérie médiévale monuments et paysages historiques , Arts et métiers graphiques , Paris , 1957 .
  - **MARCAIS (G)** : L'Architecture musulmans d'occident , Tunisie , Algérie, Maroc , Espagne et Sicile , arts et métiers graphiques , Paris , 1954.
  - **REVAULT (J)** : L'habitation Tunisoise : pierre , marbre et fer dans la construction et le décor, C.N.R.S , Paris , 1978 .
  - **REVAULT(J) et GOLVIN (L) et AMAHAN (A)** : Palais et demeures de Fès , tome I : époques mérinides et saadienne (XIV-XVII siècle) , C.N.R.S , Paris , 1985
  - **TERRASSE (H)** : La Mosquée des andalous à Fès , éditions d'art et d'histoire , Paris , 1942.
- \_\_\_\_\_ -
- **BAZZANA (A)** : << Eléments d'archéologie musulmane dans Al-Andalus : caractères spécifiques de l'architecture militaire arabe de la région valencienne >> , in : Al –quantara , vol 1 , fasc 1-2 , consejo



- superior de investigaciones científicas instituto Miguel Asin , Madrid , 1980, p.p.339-363.
- **BAZZANA (A)** : << Le Hisn : modèle d'organisation du peuplement rural dans Al-Andalus>> , in : colloque international d'archéologie islamique, IFAO (le Caire 3-7 février1993) , institut français d'archéologie orientale , Paris , 1998 , p.p.217-244.
  - **BAZZANA (A)** : << "Al – Djubb " : Le stockage de l'eau dans les édifices castraux et les habitats d'al-Andalus >> in : Castrum 5 : archéologie des espaces agraires méditerranéens au Moyen Age : actes du colloque de Murcie tenu du 8 au 12 mai 1992 , Casa de velazquez , Madrid , 1999 , p.p.371-395.
  - **BEL (A)** : << Une maison privée du XIV siècle de J.C >> , in Inscription arabe de Fès , imprimerie national , Paris , 1919 . p.p.317-353 .
  - **BURESI (P)** : << Les fortifications frontalières dans le centre de la péninsule Ibérique aux XII-XIII siècles : matériaux et techniques de construction >> , in mil anos de fortificações na península Ibérica e no Magreb (500-1500) , edições colibri , Lisboa , 2002, p.p.439-449.
  - **COTEREAU(J)**: << La Maisons mauresque >> , in : les chantiers nord-africain , Paris , juin , 1930 .
  - **FRAIGNEAU (A)** : << La maison mauresque >> in revue : l'Algérie artistique et pittoresque, N°45 , Alger , 1893 , p.p.01-32
  - **GOLVIN (L)** : << Note sur les entrées en avant-corps et en chicane dans l'architecture musulmane de l'Afrique de nord >> , in : Annales de l'institut d'études orientales , faculté des lettres de l'université d'Alger , Tome XVI , p.p. 231-245.
  - **GSELL (S)** : << Jardins et demeures au Maroc >> , in : gazette des beaux-arts , t.15 , 5<sup>eme</sup> série , Paris , 1927 , p.p.250-255.
  - **MARCAIS (G)** : << Maisons et villas musulmanes d'Alger >> , in : document algérienne , février 1948 , p.p .345-349
  - **MARCAIS (G)** : << Remarques sur la position des entrées latérales dans les mosquées d'Orient et d'Occident >> , in : Mélanges d'histoire et d'archéologie de l'occident musulman , tome I , imprimerie officielle , Alger , 1957 , p.p.119-130.

- **MAITROT de la Motte –Capron (A)** : << La fortification nord-africaine >> , in : les archives berbères , volume 1 , fascicule 3 , année 1915-1916 , comité d'études berbères de Ribat , Paris , 1916 , p.p.161-199.
- **MASLOW (B) et TERRASSE (H)** : << Une maison mérinide de Fès >> , in revue africaine , société historique algérienne , Alger , 1er et 2eme trimestre 1936 , p.p.503-510.-
- **MAUNIER (J)** : <<La maison de plaisance au Maroc >> , in : Cahier des arts et techniques d'Afrique du Nord , N°06 , Toulous , 1962 , p.p. 05-21
- **MILLET (L-R)** : << Les Hammams ou bains maures >> , in : bulletin économique et social de la Tunisie , N° 36 , Tunis , 1950 , p.p.63-70 .
- **PAUTY ( E )** : << L'évolution du dispositif en T dans les mosquées à portiques >> , in : bulletin d'études orientales , institut français de Damas, tome II , 1932 , p.p.91-124.
- **RICHE (R)** : << La Maison Mauresque à Constantine >> , in Cahiers des arts et techniques d'Afrique du nord, n° 06 , Toulouse , 1960-1961 , p.p.82-87.
- **RICHE(R)** : << La Maison de l'Aurès >> , in Cahiers des arts et techniques d'Afrique du nord,, N° 05 , Toulouse , 1959 , p.p.30-36
- **SECRET (Dr Edmond)** : << Les Hammams de Fès >> , in : les sept printemps de Fès , impression APS tours , France , 1990 , p.p.57-67.
- **TAOUCHIKHT (L)** : << Aspect monumental de Sijilmassa >> , in : l'architecture de terre en méditerranée , première édition, faculté des lettres et des sciences humaines de Rabat , Rabat, 1999 , p.p.237-261.
- **VICENTE (C)** : << L'habitation de grande Kabylie (Algérie) >> , in cahiers des arts et techniques d'Afrique du nord , N° 05 , Toulouse , 1959 , p.p 17-29 .

- الكتب : P

- **ADAM (J-P)** : La Construction Romaine : matériaux et techniques , 3<sup>ème</sup> éditions , Mauels Picard , Paris , 1995 .
- **ARAGUAS (P)** : Brique et architecture dans l'Espagne médiévale (XII – XV siècle) , bibliothèque de la Caza de vélazquez , Espagne , 2003
- **BERQUE (A)**:L'Algérie terre d'art et d'histoire, Gouvernement général de l'Algérie, Alger; 1937 .
- **BOUROUIBA (R )** : L'Art religieux musulman en Algérie , société nationale d'édition et de diffusion , Alger , 1973
- **DOAT (P) , HASY(A) , HOUBEN (A) , MATUK (S) et VITOUX (F)** : Construire en terre, achever d'imprimerie par le groupe gama , paris , 1985
- **FATHY (H)** : Construire avec le peuple , traduite par Kormel Yama , Sindbad , Paris, 1970.
- **LEZINE (A)** : Notes sur la consolidation des monuments historiques de Tunisie , imprimerie officielle de la Tunisie , Tunis , 1953
- MARCAIS (G)** : Manuel d'art musulman , Tunisie , Algérie , Maroc , Espagne , Sicile , vol I , Du IX au XII siècle , éditions , A.Picard , Paris , 1926 .
- **MAUNIER (R)** : La construction collective de la maison en kabylie , institut d'ethnologie , Paris , 1926 .
- **OLIVIER (R)** : Technologie des matériaux et construction , tome II, 5<sup>ème</sup> édition, entreprise moderne d'éditions , Paris , 1976 .
- PACCARD (A)** : Le Maroc et l'artisanat traditionnel islamique dans l'architecture ,T.II , édition du centre national de la recherche scientifique, Paris , 1978.

- **RICARD(P)**: Pour comprendre l'art musulman dans l'Afrique de nord et en Espagne , librairie Hachette, paris , 1924

: \_\_\_\_\_ -

- **BAZZANA (A)** : << Matériaux et techniques de construction quelques réflexions à propos de l'habitat villageois dans Al-Andalus >>, in : Castrum 6 : Maisons et espaces domestiques dans le monde méditerranéen au moyen âge ,collection de l'école français de Rome et de la Casa de Velazquez , Rome et Madrid , 2000 , p.p.53-74 .

- **BAZZANA(A)** : << L'architecture de terre au Moyen-Âge : Considérations générales et exemples andalous >>, in : l'architecture de terre en méditerranée , première édition , faculté des lettres et des sciences humaines de Rabat , Rabat , 1999 , p.p.169-202.

- **EREBATI (E)** : << La terre dans la construction maghrébine au moyen age : le cas des murs en tabiya>>, in le jardin des hespérides , N° 02 (la terre et son usage à travers les âges) , société marocaine d'archéologie et du patrimoine , Rabat , juillet 2005/décembre 2005 , p.p.33-37.

- **HAMIANE (M)** : << Contributions a l'étude des matériaux composant les murs des monuments archéologiques : cas du fort de Bordj et Bahri >> , in Etudes en sciences humaines et sociales , numéro spécial : l'archéologie et la promotion du tourisme culturel , université d'Alger , Algérie , 2003-2004, p.p. 81-89.

- **JOLY (M.A)** : << L'industrie à Tétouan >> , in : Archives marocaines , vol XVIII , édition Ernest Leroux , Paris , 1912 , p.p.187-256.

- **MARTIN (R)** : << L'appareil (architecture ) >> , in : Encyclopedia universalis , lettre A , corpus 23 (Altman Arnold) , Paris , 1990 , p.p.670-675

- **MUSSO (J-C)**: << Tuiles ornées en grande Kabylie >> , in fichier et documentation berbères , N° 105 , Fort National (Algérie) , 1970 .

- **SAADAoui (A)** : << La tuile creuse , matériau caractéristique de la tradition architecturale morisque et Tunisie : diffusion , fabrication et utilisation XVII-XIX é.s >> , in :Actes du IV symposium international d'études morisque sur : métiers , vie religieuse et problématiques d'histoire

morisque , publications du centre d'études et de recherche ottomanes, mourisques de documentation et d'information , Zaghouan , 1990 , p.p.293-301.

**TOURI (A)** : << Le patrimoine architectural en terre au Maroc >> , in : l'architecture de terre en méditerranée , première édition , faculté des lettres et des sciences humaines de Rabat , Rabat , 1999 , p.p.469-484.

- **VANSTAEVEL (J-P)** : << Réflexions à propos de la nomenclature médiévale de l'architecture de terre en occident musulman : l'exemple du TABIYA >>,in : l'architecture de terre en méditerranée , première édition , faculté des lettres et des sciences humaines de Rabat , Rabat , 1999 , p.p.95-109.

- **YAMANI(N) et EL KORTBI (M) et MAHYAOUI (T) et BELKZIZ (A)**: << Opération Tassoltante : diagnostic d'un mur de clôture en pisé >>, in : l'architecture de terre en méditerranée , première édition , faculté des lettres et des sciences humaines de Rabat , Rabat , 1999 , p.p.537-554.

: \_\_\_\_\_ -

-- **Direction des études et de recherches en thermalismes** : Localisation et températures des sources thermo-minerales de l'Algérie du nord (centre) , Sidi Ferdj , 29 décembre 1984

- **LEZINE (A)** : Note sur la consolidation des monuments historiques de Tunisie , imprimerie officielle de la Tunisie , Tunisie , 1953

-**LIEUSSOU (M.A)** : Etudes sur les ports de l'Algérie , imprimerie - administrative de Paul Dupont , Paris, 1850..

: \_\_\_\_\_ -

- **Google Earth**





\_\_\_\_\_



\_\_\_\_\_ :



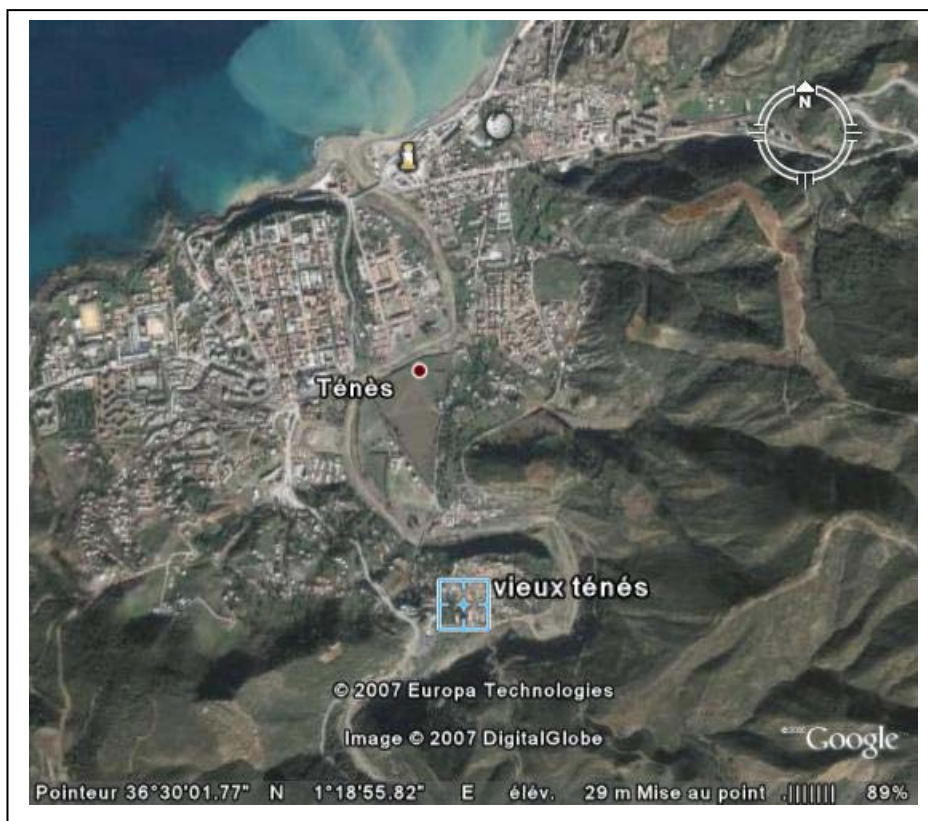

\_\_\_\_\_

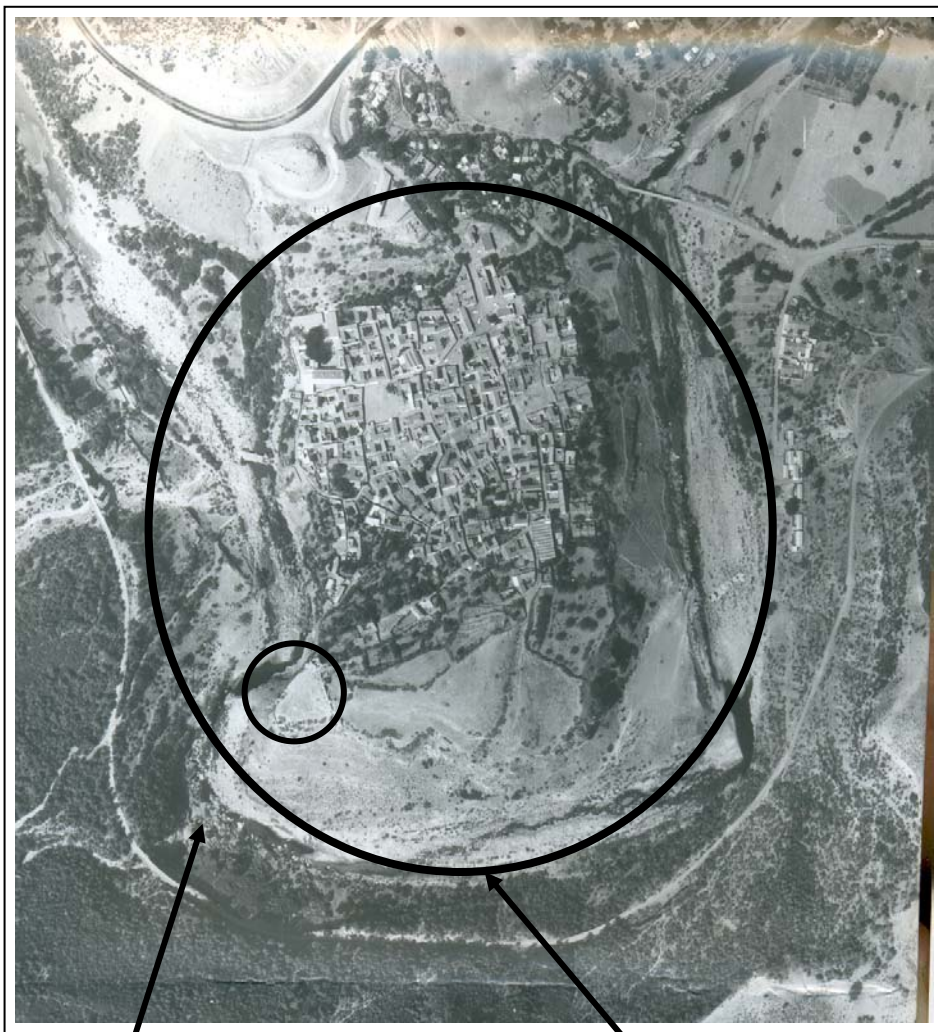

: \_\_\_\_\_



: \_\_\_\_\_

BERNARD (M) : Autour ..., T03, , p.149 :

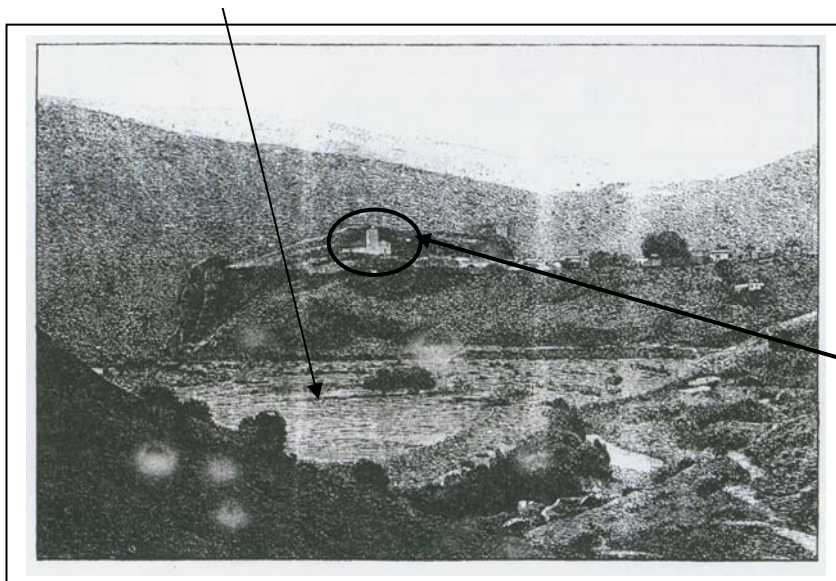

:( ) \_\_\_\_\_



: \_\_\_\_\_

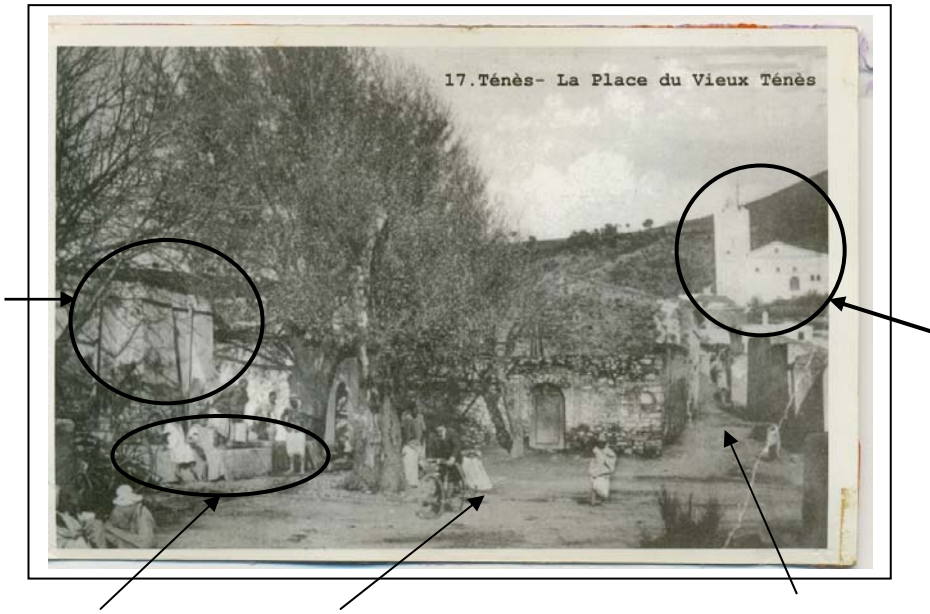

\_\_\_\_\_



\_\_\_\_\_



: \_\_\_\_\_



: \_\_\_\_\_

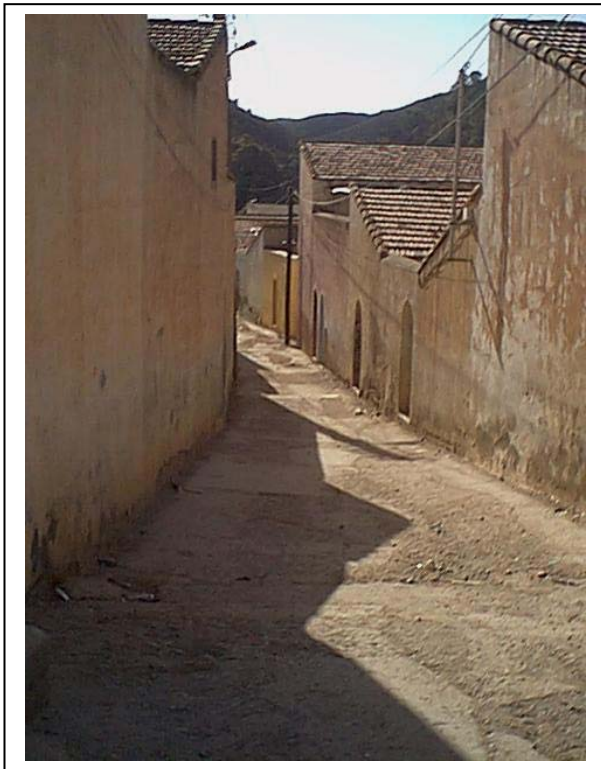

: \_\_\_\_\_

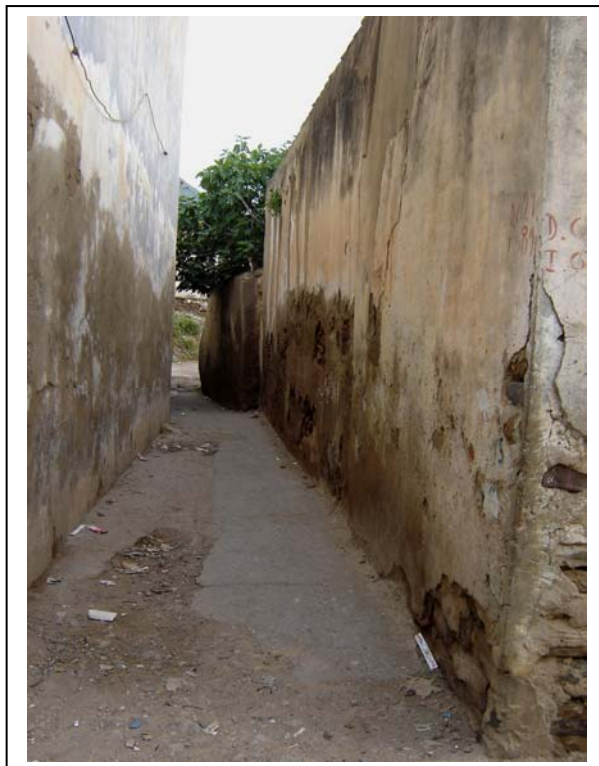

: \_\_\_\_\_

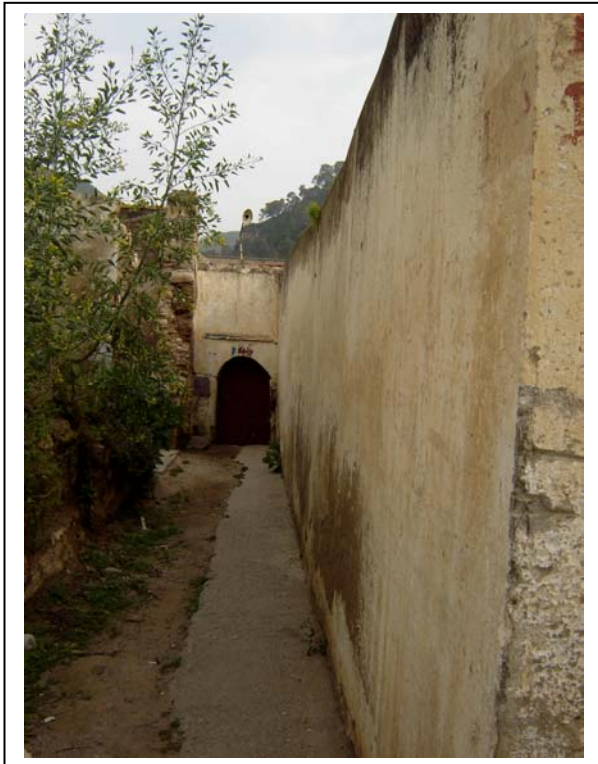

: \_\_\_\_\_

( )

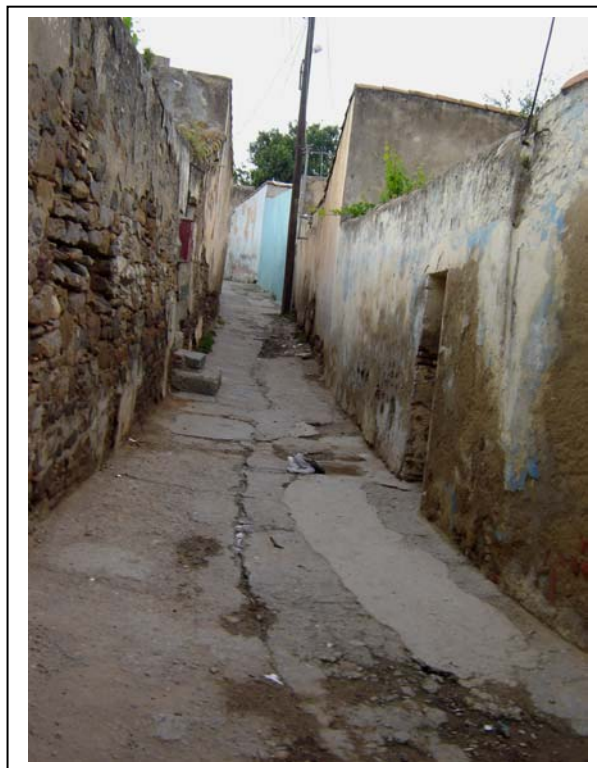

\_\_\_\_\_





: \_\_\_\_\_



: \_\_\_\_\_



: \_\_\_\_\_  
( )



: \_\_\_\_\_



: \_\_\_\_\_

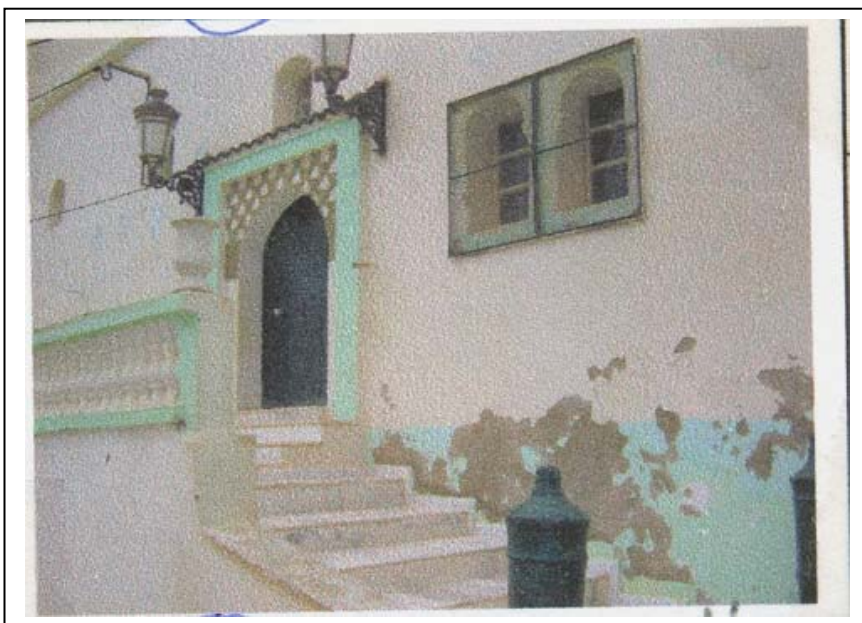

: \_\_\_\_\_

: \_\_\_\_\_

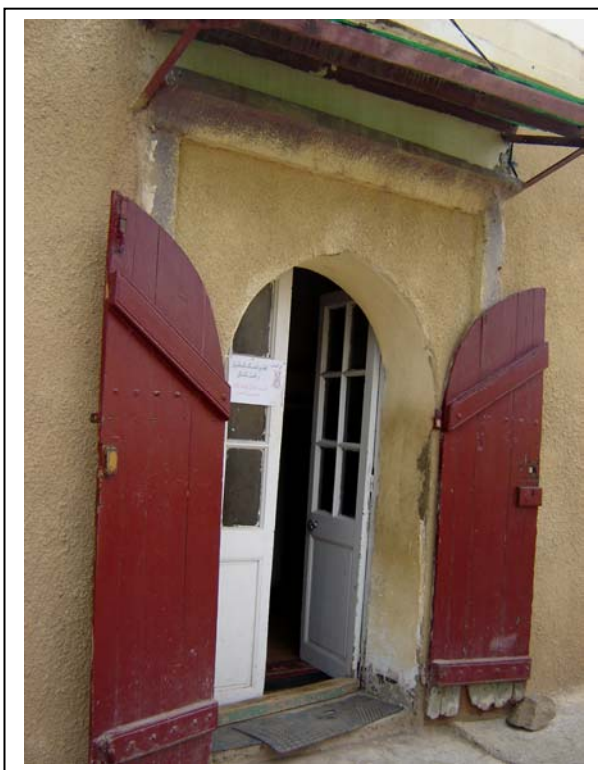

: \_\_\_\_\_

\_\_\_\_\_ :

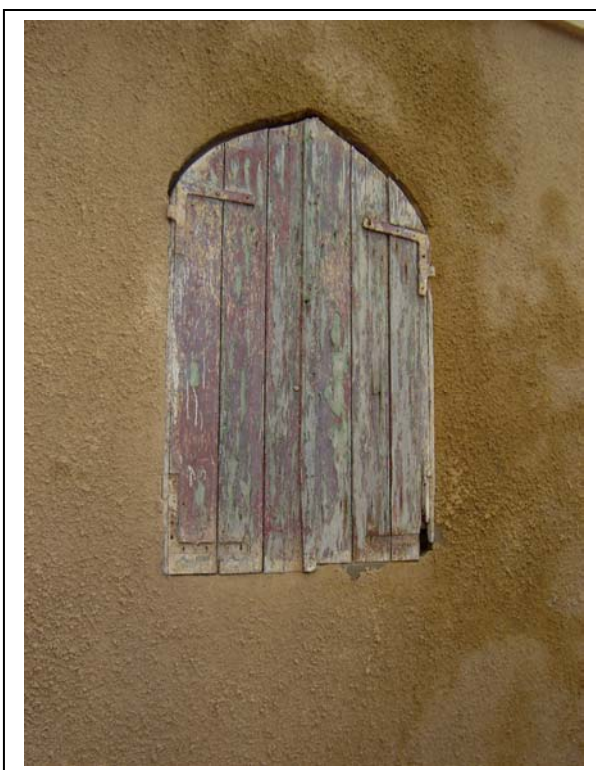
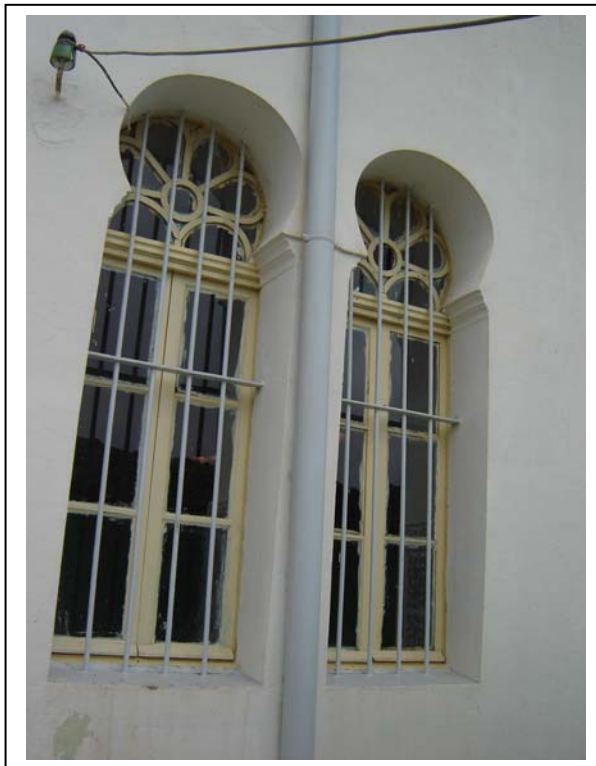

\_\_\_\_\_ :

\_\_\_\_\_ :

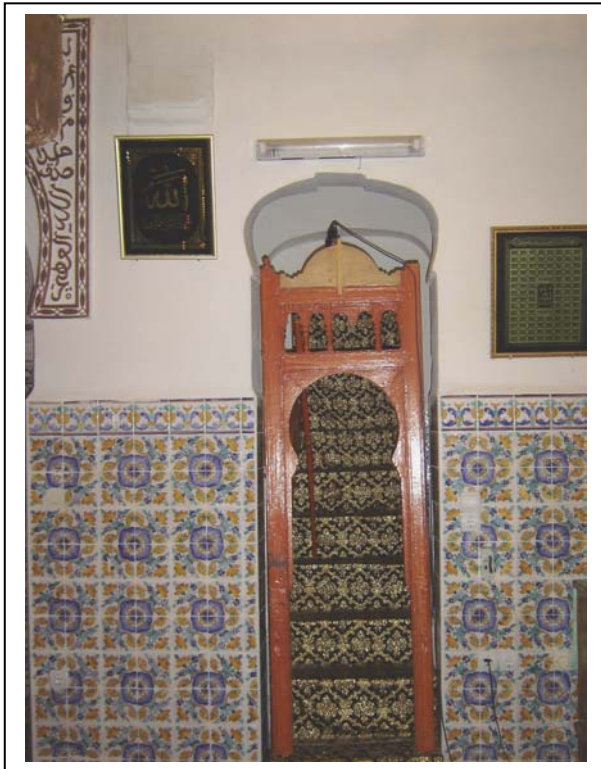
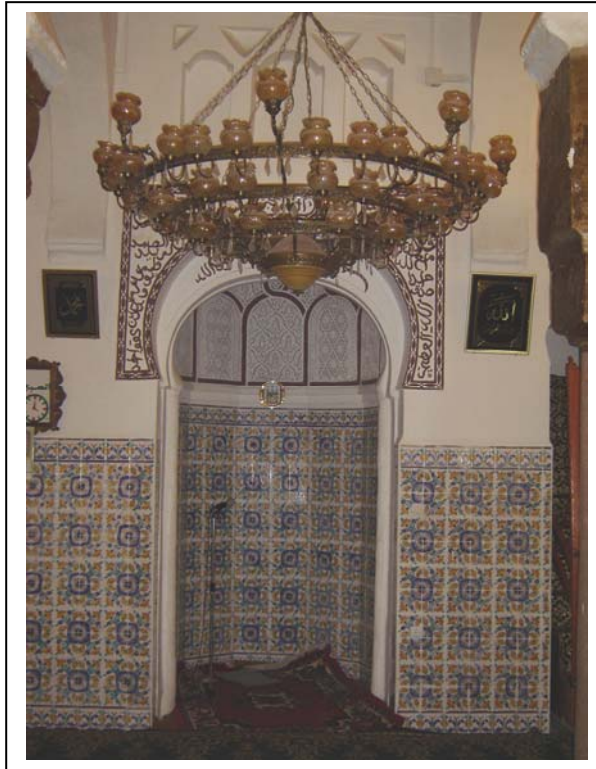

\_\_\_\_\_ :

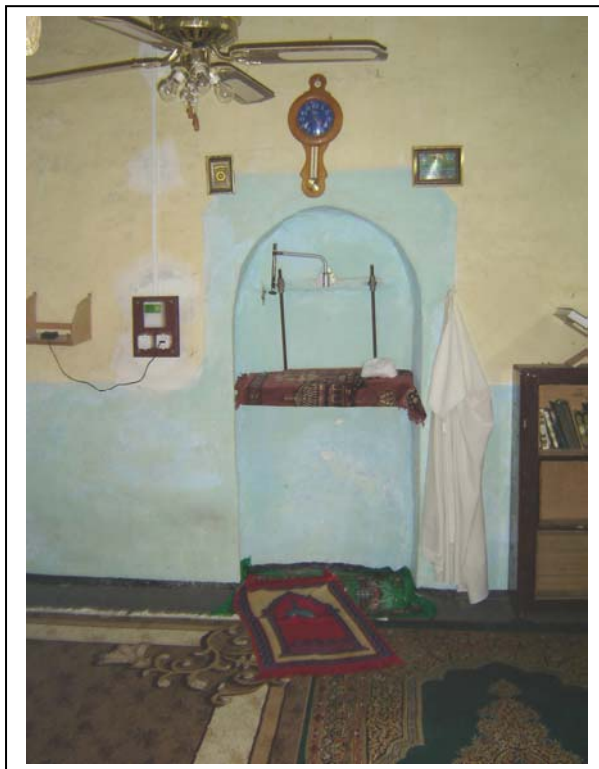

: \_\_\_\_\_



: \_\_\_\_\_

: \_\_\_\_\_

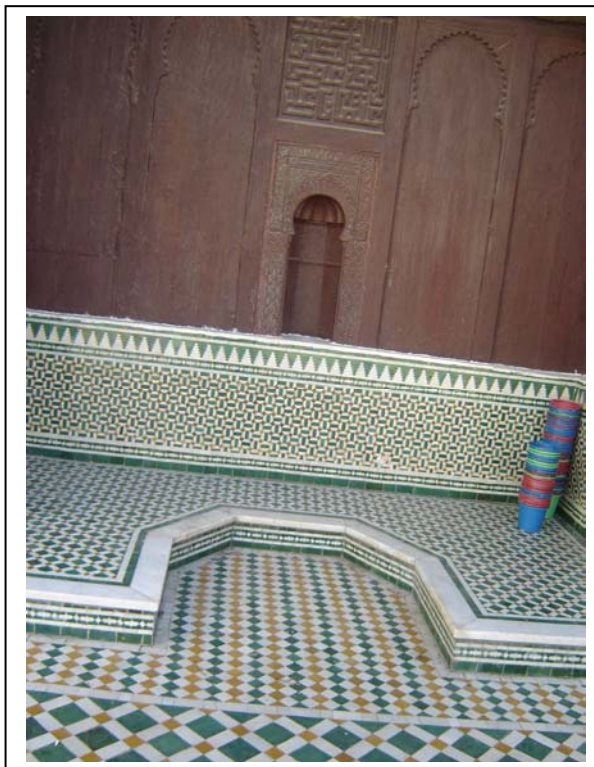

: \_\_\_\_\_





: \_\_\_\_\_



: \_\_\_\_\_



: \_\_\_\_\_



: \_\_\_\_\_



\_\_\_\_\_ :

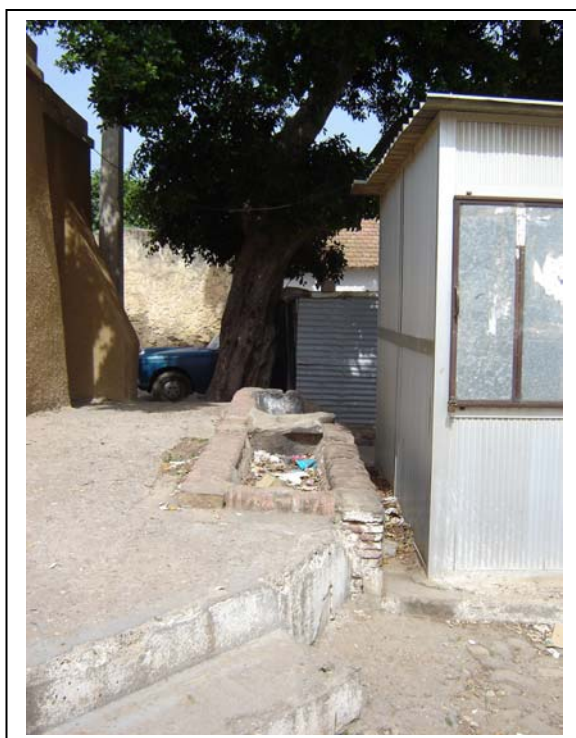

\_\_\_\_\_ :

\_\_\_\_\_ :

( - - )

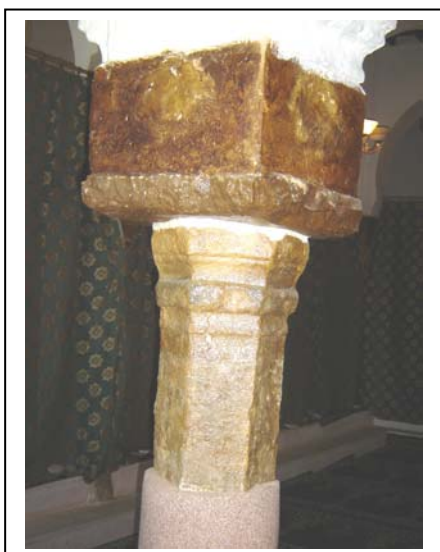

\_\_\_\_\_ :

( - - )

\_\_\_\_\_ :

( - - )



: \_\_\_\_\_

( - - )



: \_\_\_\_\_

( - - )



: \_\_\_\_\_

( - - )





: \_\_\_\_\_

( - - )



: \_\_\_\_\_

( - - )



: \_\_\_\_\_

( - - )

\_\_\_\_\_ :

( - - )



\_\_\_\_\_ :

( - - )



\_\_\_\_\_ :

( - - )





: \_\_\_\_\_

( - - )



: \_\_\_\_\_

( - - )



: \_\_\_\_\_

( - - )



: \_\_\_\_\_

( - - )



: \_\_\_\_\_

( - - )



: \_\_\_\_\_

( - - )



: \_\_\_\_\_

( - - )



: \_\_\_\_\_

: \_\_\_\_\_

( - - )





: \_\_\_\_\_

( - - )



: \_\_\_\_\_

- - )



: \_\_\_\_\_

( - - )

: \_\_\_\_\_



: \_\_\_\_\_



\_\_\_\_\_ :



\_\_\_\_\_ :62



: \_\_\_\_\_



: \_\_\_\_\_

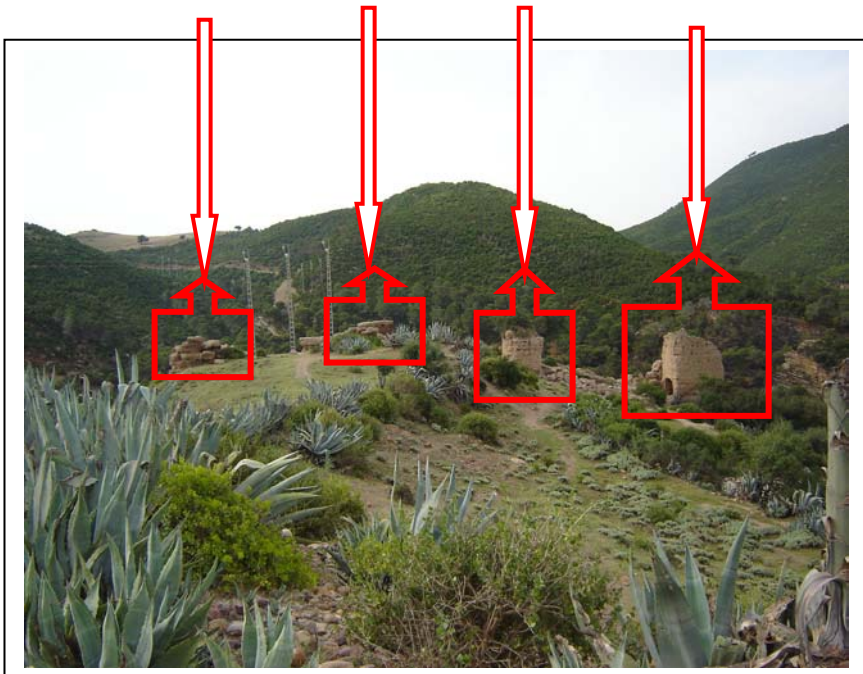

: \_\_\_\_\_



\_\_\_\_\_ :

MARCAIS (G) : L'Algérie médiévale ... , p.31 :



\_\_\_\_\_ :





: \_\_\_\_\_



: \_\_\_\_\_

( )



\_\_\_\_\_ :



\_\_\_\_\_ :



: \_\_\_\_\_



: \_\_\_\_\_

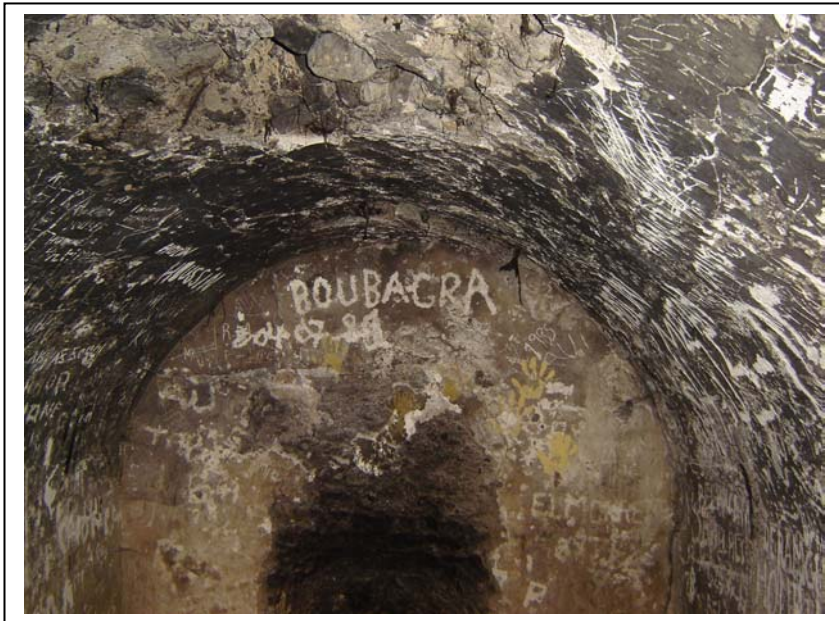

\_\_\_\_\_ :



\_\_\_\_\_ :



: \_\_\_\_\_

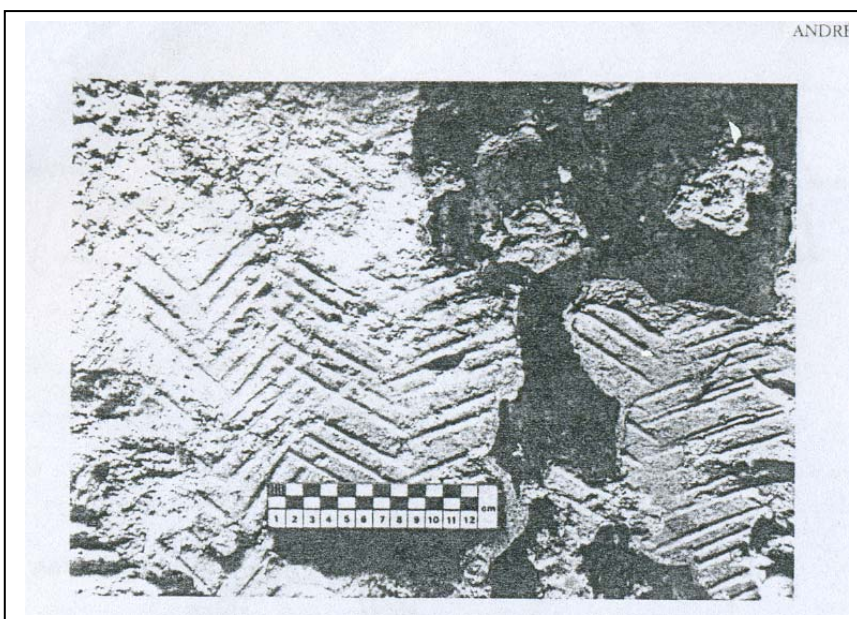

: \_\_\_\_\_



: \_\_\_\_\_



: \_\_\_\_\_

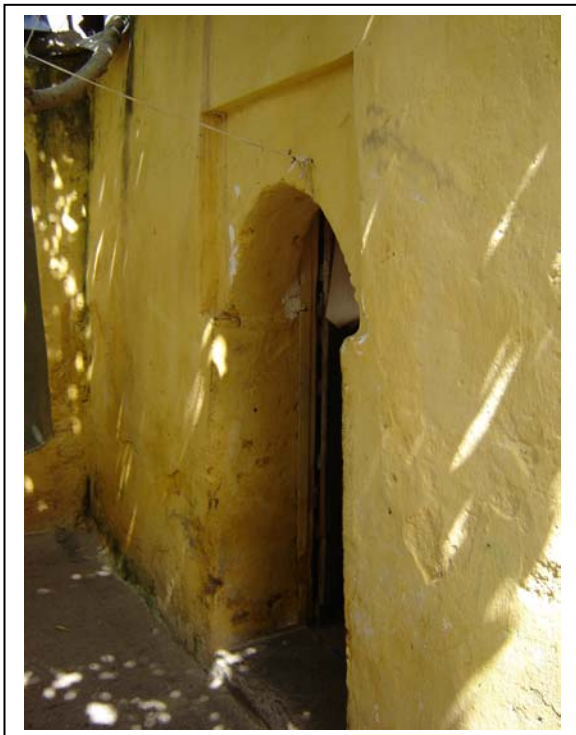

\_\_\_\_\_

.



\_\_\_\_\_

.

\_\_\_\_\_ :

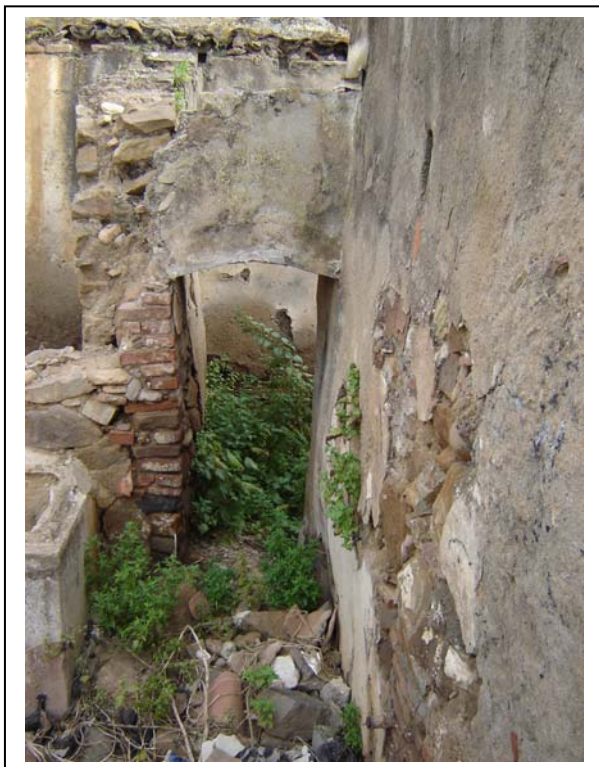

\_\_\_\_\_ :





\_\_\_\_\_ :



\_\_\_\_\_ :



: \_\_\_\_\_



: \_\_\_\_\_

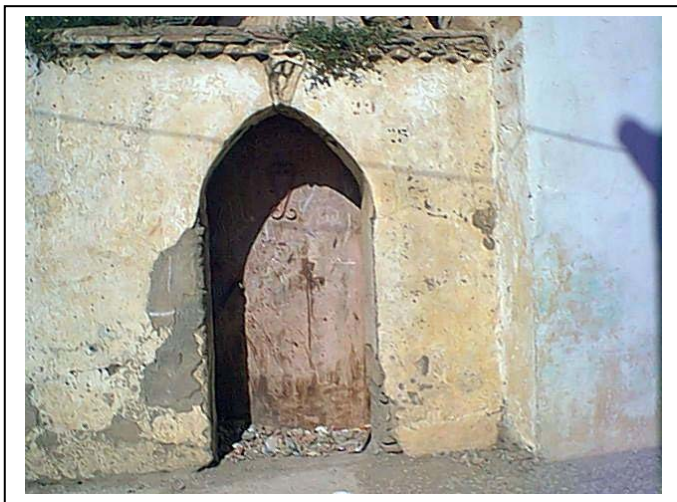

: \_\_\_\_\_

.

: \_\_\_\_\_

( )

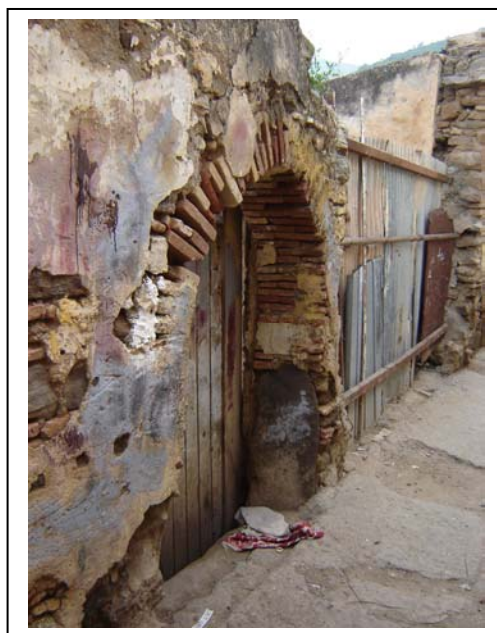

: \_\_\_\_\_

( )





: \_\_\_\_\_

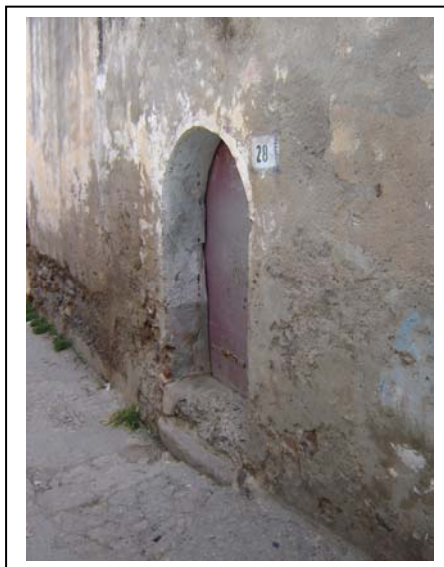

: \_\_\_\_\_

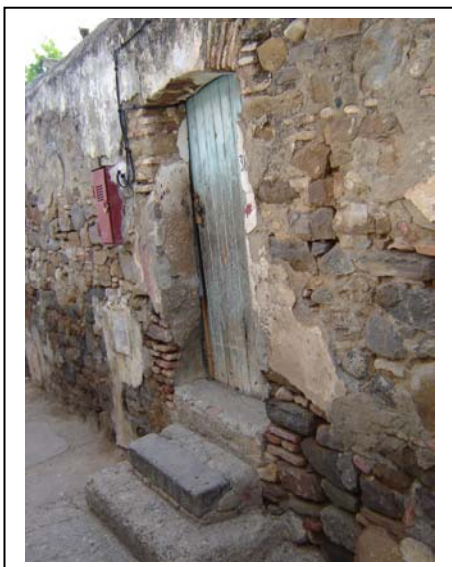

: \_\_\_\_\_

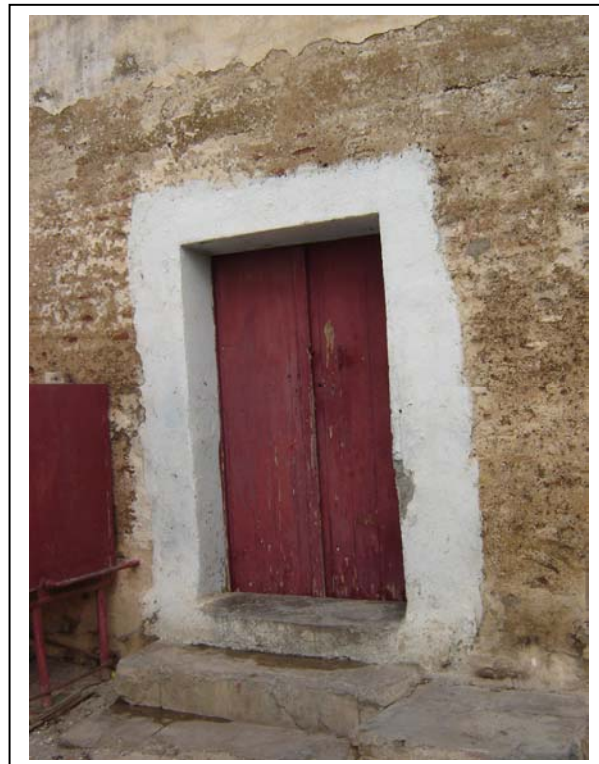

\_\_\_\_\_ :

.

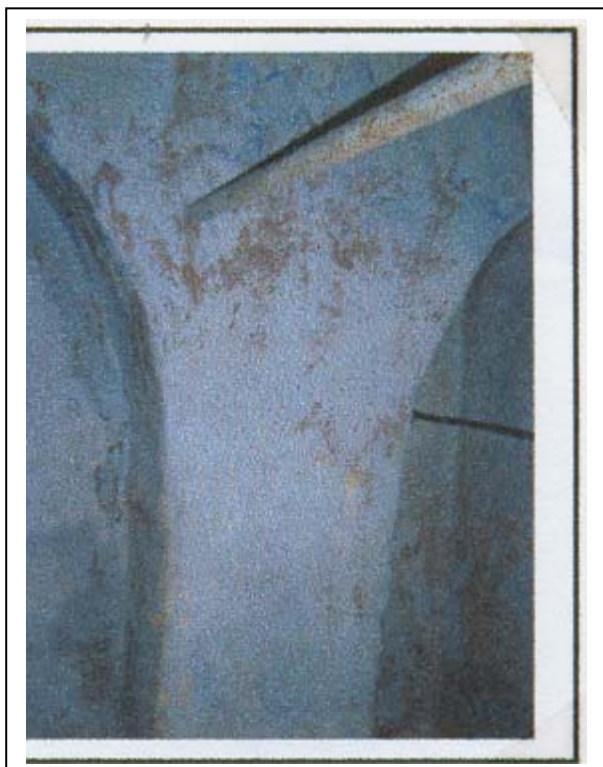

\_\_\_\_\_ :



: \_\_\_\_\_



: \_\_\_\_\_

: ... : ( ) :



: \_\_\_\_\_



: \_\_\_\_\_



: \_\_\_\_\_

( )



: \_\_\_\_\_

( )





: \_\_\_\_\_

( )



: \_\_\_\_\_



: \_\_\_\_\_



: \_\_\_\_\_

( )

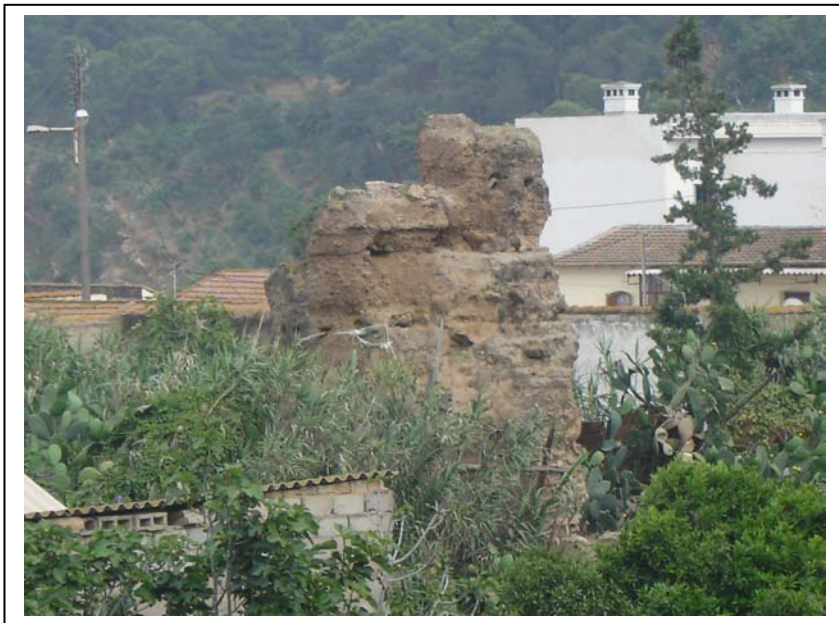

: \_\_\_\_\_

( )



: \_\_\_\_\_

( )

\_\_\_\_\_ :

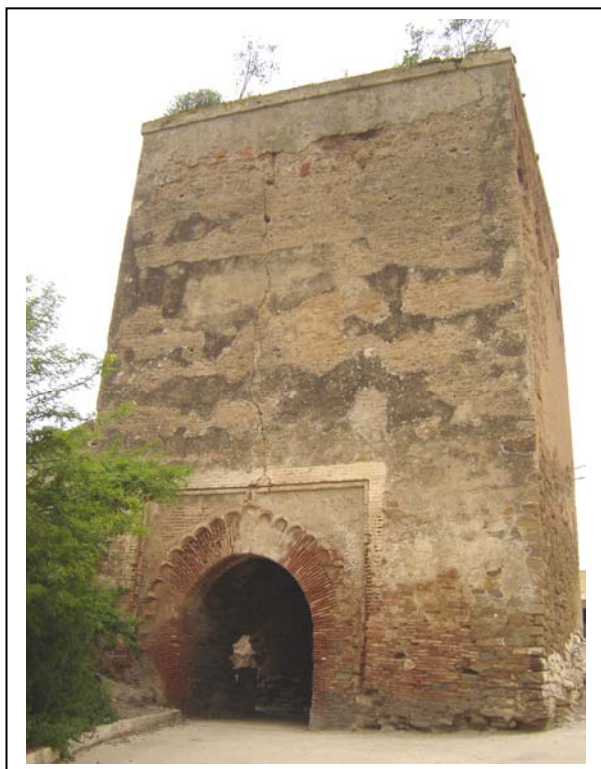

\_\_\_\_\_ :

\_\_\_\_\_ :

( )



MARCAIS(G) : L'Algérie médiévale , p 32. :

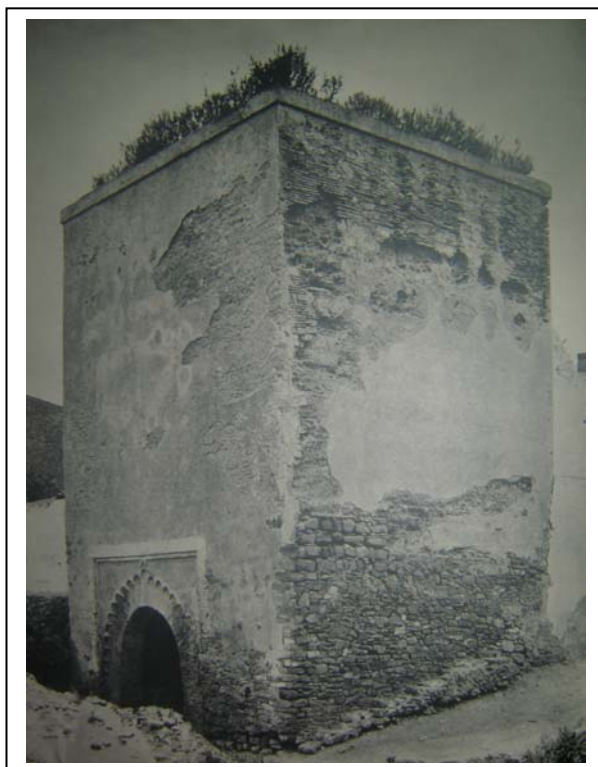

\_\_\_\_\_ :



: \_\_\_\_\_

( )



: \_\_\_\_\_

. ( )



: \_\_\_\_\_  
( )  
( )

---



: \_\_\_\_\_



\_\_\_\_\_ :

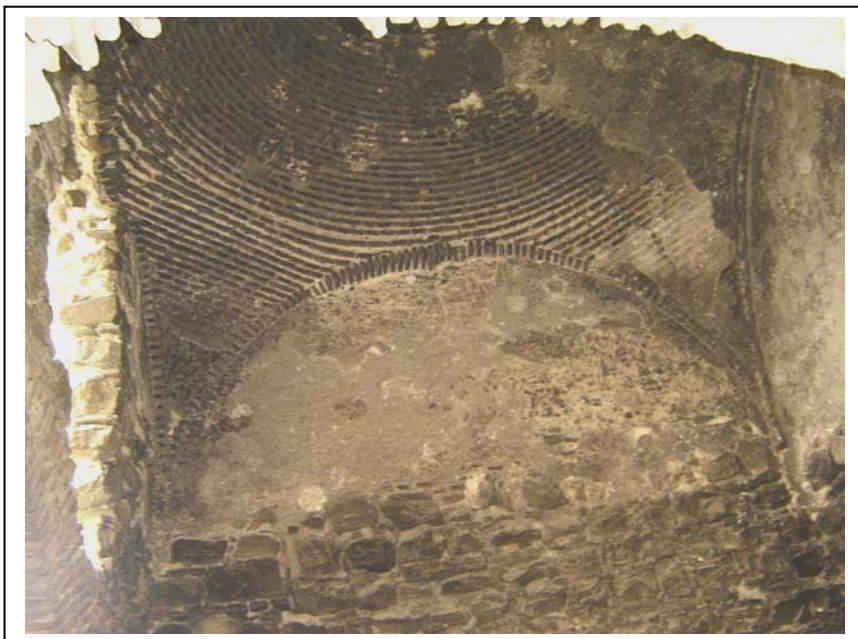

\_\_\_\_\_ :



\_\_\_\_\_ :

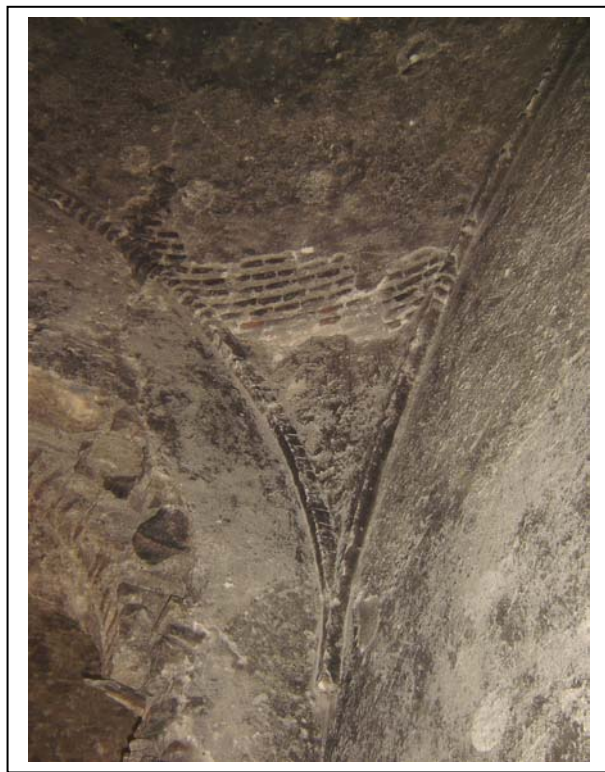

\_\_\_\_\_ :  
( )  
\_\_\_\_\_ :

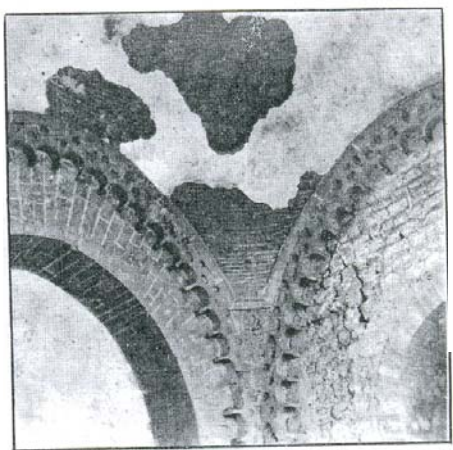

\_\_\_\_\_ :

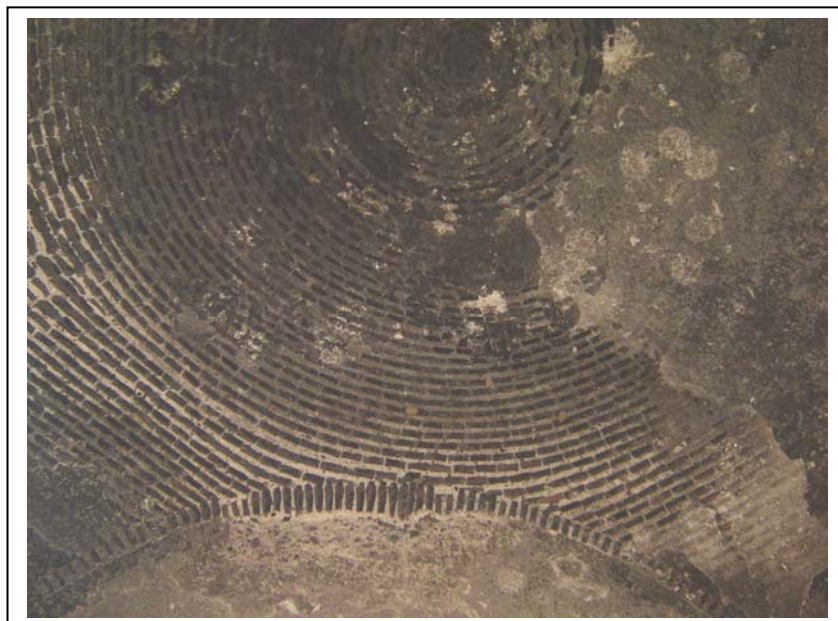

: \_\_\_\_\_



: \_\_\_\_\_

"

"

( )



\_\_\_\_\_



\_\_\_\_\_

BAZZANA (A) : << architecture ... , p.286 . :



\_\_\_\_\_

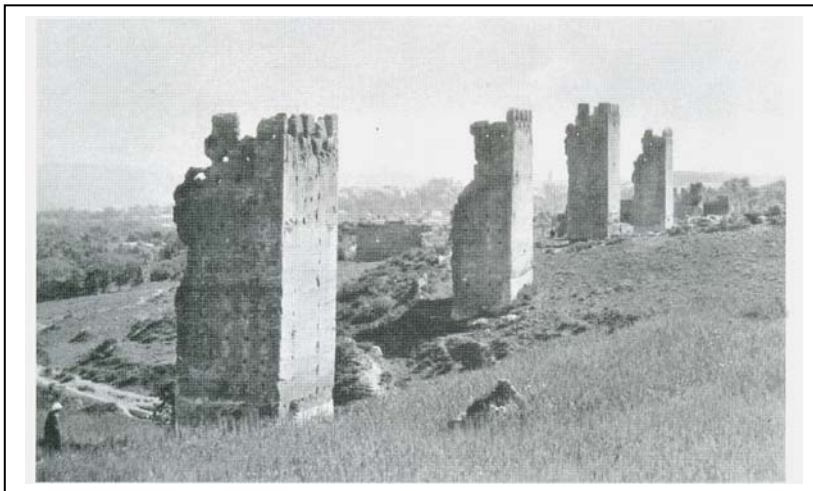

.( )

---

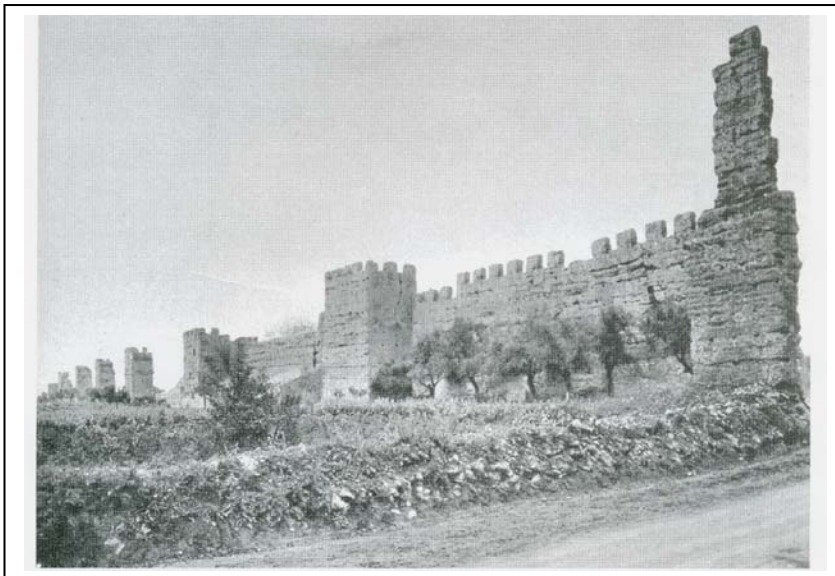



: \_\_\_\_\_

---



: \_\_\_\_\_



\_\_\_\_\_ :



\_\_\_\_\_ :

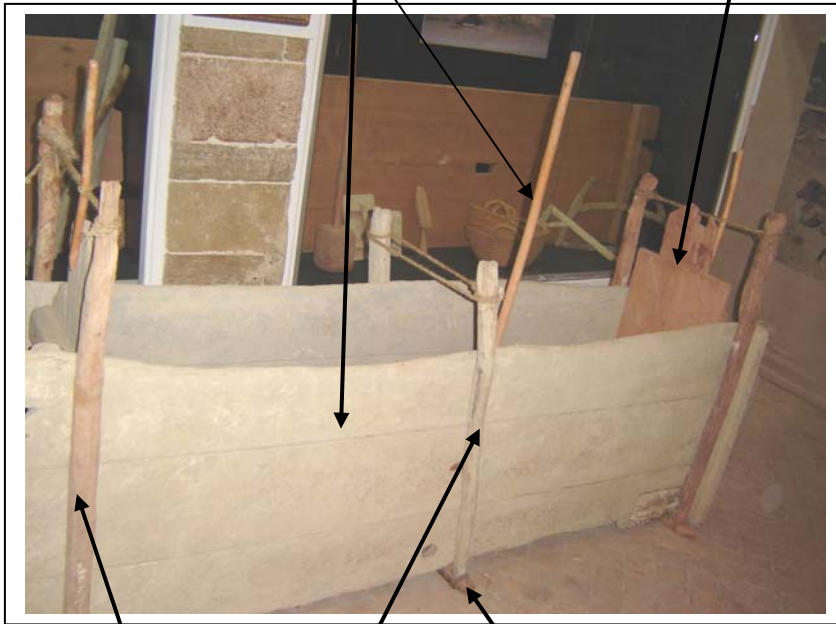
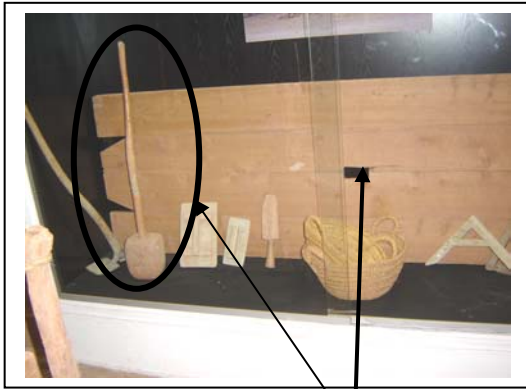

(

-

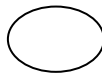
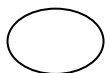
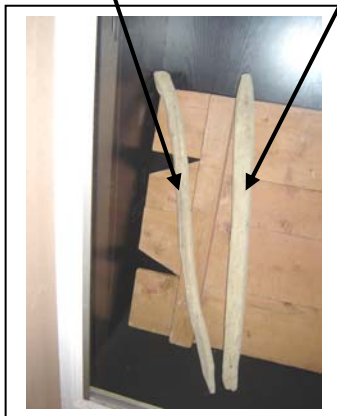

: \_\_\_\_\_



: \_\_\_\_\_



: \_\_\_\_\_

.





\_\_\_\_\_ :



\_\_\_\_\_

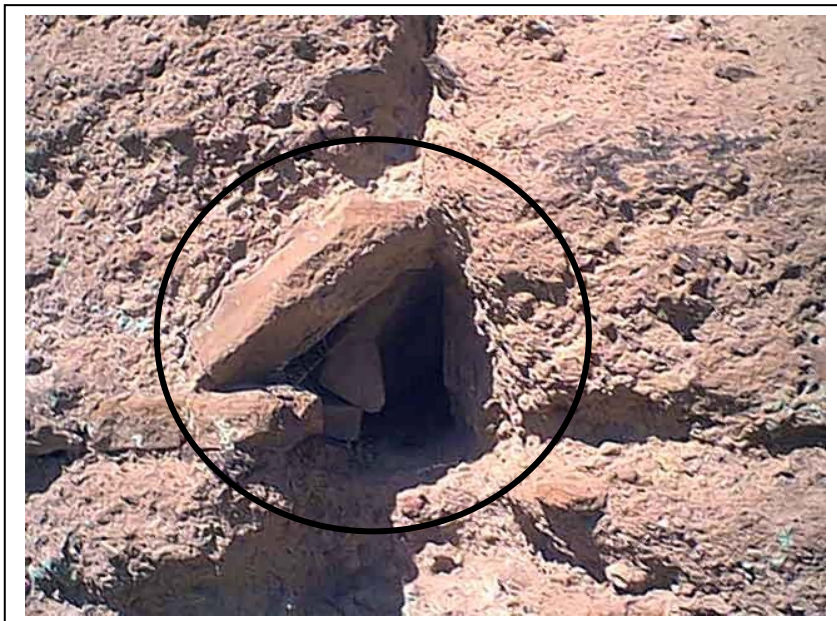

\_\_\_\_\_ :

.

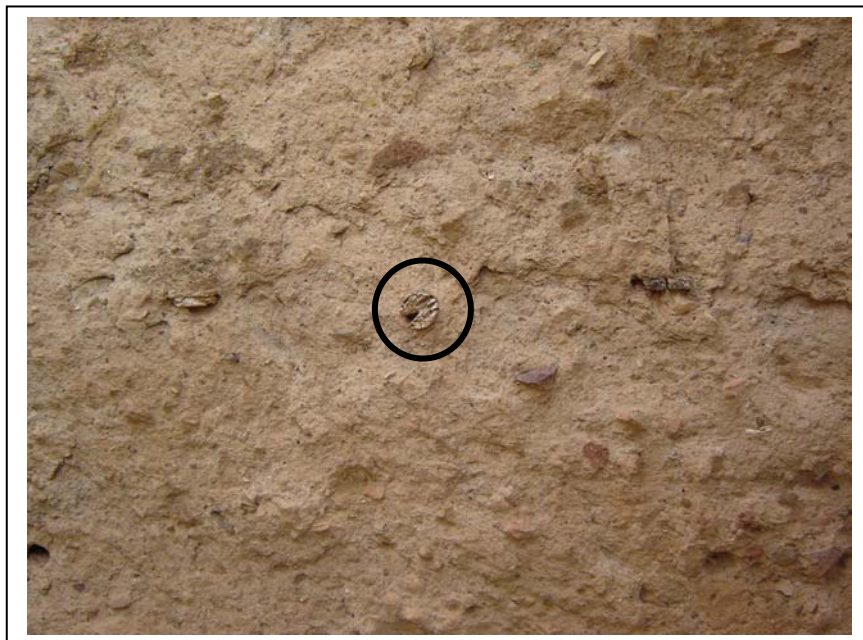

\_\_\_\_\_ :

BAZZANA (A) : << L'Architecture ... , p.189 :

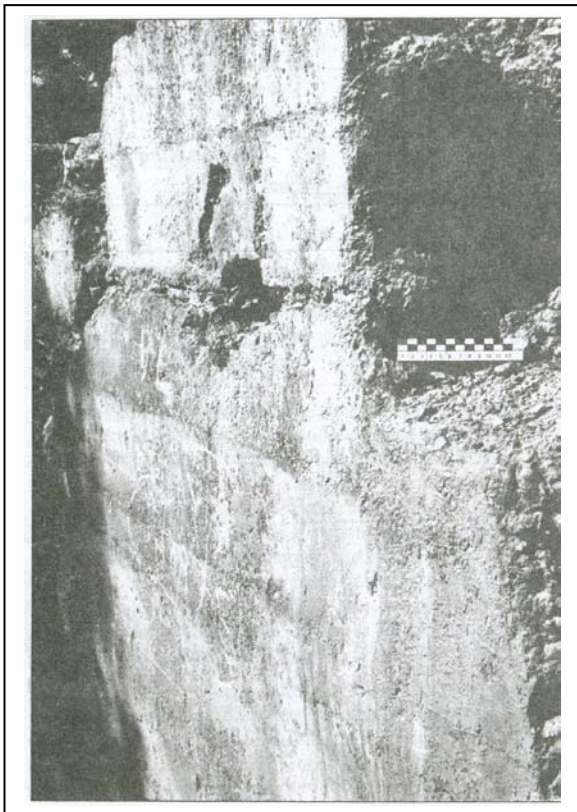

: \_\_\_\_\_

BAZZANA (A) : :  
<< L'Architecture ... , p.189



: \_\_\_\_\_

DOAT et les autres : Construction ... , p.38 :

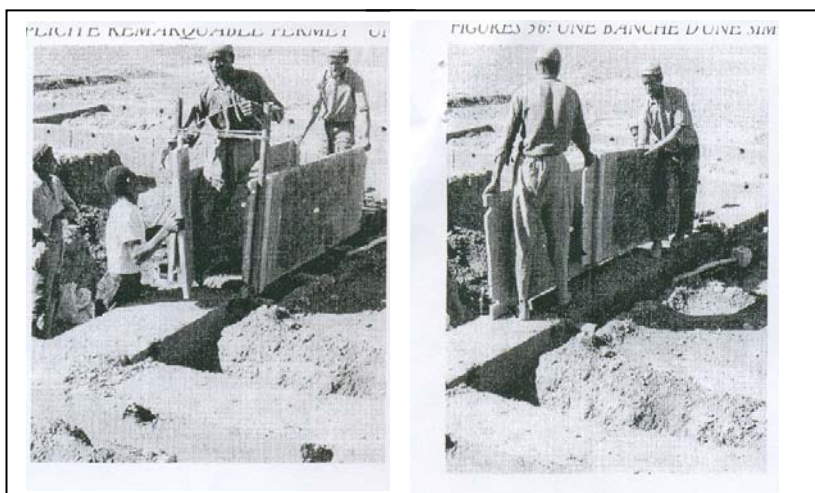

: \_\_\_\_\_

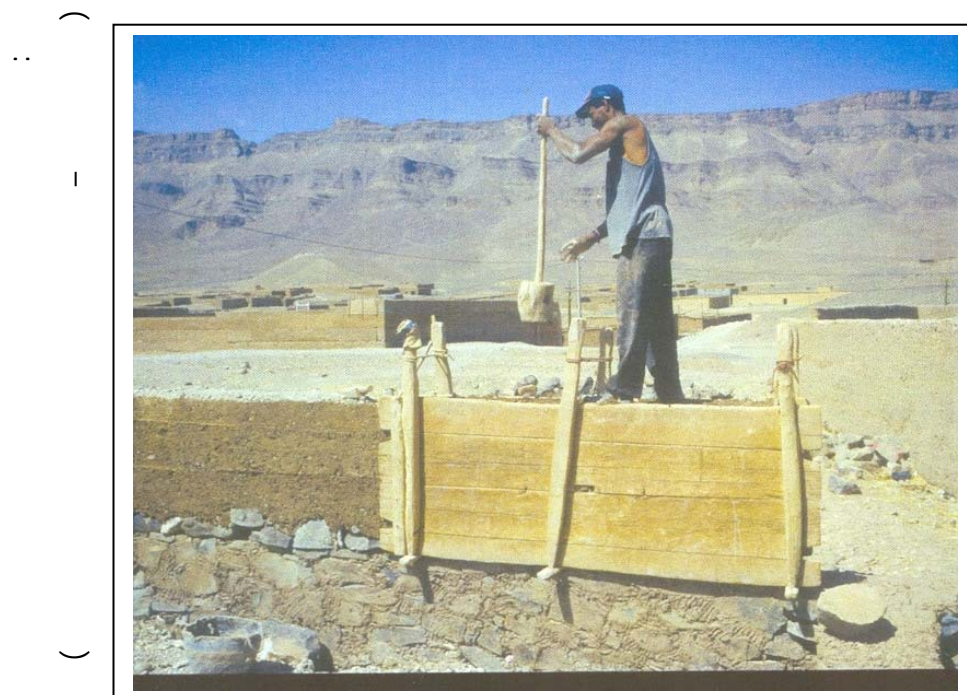

: \_\_\_\_\_

EREBATI(L) : << La Terre ...p.34 et BAZZANA(A) : << L'Architecture ...p.177 :

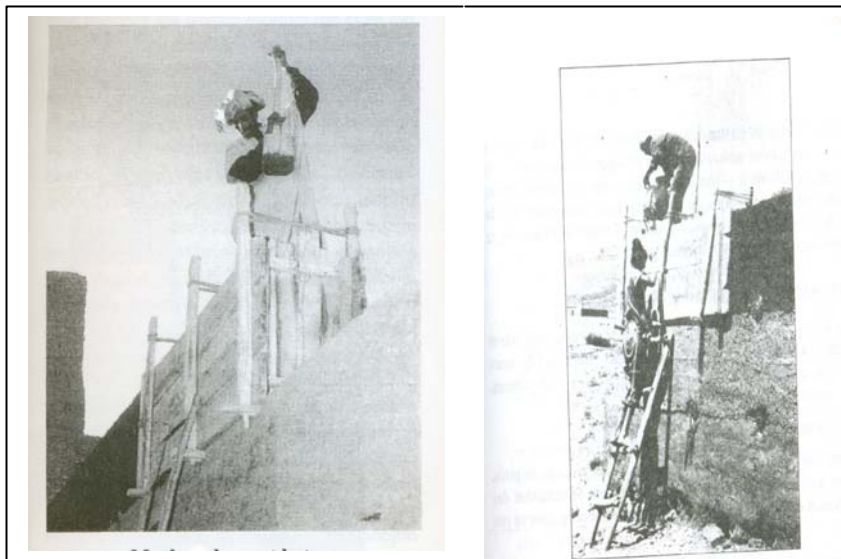

: \_\_\_\_\_

DOAT et les autres : Construction ... p.38 :



\_\_\_\_\_  
:  
\_\_\_\_\_



\_\_\_\_\_ :



\_\_\_\_\_



\_\_\_\_\_ :



\_\_\_\_\_ :



: \_\_\_\_\_



: \_\_\_\_\_

( )





: \_\_\_\_\_  
( )

---



: \_\_\_\_\_



: \_\_\_\_\_



: \_\_\_\_\_



( )

---



\_\_\_\_\_ :

( )



: \_\_\_\_\_



: \_\_\_\_\_

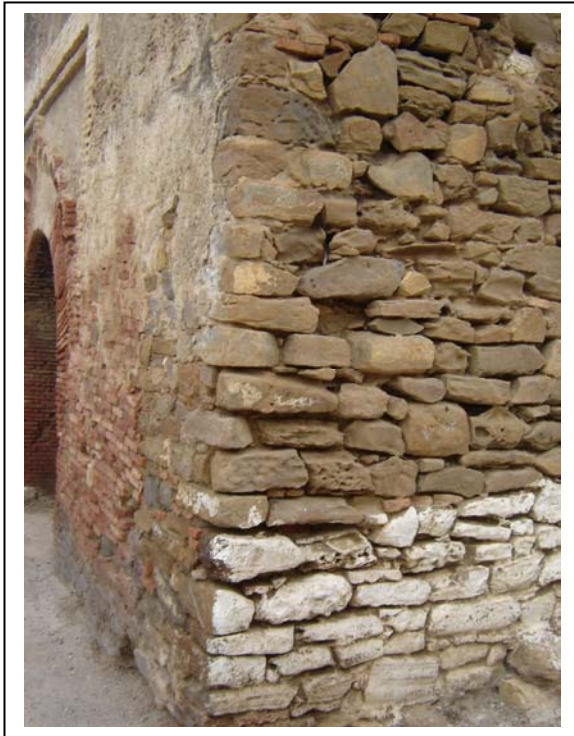

: \_\_\_\_\_



: \_\_\_\_\_



: \_\_\_\_\_



: \_\_\_\_\_

( )



: \_\_\_\_\_  
(            )

---



: \_\_\_\_\_



: \_\_\_\_\_



: \_\_\_\_\_





\_\_\_\_\_ :

BAZZANA(A) : << L'Architecture ... , p.187 :

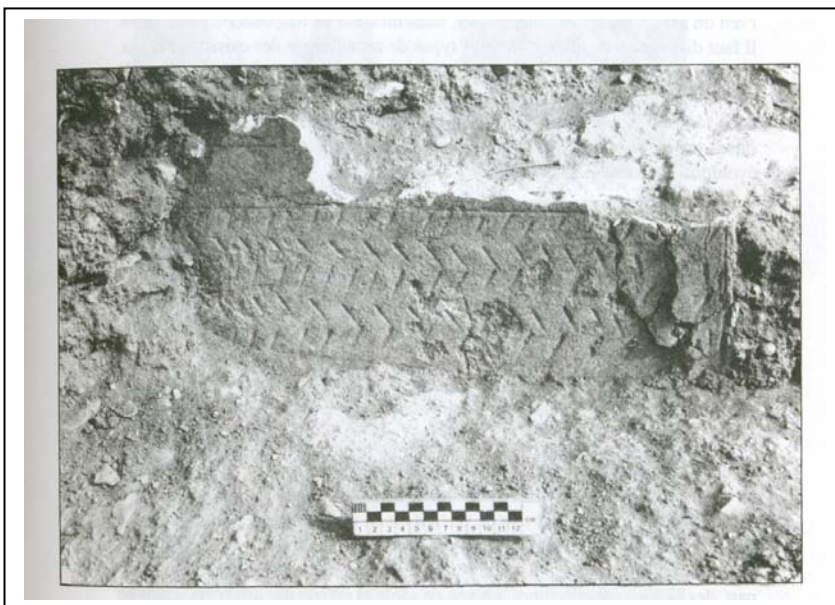

\_\_\_\_\_

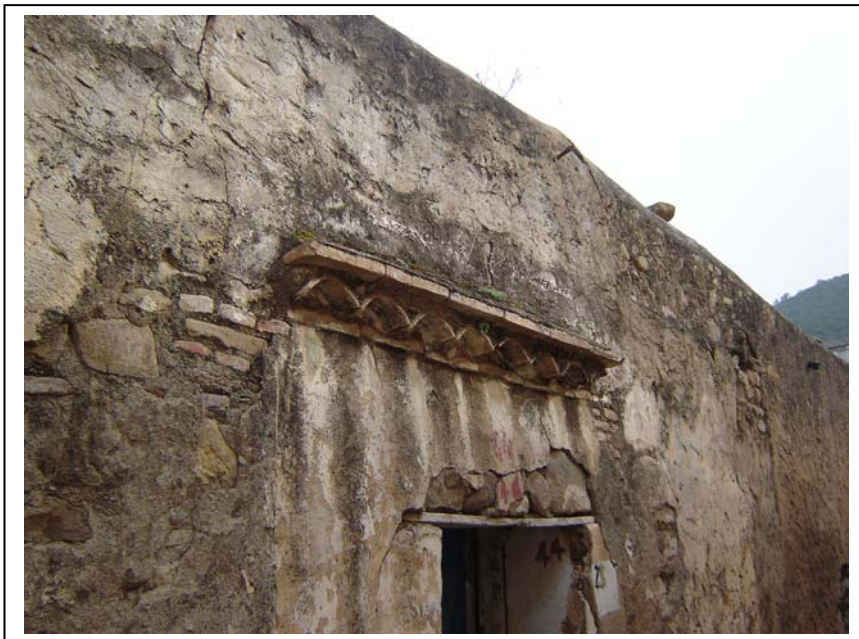

: \_\_\_\_\_



: \_\_\_\_\_







( )

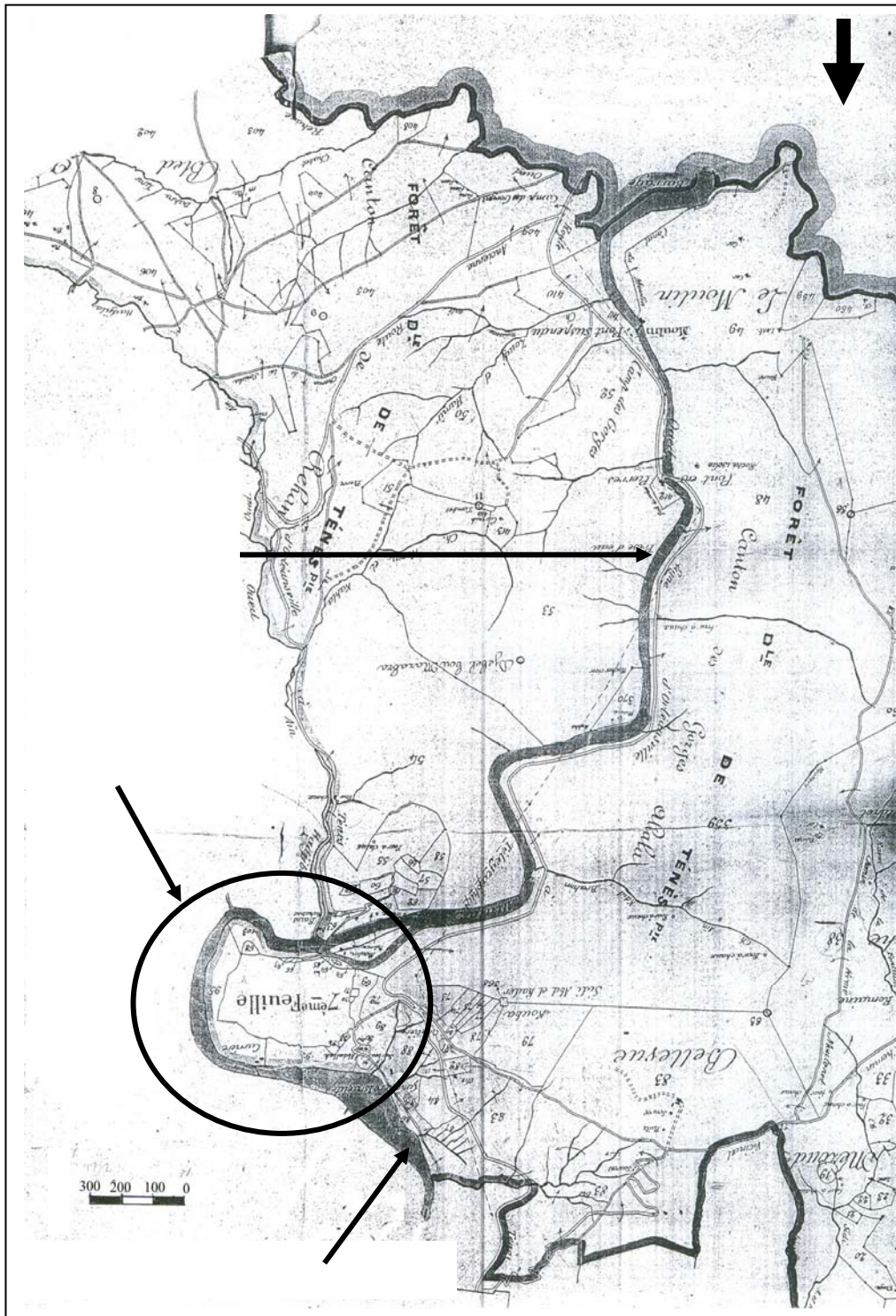

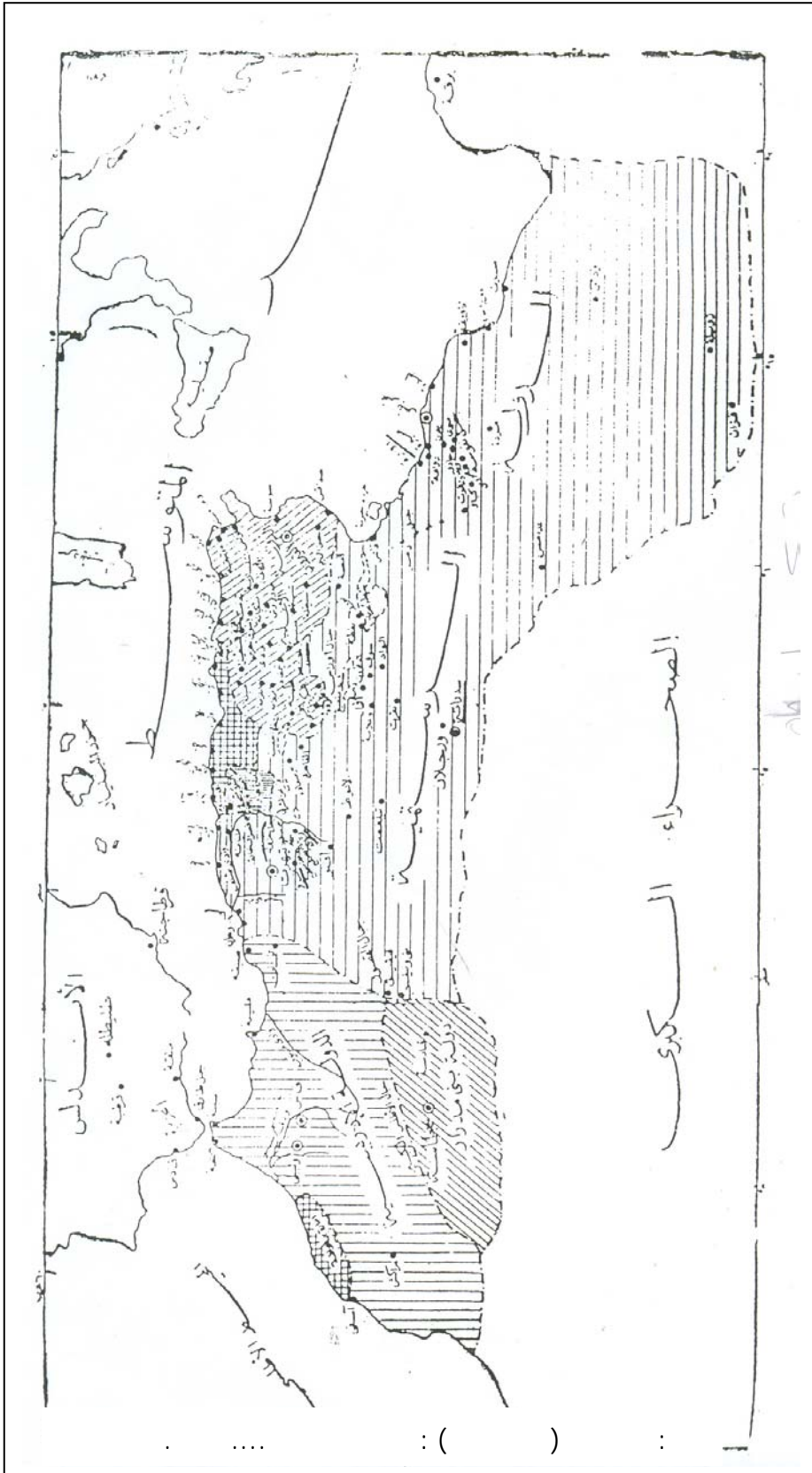

١٠٠ كم

الصحراء الكبرى

( ) :

: ( ) :

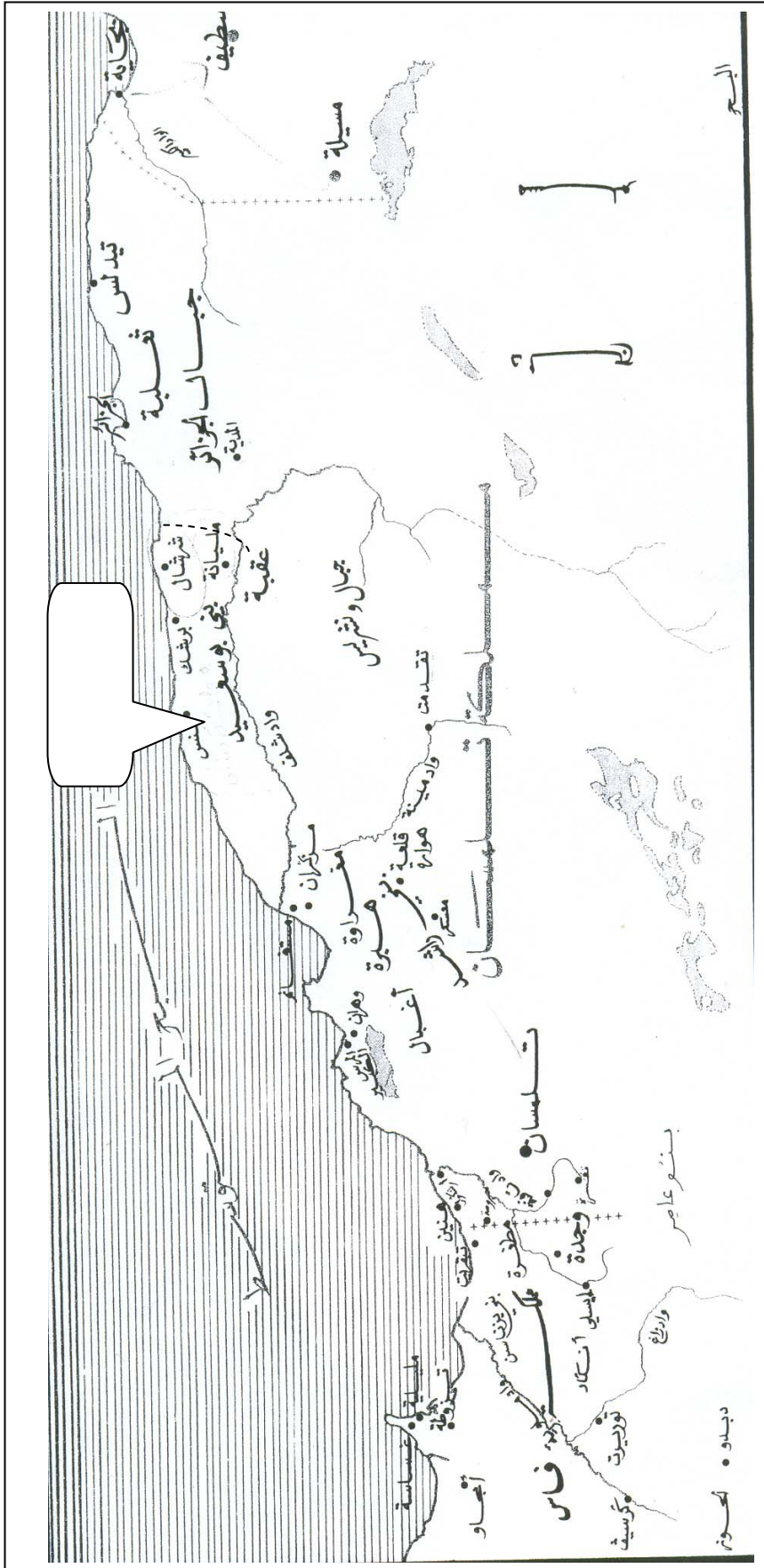

• •



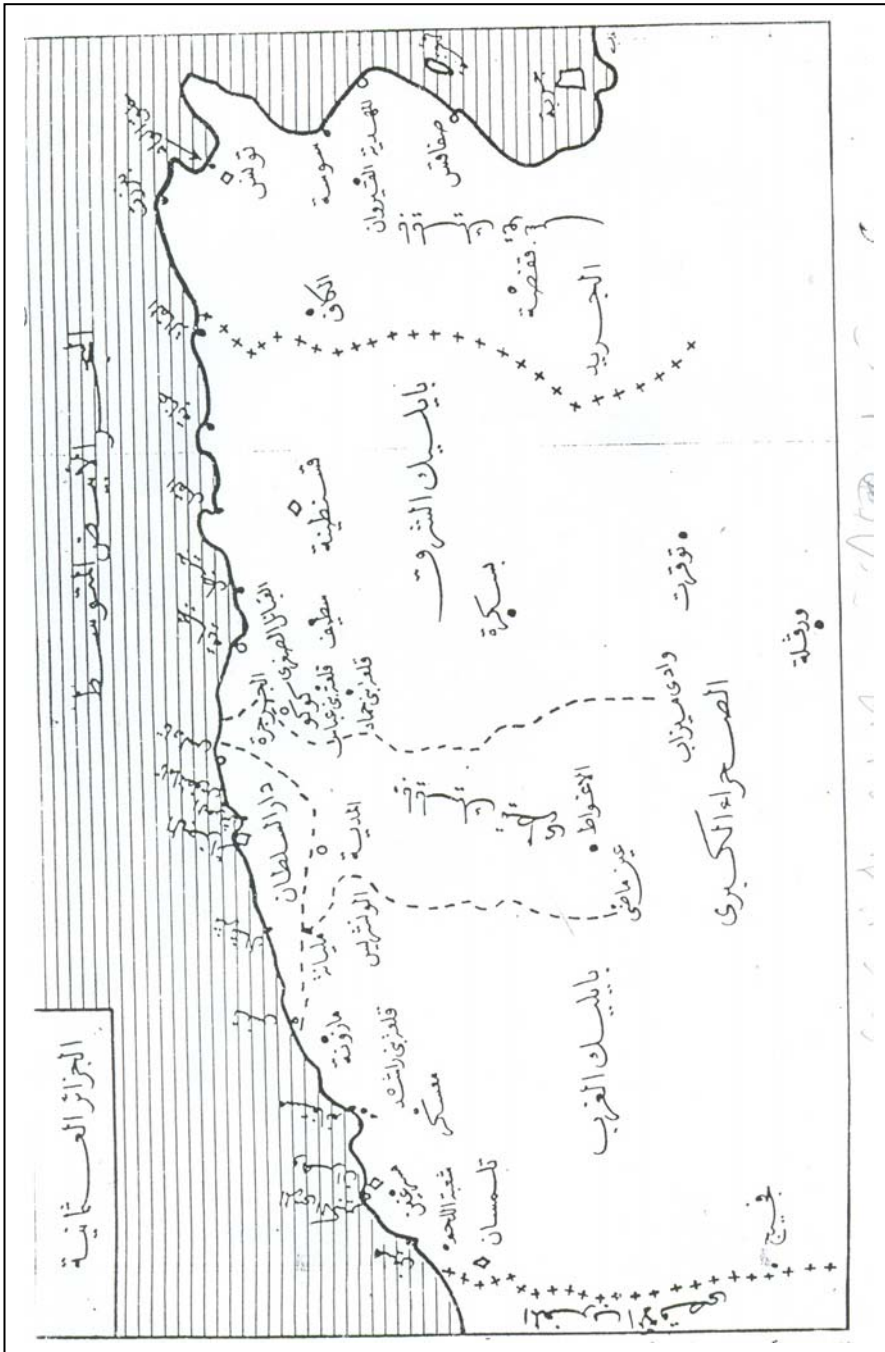

..... : ( ) :

..... : -

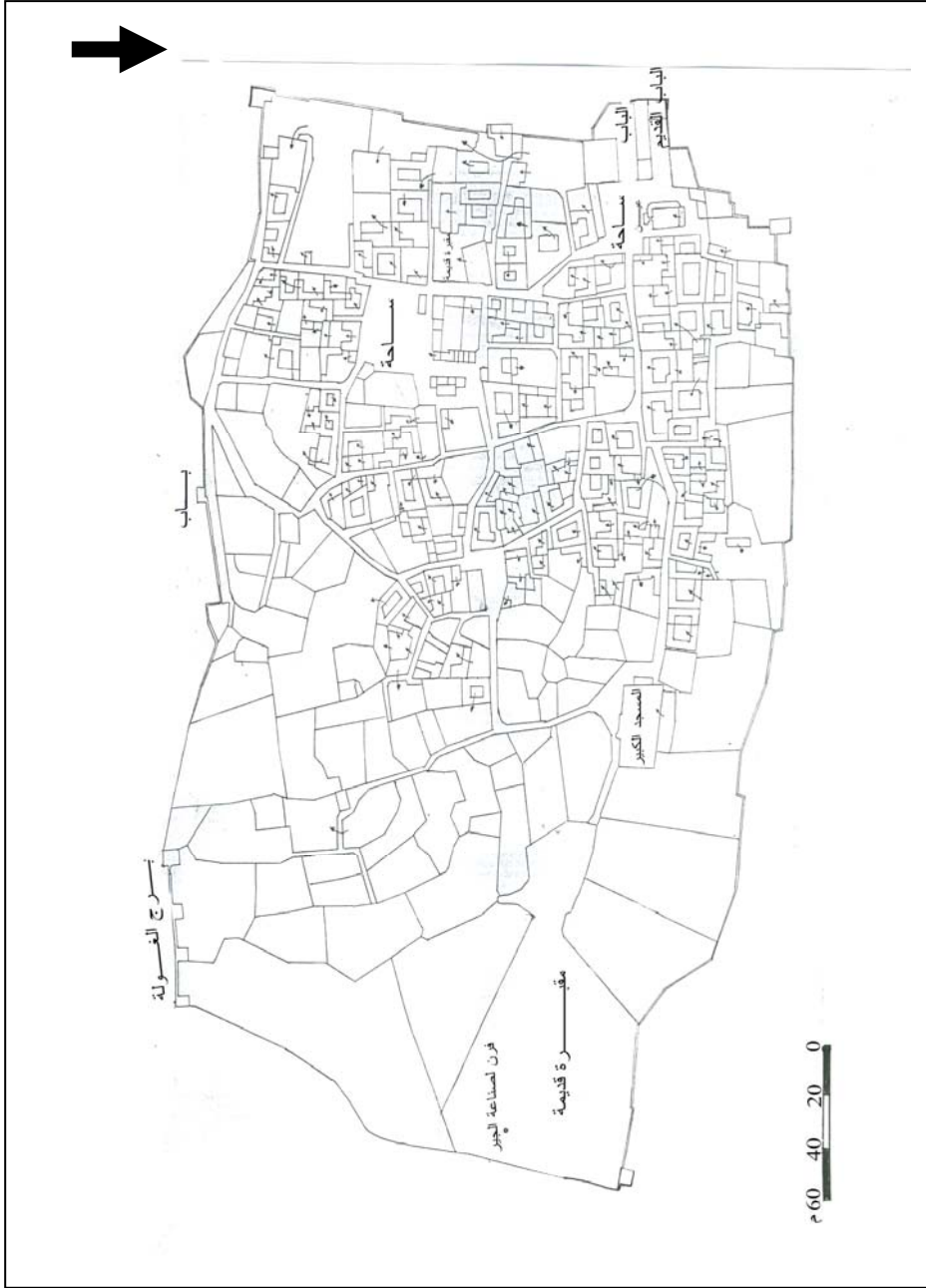

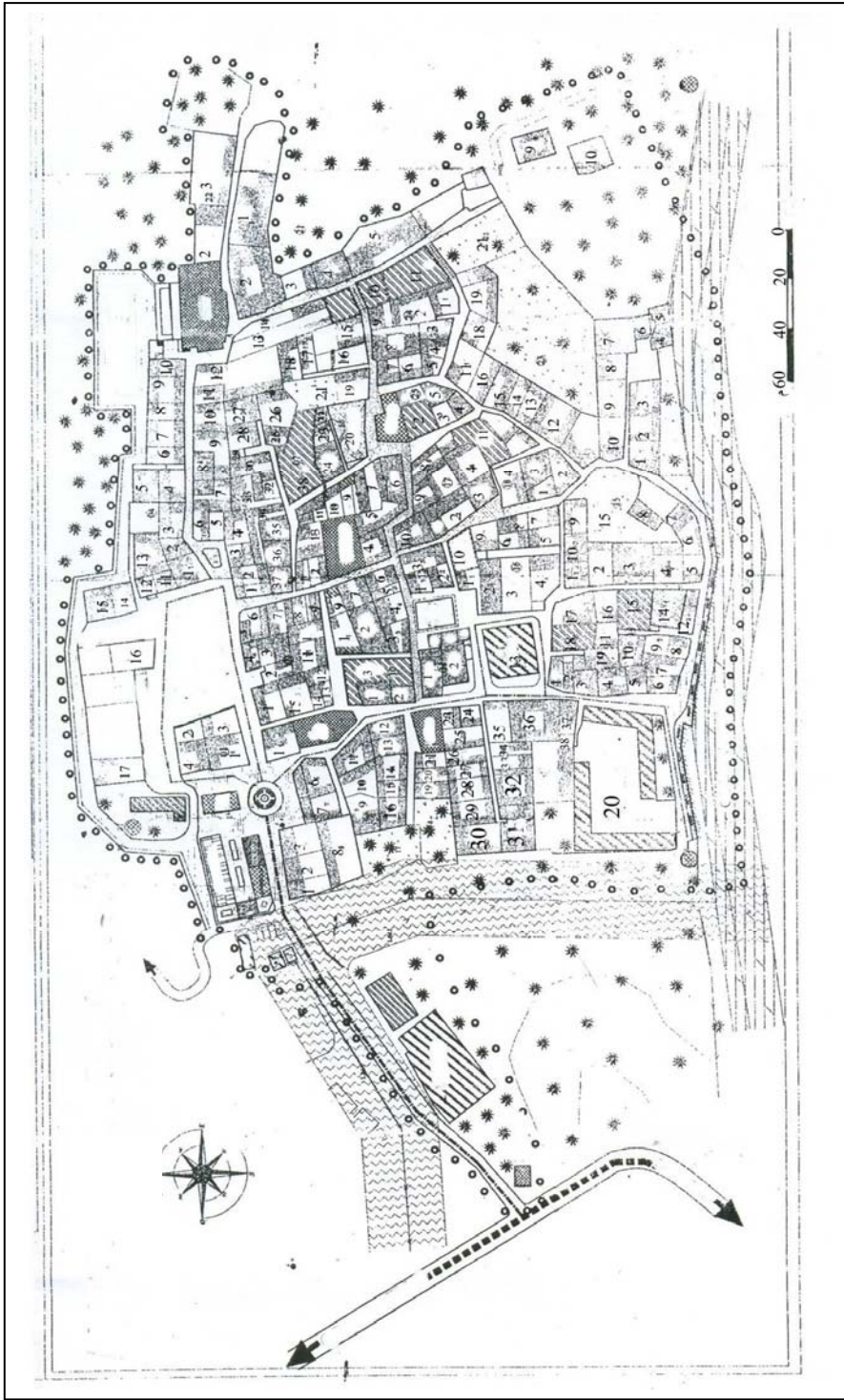

• •

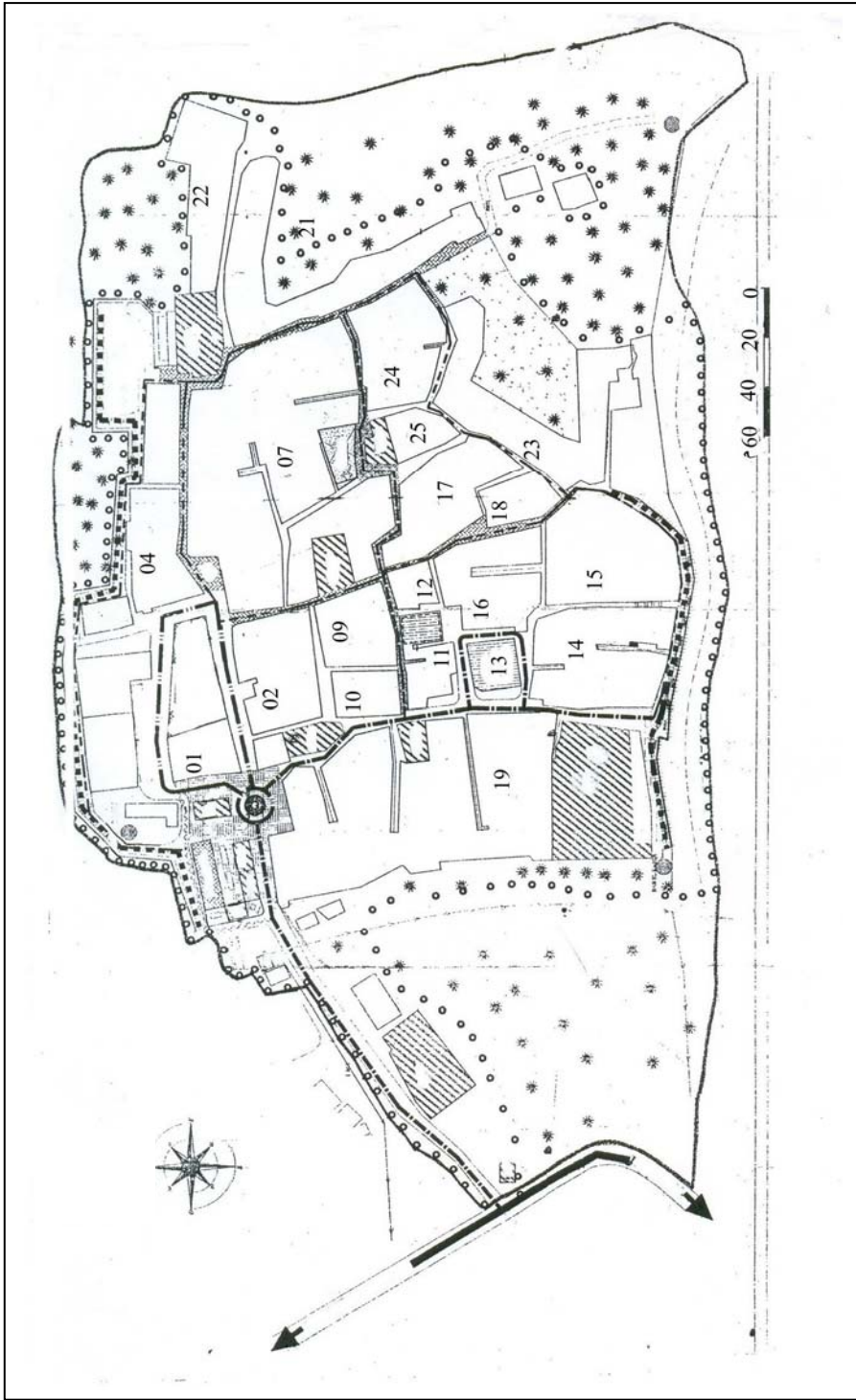

\_\_\_\_\_

BERARD (M.A) : Description nautique ... , p.158 . :

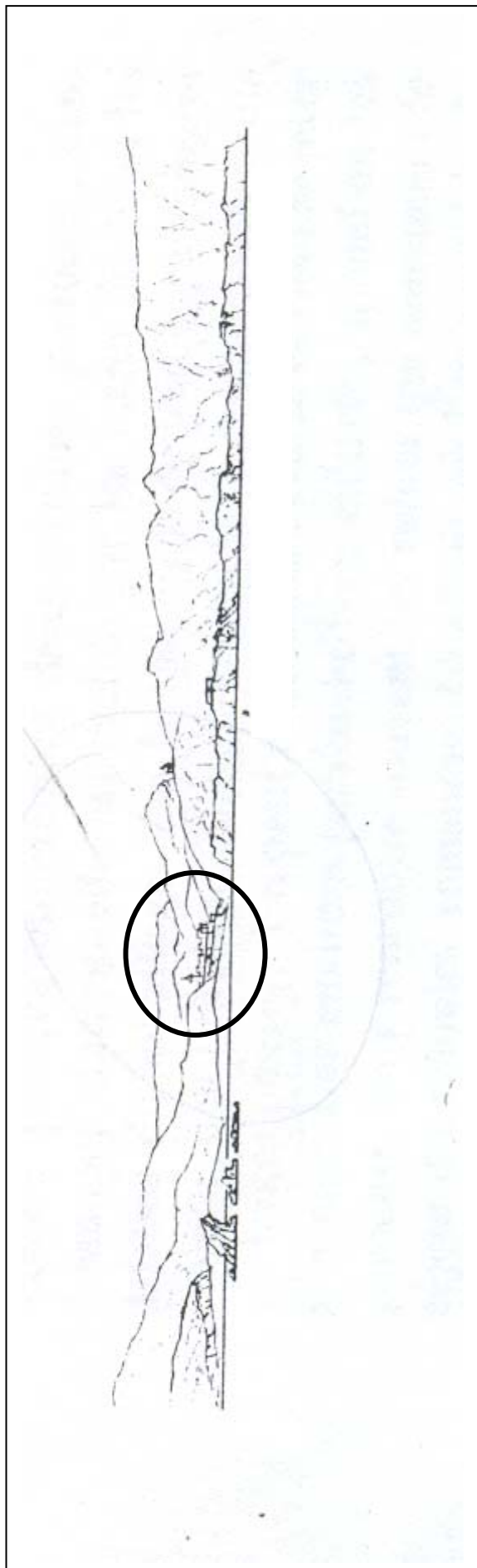

..



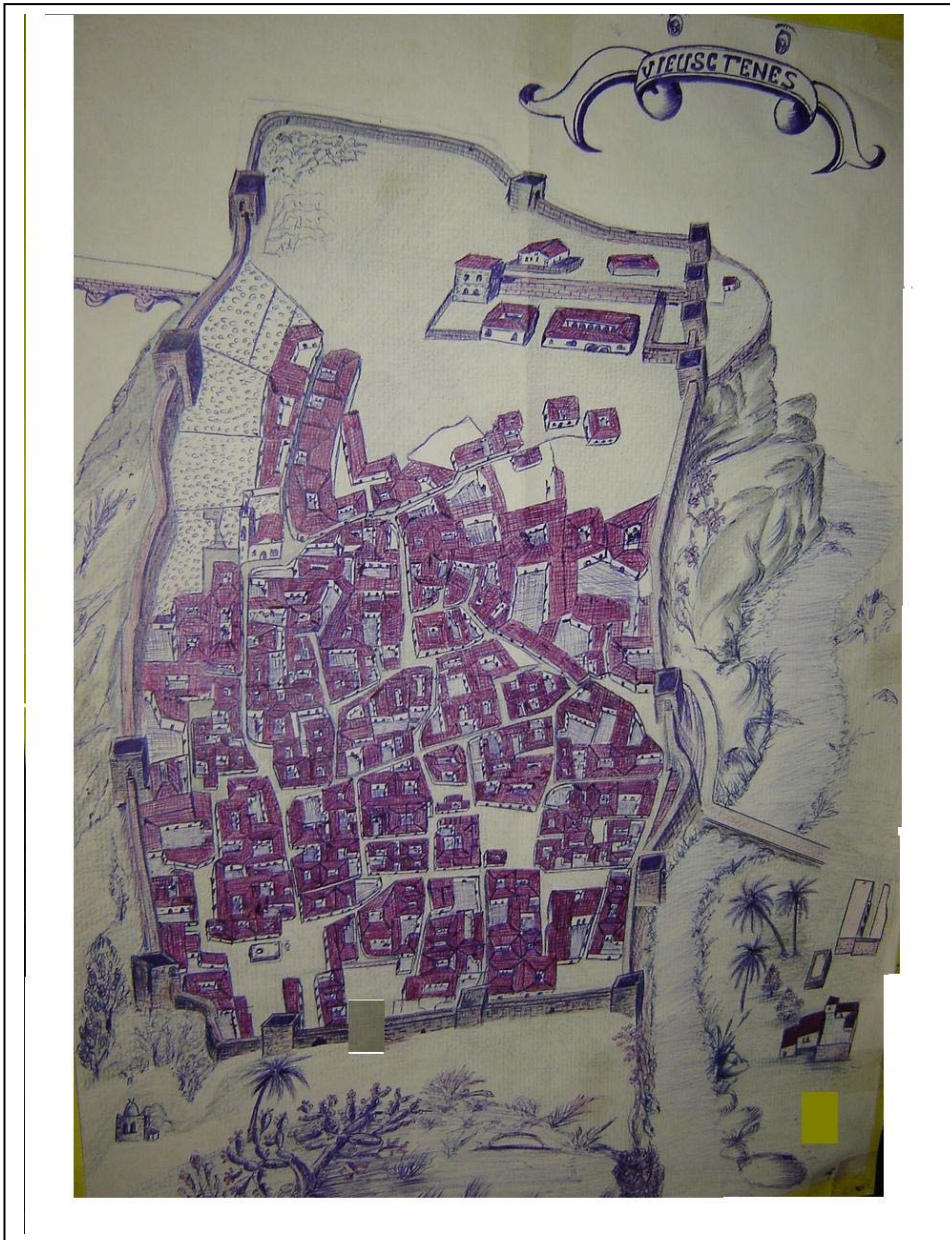

\_\_\_\_\_ :

عن : p.531 , >> La mosquée du vieux ténés >> (G) et MARCAIS (A) et LAMARE (A) DESSUS

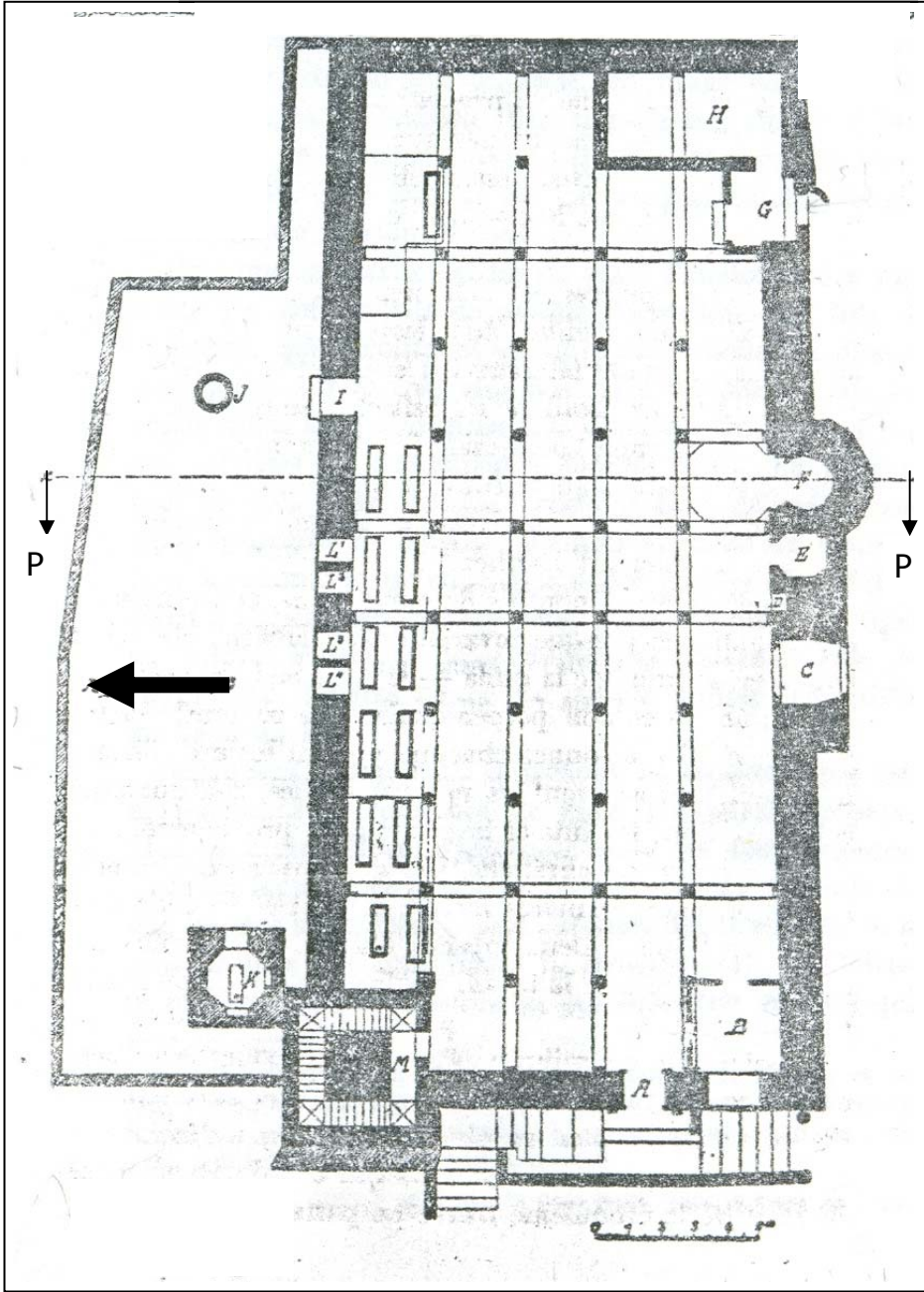

م ١٩٢٤

( )



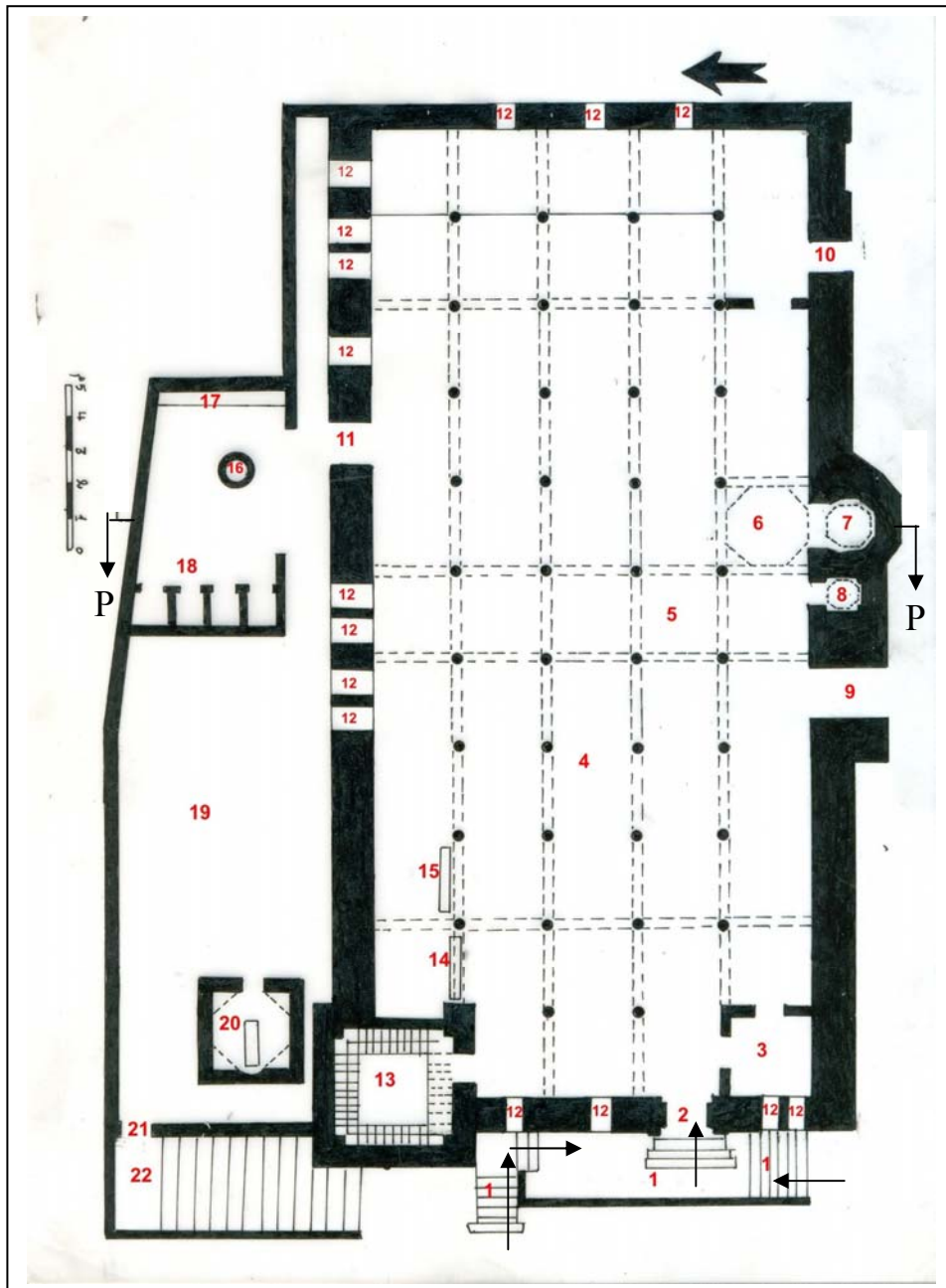

( )

( )

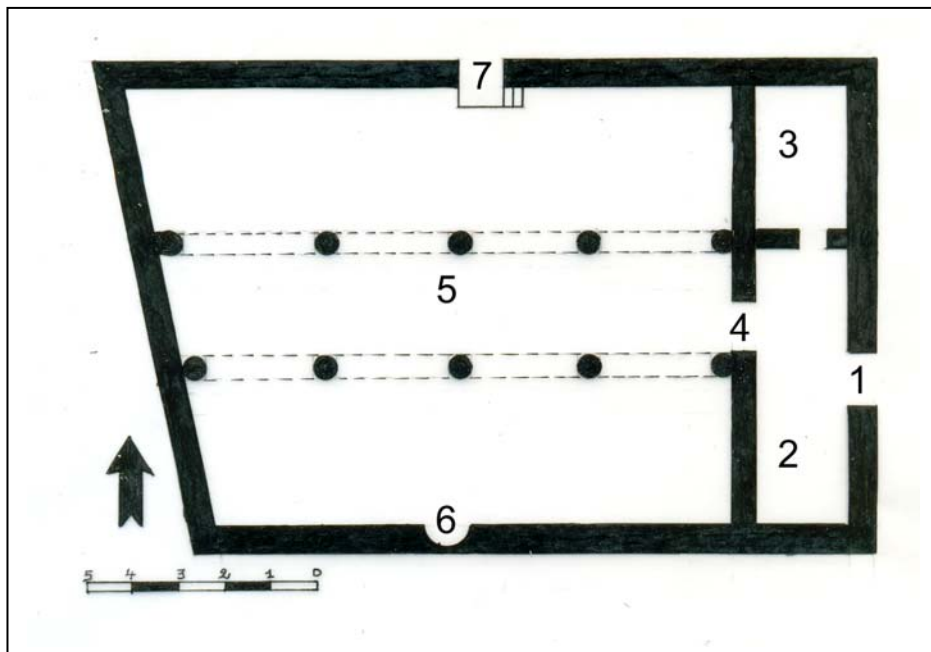

- ( ) -  
-  
-

: \_\_\_\_\_

:

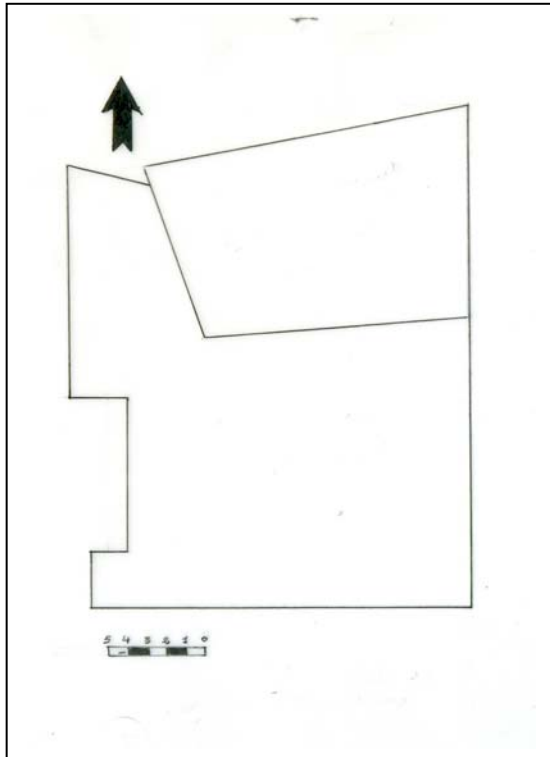

-  
-  
\_\_\_\_\_

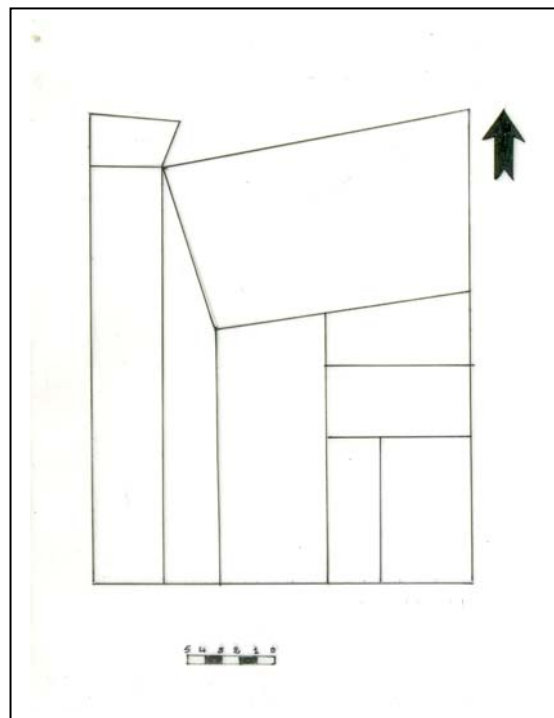

-  
-  
\_\_\_\_\_

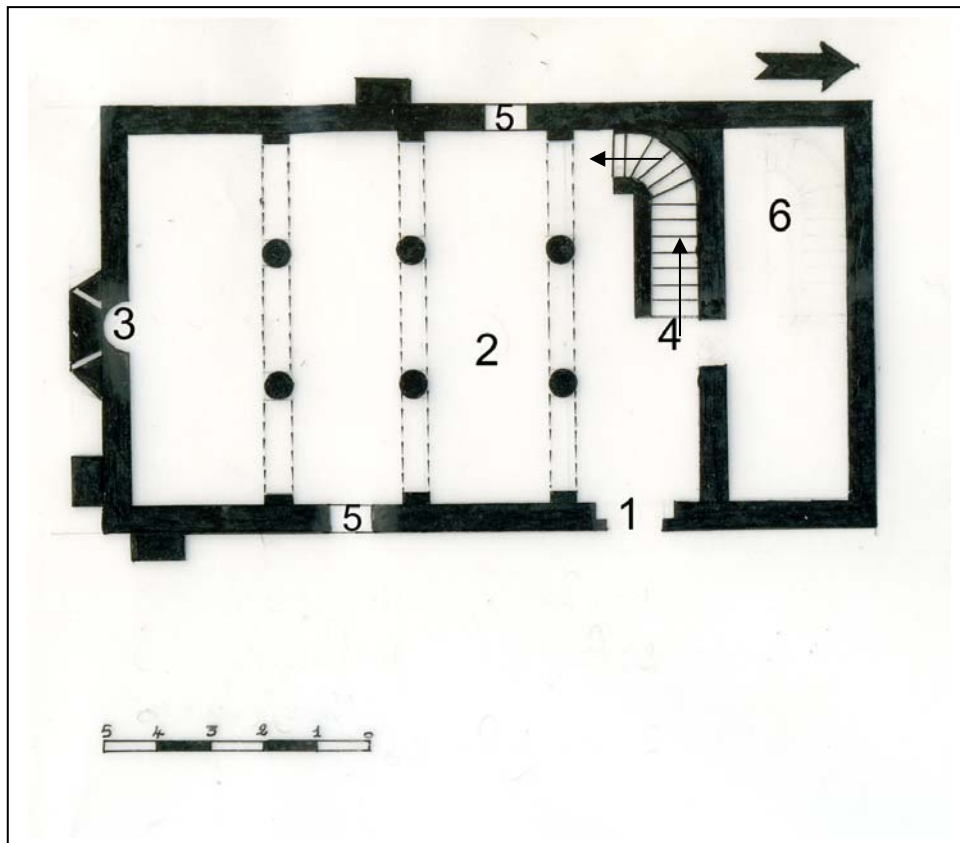

-  
-  
-

\_\_\_\_\_

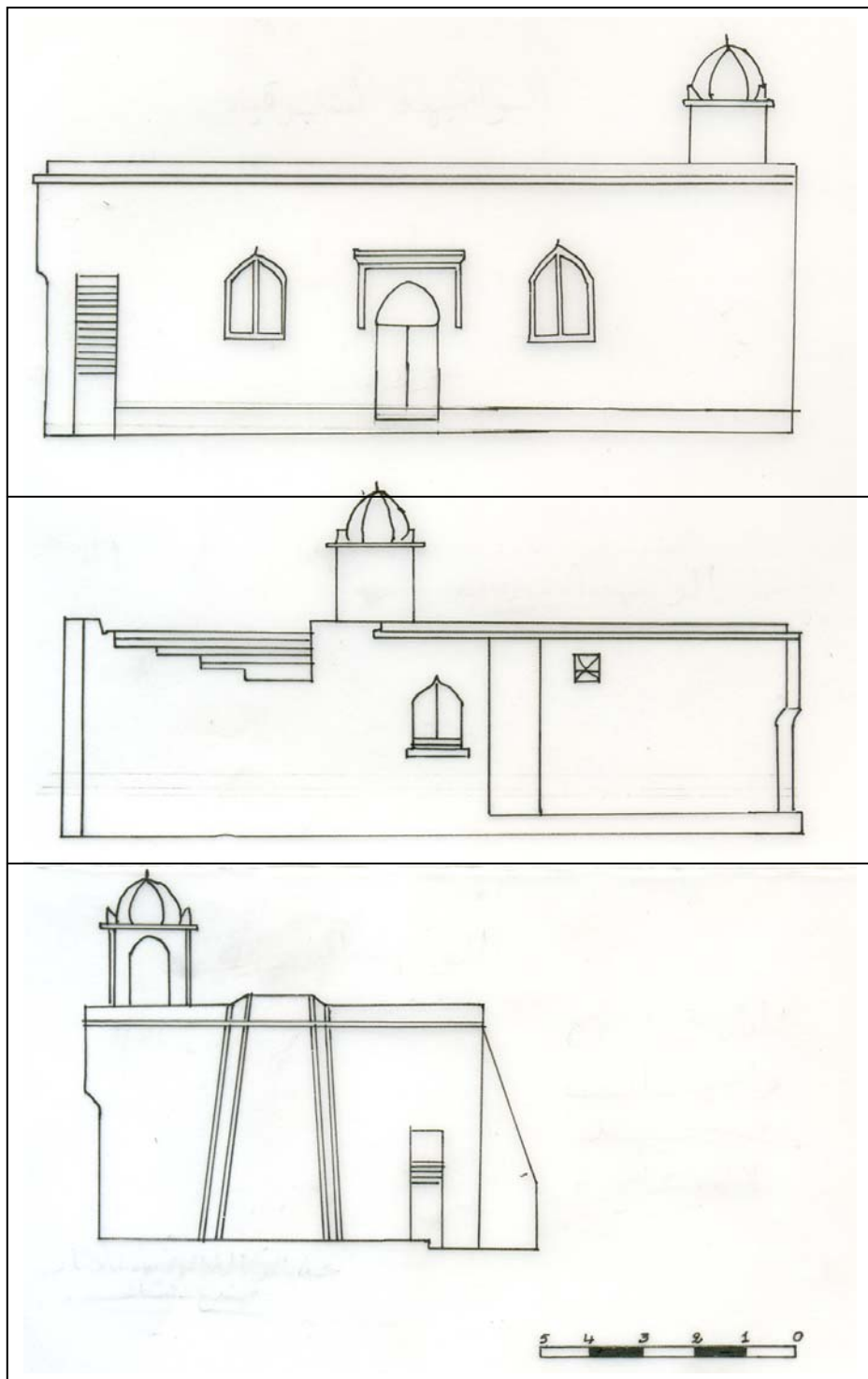

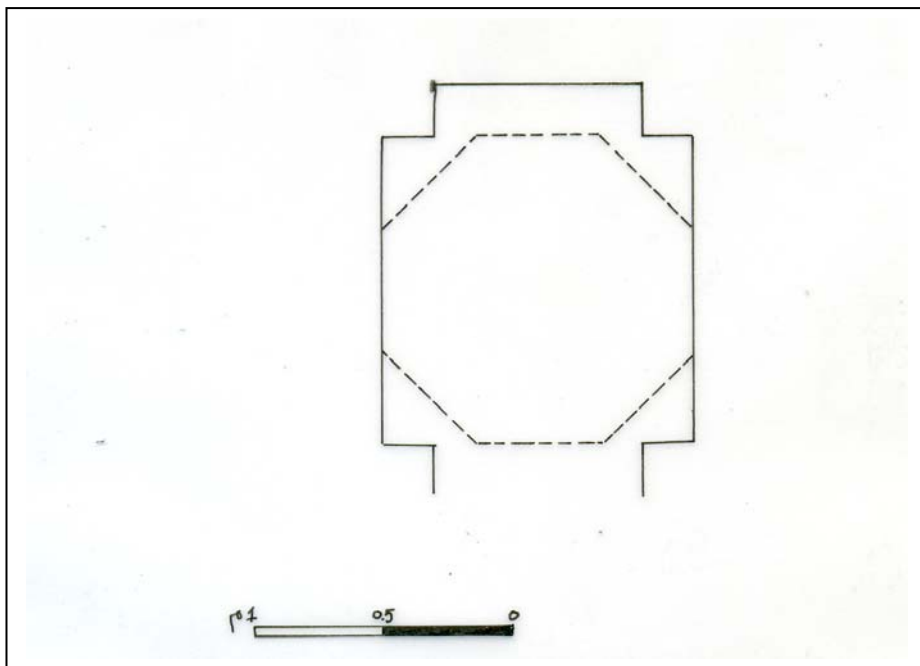

\_\_\_\_\_ :

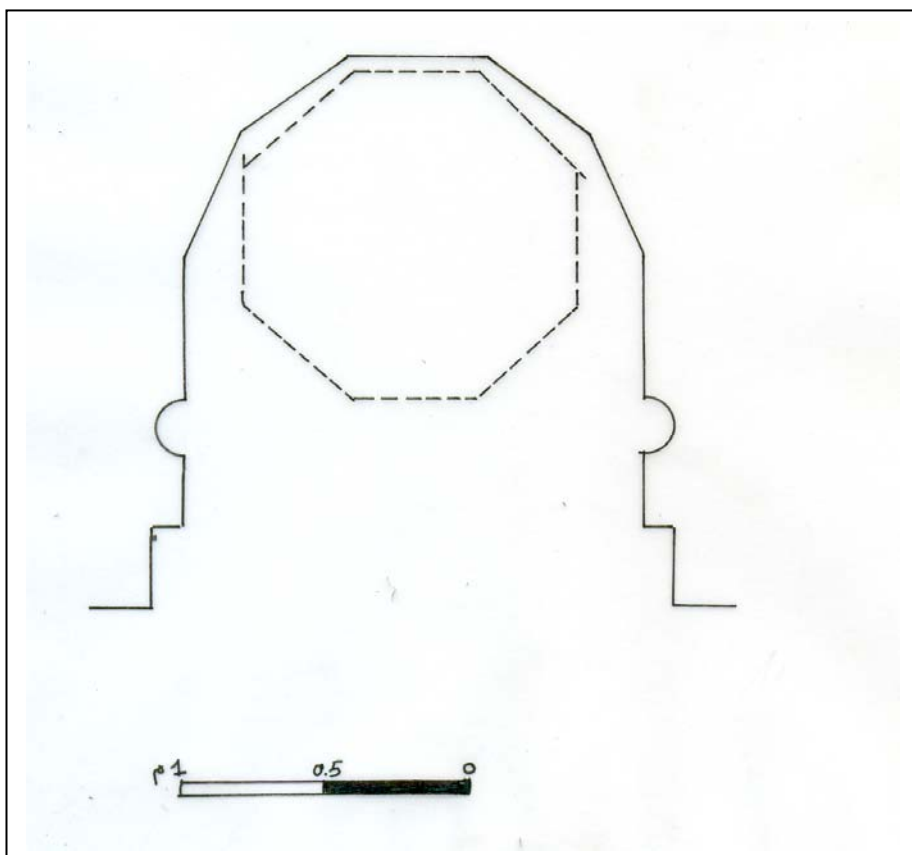

\_\_\_\_\_ :

BOUROUB (R) : Apports de l'Algérie ...., p.178 :

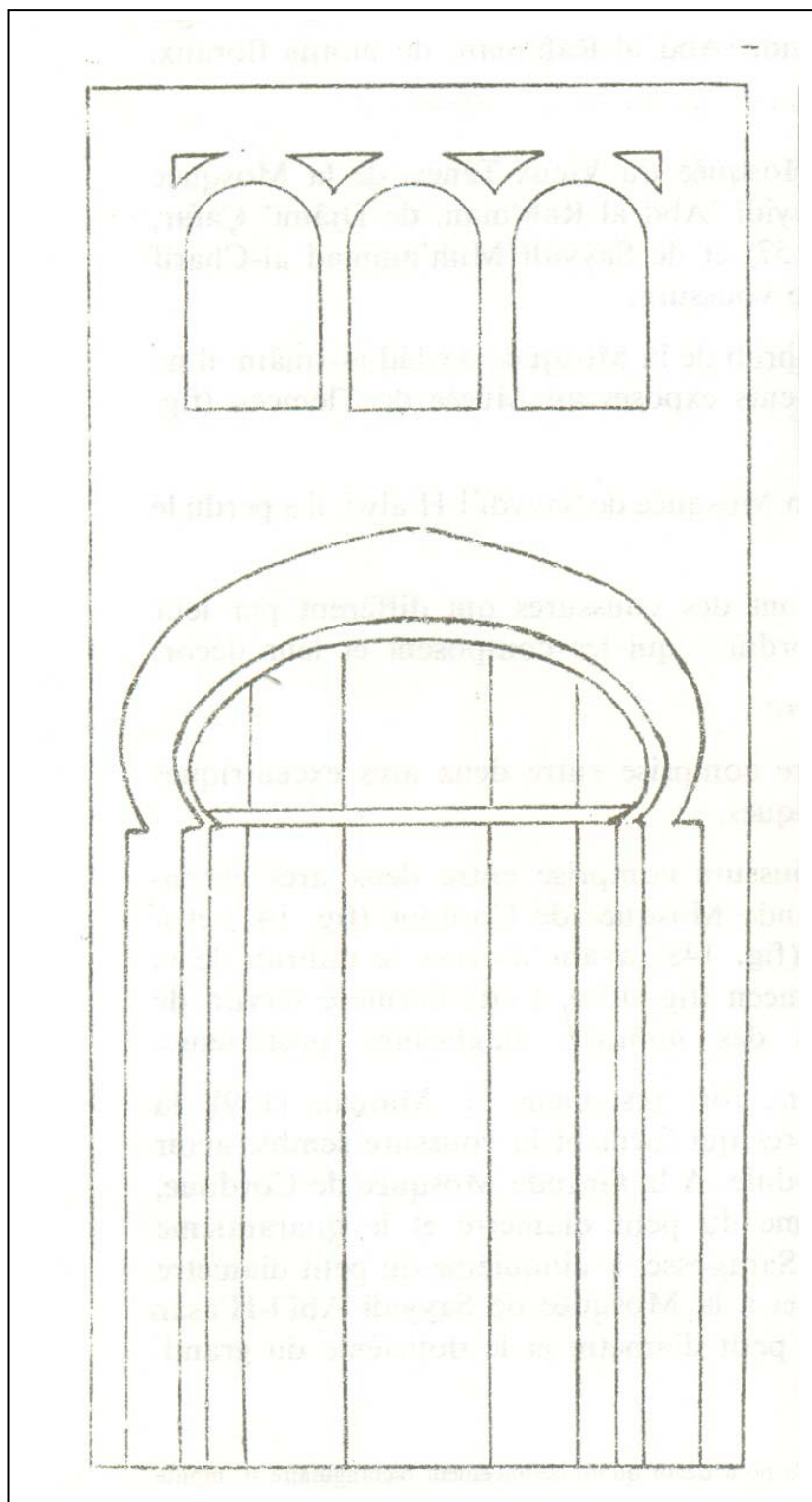

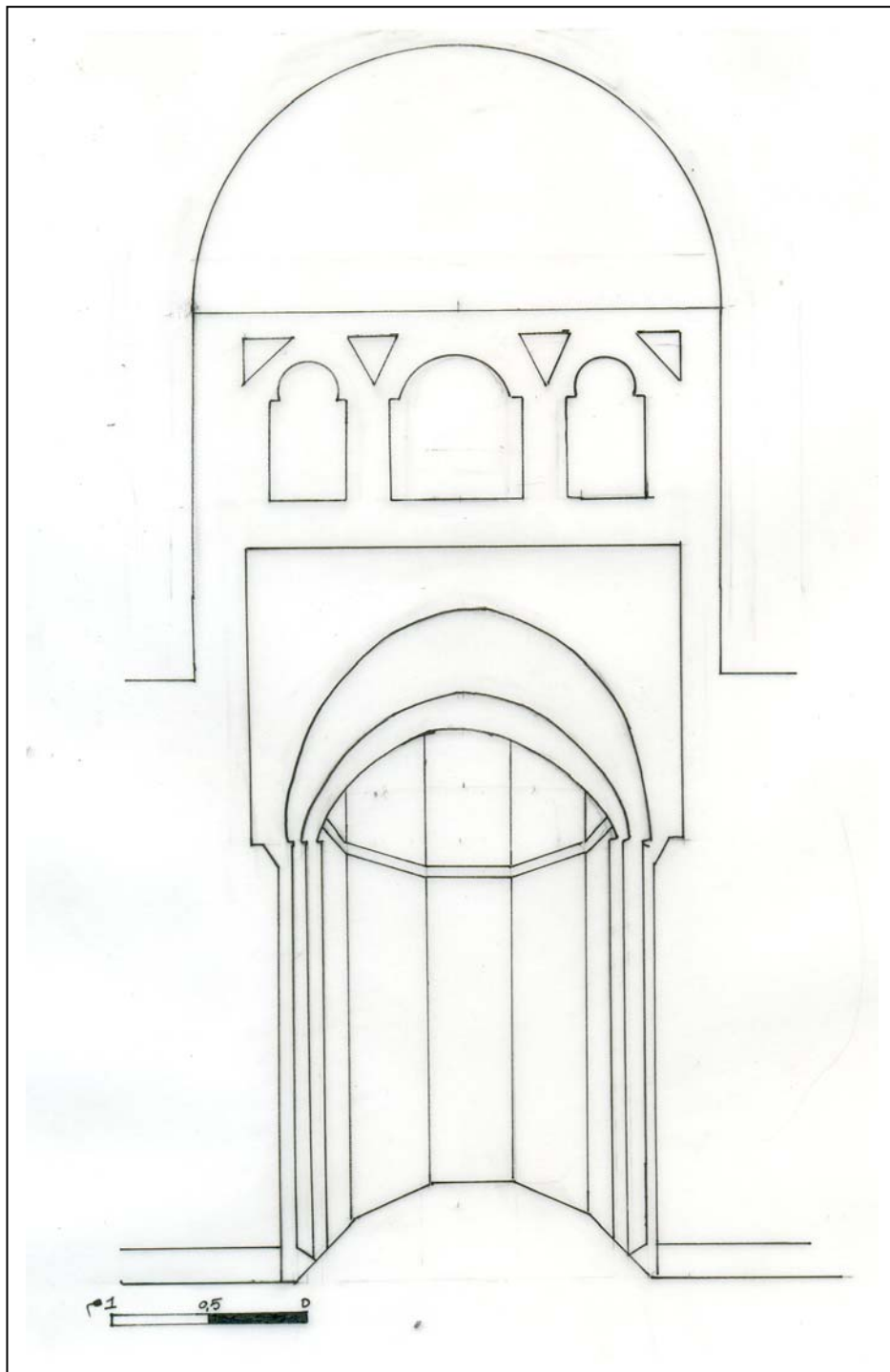

\_\_\_\_\_



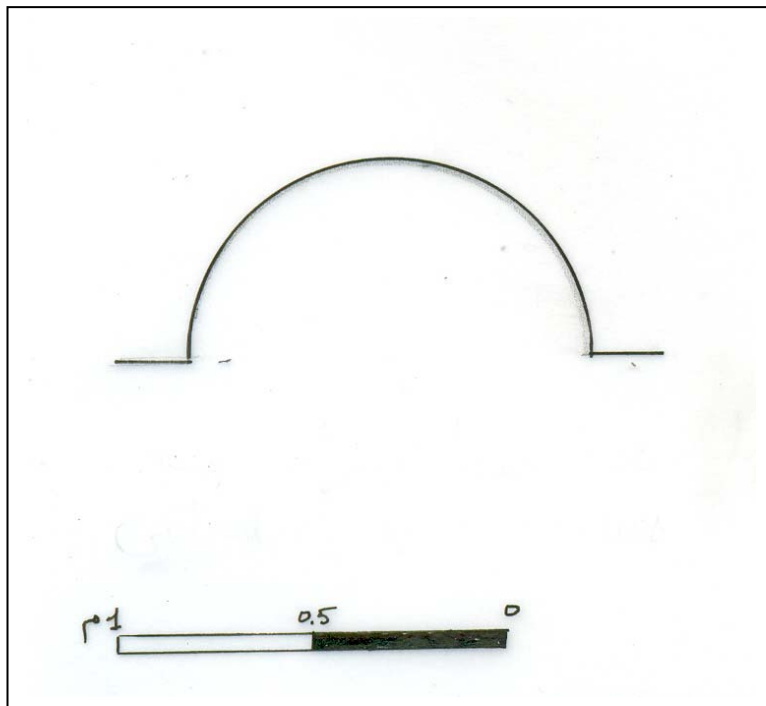

\_\_\_\_\_ :

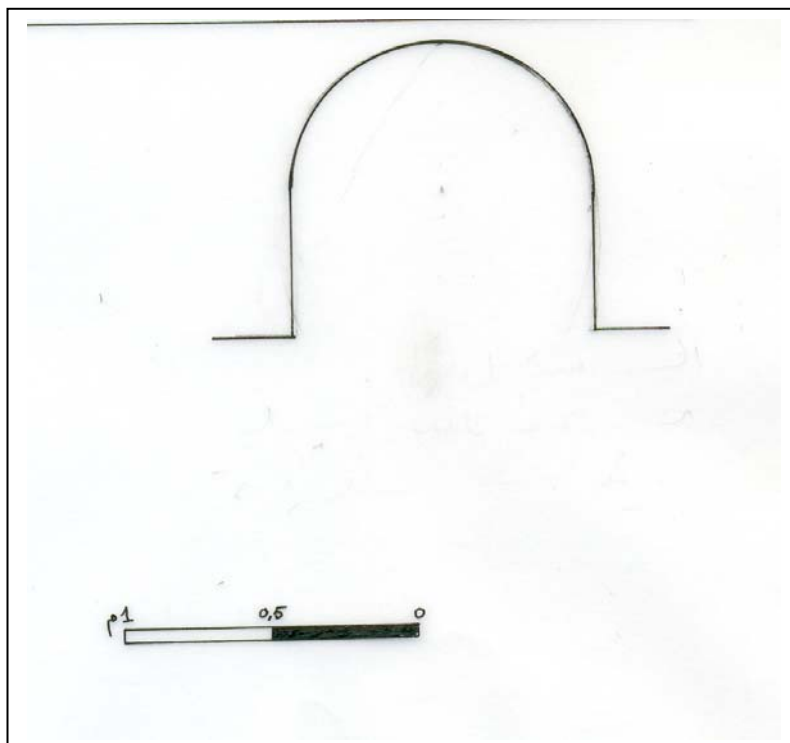

\_\_\_\_\_ :

DESSUS LAMARE (A) et MARCAIS (G) : : عن  
<< La Mosquée du vieux Ténès >> ... , p.531 .

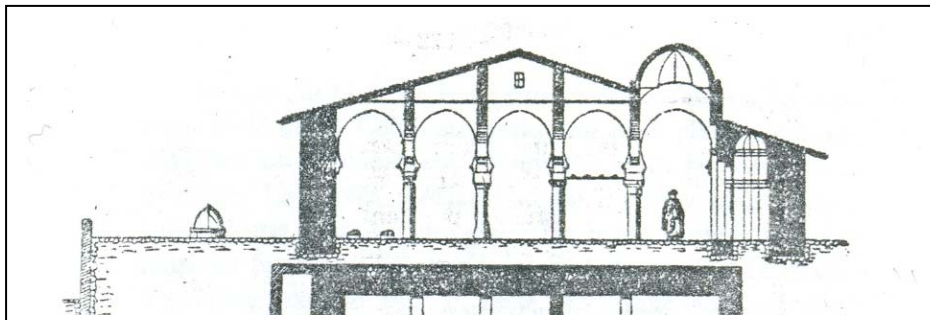

:

(P- P)

BEN-el-KHAZNADJI (M) : << La Mosquée de Sidi MAIZA... , p.02 : عن

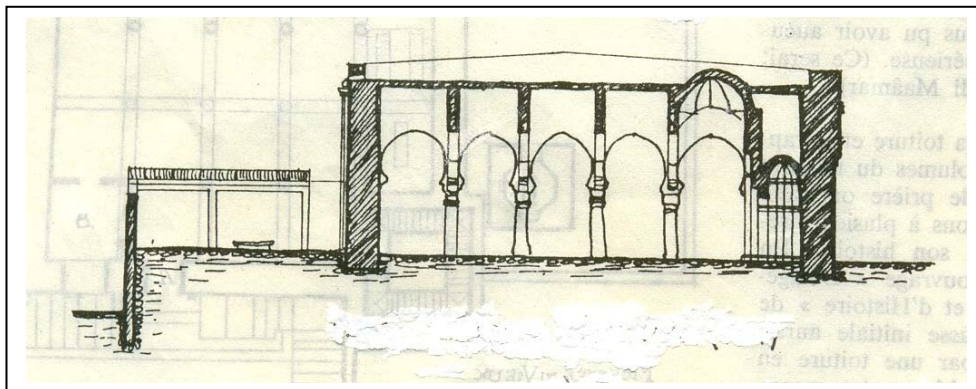

:

(P- P)

MARCAIS (G) : L'Architecture musulmans ... , p.18 :

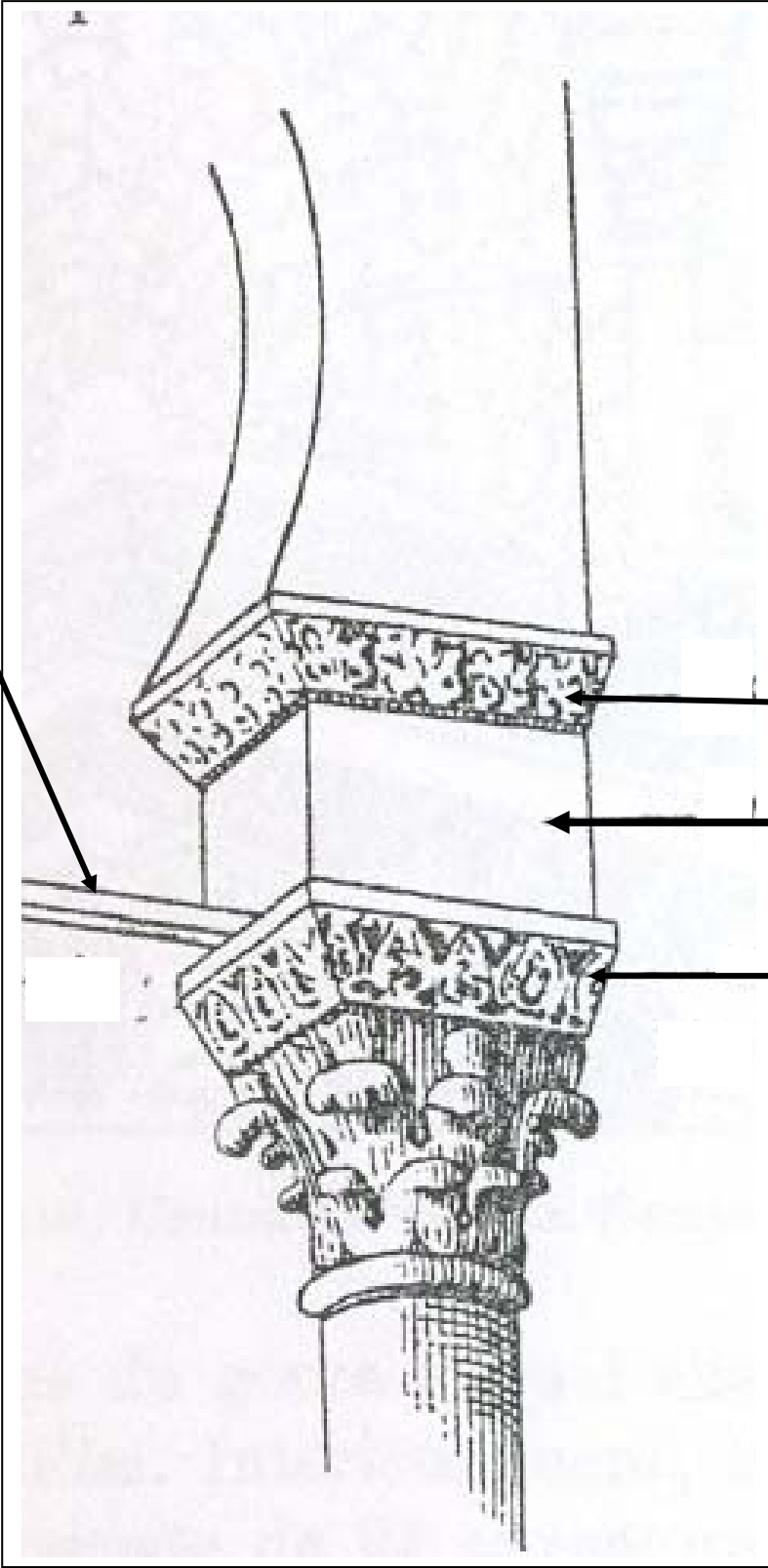

\_\_\_\_\_ :

DESSUS LAMARE (A) et MARCAIS (G) : : عن  
<< La Mosquée du vieux Ténès >> ... , p.536

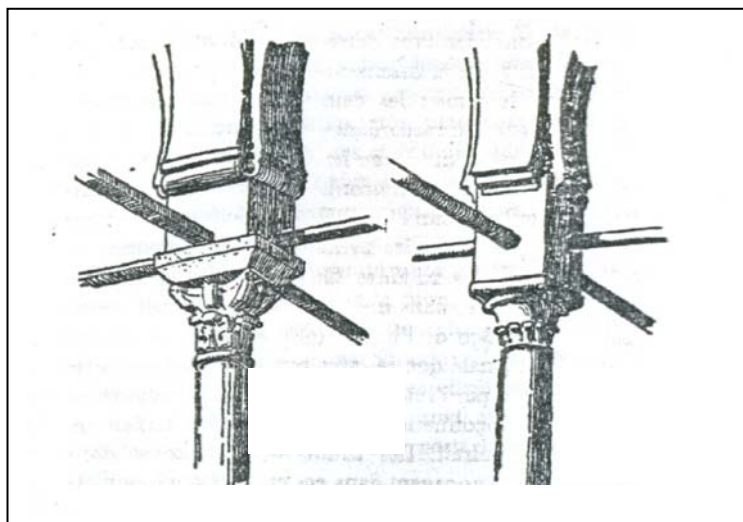

:

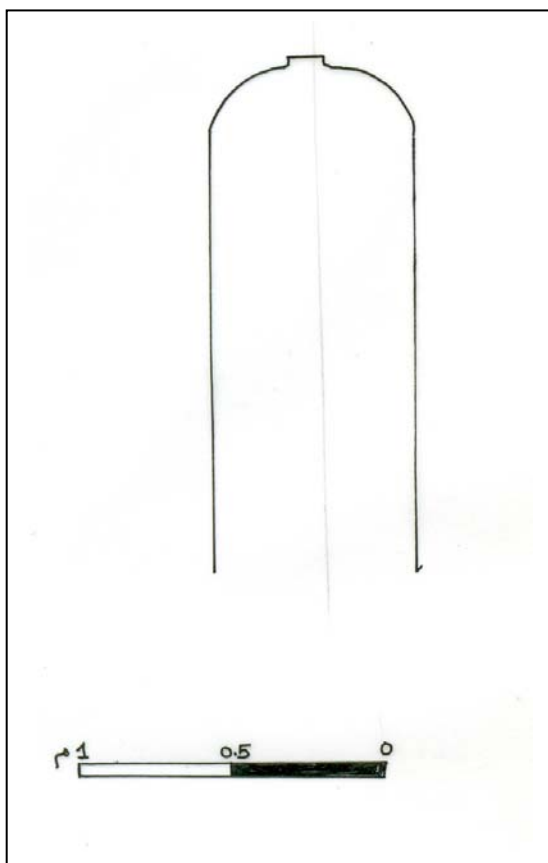

:

BOUROUIBA ( R ) : Apport ..... p. :

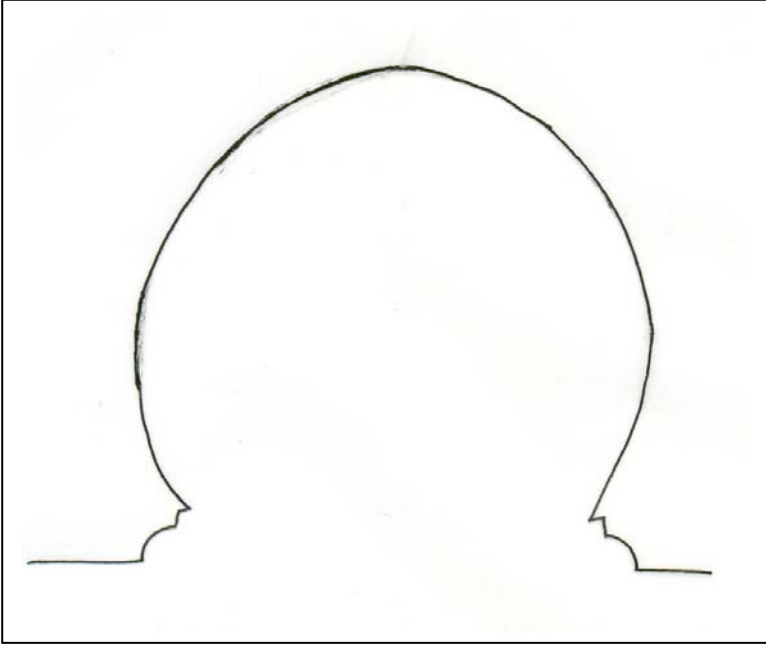

\_\_\_\_\_ :

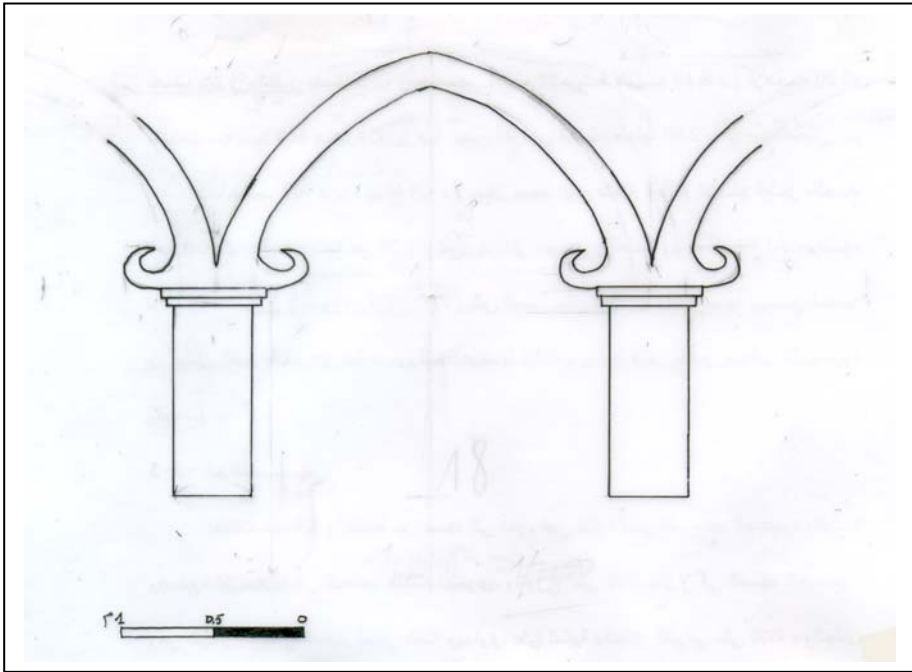

\_\_\_\_\_ :

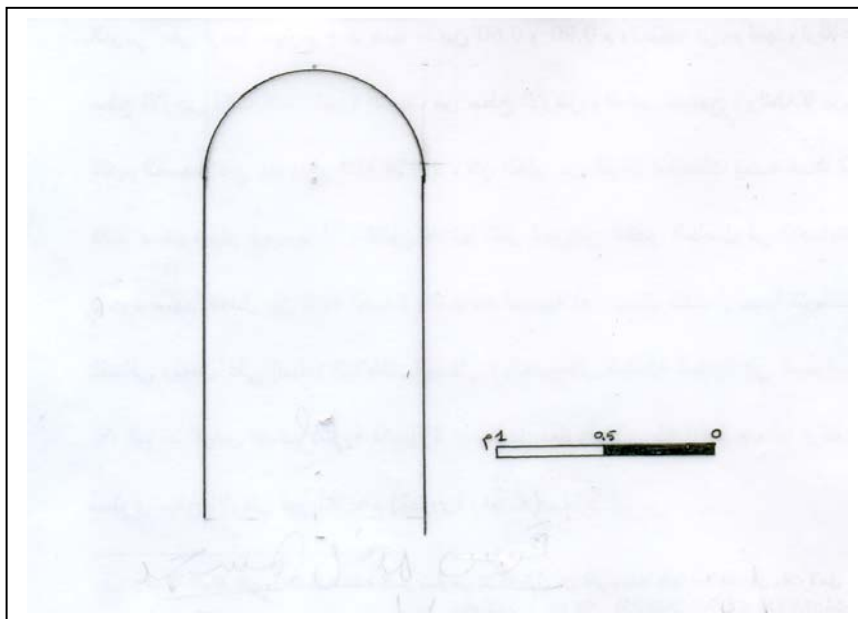

\_\_\_\_\_

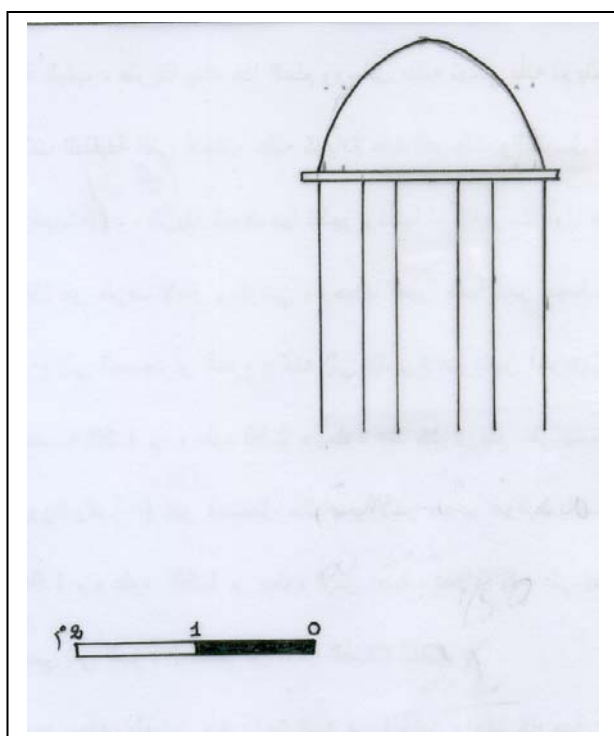

\_\_\_\_\_

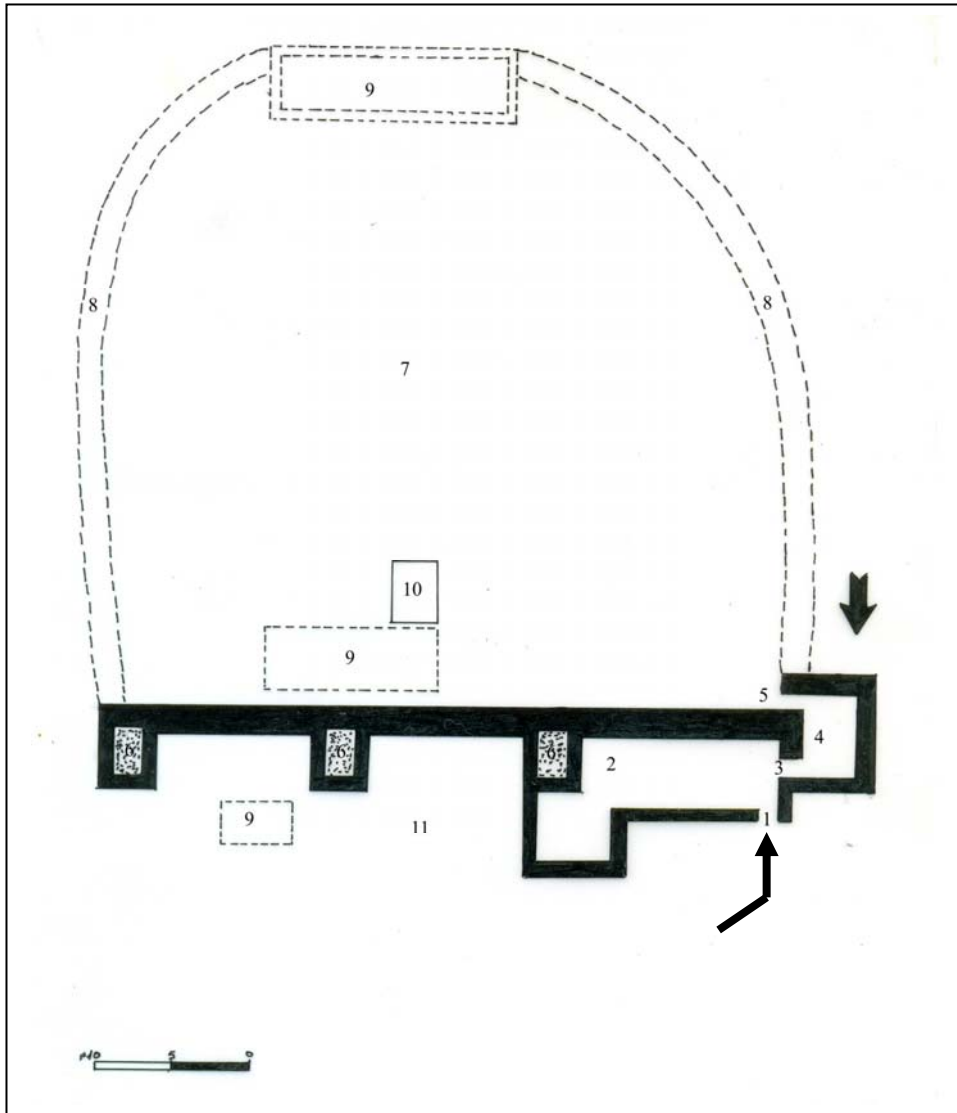

- 
- 
- 
- 
- 
- 

\_\_\_\_\_

BAZZANA (A) : << Eléments d'archéologie ... , p.349 :

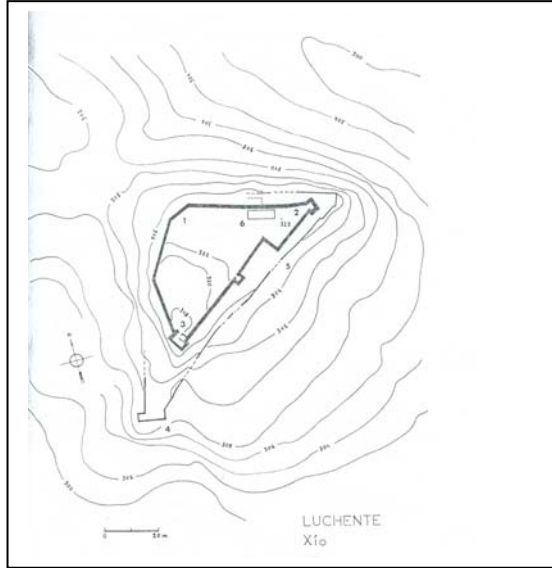

BAZZANA (A) : << Le Hisn : modèle ... , p.145 :

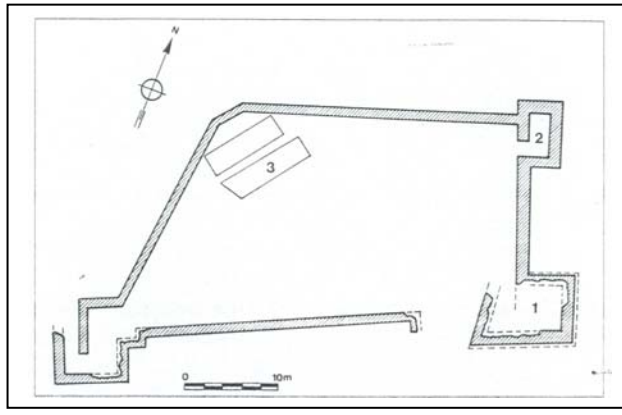

BAZZANA (A) : << Eléments d'archéologie ... , p.350 :

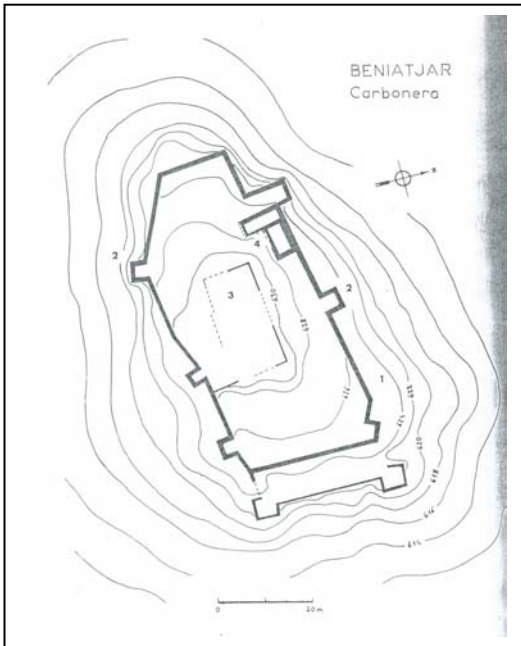

\_\_\_\_\_



BAZZANA (A) : << AL-DJUBB : Le stockage ... , p.392 :

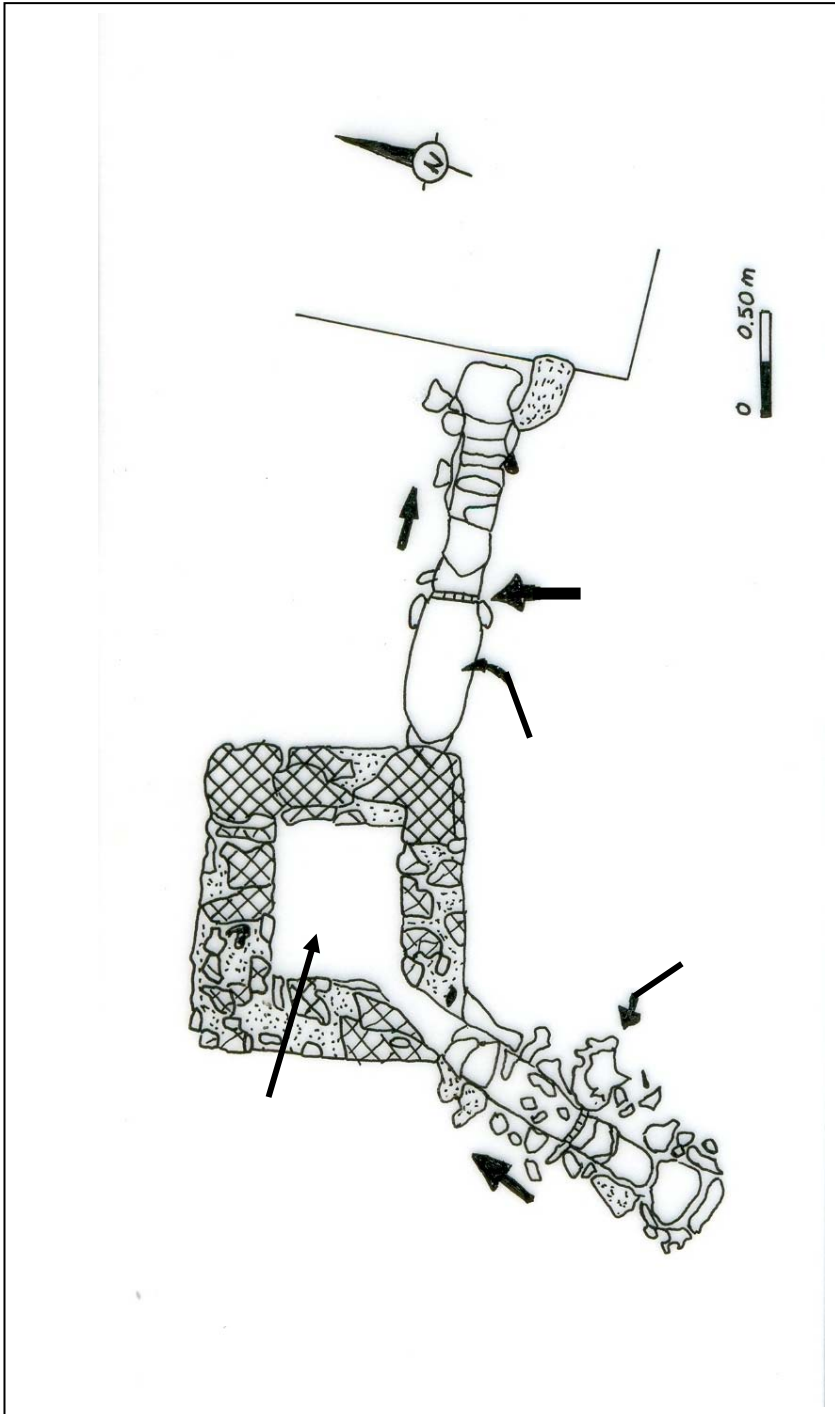

\_\_\_\_\_

( )

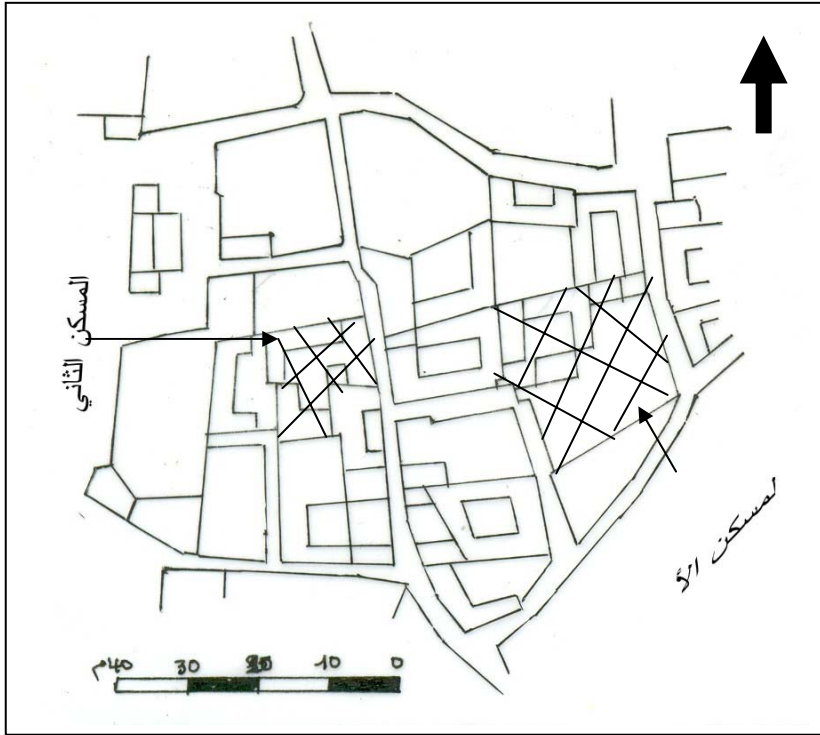

\_\_\_\_\_

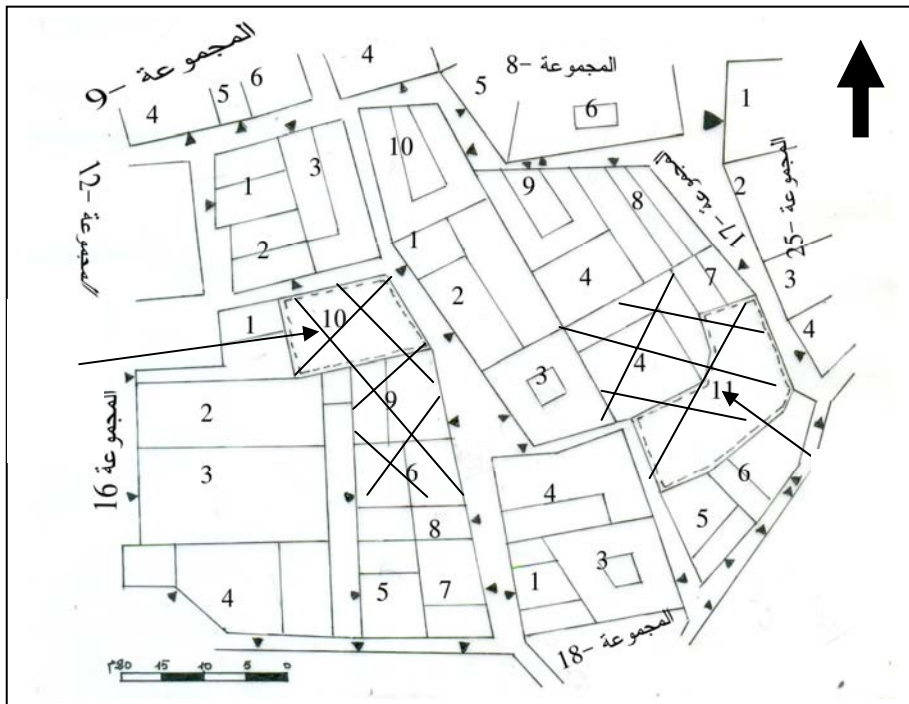

\_\_\_\_\_

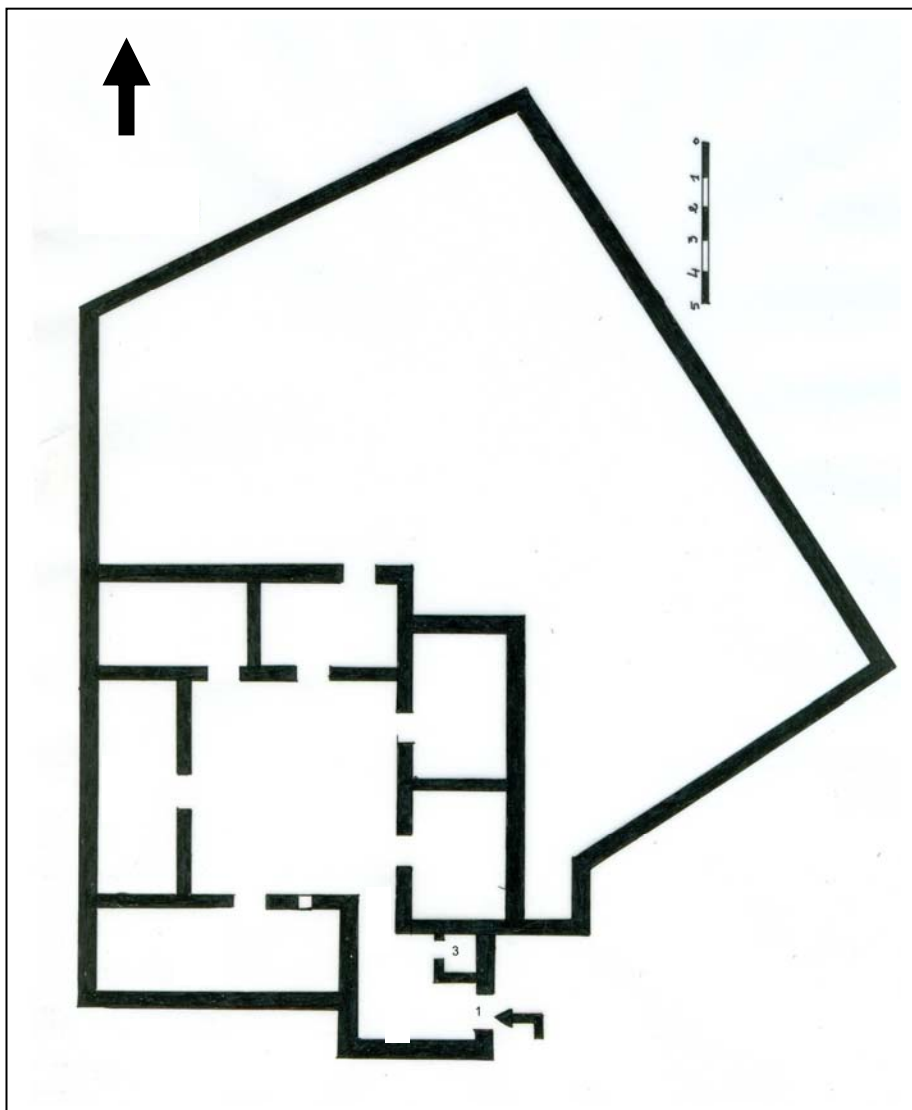

- - -  
- - -  
- - -  
: \_\_\_\_\_

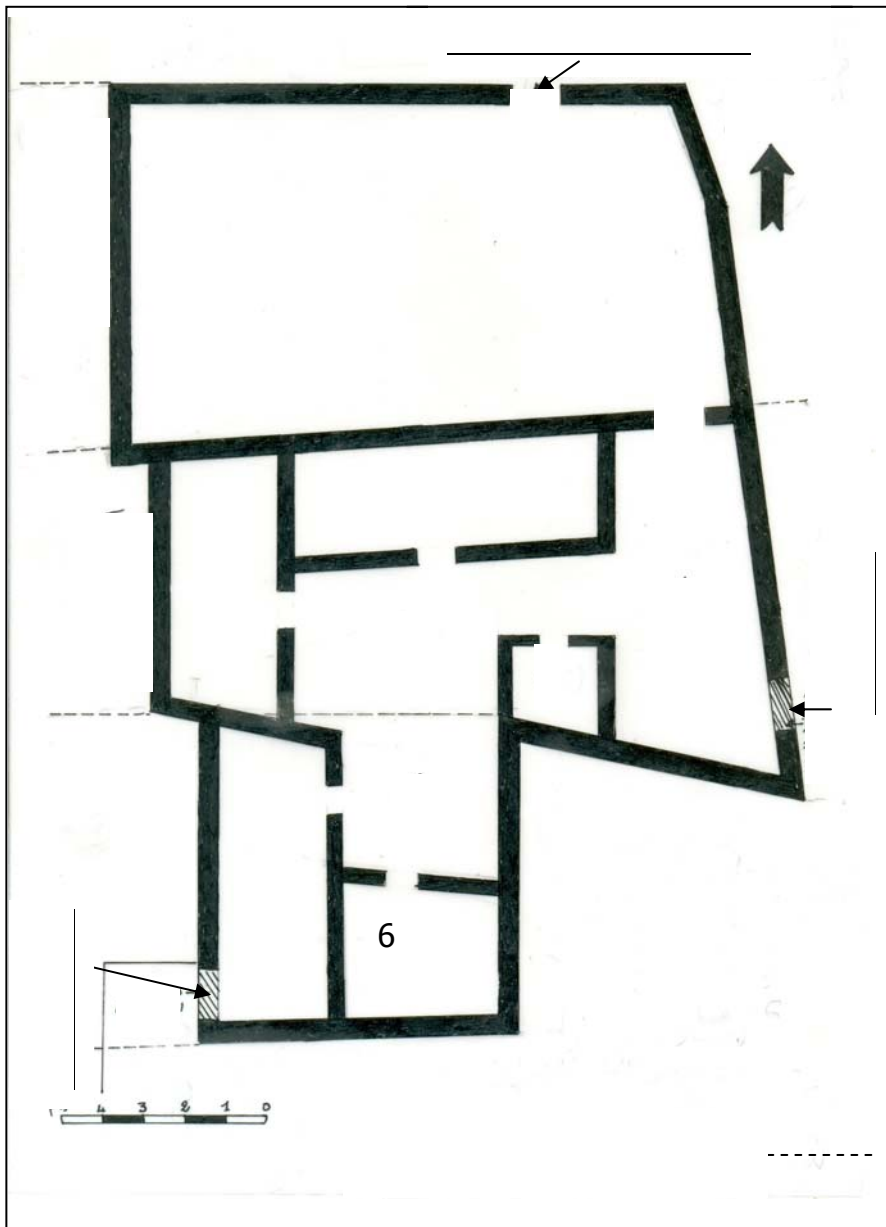

- -  
- -  
- -  
:  
\_\_\_\_\_

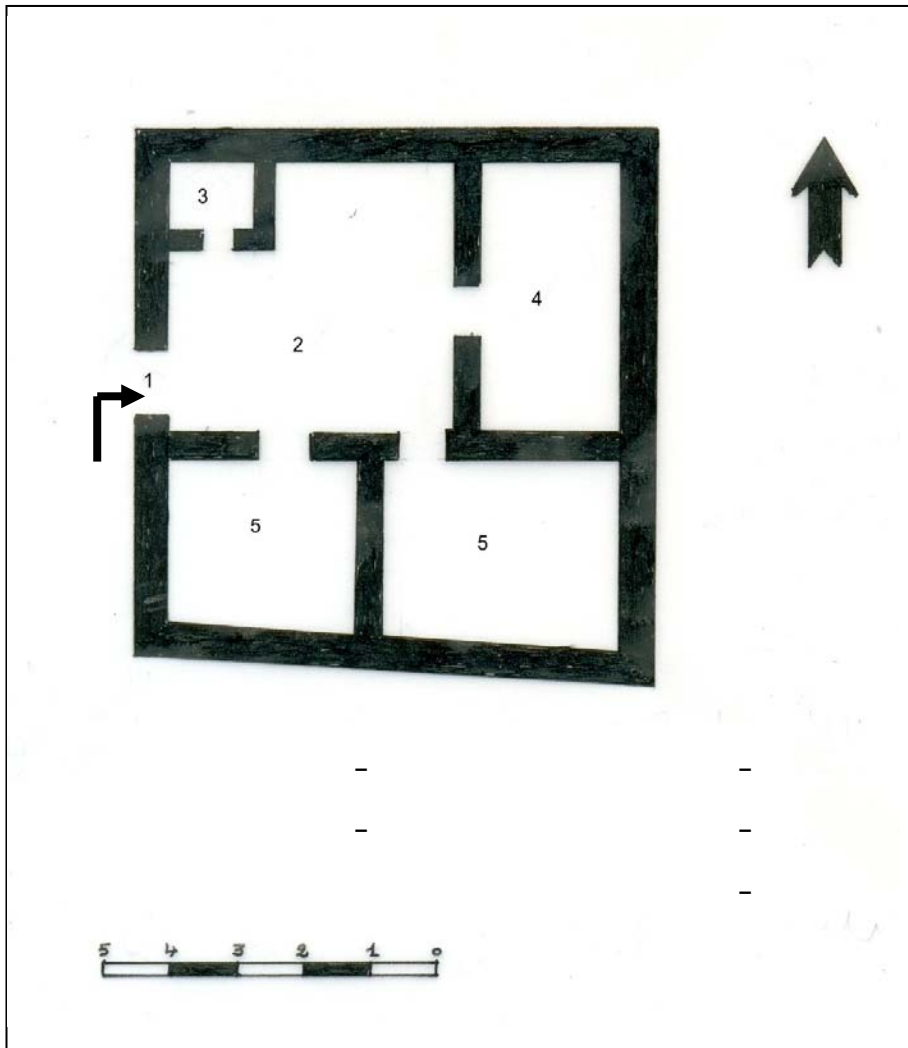

\_\_\_\_\_



\_\_\_\_\_

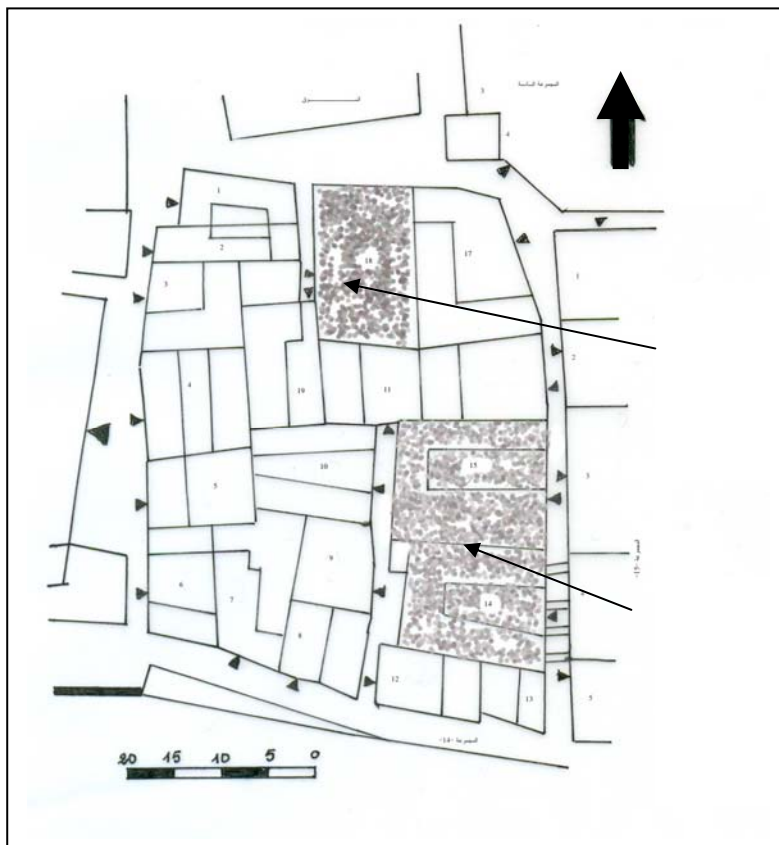

\_\_\_\_\_

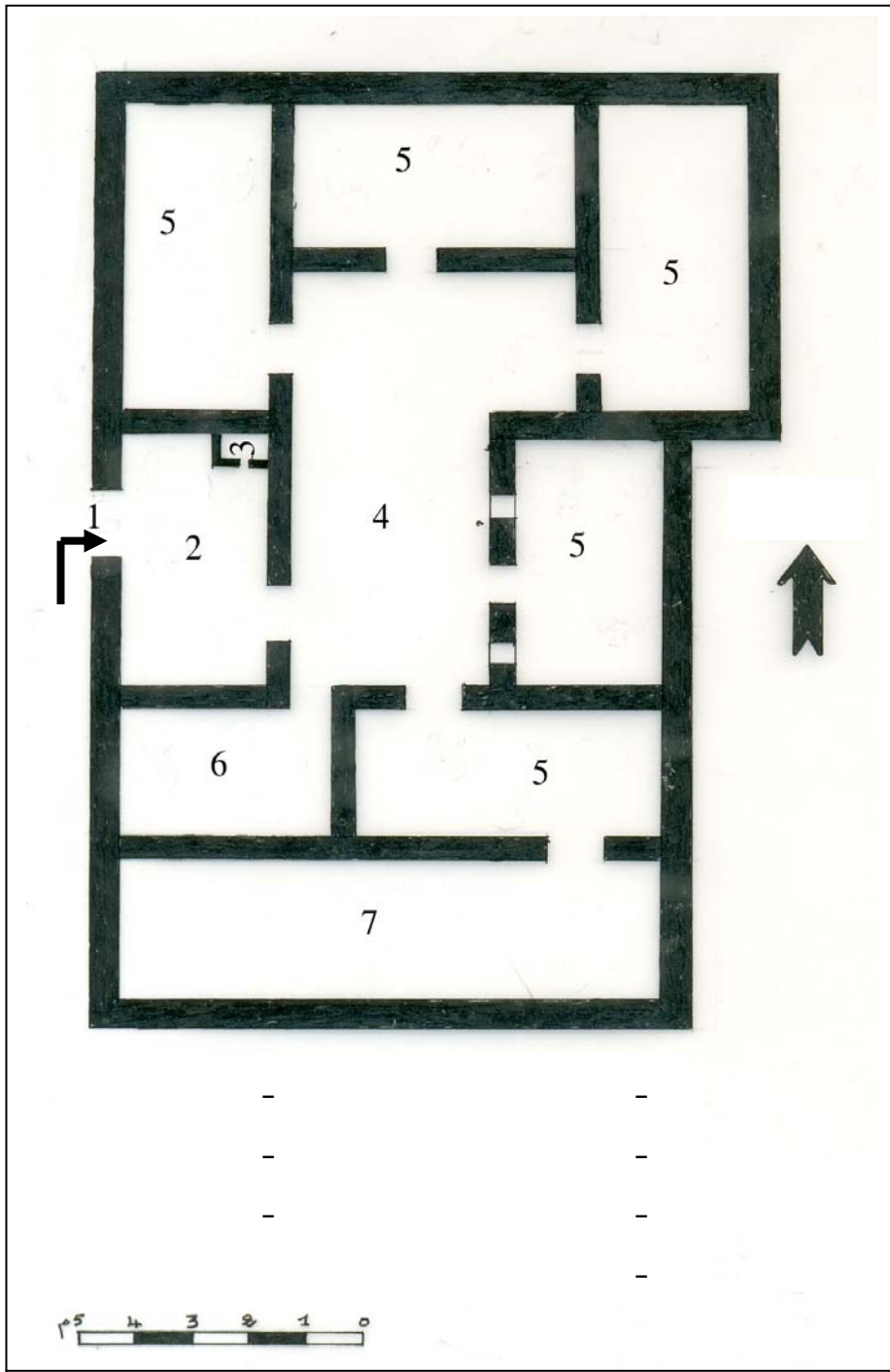

\_\_\_\_\_

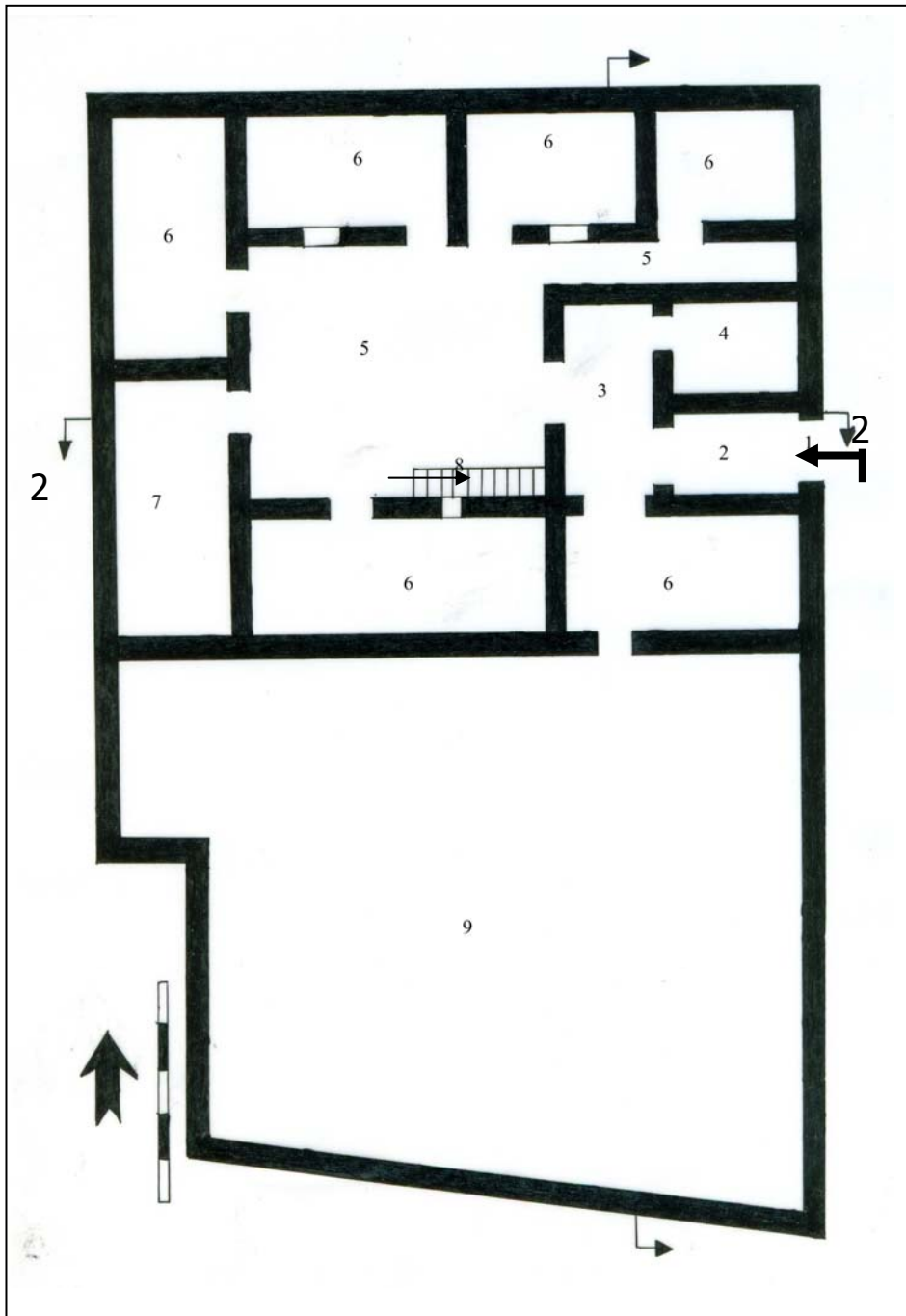

- - -  
- - -  
- - -  
:  
\_\_\_\_\_



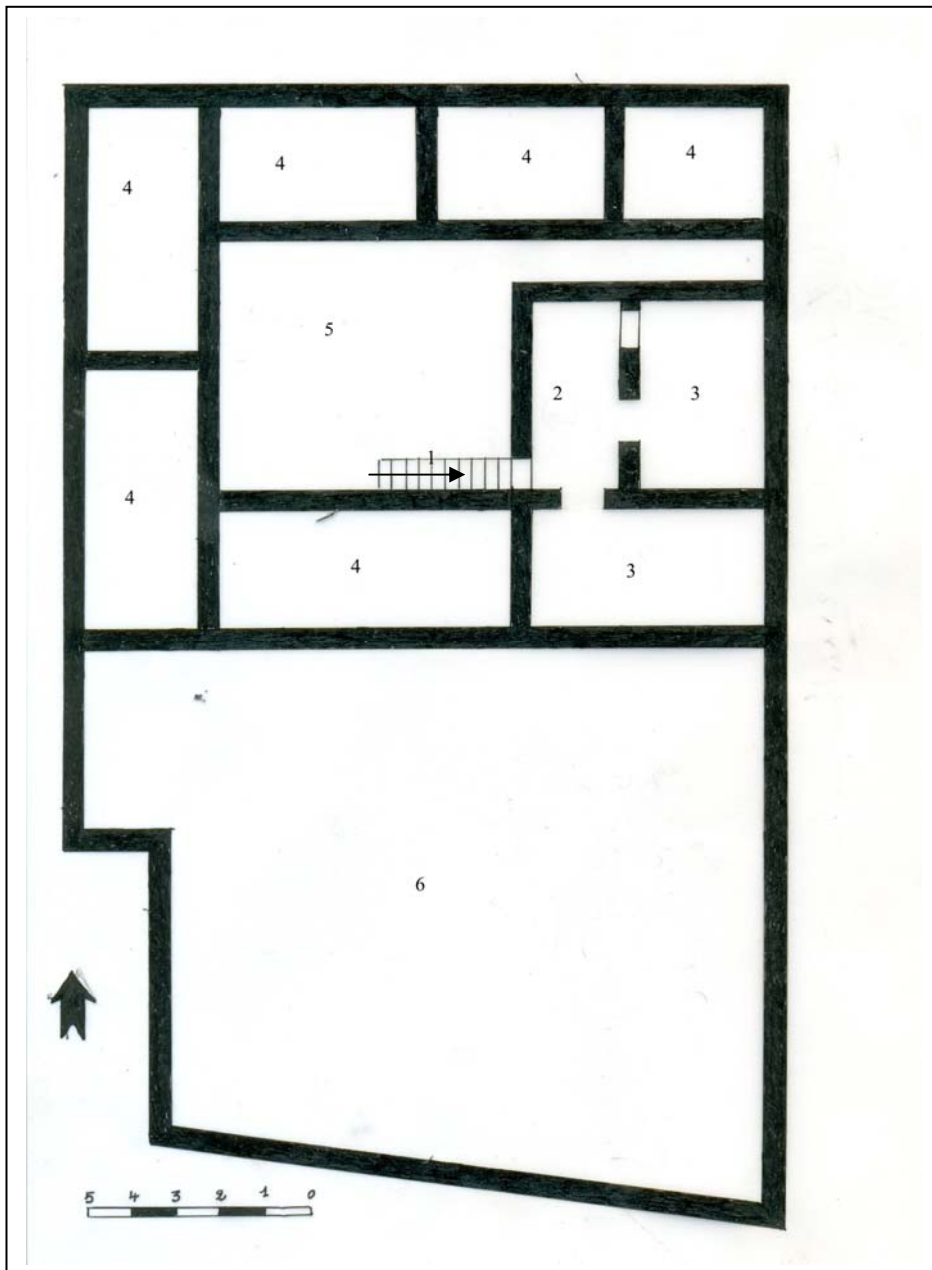

\_\_\_\_\_

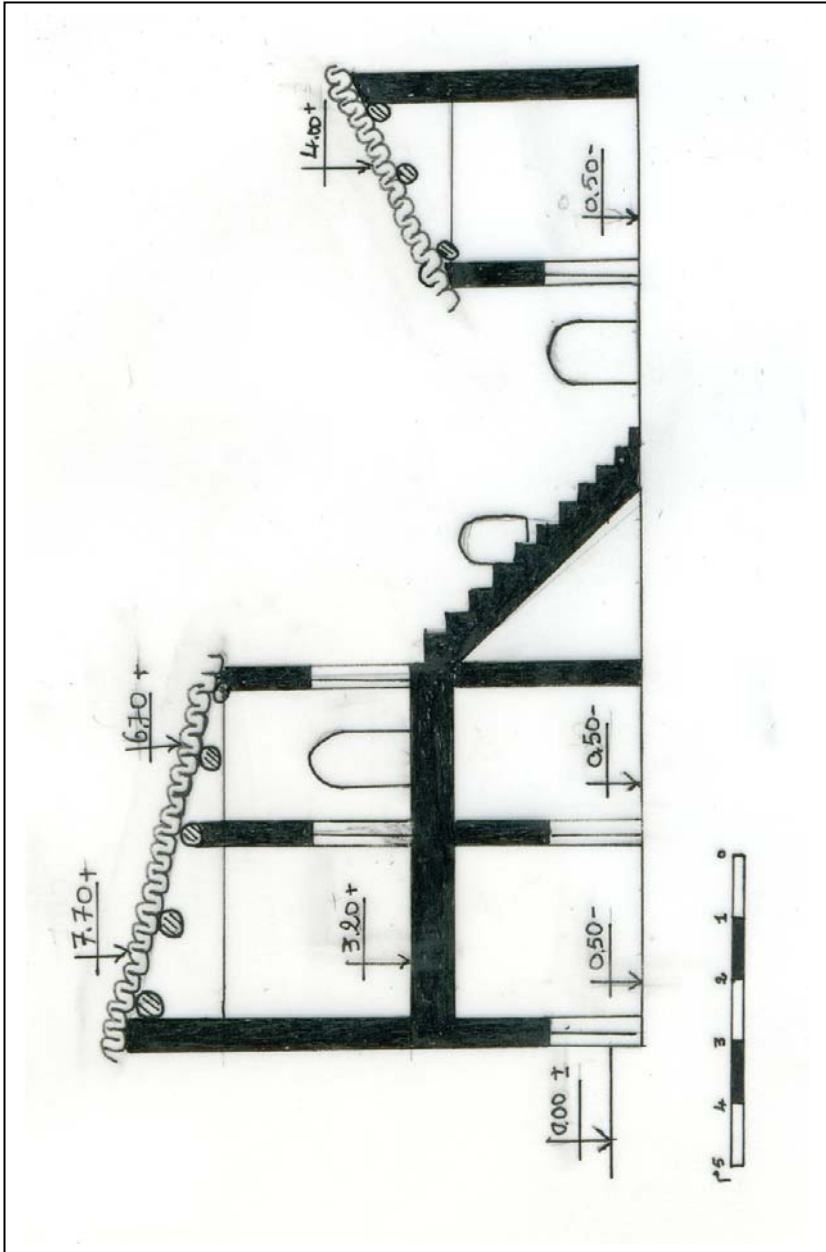

\_\_\_\_\_

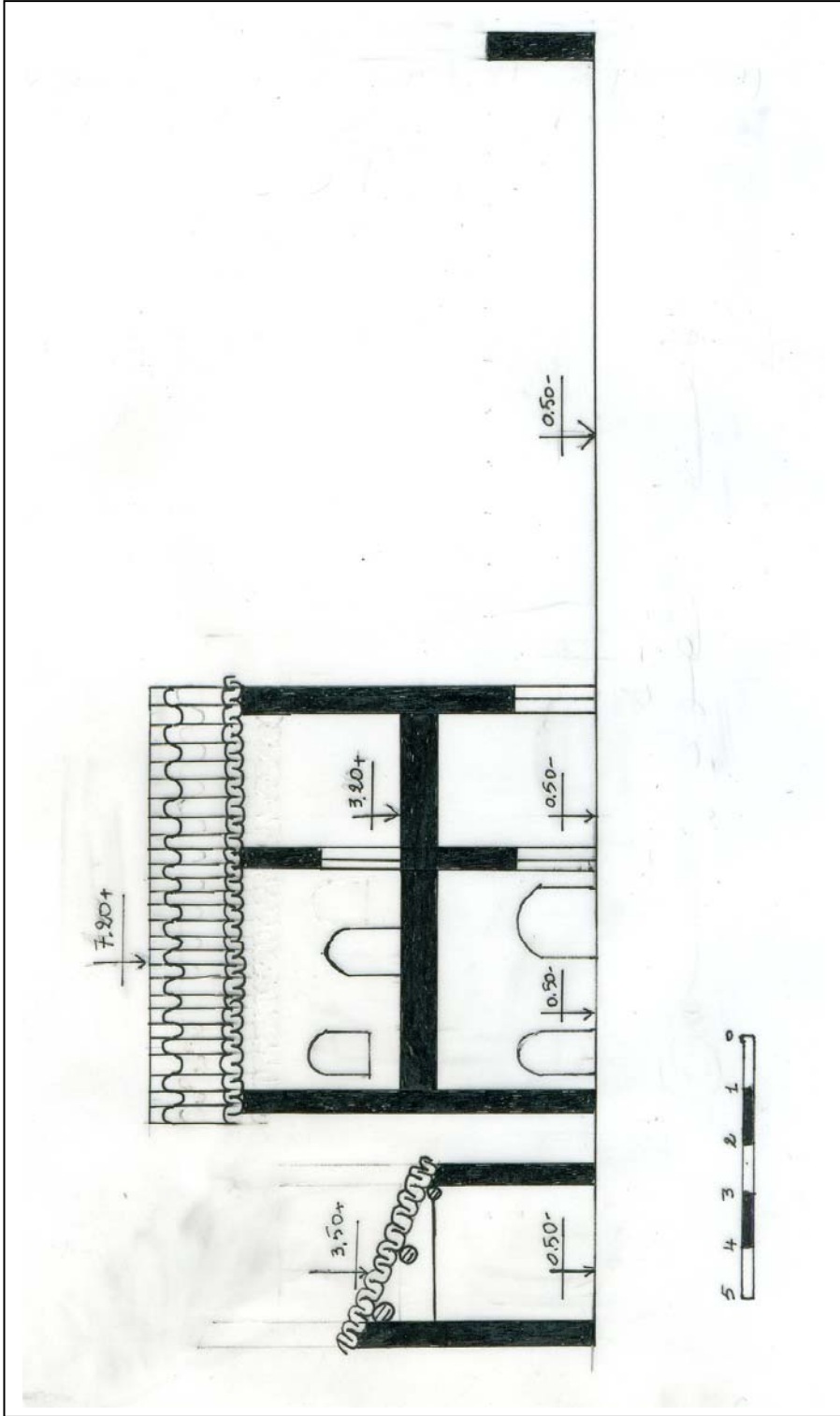

.....

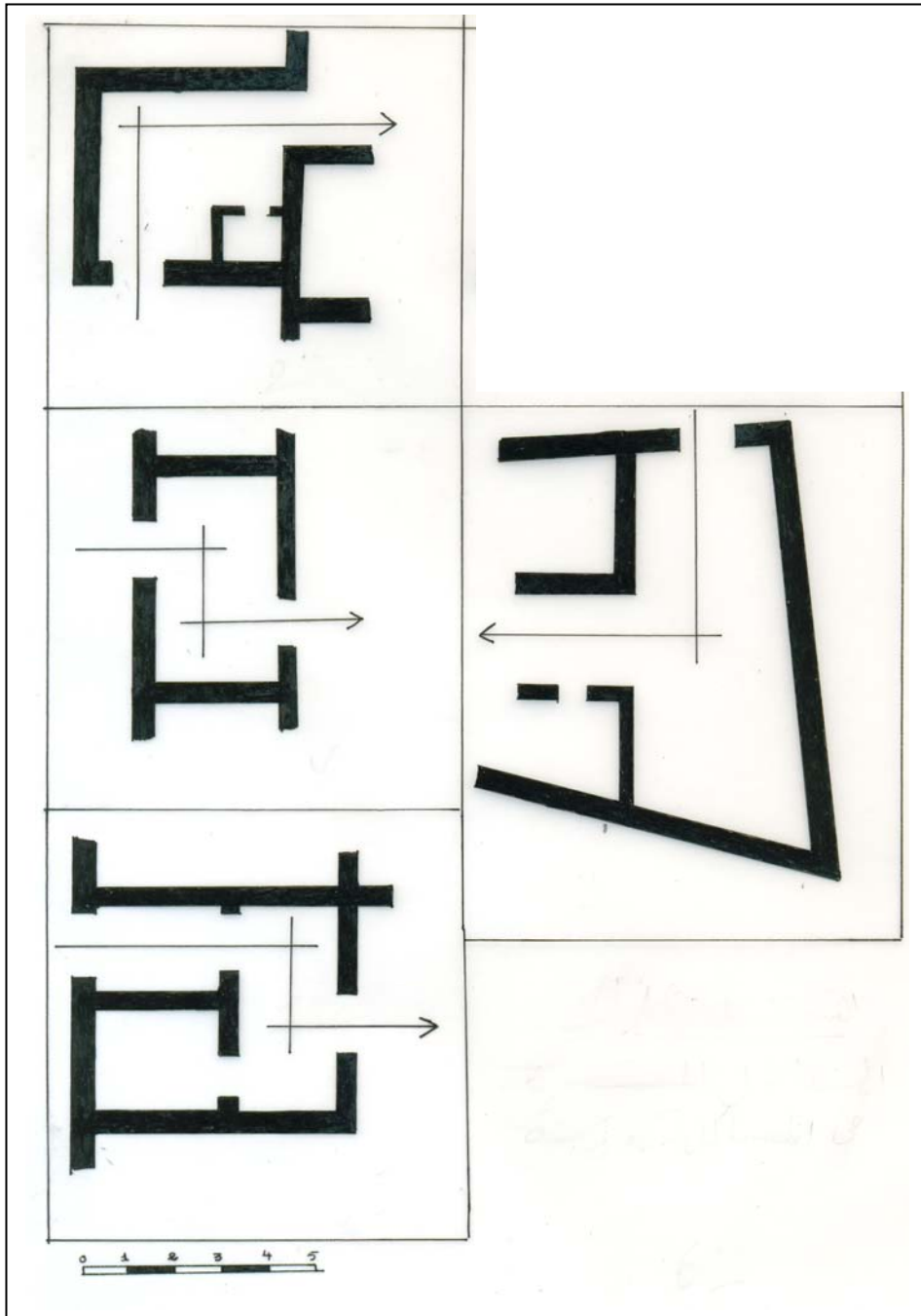

\_\_\_\_\_

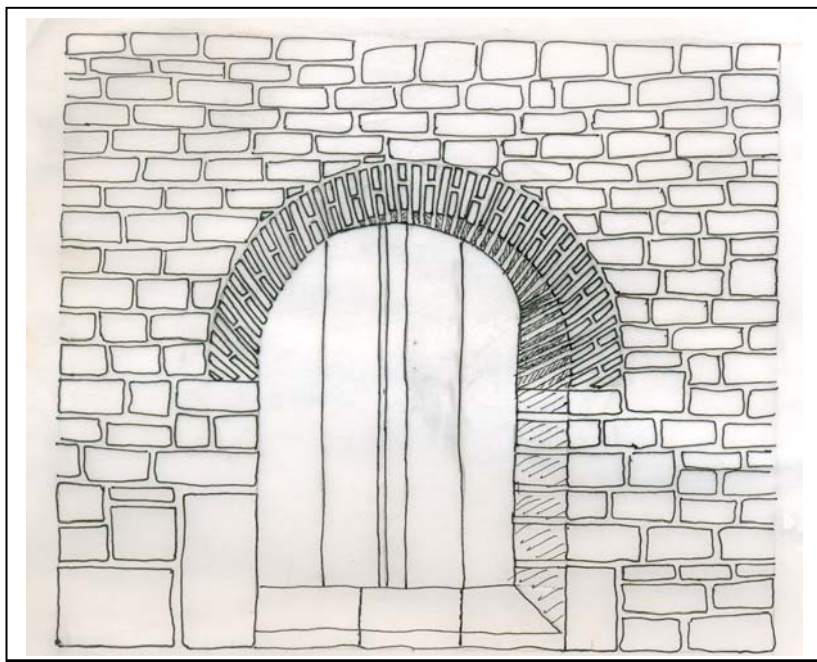

\_\_\_\_\_

- VICENTE ( C ) : << L'Habitation de grande Kabylie ... , p.26 :

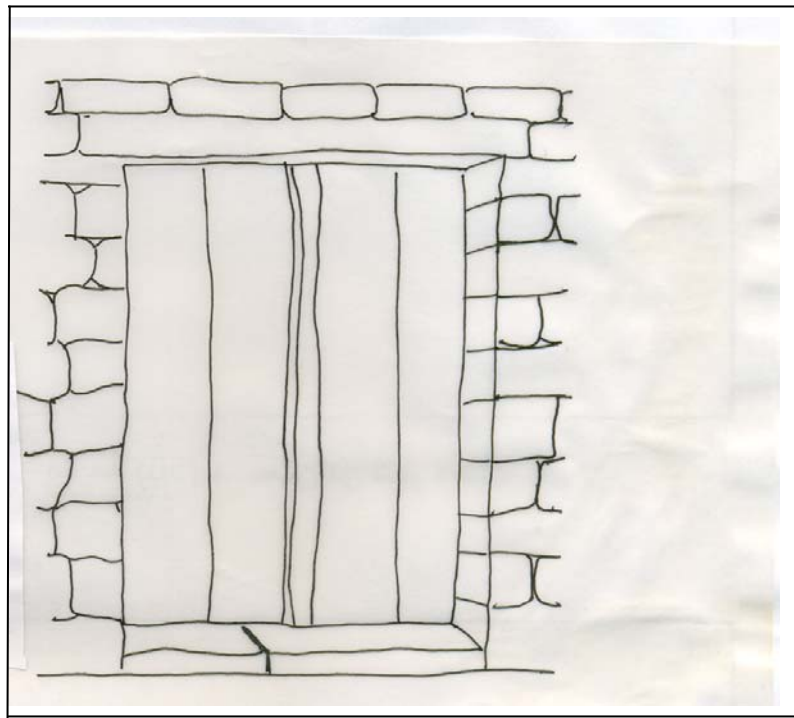

\_\_\_\_\_

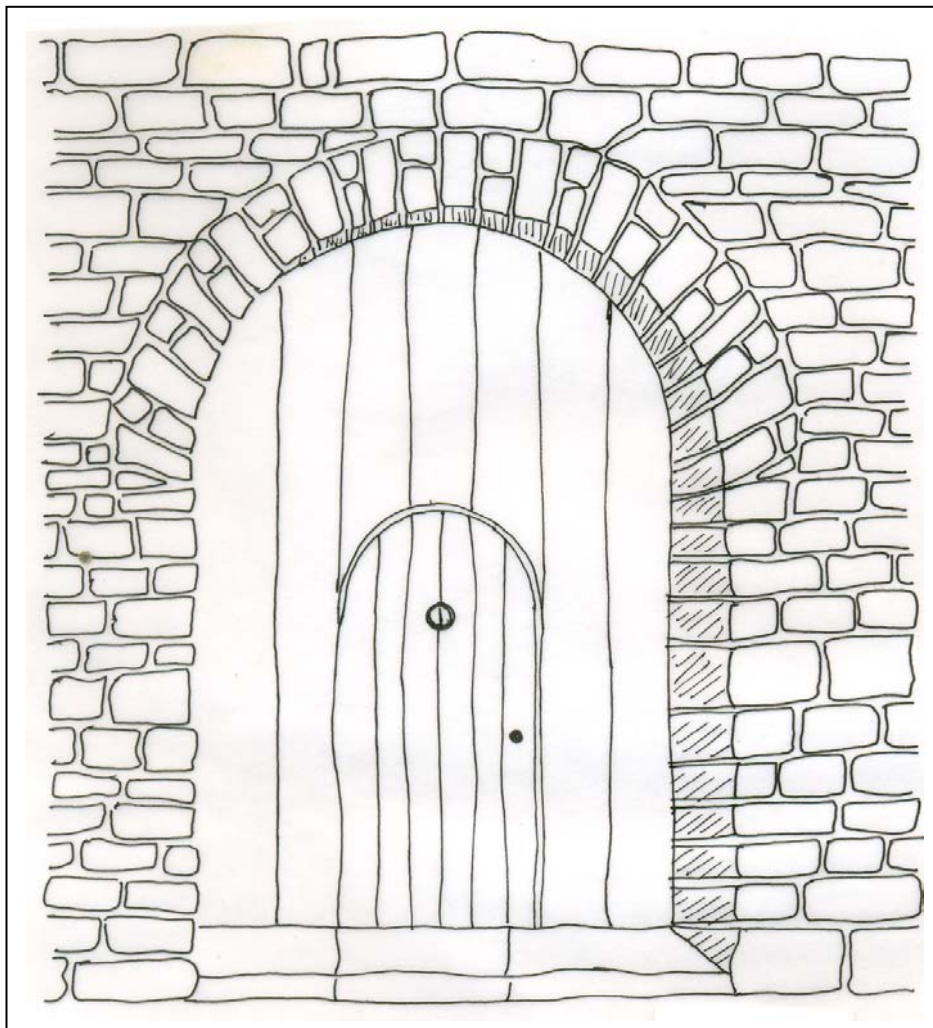

\_\_\_\_\_

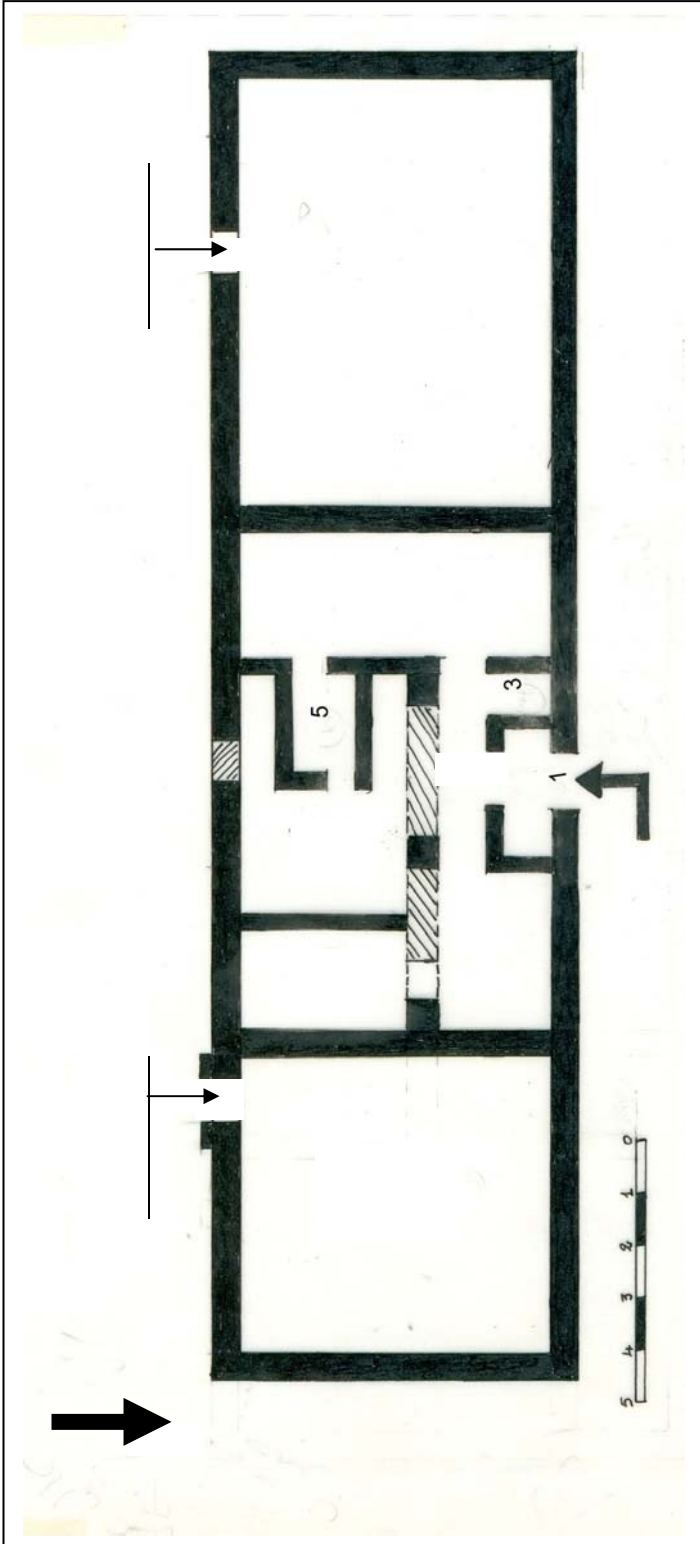

.....

.....

RICARD (P) : Pour comprendre .... , p.264 . :

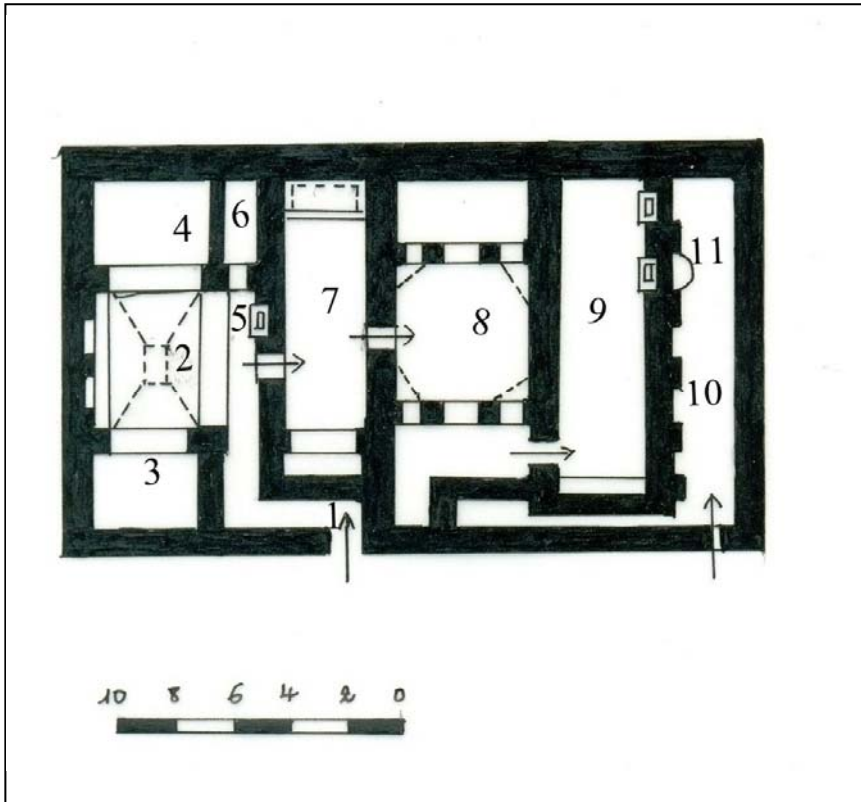

- - -  
- - -  
- - -  
- - -

\_\_\_\_\_



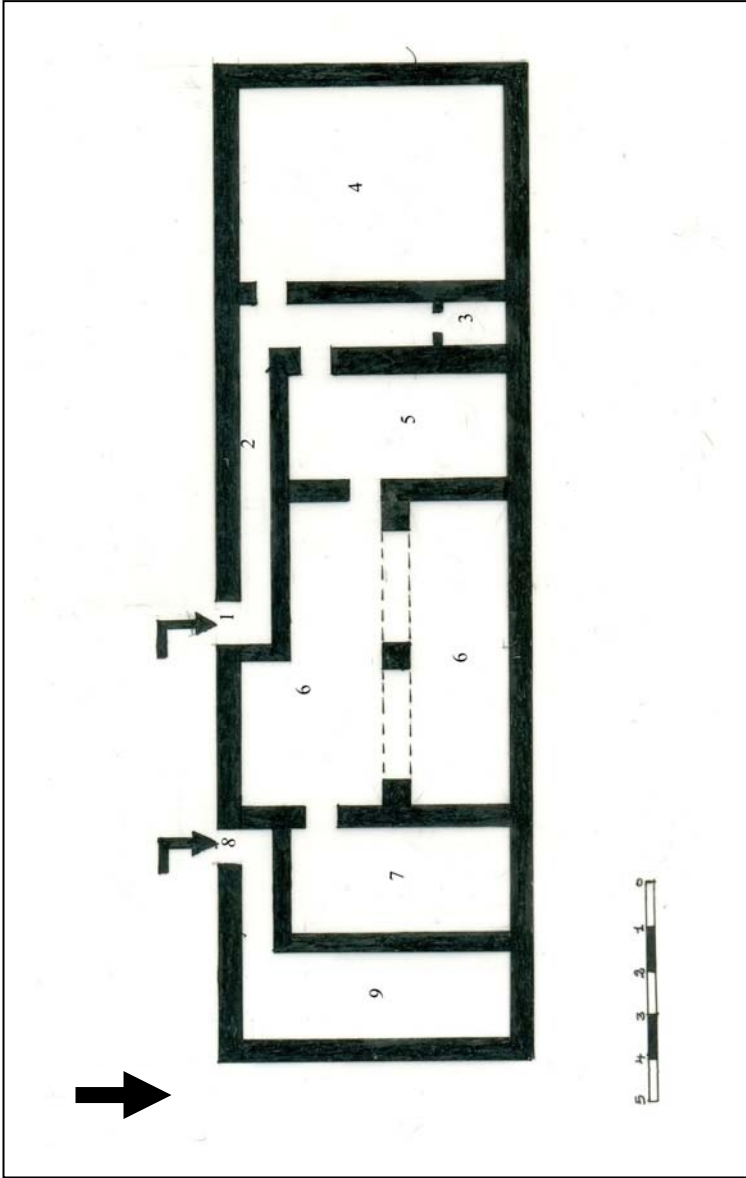

.....

( )

.....

PICARD (P) : Pour comprendre ... , p.221 :

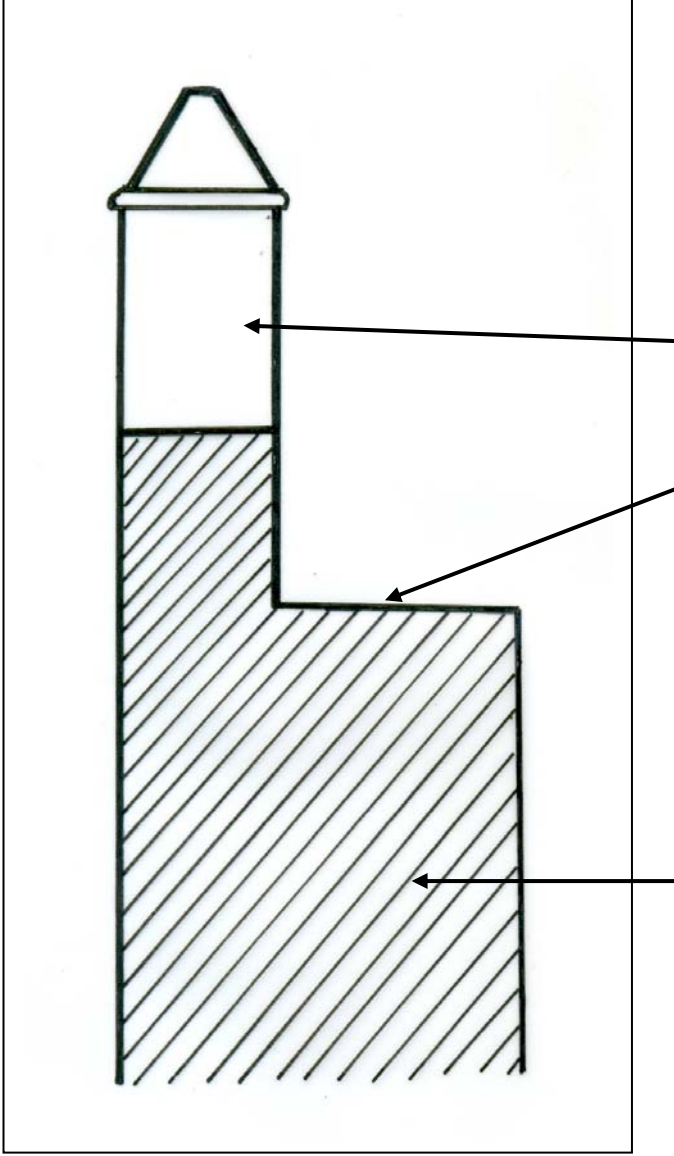

\_\_\_\_\_

PICARD ( C ) : Pour comprendre ....., p.221 :

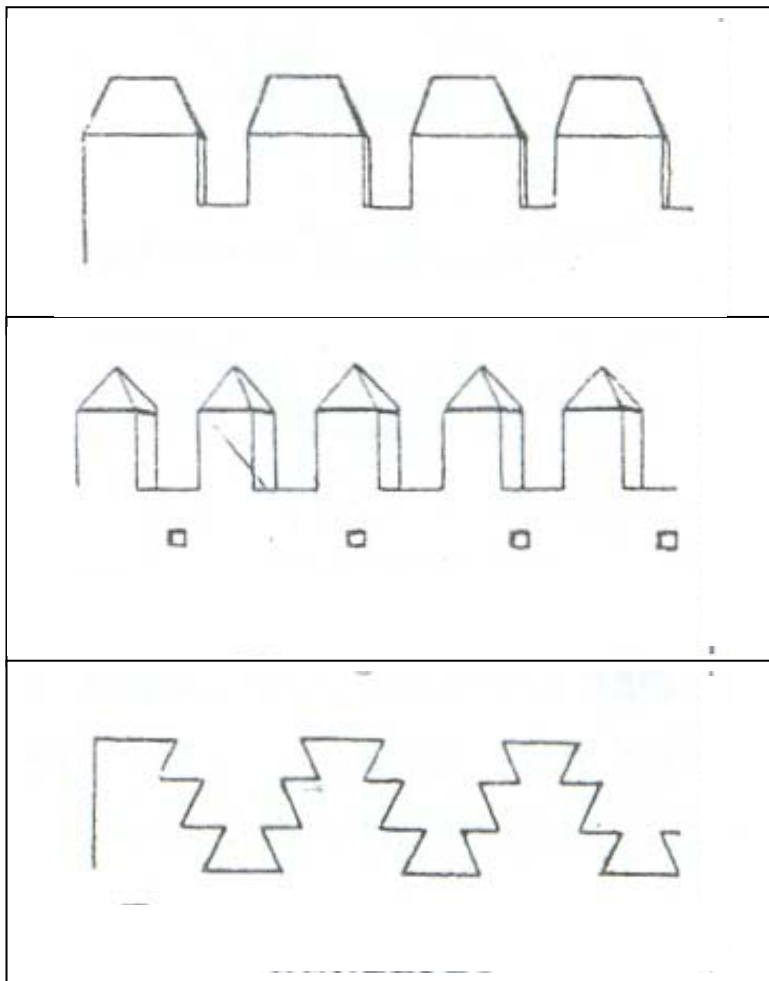

\_\_\_\_\_

YAMANI (N) : << Opération tassolinte ... , p.546 :

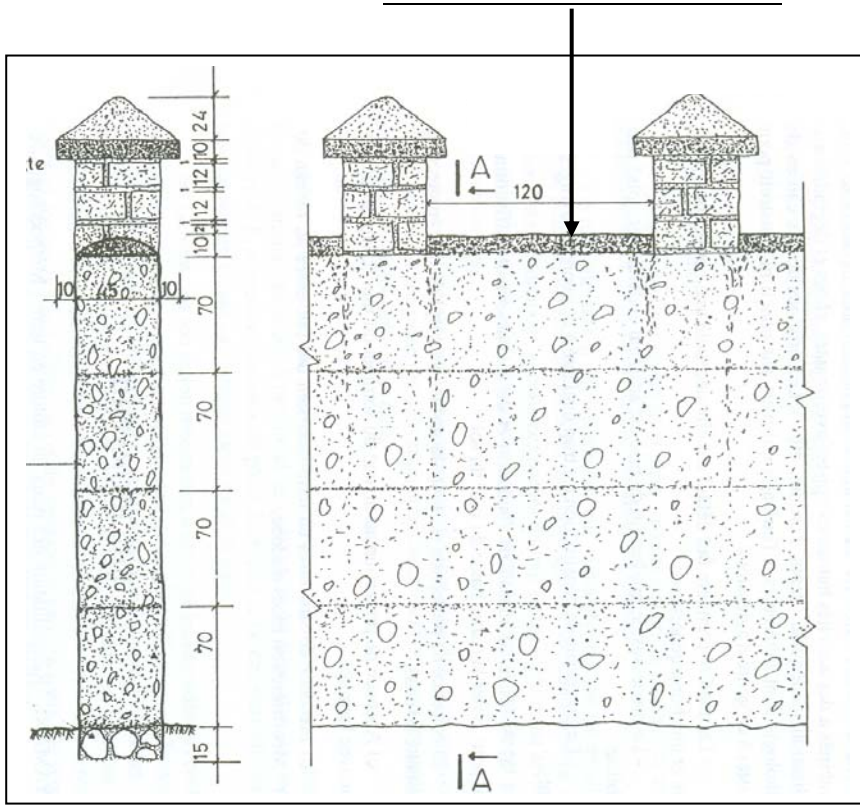

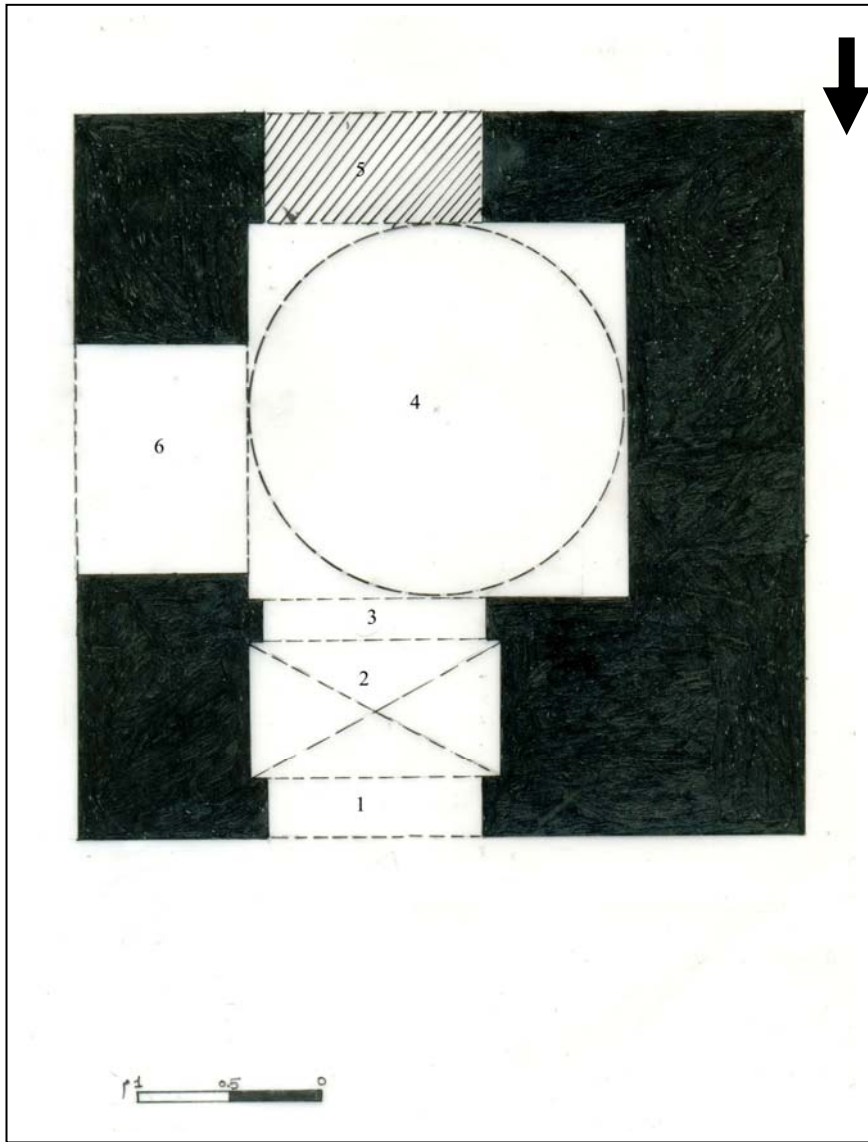

-  
-  
-

\_\_\_\_\_

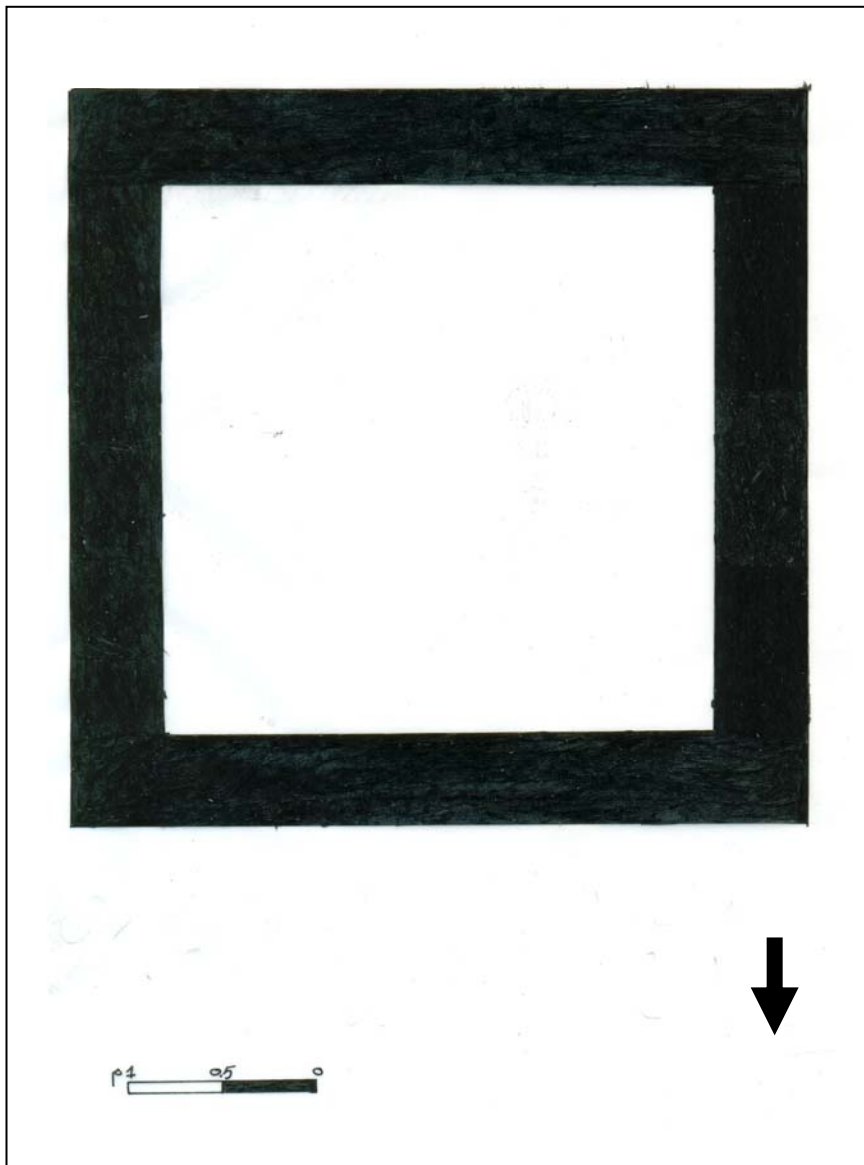

\_\_\_\_\_

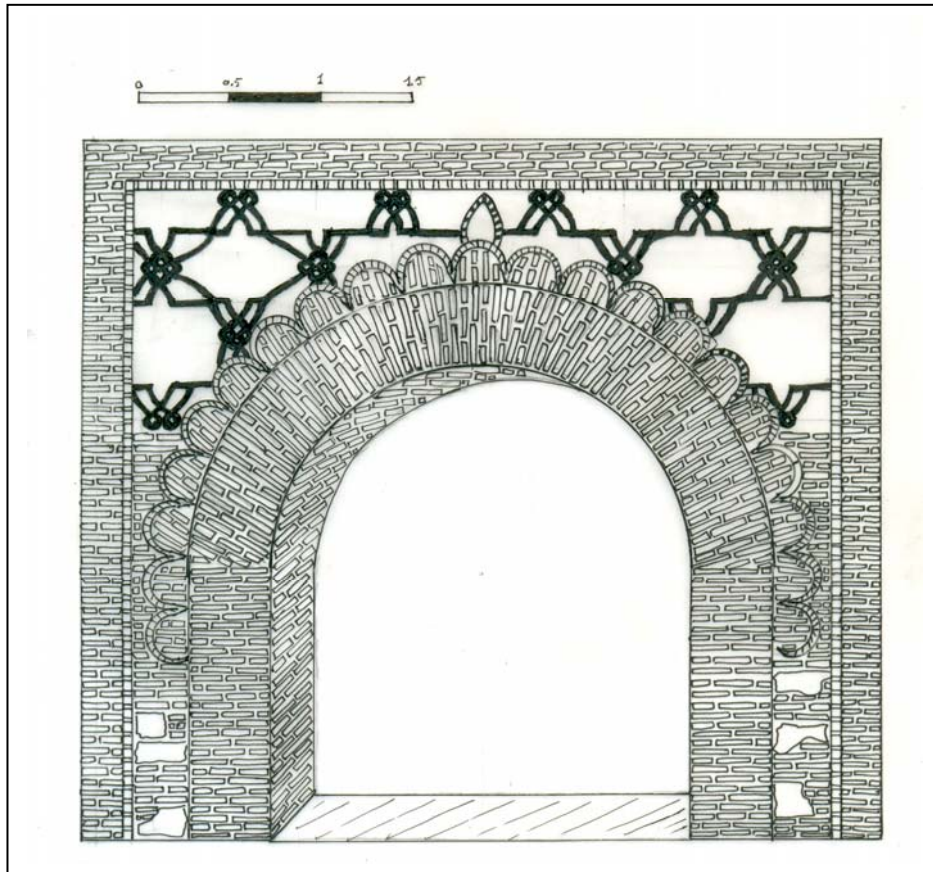

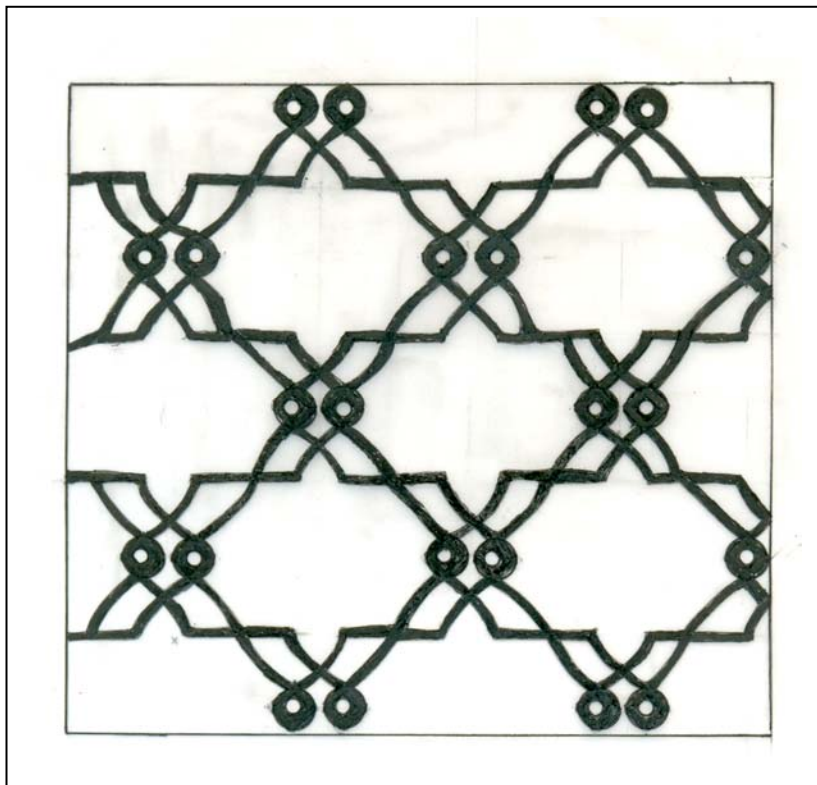

---



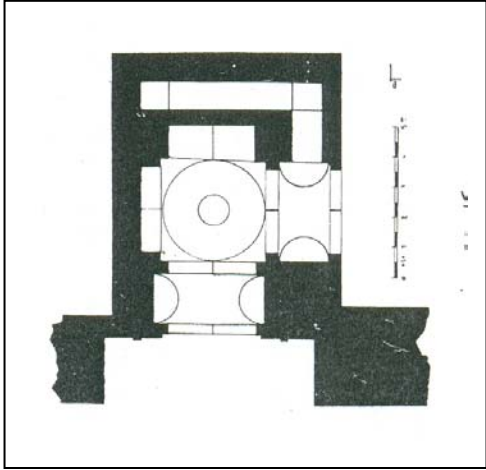

( ) :

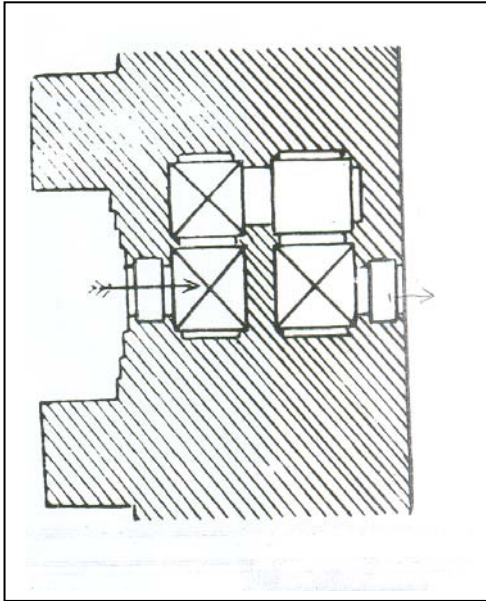

( ) :

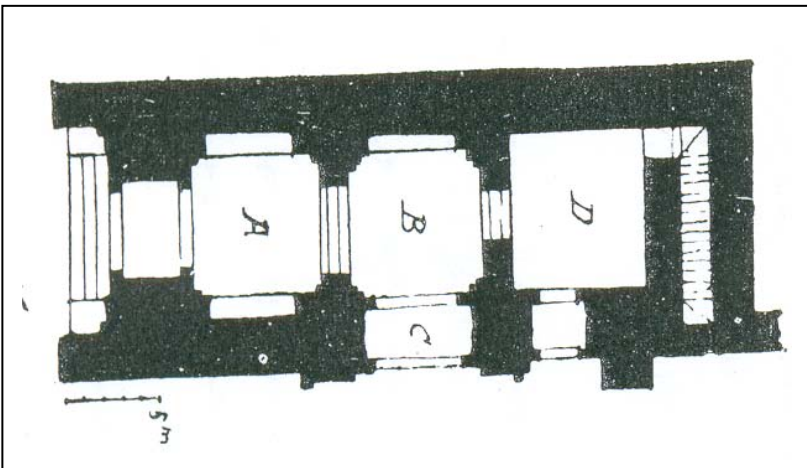

( ) :

REVAULT (J) et les autres : Palais et demeures de Fès ... p.46 :

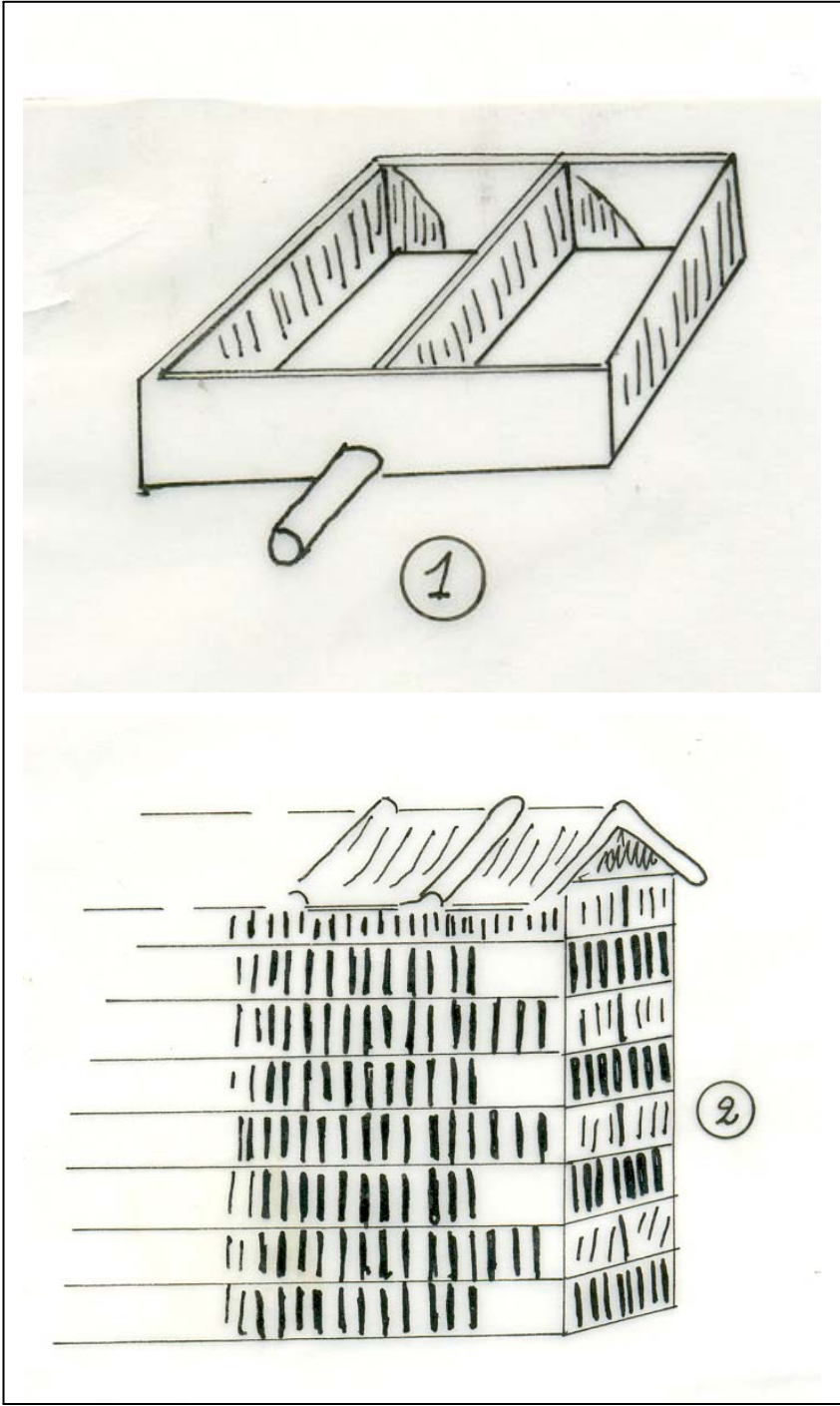

REVAULT (J) et les autres : Palais et demeures de Fès ....p.72

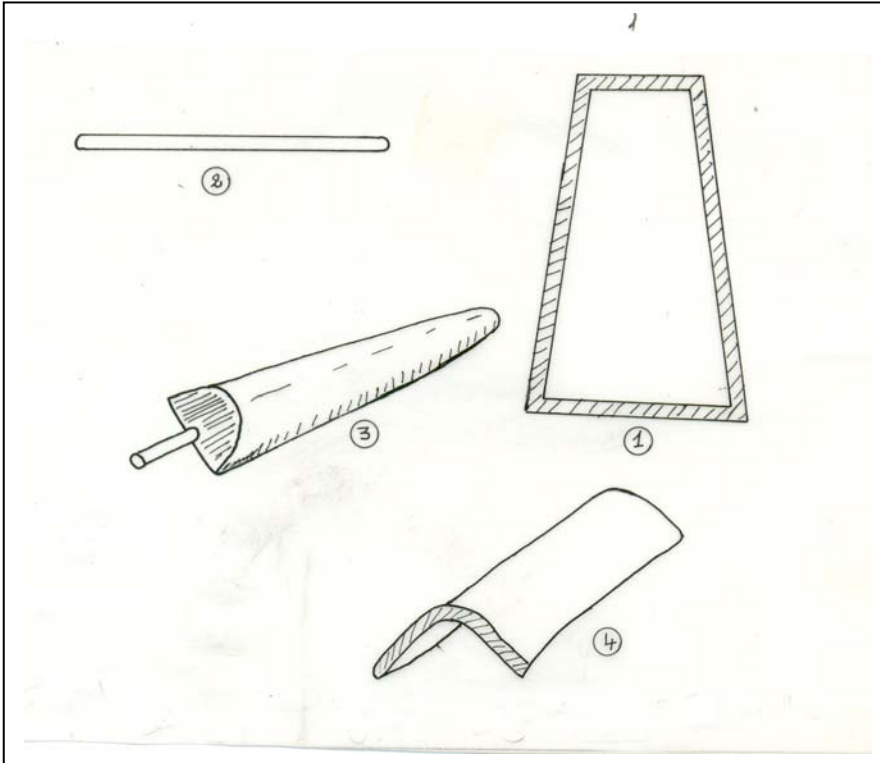

-  
-

-  
-

\_\_\_\_\_

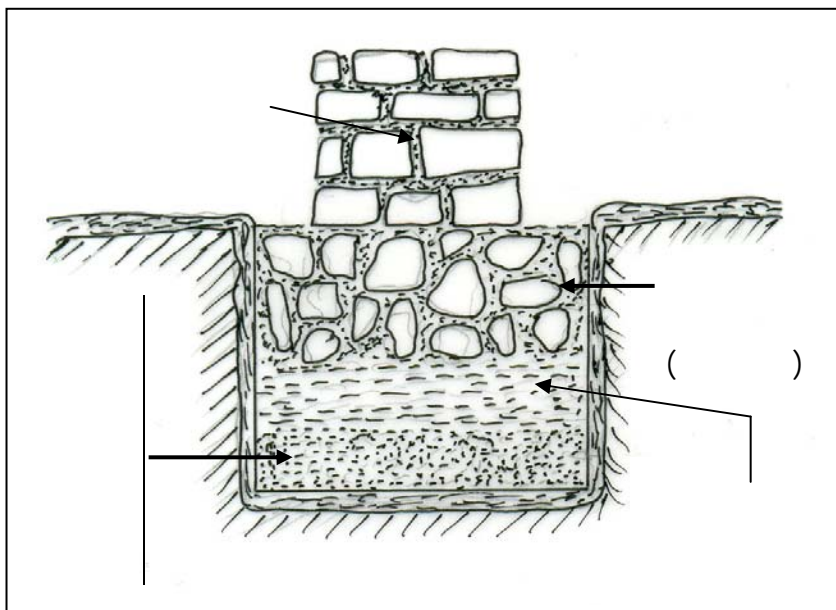

OLIVIER ( E ) : Technologie ... , p.59 :

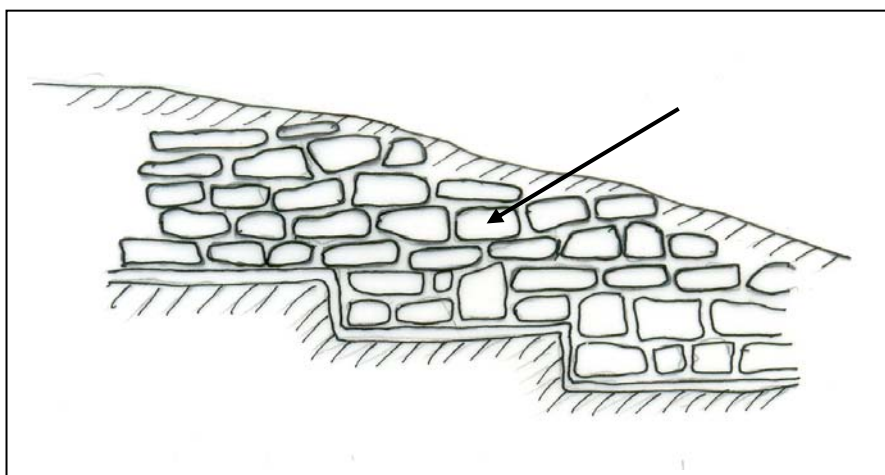

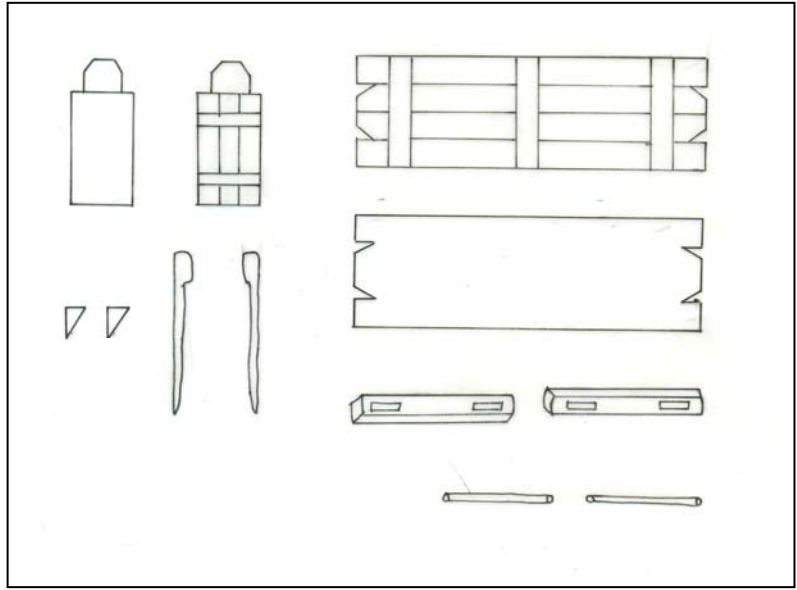

( ) - ( ) -  
( ) - ( ) -  
- -  
- -

من: BAZZANA ( A ) : L'Architecture...., p.199

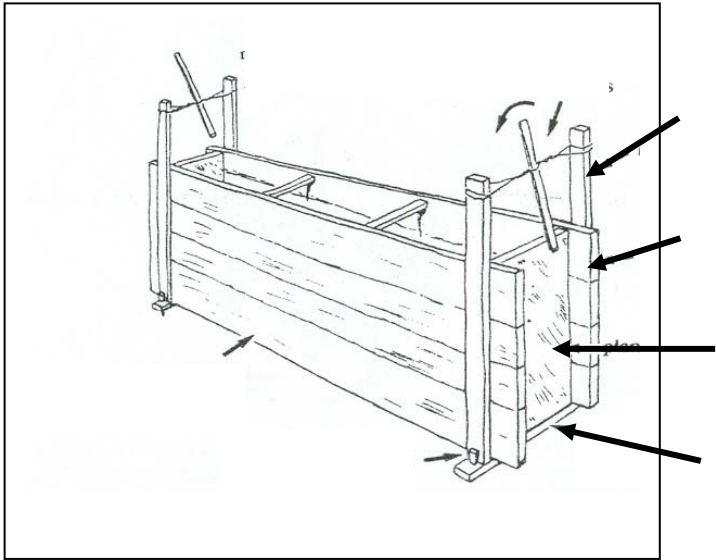

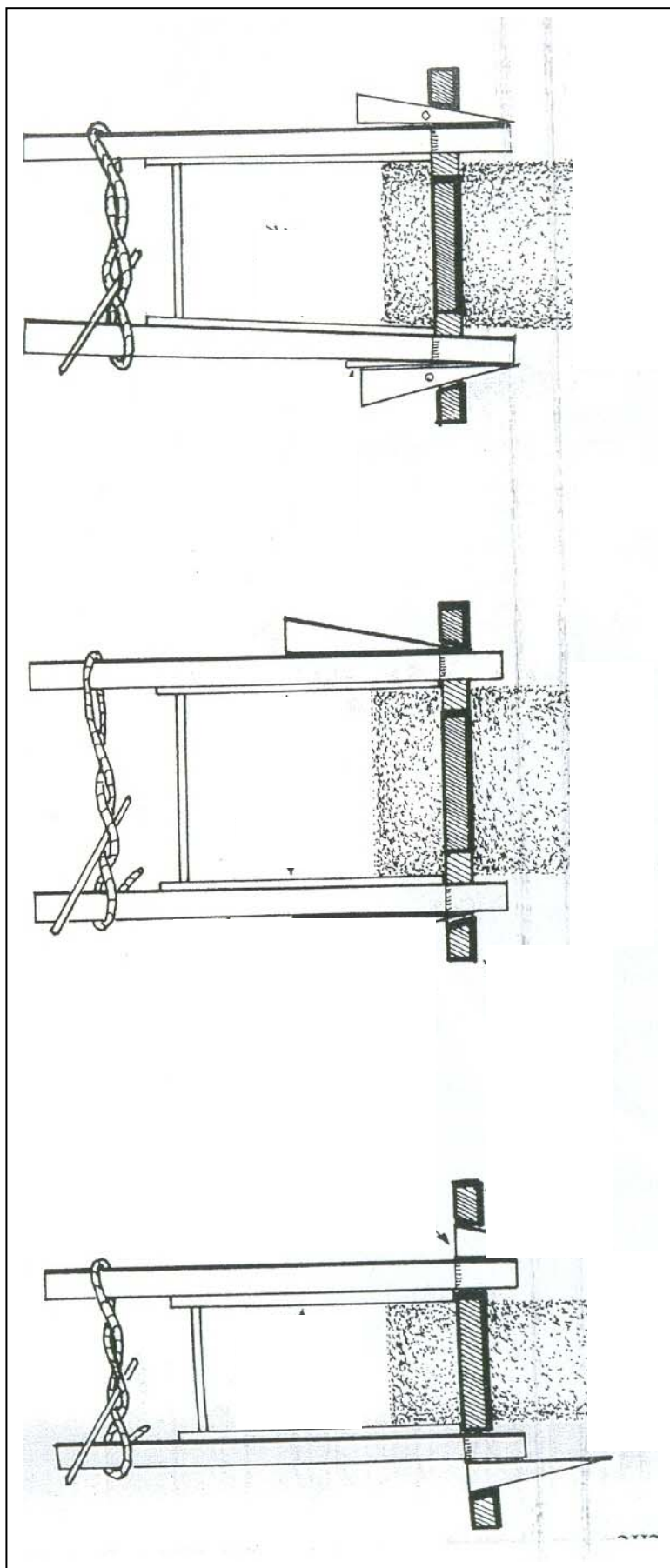

DOAT (P) et les autres : Construction ... , p.71 :

DOAT (P) et les autres : Construction ... , p.23 :

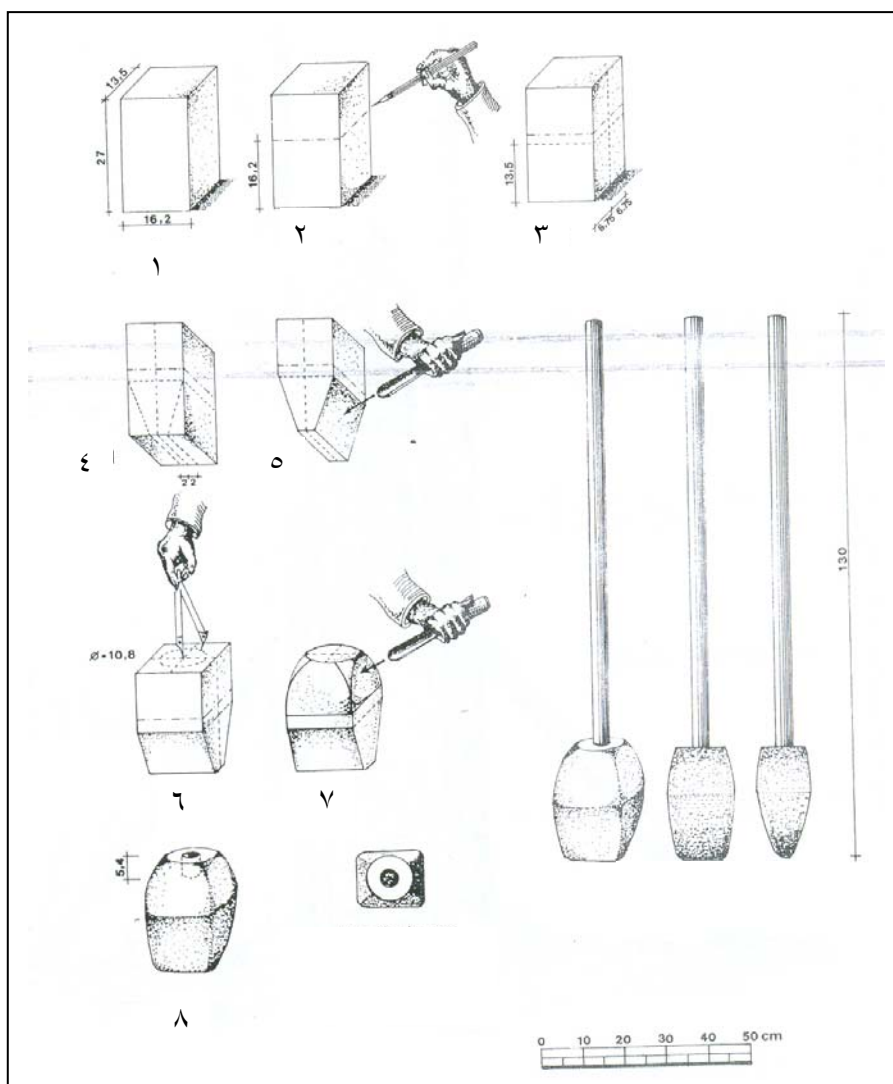

DOAT (P) et les autres : Construction ... , p.20 :

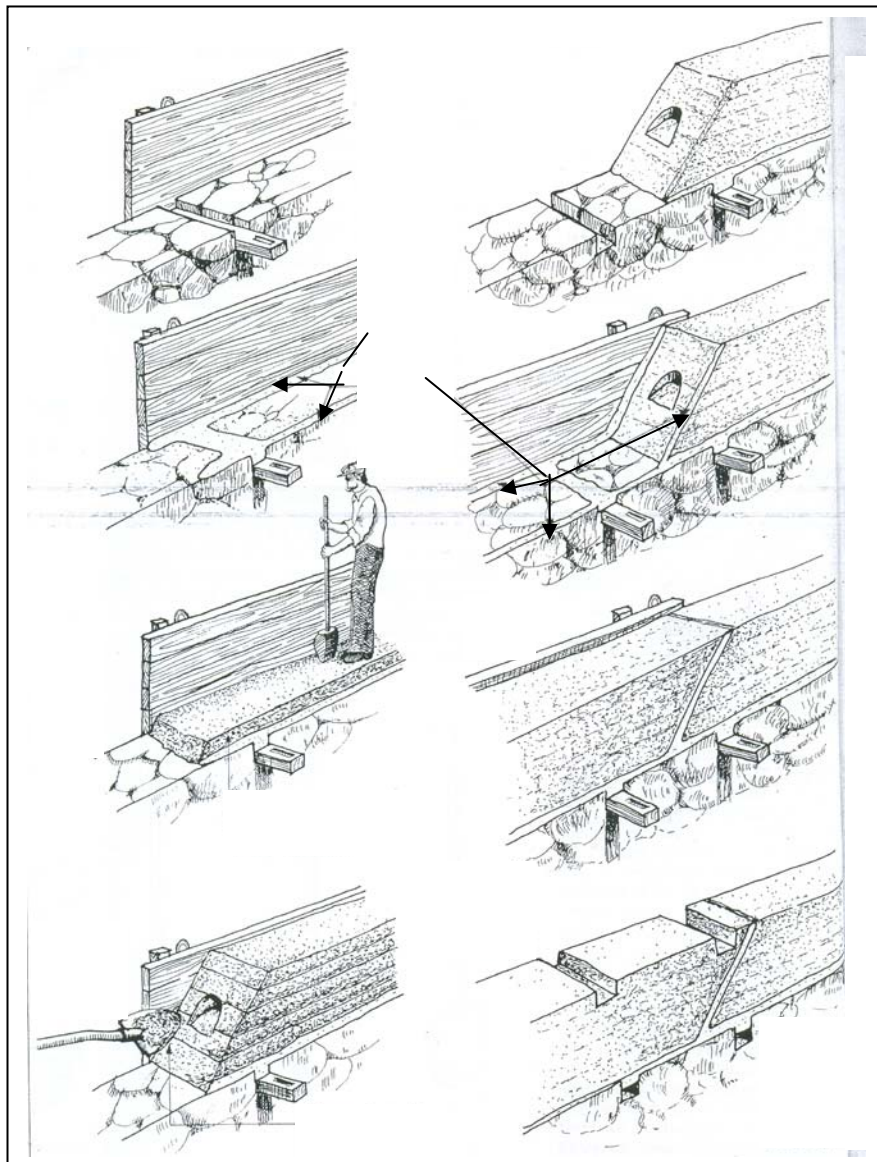



DOAT (P) et les autres : Construction ... , p.19 :

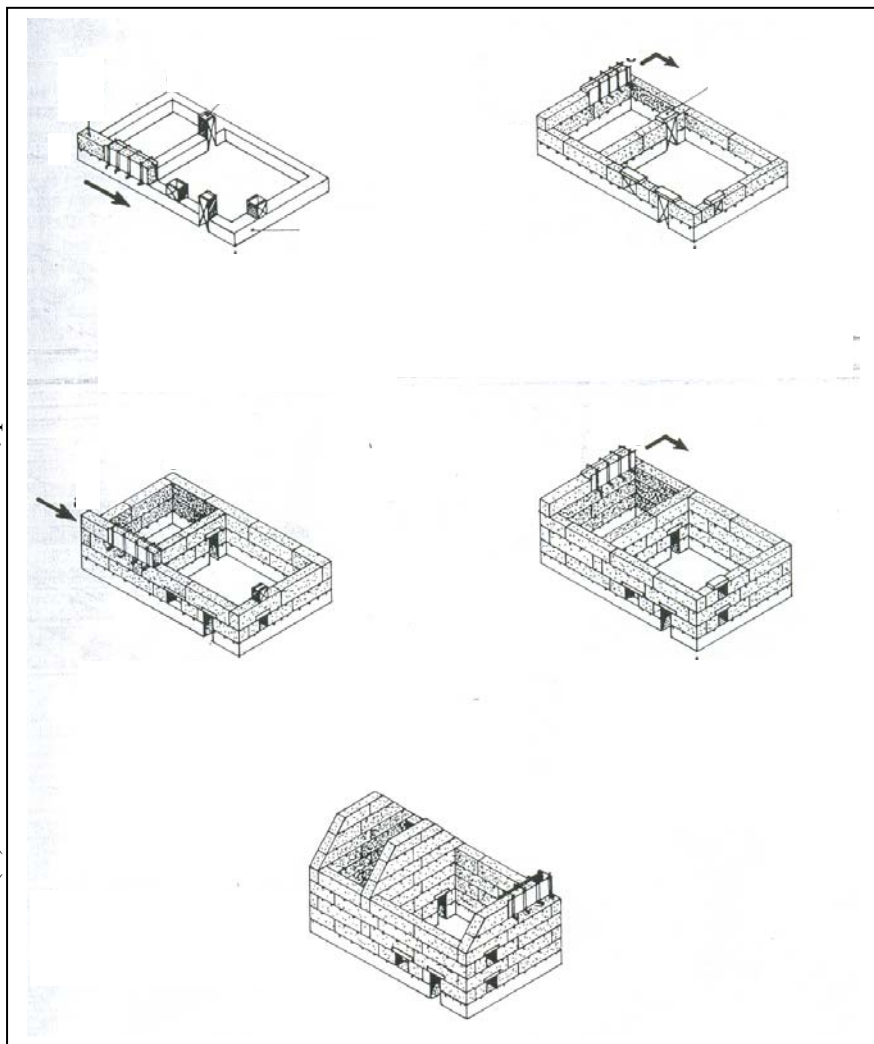

ADAM (J-P) : La Construction Romaine ... , p.63 :

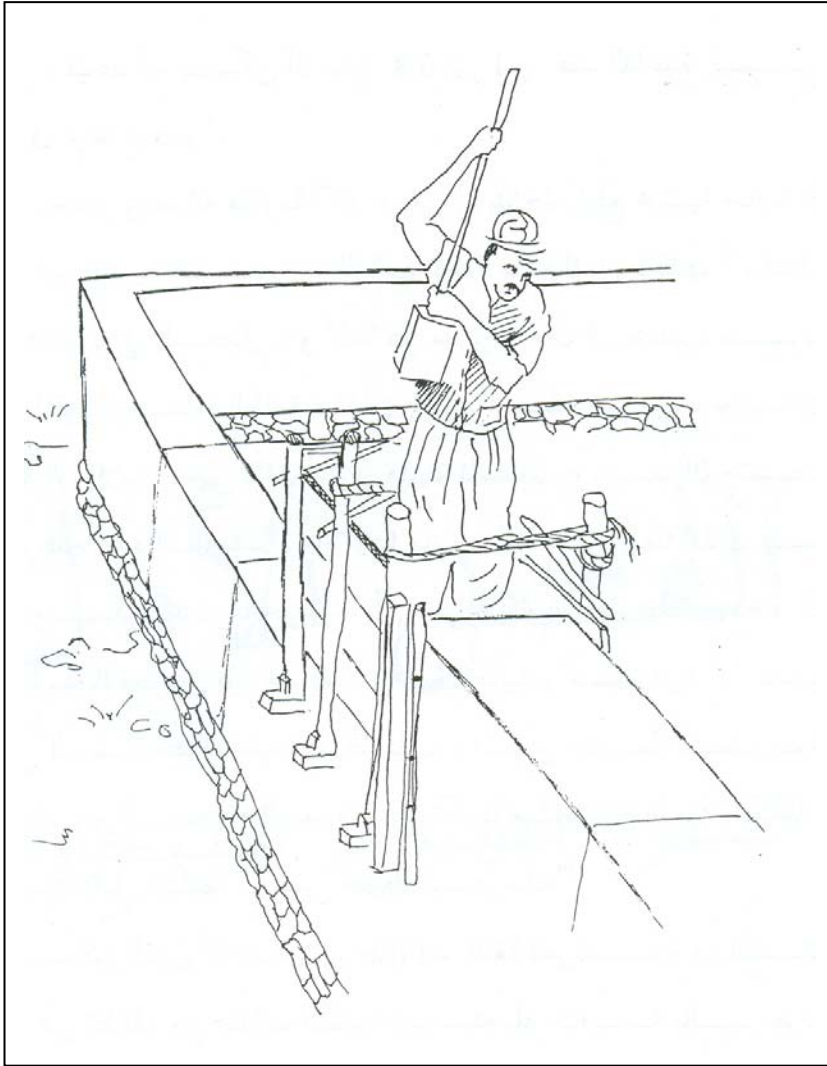

DOAT (P) et les autres : Construction ... , p 39 . :

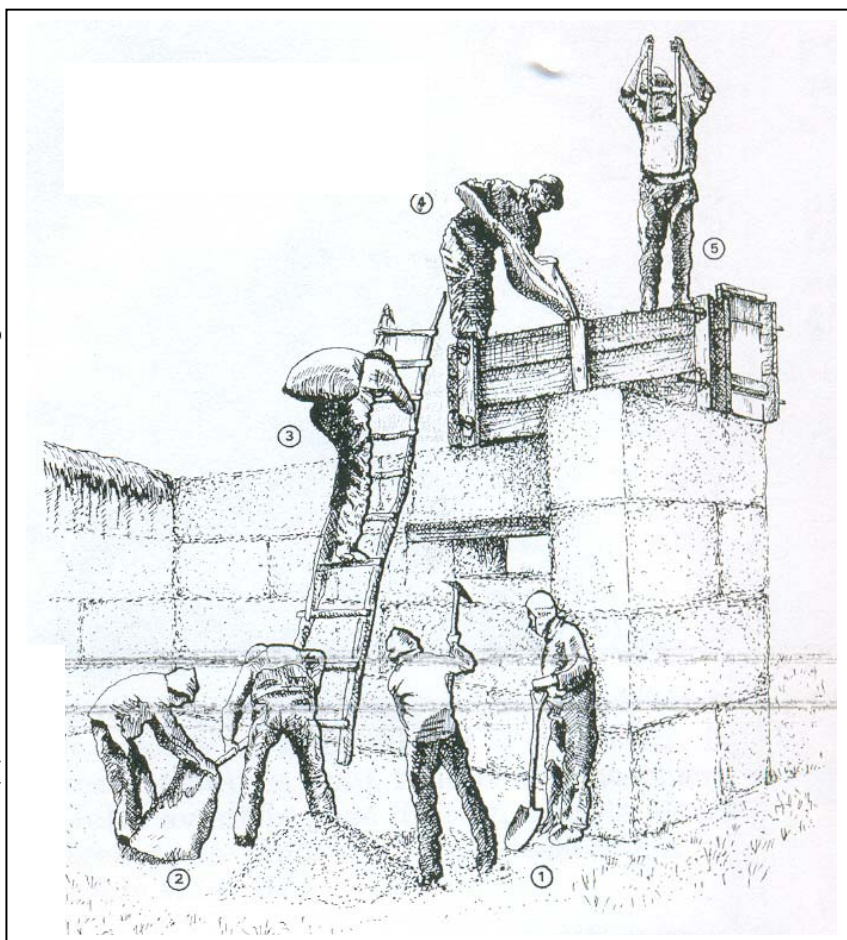

BAZZANA (A) : << L'Architecture .... , p.184 . :

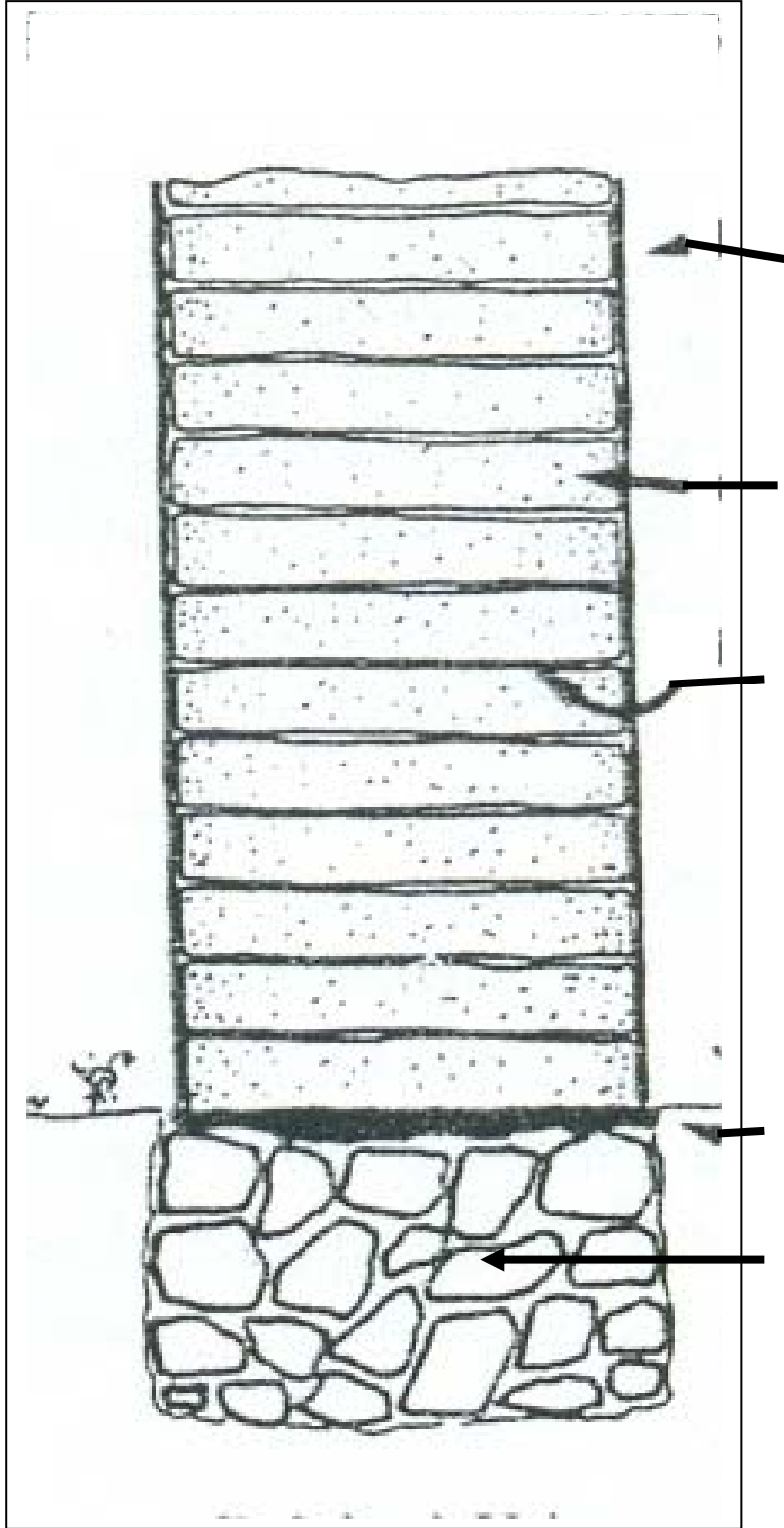

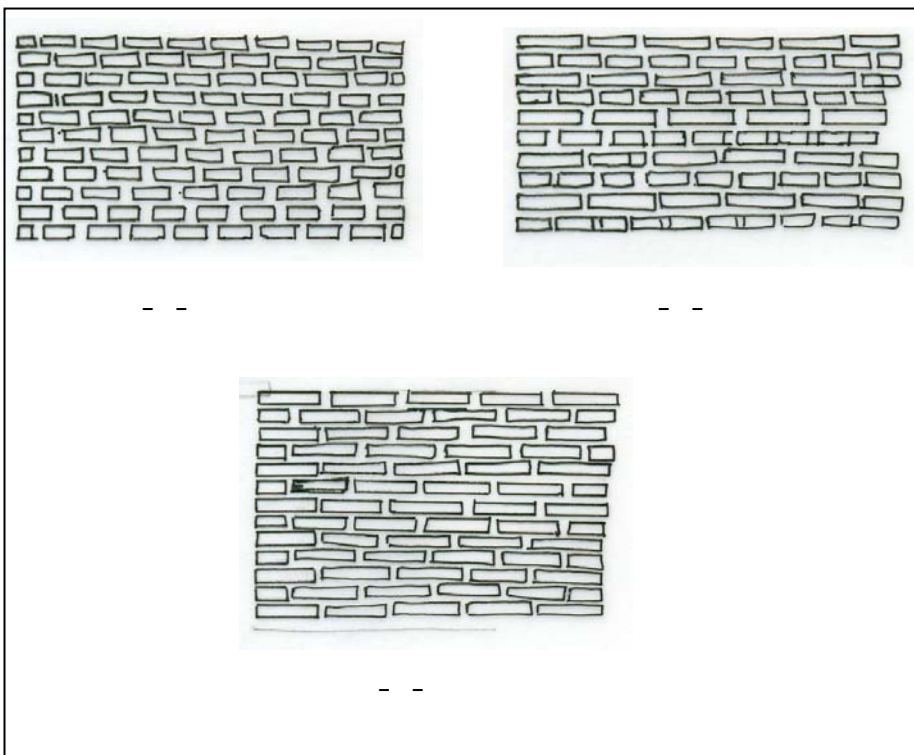

---

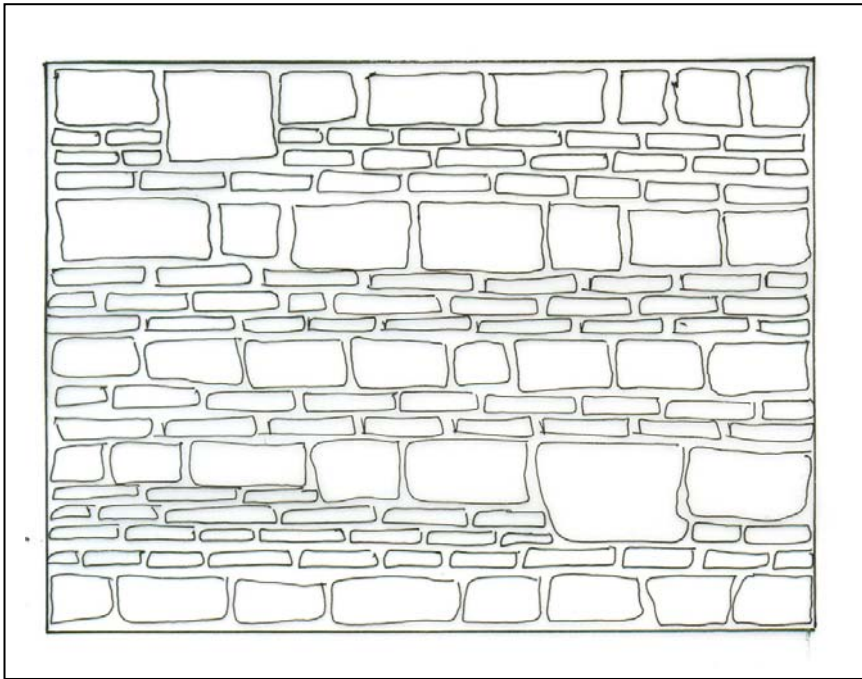

\_\_\_\_\_ :

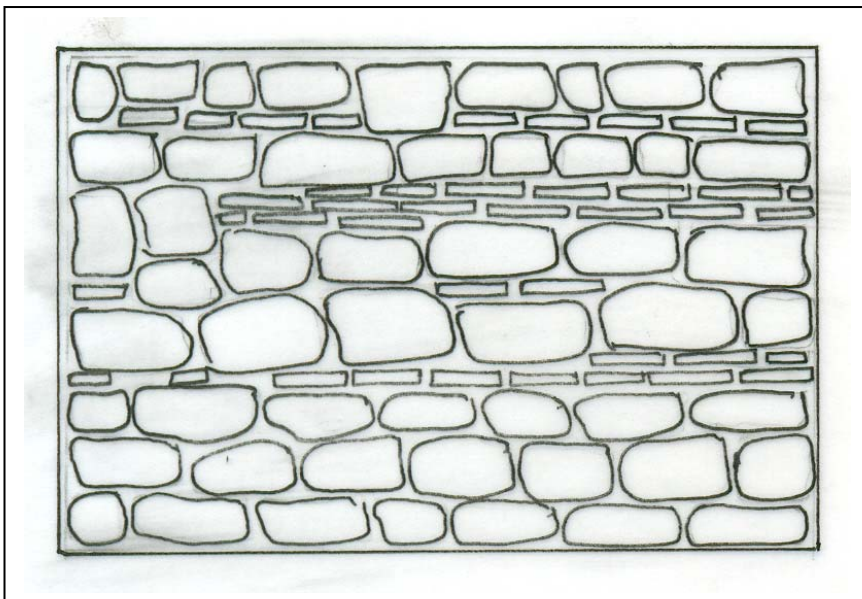

\_\_\_\_\_

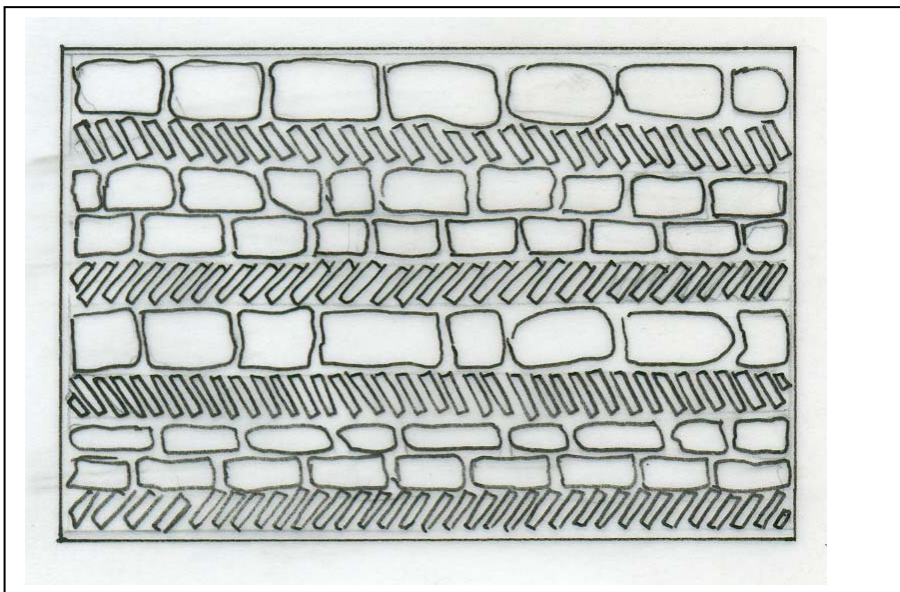

\_\_\_\_\_

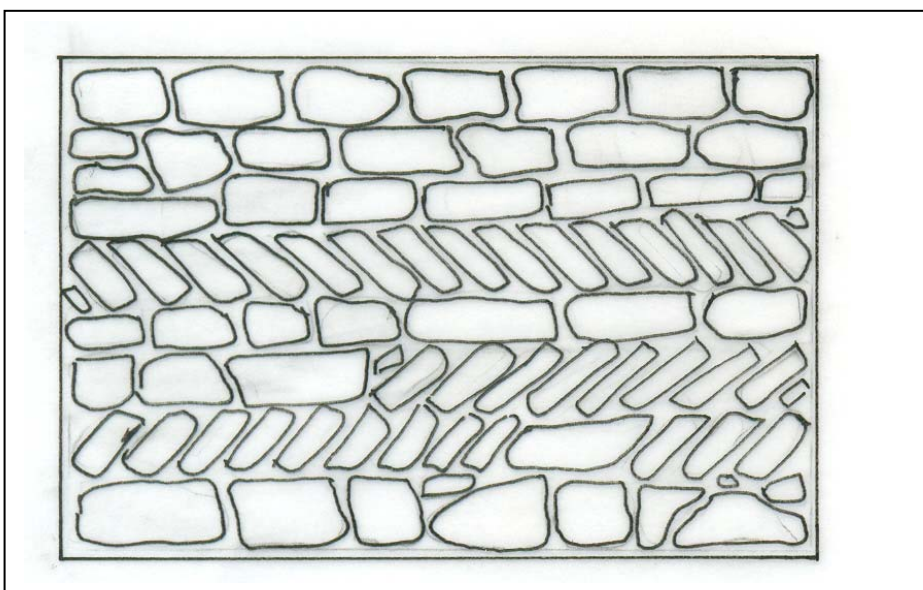

\_\_\_\_\_

RICARD (P) : Pour comprendre ..., p.102 . :

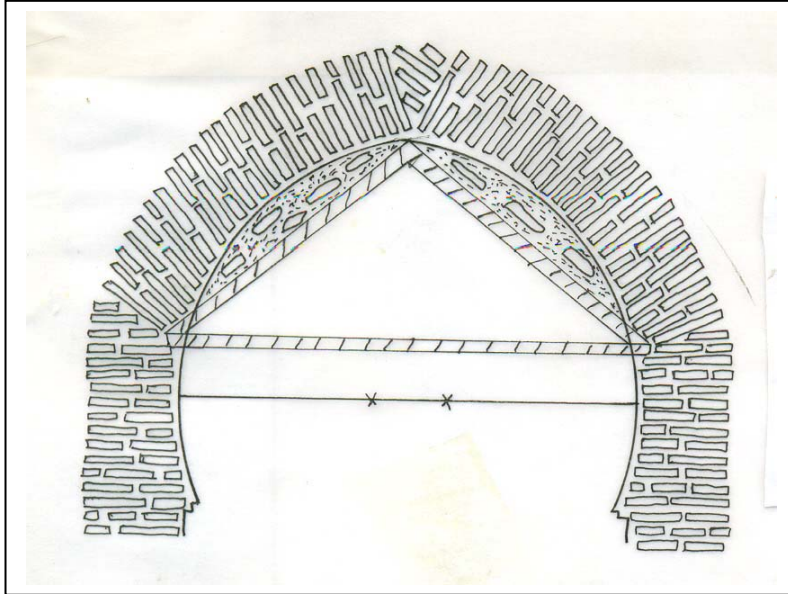

( )

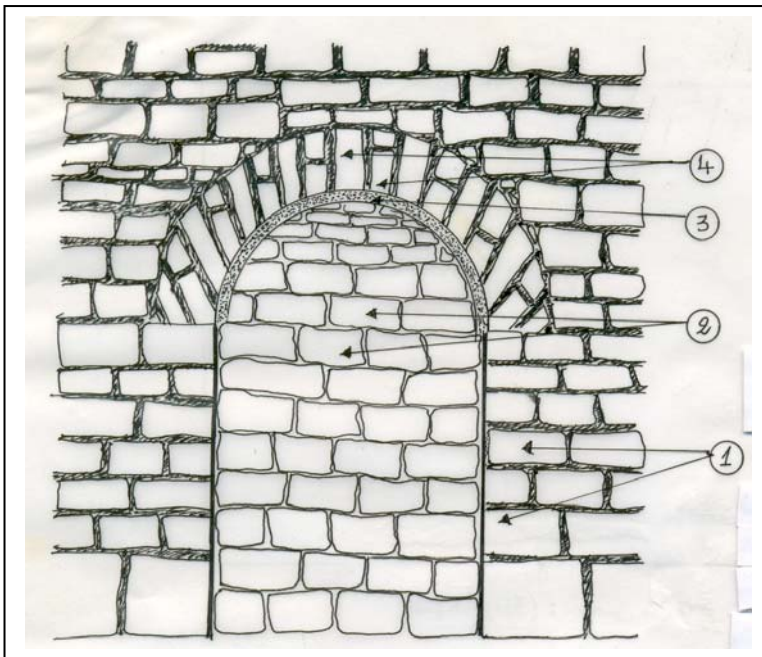

( )



BAZZANA (A) : << L'Architecture ... , p.63 :

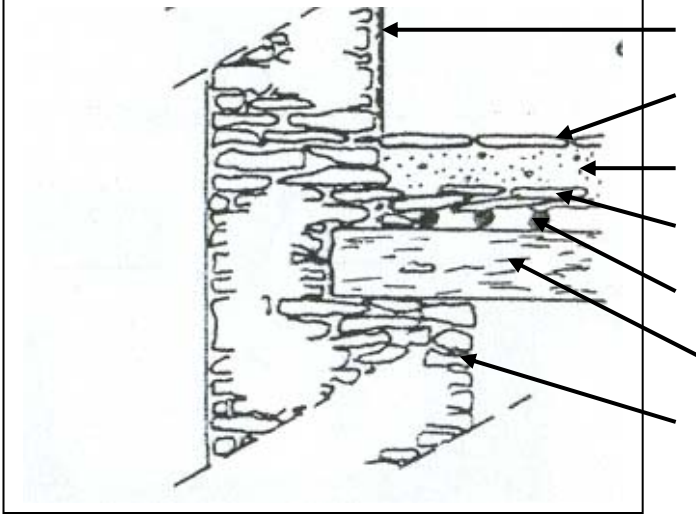

( )

BAZZANA (A) : << L'Architecture ... , p.63 :

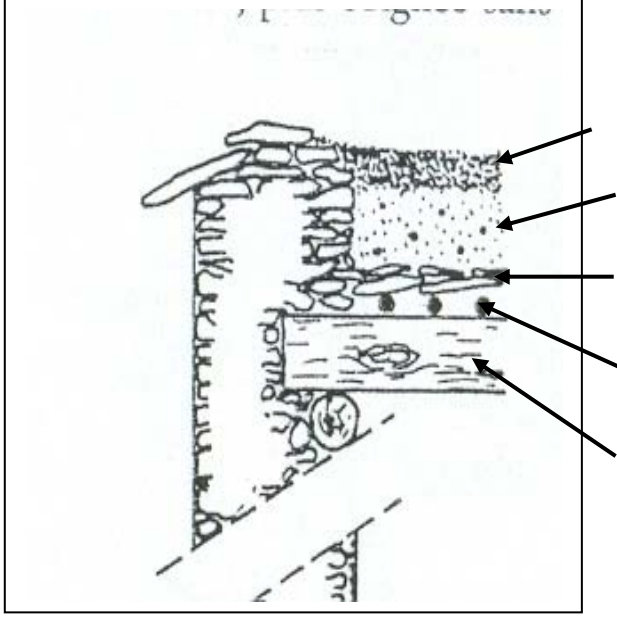

( )

VICENTE (C) : << L'Habitation ... , p.25 : بتصريف

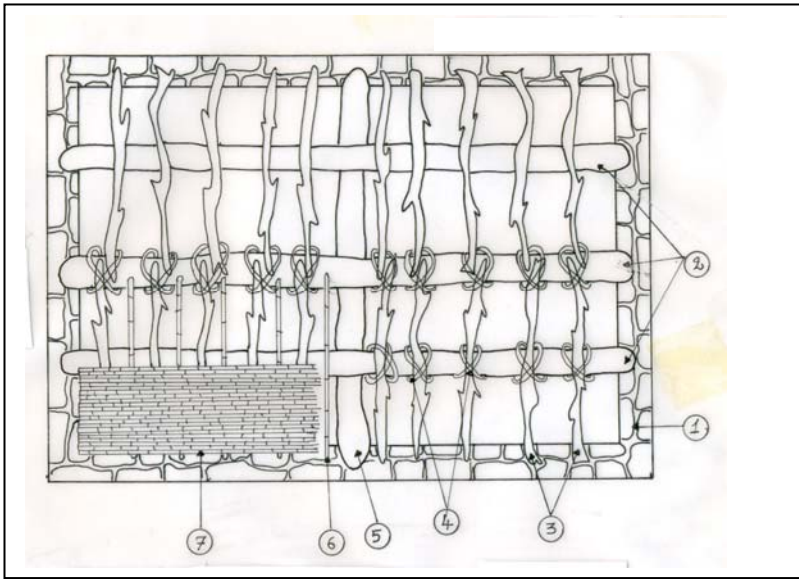

VICENTE (C) : << L'Habitation ... , p.25 : بتصريف

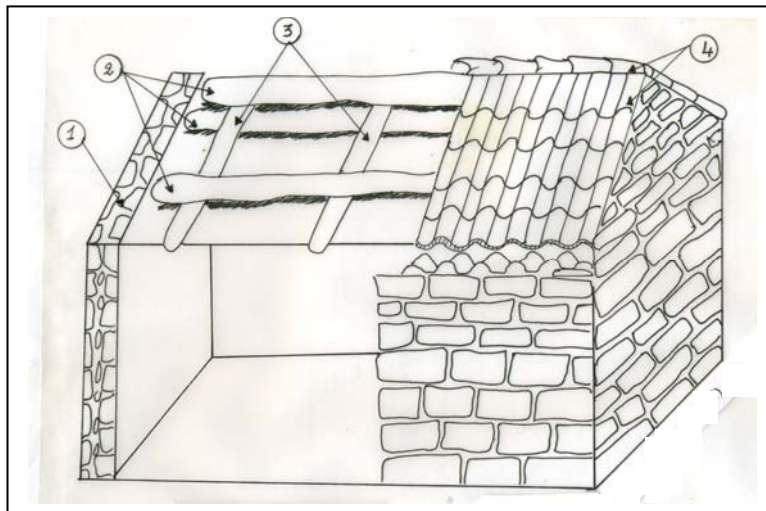

SAADAOUI (A) : << La Tuile creuse ... , p.297 . :

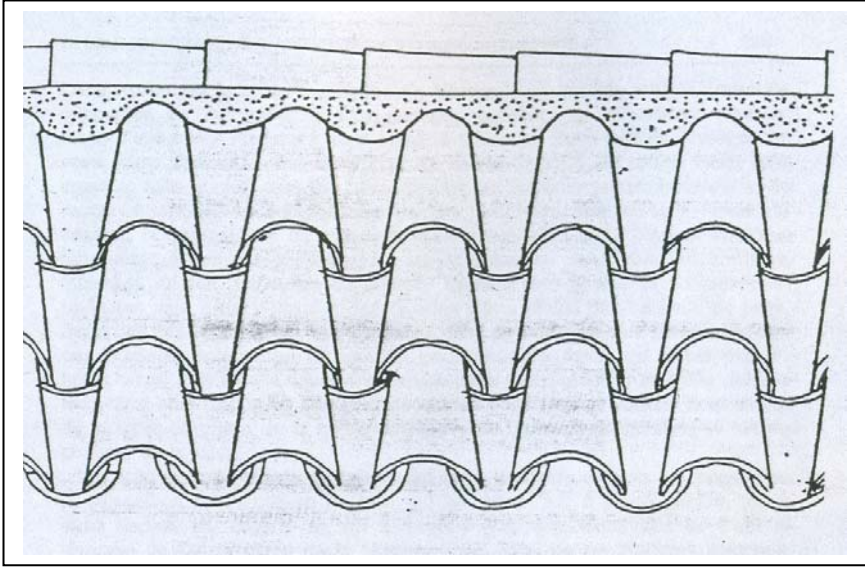

GOLVIN (L) : Essai sur ... T.01, p.167 :

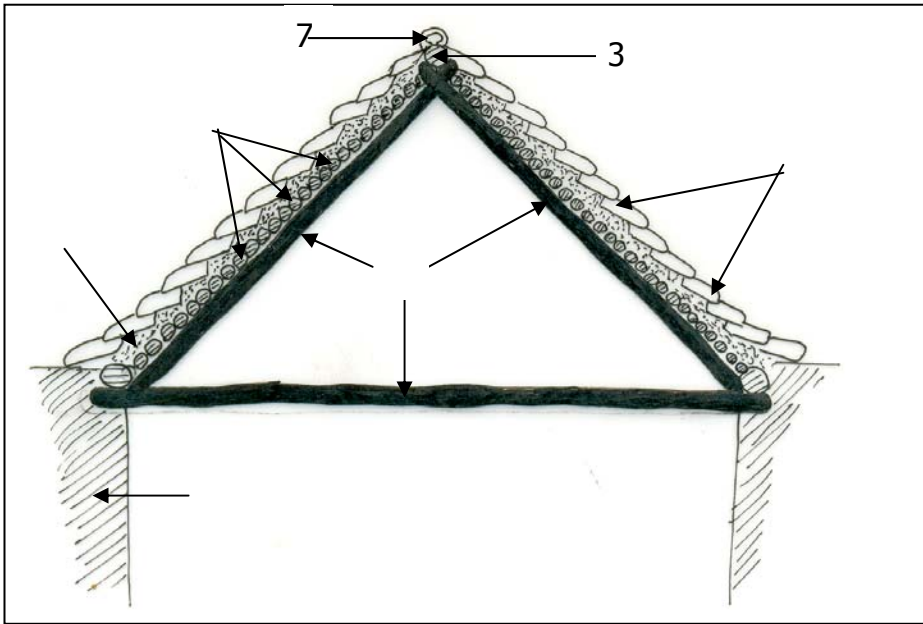

-  
-  
-  
-

RICARD (P) : Pour comprendre ..... , p.107 :

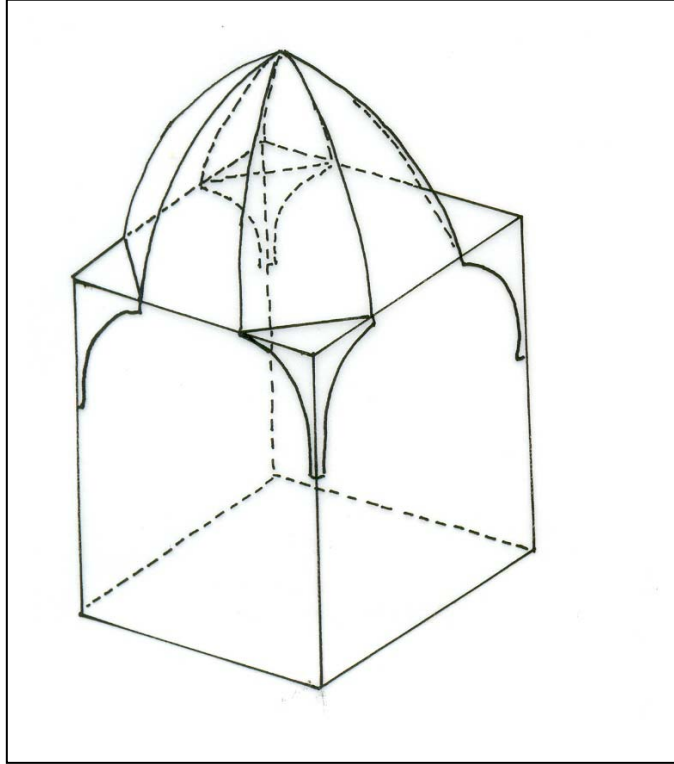

RICARD (P) : Pour comprendre ..... , p.107 :

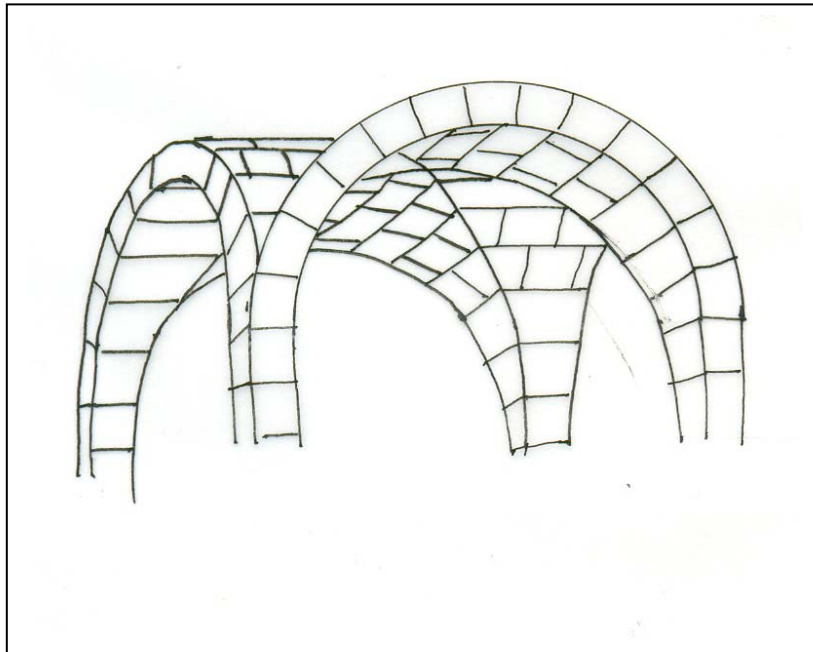

















|               |   |           |   |
|---------------|---|-----------|---|
| - -           | - | - -       | - |
| ( )           | - | -         | - |
|               | - |           | - |
| Dessus Lamare | - |           | - |
| - - - - -     | - | -         | - |
|               | - |           | - |
| Diego de Vera | - | - -       | - |
| - -           | - | - -       | - |
|               | - | ( )       | - |
| - -           | - |           | - |
|               | - |           | - |
| - ROUSSEAU    | - |           | - |
| - -           | - | - - - - - | - |
|               | - |           | - |
| ( )           | - | - - ( )   | - |
| ( )           | - | - ( )     | - |
| - ( )         | - |           | - |
|               | - | -         | - |
|               | - | - -       | - |
| - -           | - |           | - |
|               | - | - - - ( ) | - |
|               | - | - - - - - | - |
|               | - |           | - |

|               |           |
|---------------|-----------|
| - -           | - -       |
| Changarnir    | - -       |
| - Shaw        | - - ( )   |
|               | - - - - - |
|               | - - - - - |
| - -           | - - - - - |
|               | - - - - - |
|               | - - - - - |
|               | - - - - - |
|               | - - - - - |
|               | - - - - - |
|               | - - - - - |
|               | - - - - - |
|               | - - - - - |
|               | - - - - - |
|               | - - - - - |
|               | - - - - - |
| - - - - - ( ) | - - - - - |
|               | - - - - - |
| - - - - - ( ) | - - - - - |
|               | - - - - - |
|               | - - - - - |
|               | - - - - - |
| - - - - - ( ) | - - - - - |
| - - - - -     | - - - - - |























الفهرس  
فهرس القبائل والجماعات

|           |           |
|-----------|-----------|
| -         | - -       |
| - -       | -         |
| - ( )     | -         |
| - - - ( ) | - -       |
| - - -     | - - - -   |
| - - - -   | -         |
| - - - - - | -         |
| - - - ( ) | -         |
| -         | -         |
| -         | -         |
| -         | - - - - - |
| - -       | - - - - - |
| -         | -         |







|   |   |
|---|---|
| - | - |
| - | - |

|           |           |
|-----------|-----------|
| -         | -         |
| -         | -         |
| - -       | - - - -   |
| -         | -         |
| - - - ( ) | -         |
| - -       | -         |
| - -       | -         |
| -         | -         |
| - - - - - | -         |
| -         | - - - - - |
| - -       | - - - - - |
| - - - -   | - - - - - |
| -         | - - - - - |
| -         | - - - - - |
| - -       | -         |
| -         | -         |
| - -       | -         |
| -         | -         |
| -         | -         |
| - - - - - | -         |
| -         | -         |
| -         | -         |







فهرس المحتويات

|   |           |       |
|---|-----------|-------|
| - | .....     | -     |
|   | .....     | :     |
|   | .....     | -     |
|   | .....     | -     |
|   | .....     | :     |
|   | .....     | -     |
|   | .....     | -     |
|   | / - :     | -P    |
|   | / :       | -     |
|   | / :       | -     |
|   | ..... /   | -     |
|   | .....     | -     |
|   | ..... - / | -     |
|   | / - /     | -     |
|   | ..... /   | ..... |
|   | ..... /   | -     |
|   | ..... / / | -     |
|   | / /       | -     |
|   | .....     | -     |







|       |     |
|-------|-----|
| ..... | -   |
| ..... | -   |
| ..... | -   |
| ..... | -   |
| ..... | -P  |
| ..... | -   |
| ..... | -   |
| ..... | -   |
| ..... | -   |
| ..... | -   |
| ..... | -   |
| ..... | -   |
| ..... | *   |
| ..... | *   |
| ..... | - ● |
| ..... | - ● |

|  |  |
|--|--|
|  |  |
|--|--|

|            |   |    |   |
|------------|---|----|---|
| .....      | • |    |   |
| .....      | * |    |   |
| .....      | * |    |   |
| .....      |   | -  |   |
| .....      |   |    | - |
| .....      |   |    | : |
| .....: ( ) |   |    | - |
| .....      |   | -P |   |
| .....      |   |    | - |
| .....( )   |   |    | - |
| .....      |   |    | - |
| .....      |   |    | - |

|       |    |   |
|-------|----|---|
| ..... | -P |   |
| ..... | -  |   |
| ..... | -  |   |
| ..... | -  |   |
| ..... | -  |   |
| ..... | -  |   |
| ..... | -  |   |
| ..... | -  |   |
| ..... | -  |   |
| ..... | *  |   |
| ..... | *  |   |
| ..... | -  |   |
| ..... | -  |   |
| ..... | -  |   |
| ..... | -  |   |
| ..... |    | : |

|        |   |     |   |
|--------|---|-----|---|
| .....  |   | -   |   |
| .....  |   | -   |   |
| .....  |   | -P  |   |
| .....  |   | -   |   |
| .....  | - |     |   |
| .....  | - |     |   |
| .....  |   |     | - |
| .....  |   | -   |   |
| .....  |   | -P  |   |
| .....: |   | -   |   |
| .....  | - |     |   |
| .....  | - |     |   |
| .....  |   |     | - |
| .....  |   |     | - |
| .....  |   |     |   |
| .....  |   | - P |   |
| .....  |   | -   |   |
| .....  |   | -   |   |
| .....  |   | -   |   |
| .....  |   | -   |   |
| .....  |   | -   |   |
| .....  | - |     |   |
| .....  | - |     |   |
| .....  |   |     | : |
| .....  |   |     | - |
| .....  |   |     | - |
| .....  |   | -P  |   |

