



مدونة المناهج السعودية

<https://eduschool40.blog>

الموقع التعليمي لجميع المراحل الدراسية

في المملكة العربية السعودية

الجمهورية العربية السورية

وزارة التربية

Syrian Teachers

مادة ملاحظة



الفئة الثالثة - الفصل الثاني

2017 - 2018م

1438 - 1439هـ

المؤسسة العامة للطباعة



حقوق الطبع والتوزيع محفوظة

للمؤسسة العامة للطباعة

Syrian Teachers



حقوق التأليف والنشر محفوظة

لوزارة التربية في الجمهورية العربية السورية

طُبِعَ أَوَّلَ مَرَّةٍ لِلْعَامِ الدَّرَاسِيِّ 2016 - 2017م



Syrian Teachers

وسائل النقل والاتصال



أحوط وسائل النقل البرية بخط أخضر ووسائل النقل الجوية
بخط أحمر ووسائل النقل البحرية بخط أزرق.

ورقة عمل ١

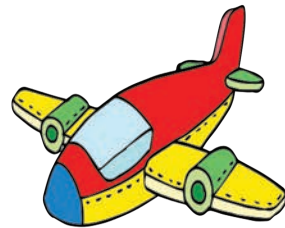
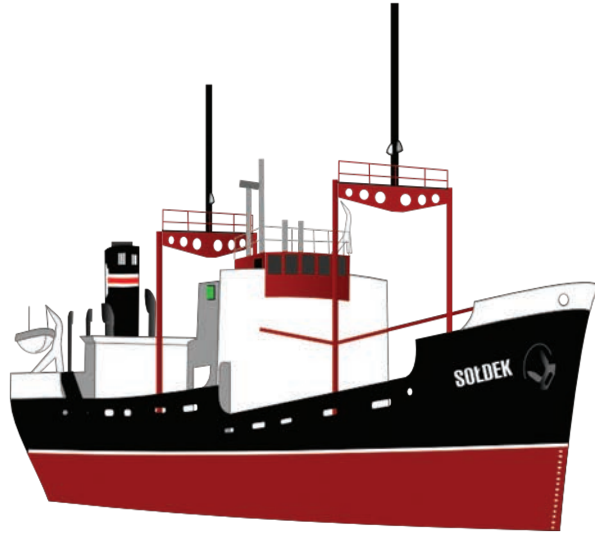
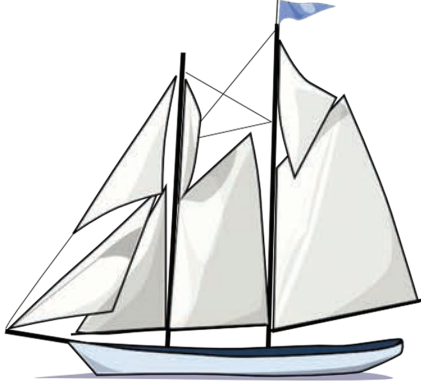

ألون أجزاء السيارة التي تحتوي حرف الصّاد بشكله الكامل.

ورقة عمل ٢

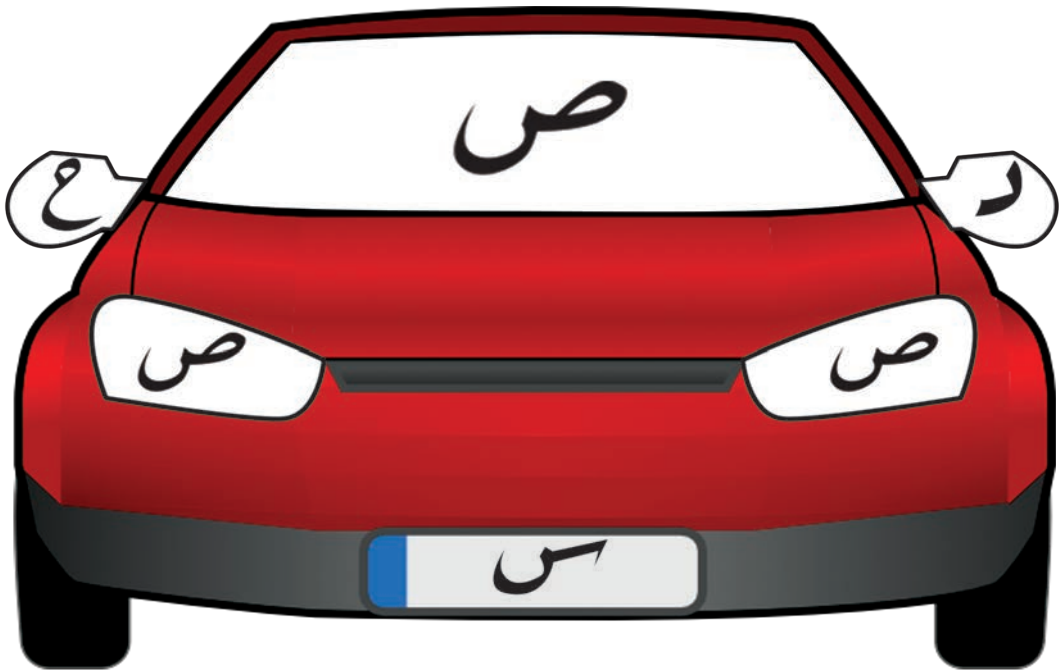

أكمل رسم إحدى عشرة طائرة تطير في السماء.

ورقة عمل ٣

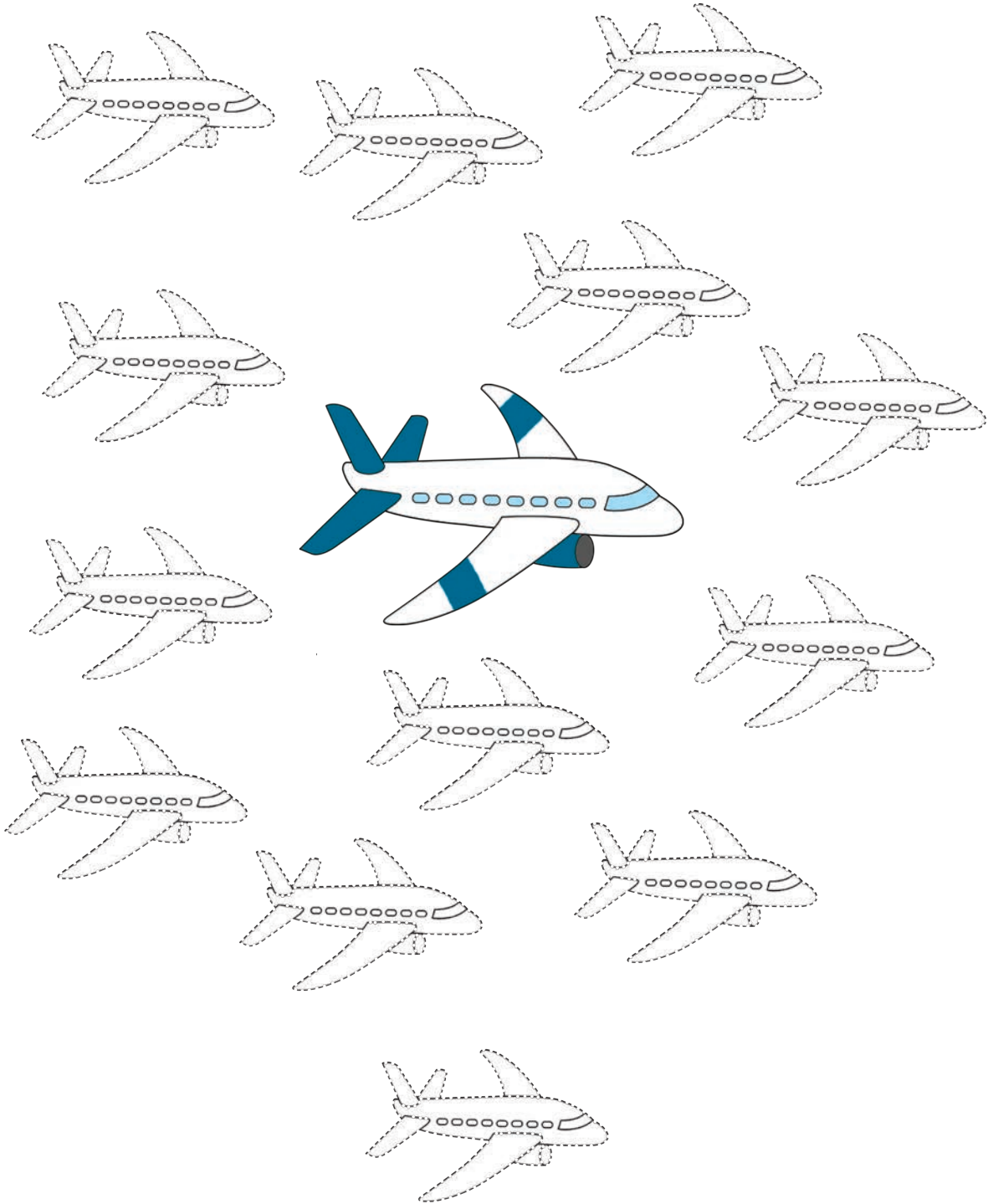

ورقة عمل ٤ أساعد وسائل النقل البرية في الوصول إلى محطاتها.

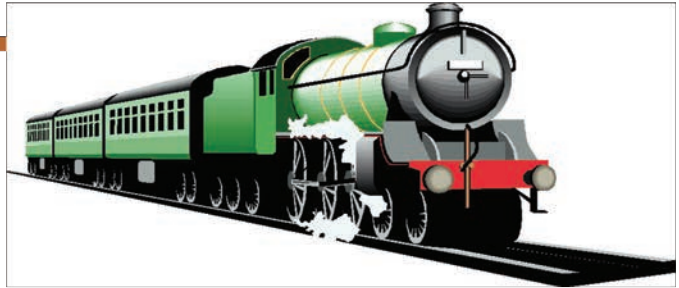
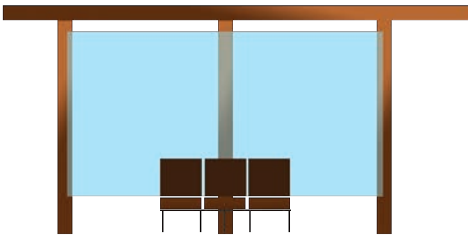
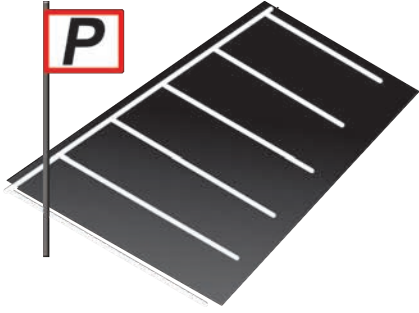
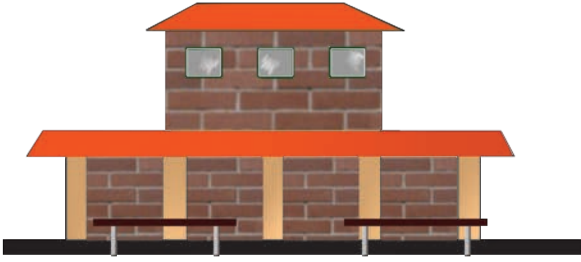

أصلُ حرفَ الصادِ في أولِ الكلمةِ بالكلمات التي تبدأ به.

ورقة عمل ه

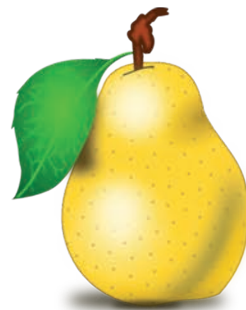
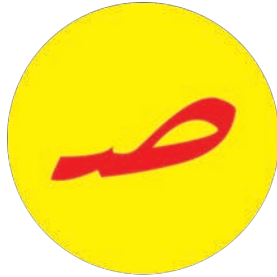
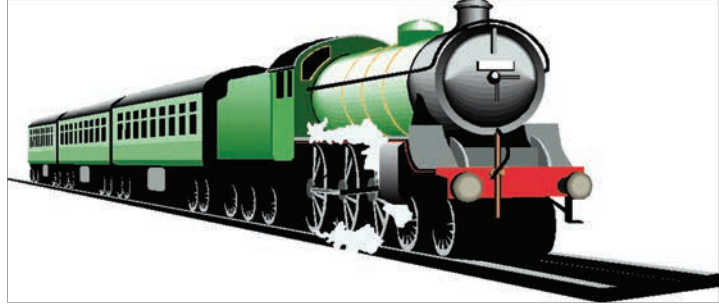

أصل شرطي المرور إلى الأدوات التي يستخدمها.

ورقة عمل ٦



ورقة عمل ٧ أصل بين الأجزاء المتشابهة في جسم كل من الطائرة والطائر.



• أدل كلاً من قائد الطائرة والمضيفة إلى مكان عملهما في الطائرة.



أحوظُ حرفَ الصادِ في وسطِ الكلمةِ بخطِّ مغلقٍ.

ورقة عمل ٨



لنلون العدد أحد عشر ١١.

لنكتب العدد أحد عشر ١١.

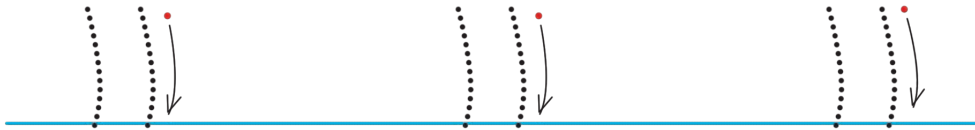
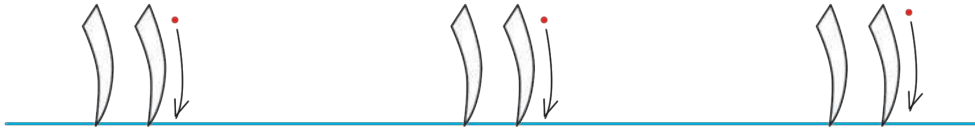
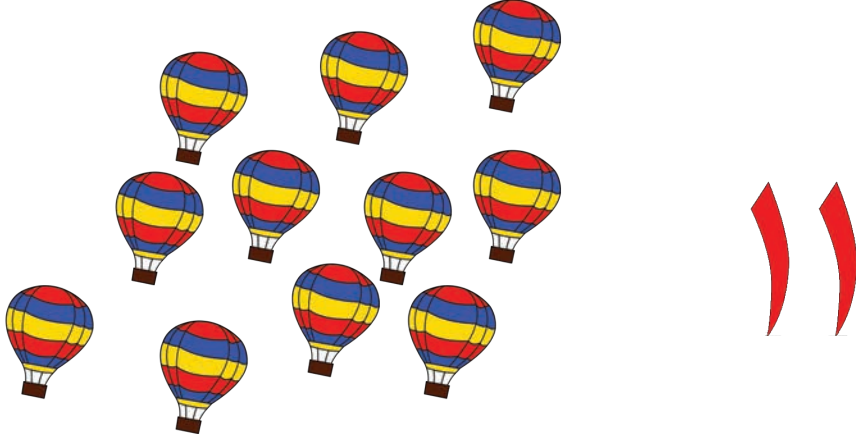

أرسمُ أشياء في المجموعة الفارغة وأكتبُ عددها في □ لتتناسب
مع إشارة < .

ورقة عمل ١٠

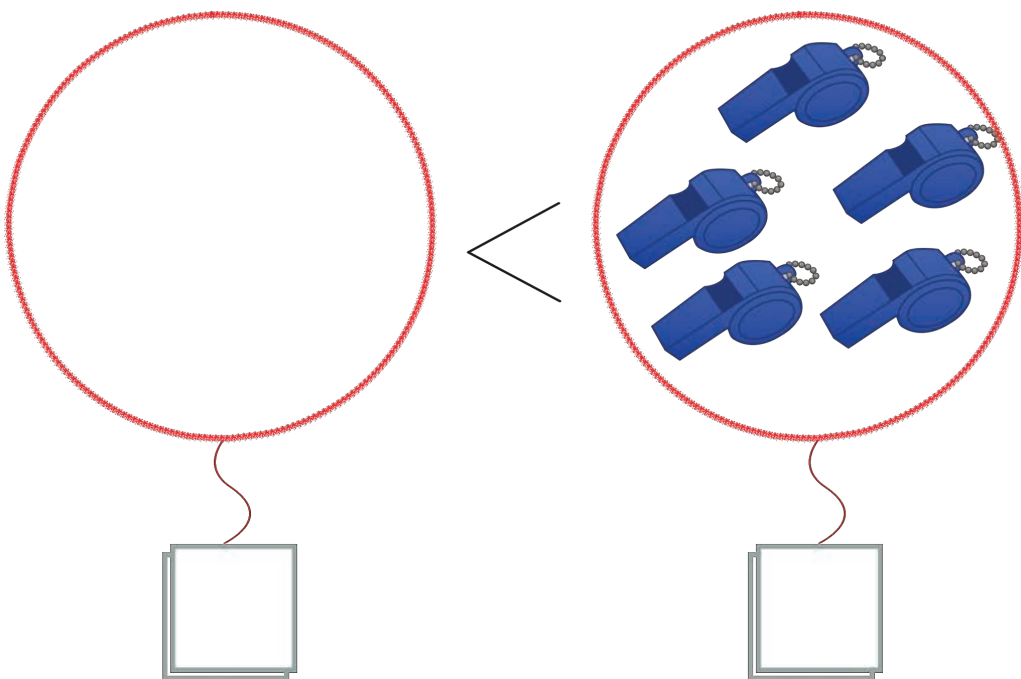
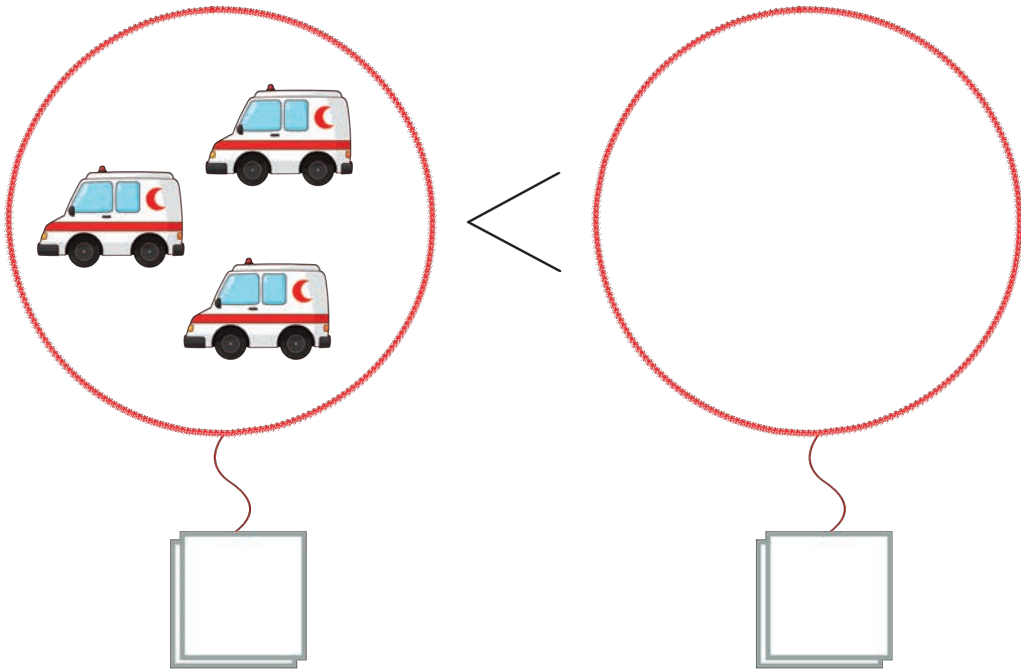

أصل بين صورة الأشخاص ووسيلة النقل المناسبة.

ورقة عمل ١١



• أصل بين صاحب المهنة ووسيلة النقل التي يقودها.

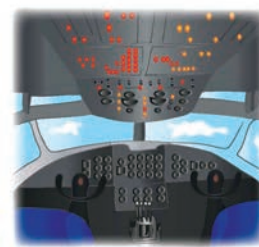
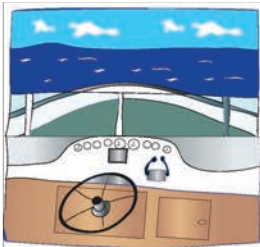
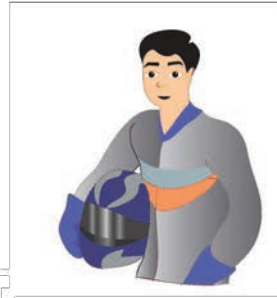

أكتبُ حرفَ الصادِ في المكانِ المناسبِ من الكلمة.

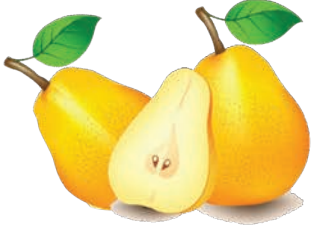

إجا.....



ب...ل

ص

ص

ص

ص

قف

.....

ندوق.....

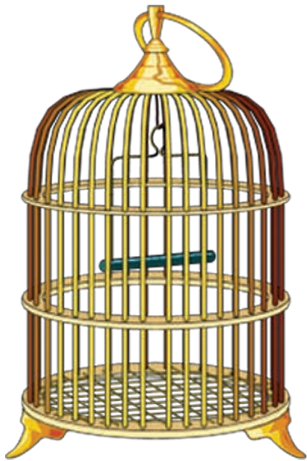

أرسم عناصر المجموعة الفارغة وأكتب عددها في في
لتناسب مع إشارة > .

ورقة عمل ١٣

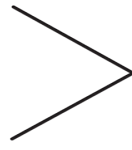
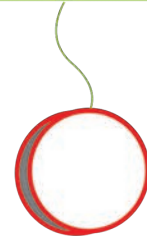
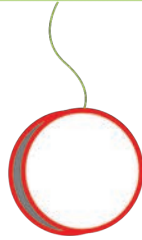
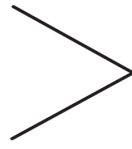
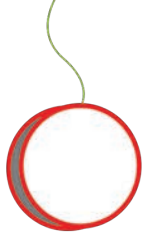

أرتب مراحل تعلم قيادة السيارة بكتابة العدد في المربع .

ورقة عمل ١٤

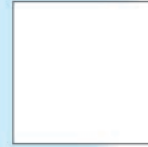

أصل وسائل النقل القديمة بالحديثة منها.

ورقة عمل ١٥

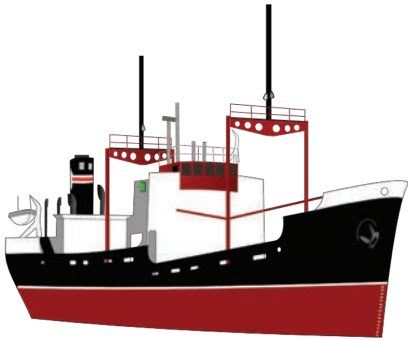
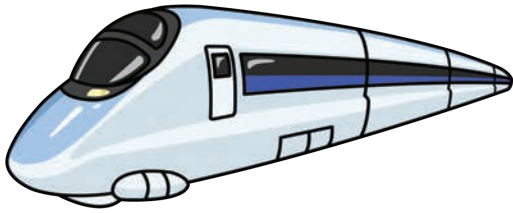
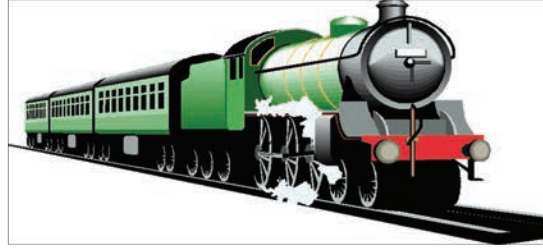

أكمل سلسلة الأعداد.

ورقة عمل ١٦

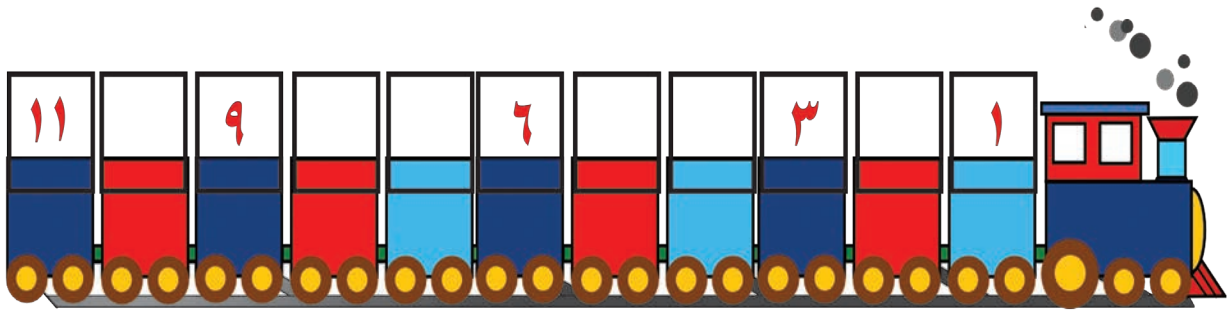

ألونُ حرفَ الصّاد، أكتبُ حرفَ الصّاد.

ورقة عمل ١٧



غواص

ص ص ص ص

ص ص ص ص

ص ص ص ص

ألوان وسائل الاتصال التي نستخدمها في البيت.

ورقة عمل ١٨

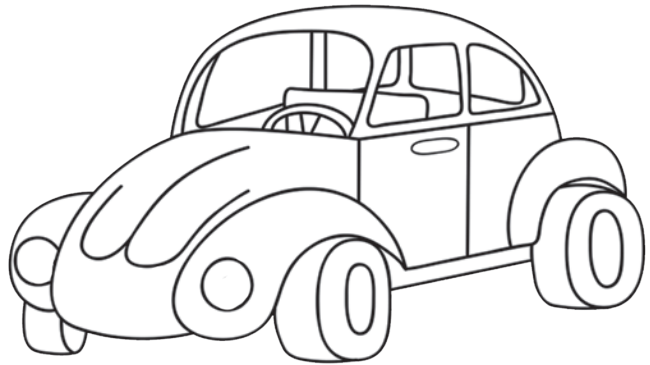
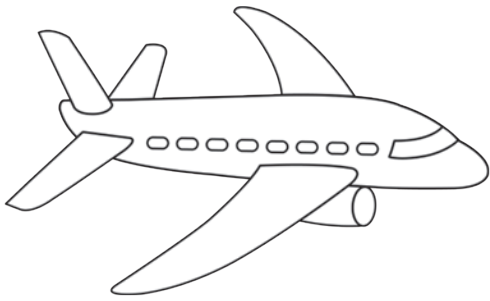
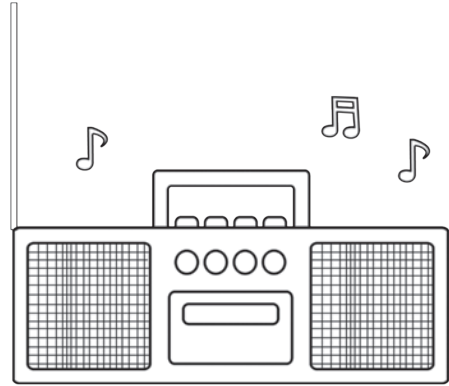
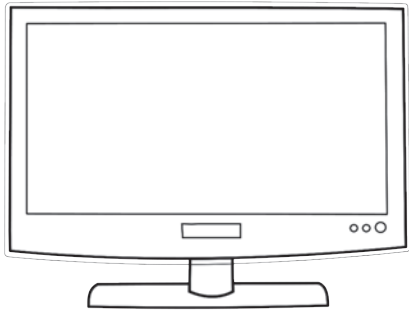

ألونُ حرفَ التاءِ بشكله الكاملِ أينما وجد بين الحروف.

ورقة عمل ١٩



أكمل رسمَ اثني عشرَ تلفازاً، وأكتب العدد في المربع ثم ألون.

ورقة عمل ٢٠

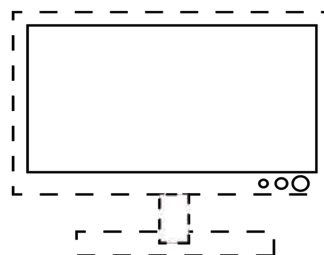
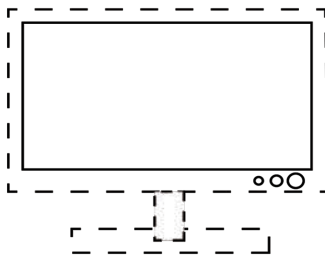
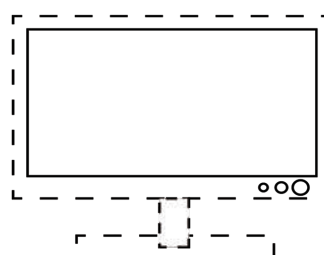
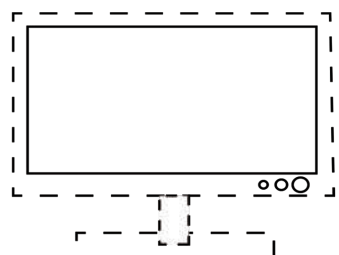
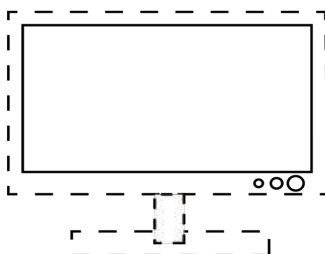
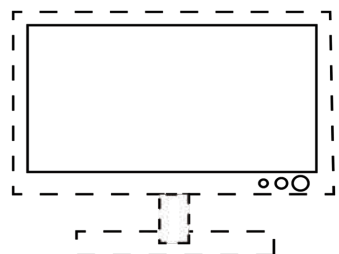
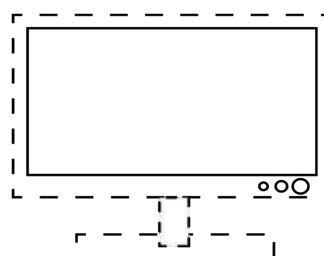
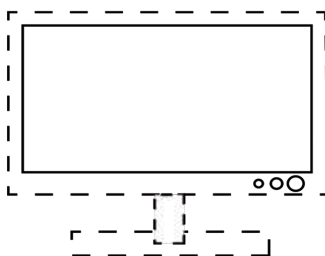

أرسم عناصرَ في المجموعةِ الفارغةِ لتناسب مع الإشارة، ثم
أكتبُ العددَ في .

ورقة عمل ٢١

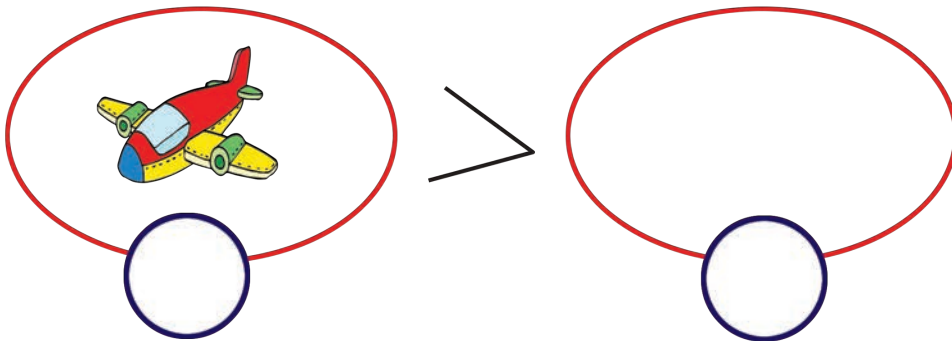
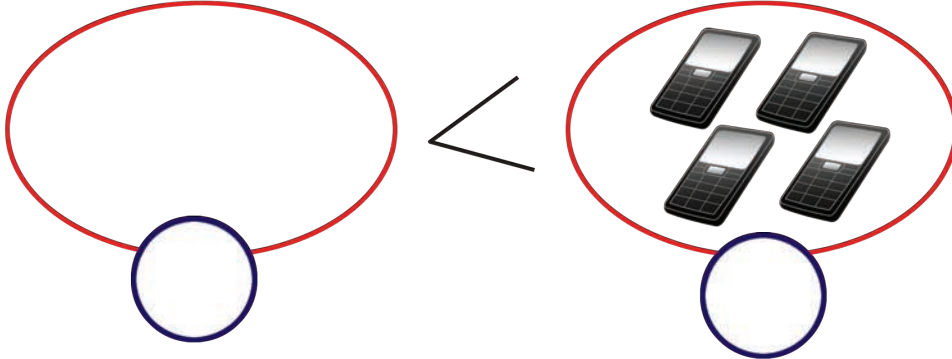
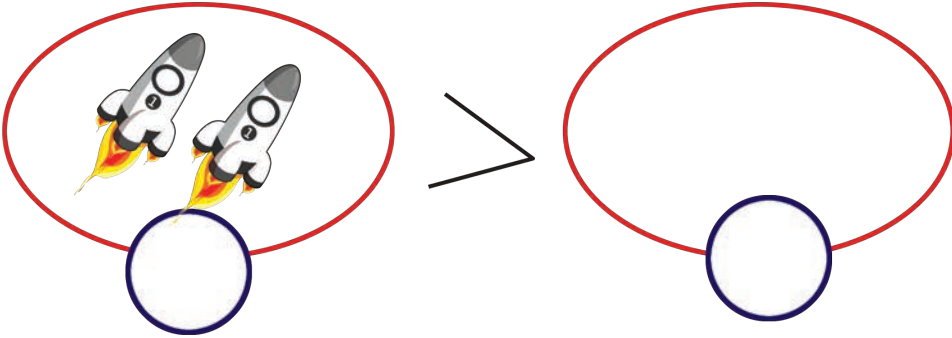
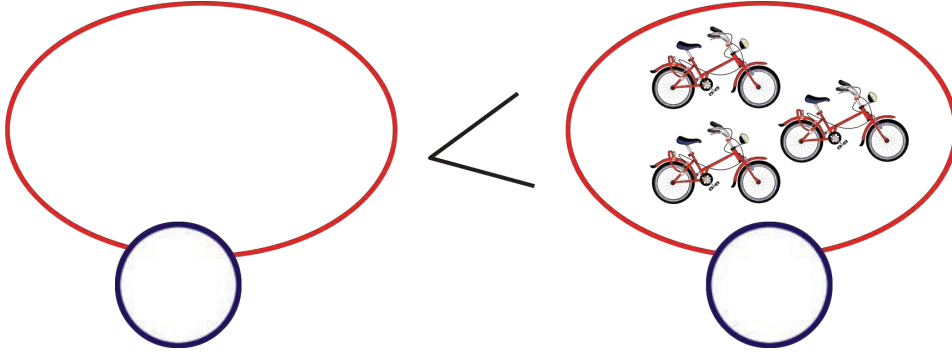

أصلُ بين الكلماتِ التي تبدأ بحرفِ التّاء.

ورقة عمل ٢٢



تلفاز •

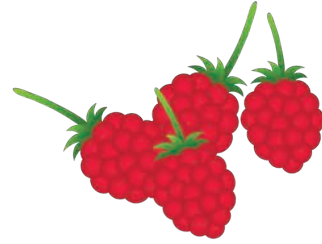

توت •

حوت •

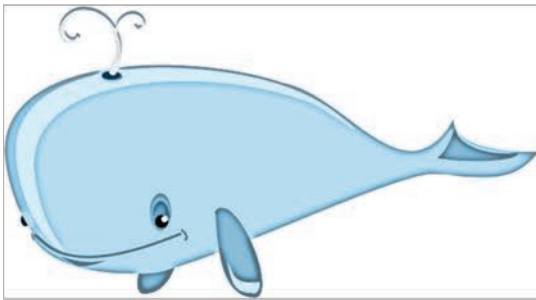

تمر •



أكتب الأعداد المعبرة عن عملية الجمع.

ورقة عمل ٢٣

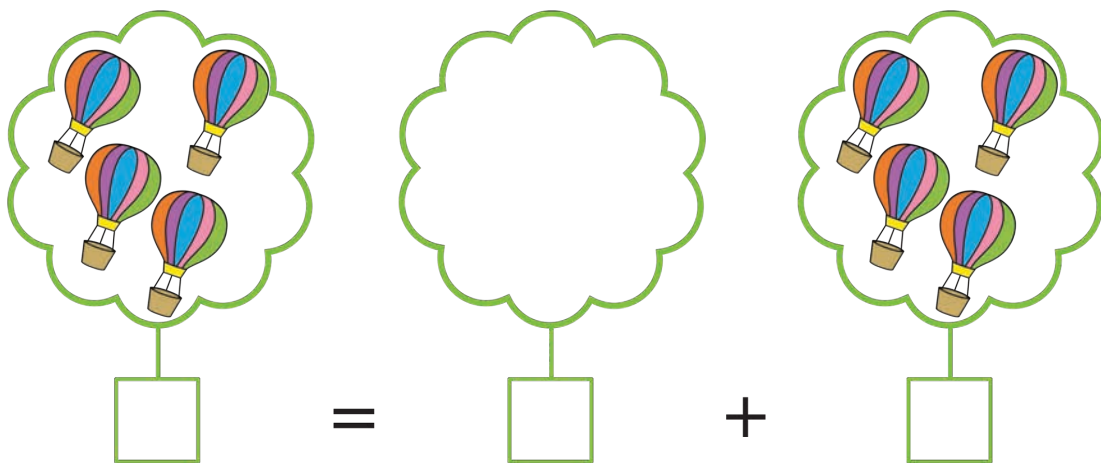
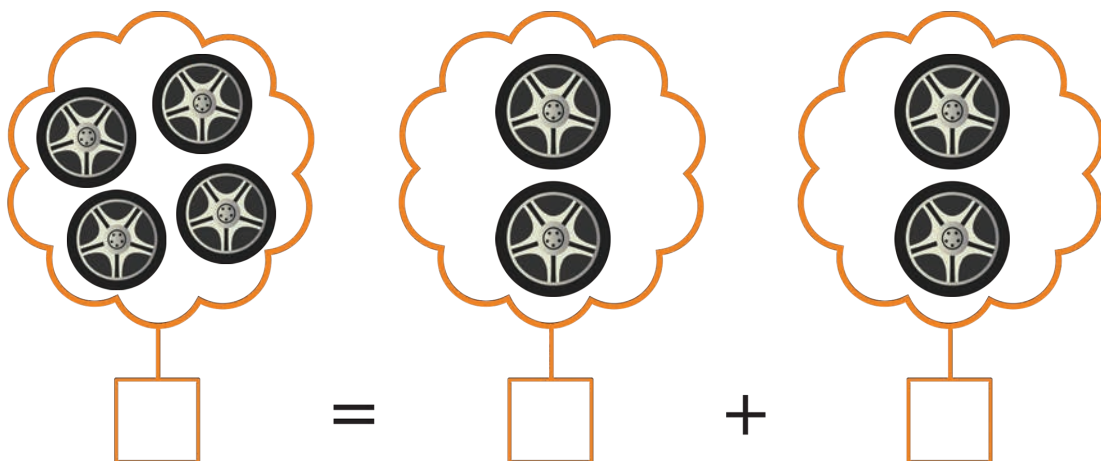
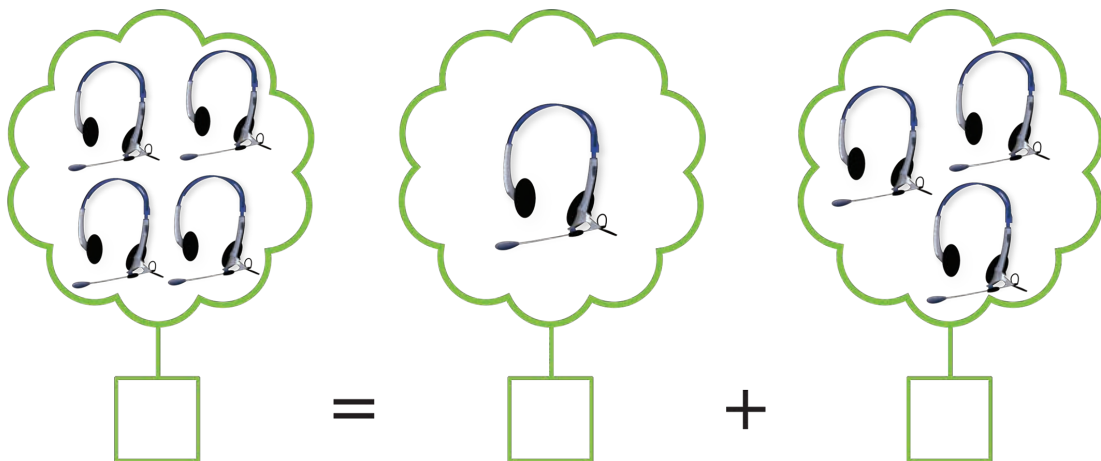

ألون حرف التاء في وسط الكلمة أينما وجد بين الحروف.

ورقة عمل ٢٤



نلون العدد اثنا عشر ١٢.

ورقة عمل ٢٥

نكتب العدد اثنا عشر ١٢.

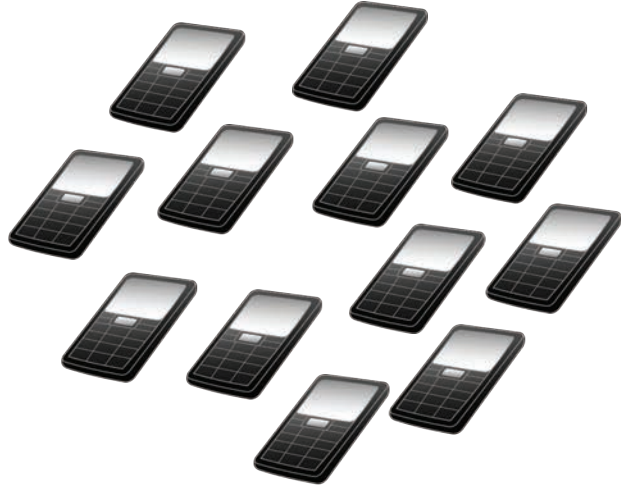

١٢

١٢

١٢

١٢

١٢

١٢

١٢

١٢

١٢

١٢

أصلُ كلاً من الأطفال إلى وسيلة الاتصال المناسبة.

ورقة عمل ٢٦



أصل شكل حرف التاء المناسب للكلمة.

ورقة عمل ٢٧



تلفاز



بيت

ت ز ن ت

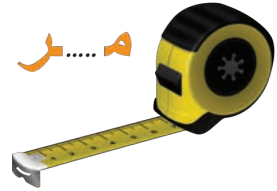

متر

هاتف



حوت

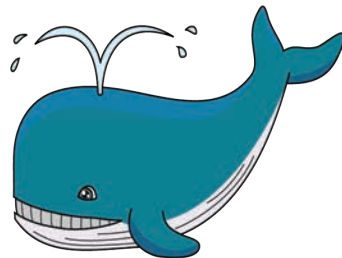

أكتب الأعداد المعبرة عن عملية الطرح.

ورقة عمل ٢٨

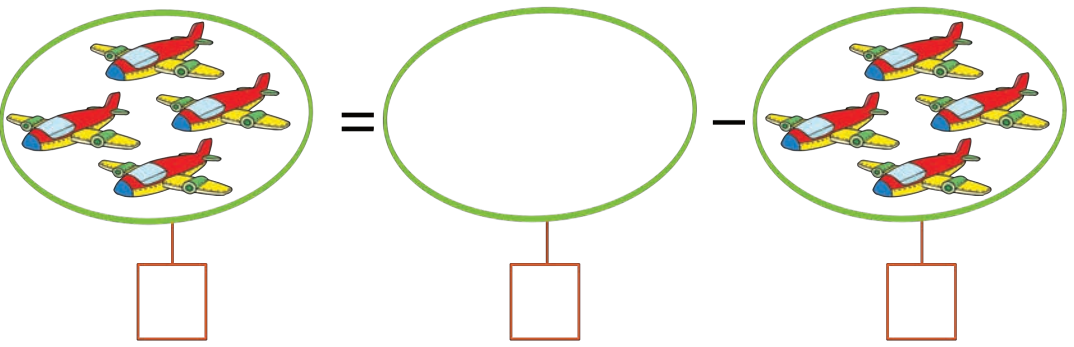
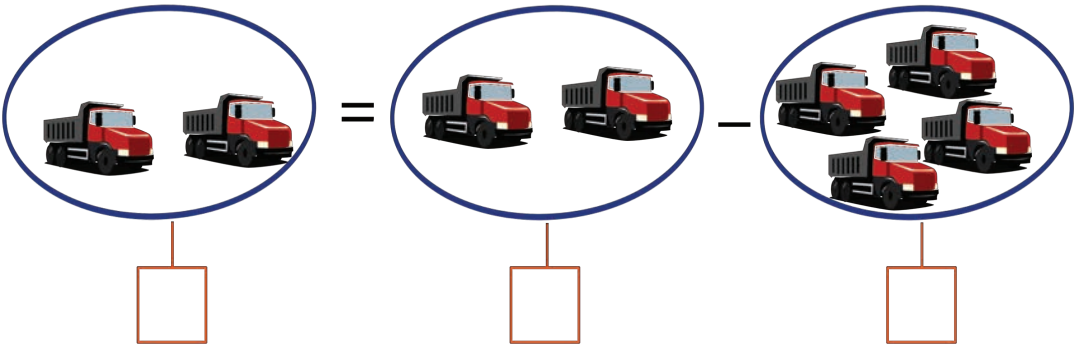
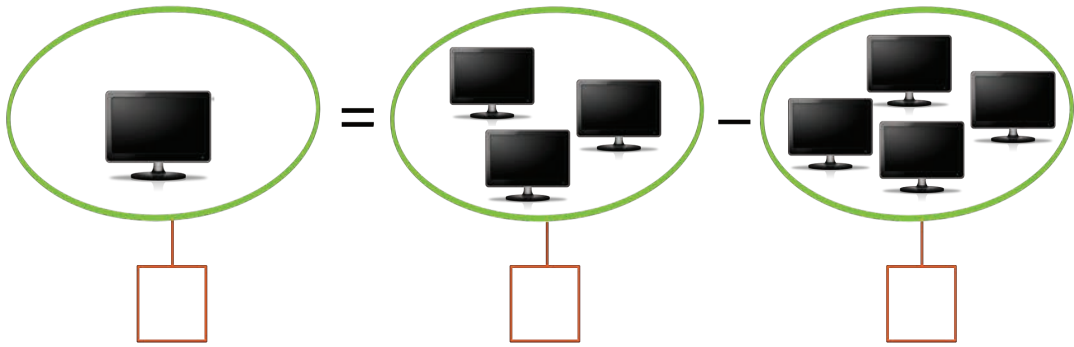
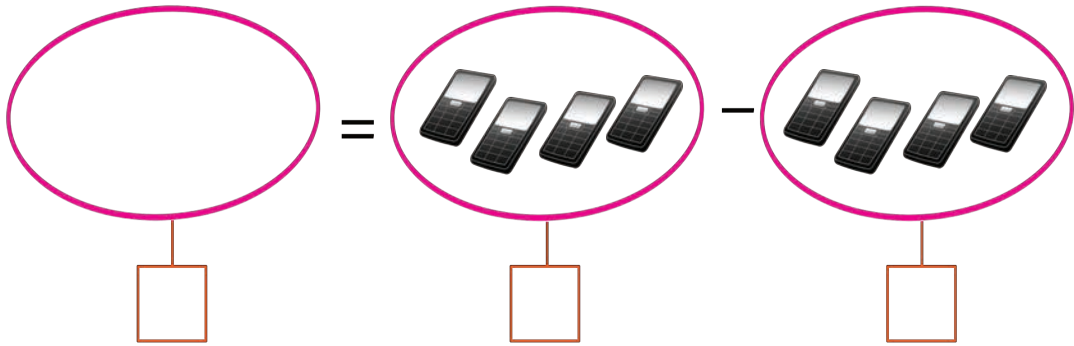

لنلون حرف التاء، لنكتب حرف التاء.



هاتف

ت ت ت ت

ت ت ت ت

ت ت ت ت

النباتات



ألون الكائنات الحية الموجودة.

ورقة عمل ١

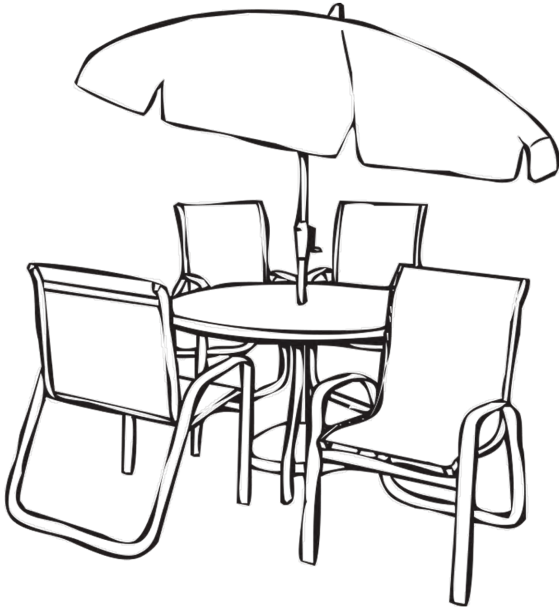
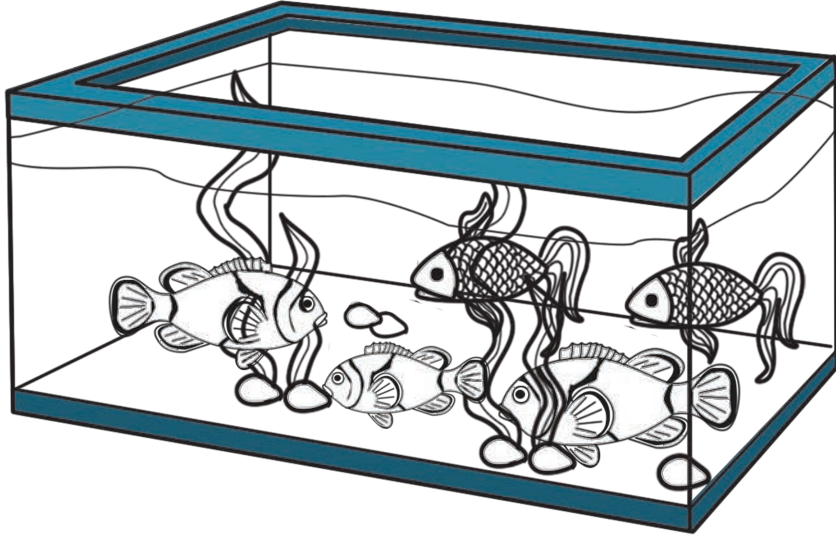

ألونُ الوردة التي تحوي حرفَ **الطاء** بشكله الكامل.

ورقة عمل ٢

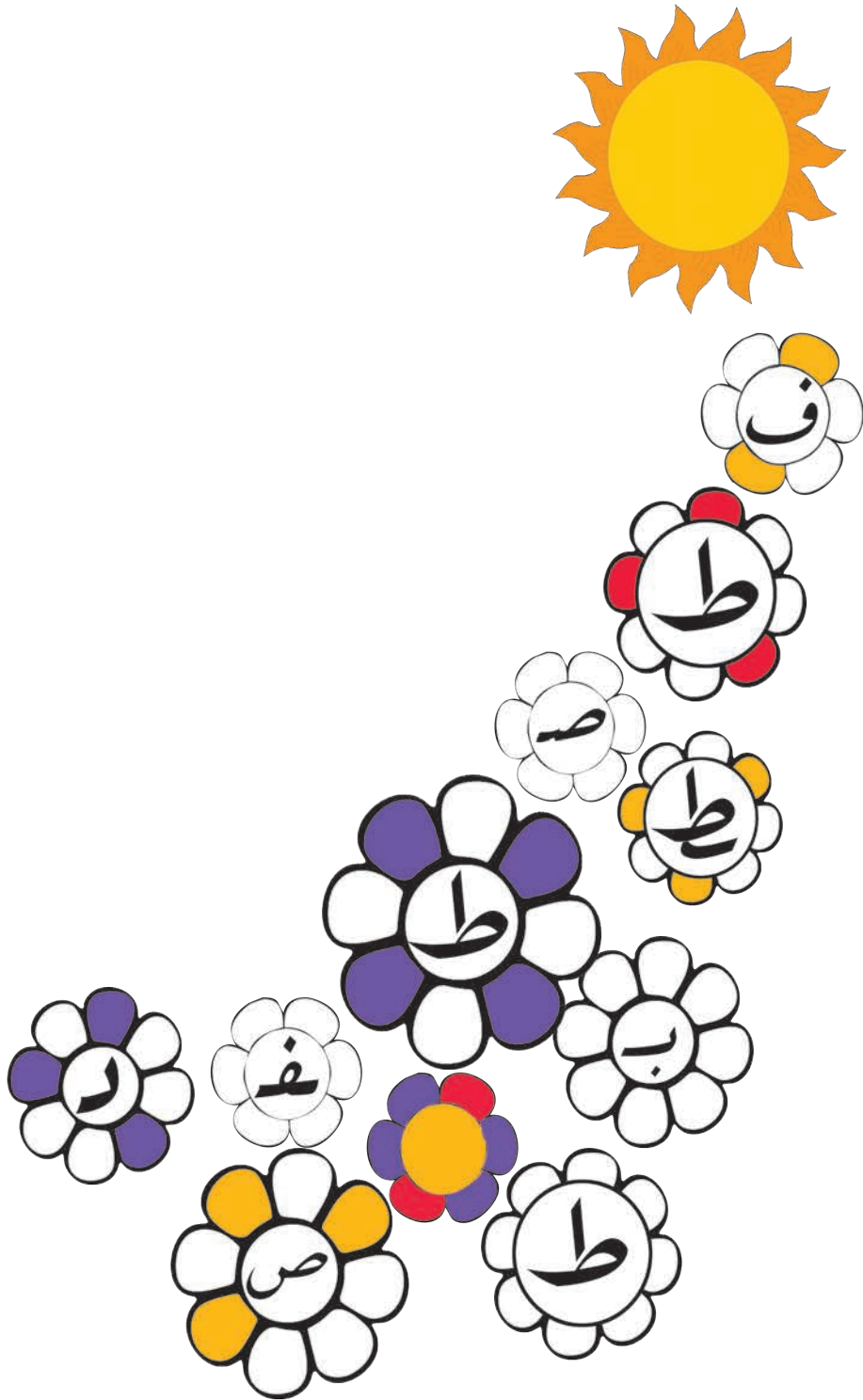

أكمل رسم عناصر كل مجموعة لتصبح ثلاثة عشر ١٣.

ورقة عمل ٣

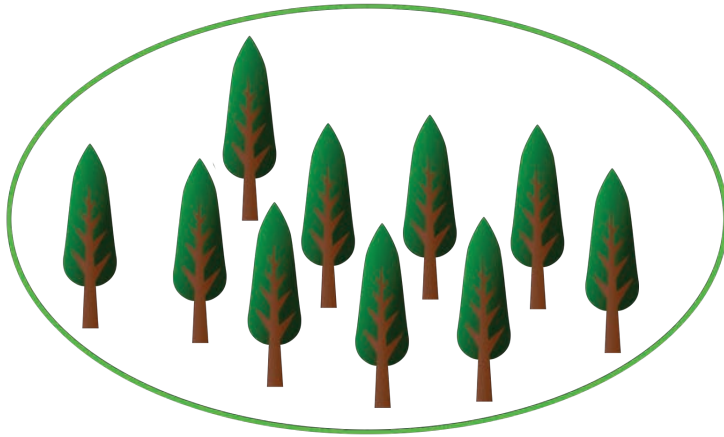
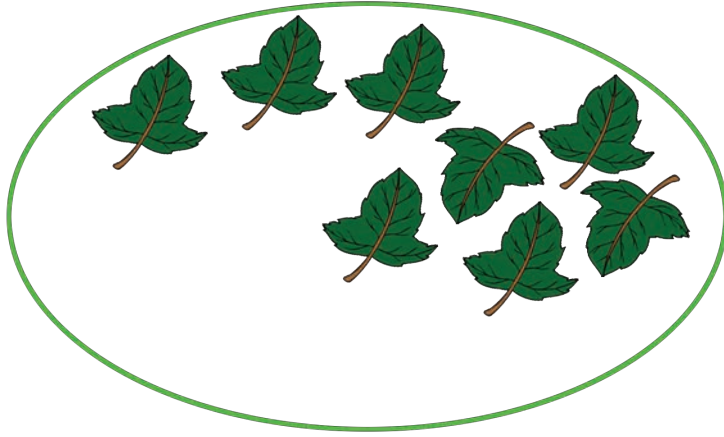

أركب من الحروف التالية مقاطعاً مع أحرف المد.

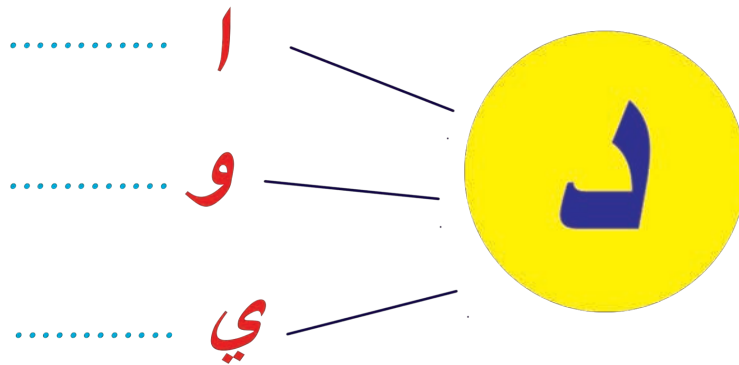
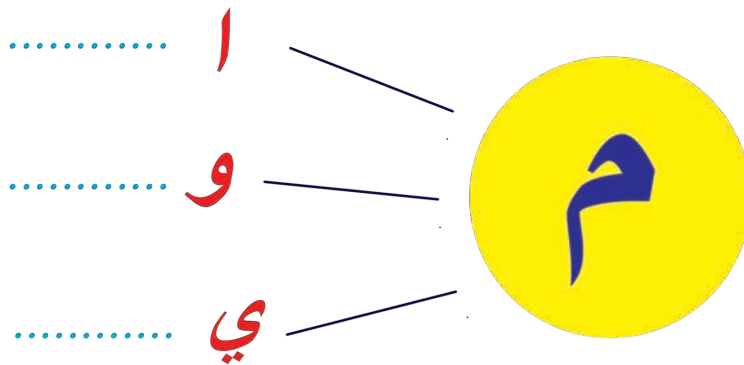
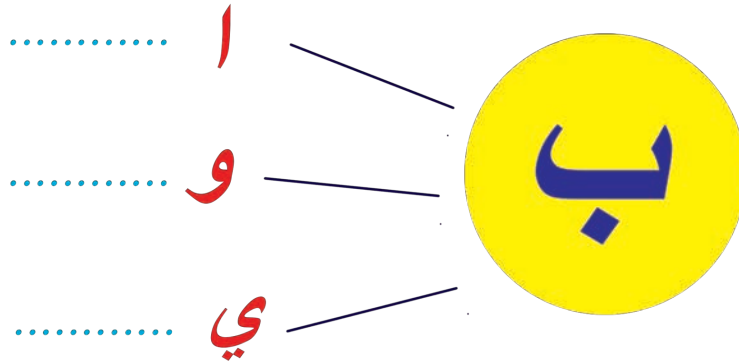

أرسمُ بالمربعاتِ ما يحتاجُه هذا النباتُ لينمو.

ورقة عمل ٥

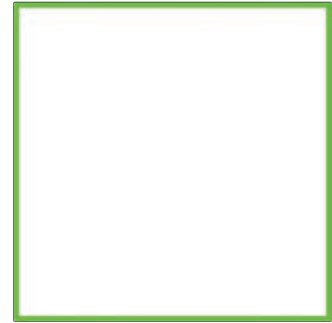
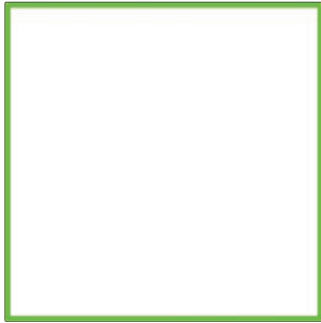
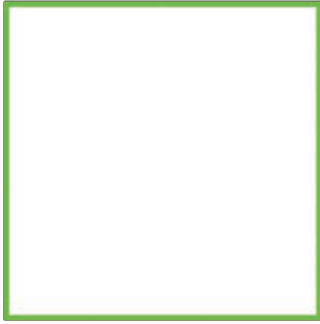

أصلُ حرفِ الطاءِ بصورةِ الكلمة التي تبدأ به.

ورقة عمل ٦

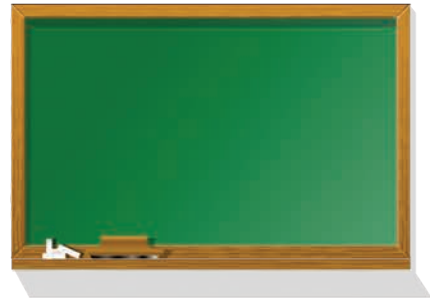

أكمّل رسم الأجزاء الناقصة في النبات وألّون .

ورقة عمل ٧

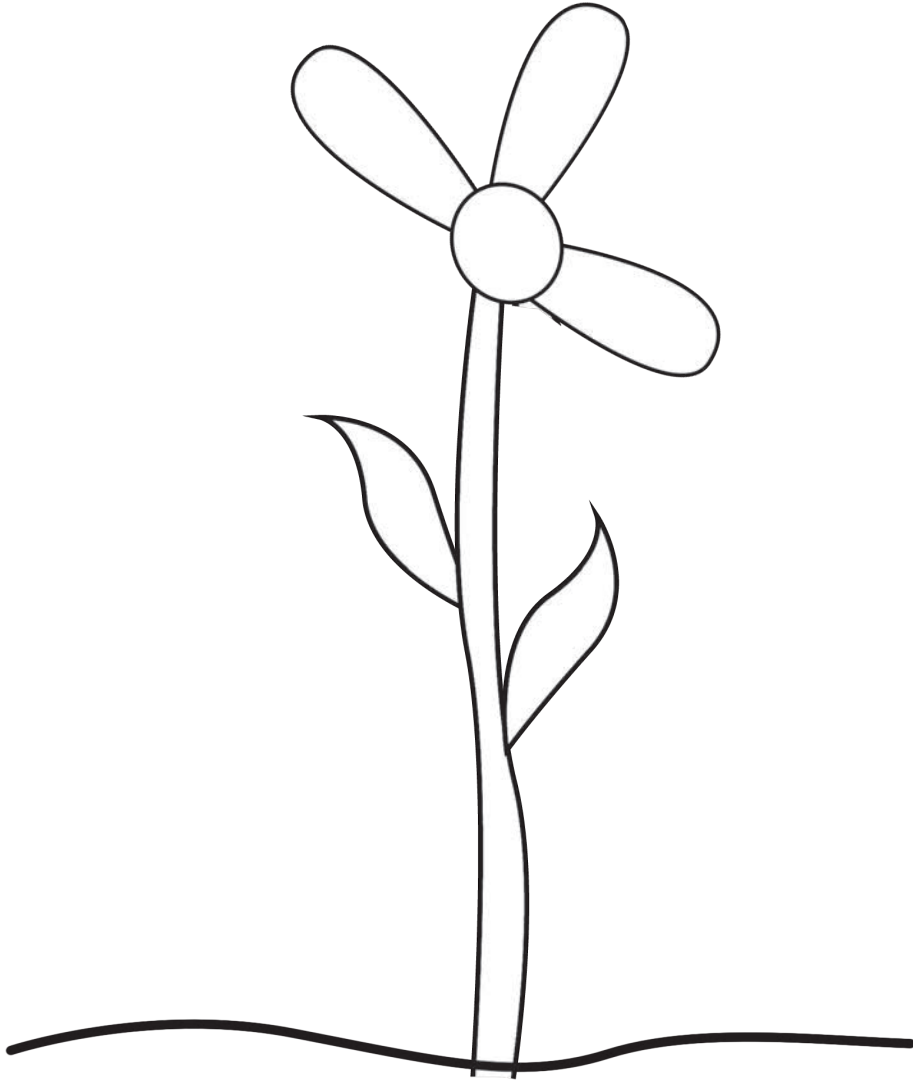

أصلُ بين دوائرِ الأشياءِ التي يتوسطُ اسمُها صوتُ حرفِ **الطاء**.

ورقة عمل ٨

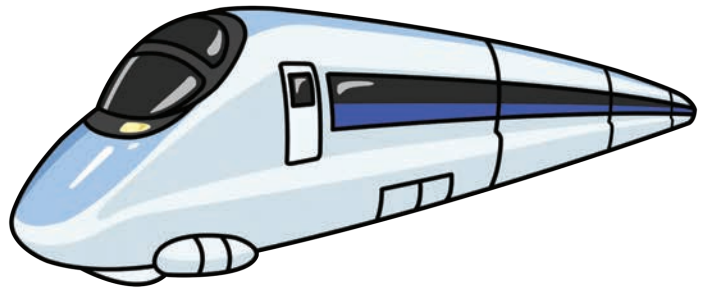
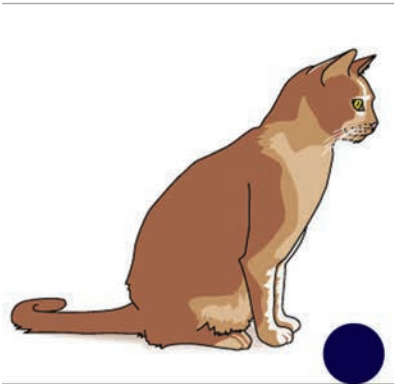

أحوظ المجسماتِ بدائرة أو مربع.

ورقة عمل ٩

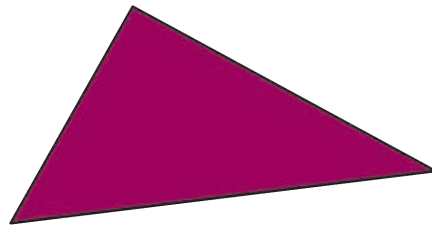
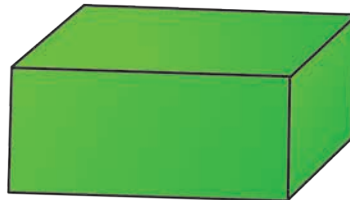
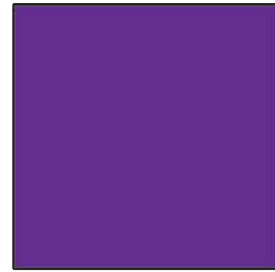
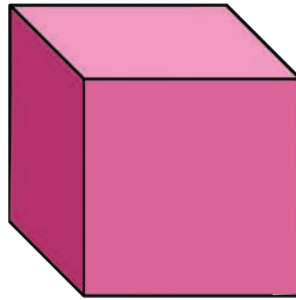
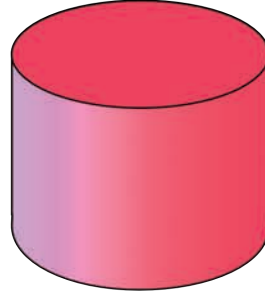
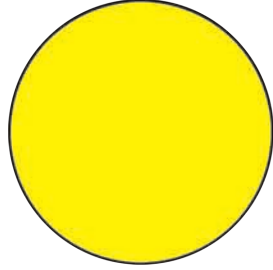

لنلوّن العدد ثلاثة عشر ١٣.

لنكتب العدد ثلاثة عشر ١٣.

ورقة عمل ١٠



١٣

١٣

١٣

١٣

١٣

١٣

١٣

١٣

١٣

١٣

أرتب مراحل نمو النبات بالترقيم ثم ألونها.

ورقة عمل ١١

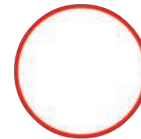
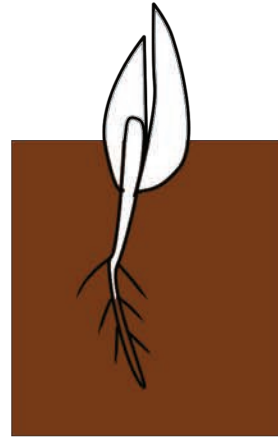
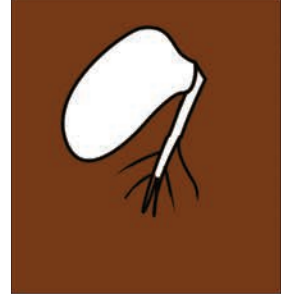
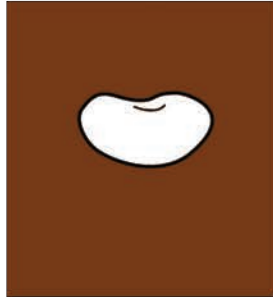
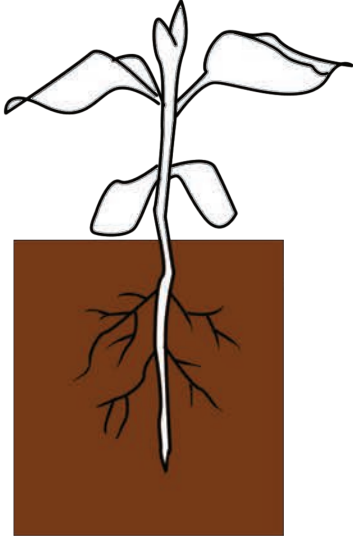

ألون الصور التي ينتهي اسمها بحرف **الطاء**.

ورقة عمل ١٢

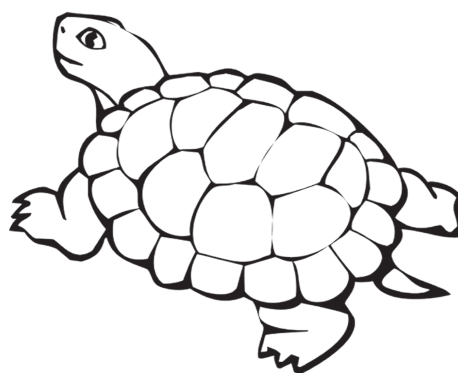
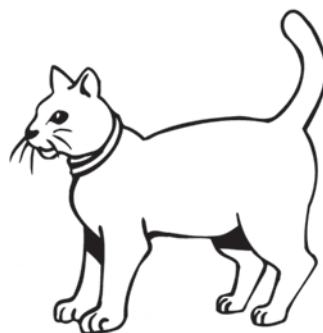

اكتب أعداد العناصر الذّالة على عمليّة الجمع.

ورقة عمل ١٣

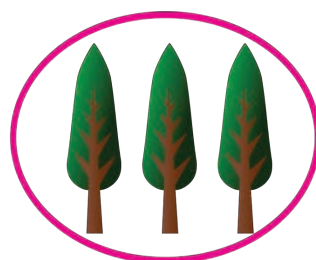
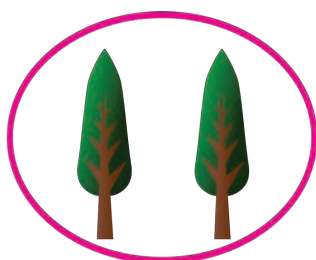
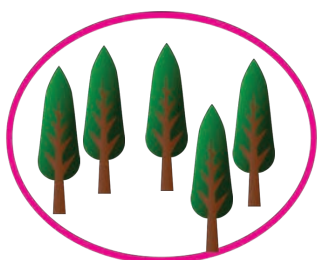

=



+

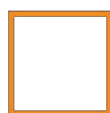

=



+

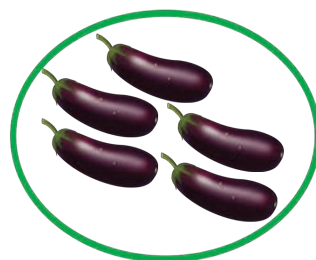
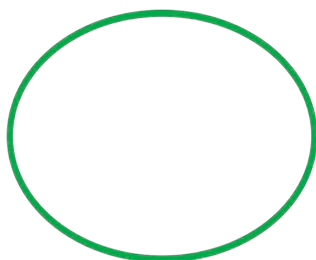
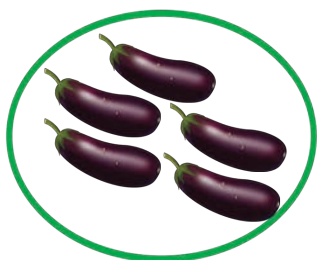
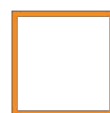

=

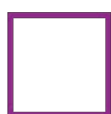

+



ورقة عمل ١٤

أحلل الكلمة إلى حروفها.

فول



.....

• أركب من الحروف كلمة ذات معنى.

توت



.....

لنلون حرفَ الطاءِ، لنكتبَ حرفَ الطاءِ.

ورقة عمل ١٥

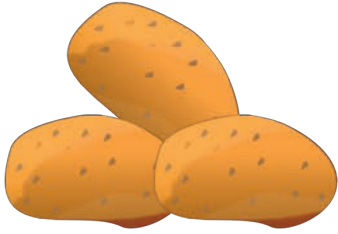

بطاطا



أحوط الأشجار المثمرة بدائرة والأشجار غير المثمرة بمربع
ثم ألون.

ورقة عمل ١٦

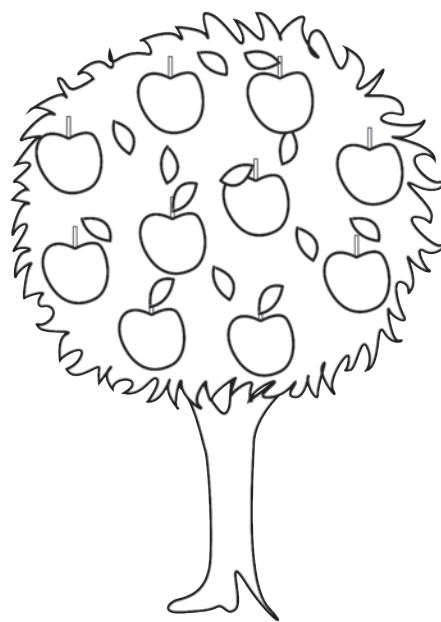

أحوظُ حرفَ الزاي بشكله الكامل في أول الكلمة.

ورقة عمل ١٧



زهرة



زيتون



زيت

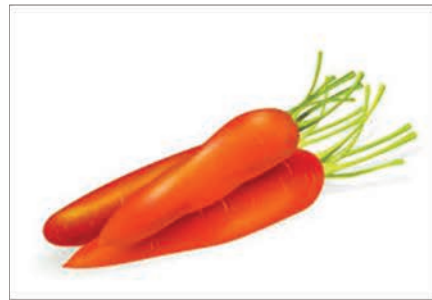

جزر

أكمّل رسمَ وتلوين زهرات البستان، ثمّ أكتبُ العددَ في المربع.

ورقة عمل ١٨

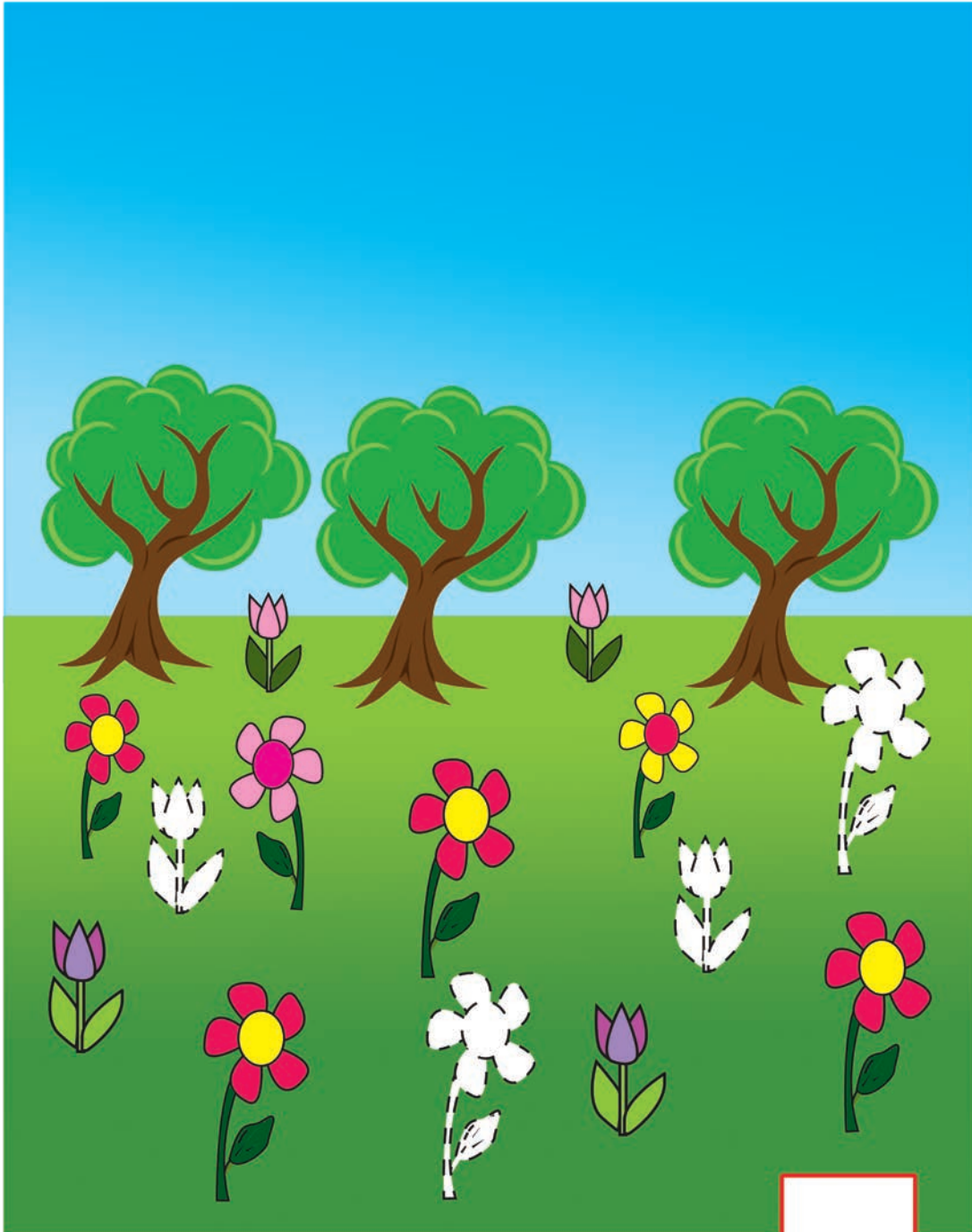

أكمّل رسمَ أوراقِ الشجرة، ثمّ ألَوّن.

ورقة عمل ١٩

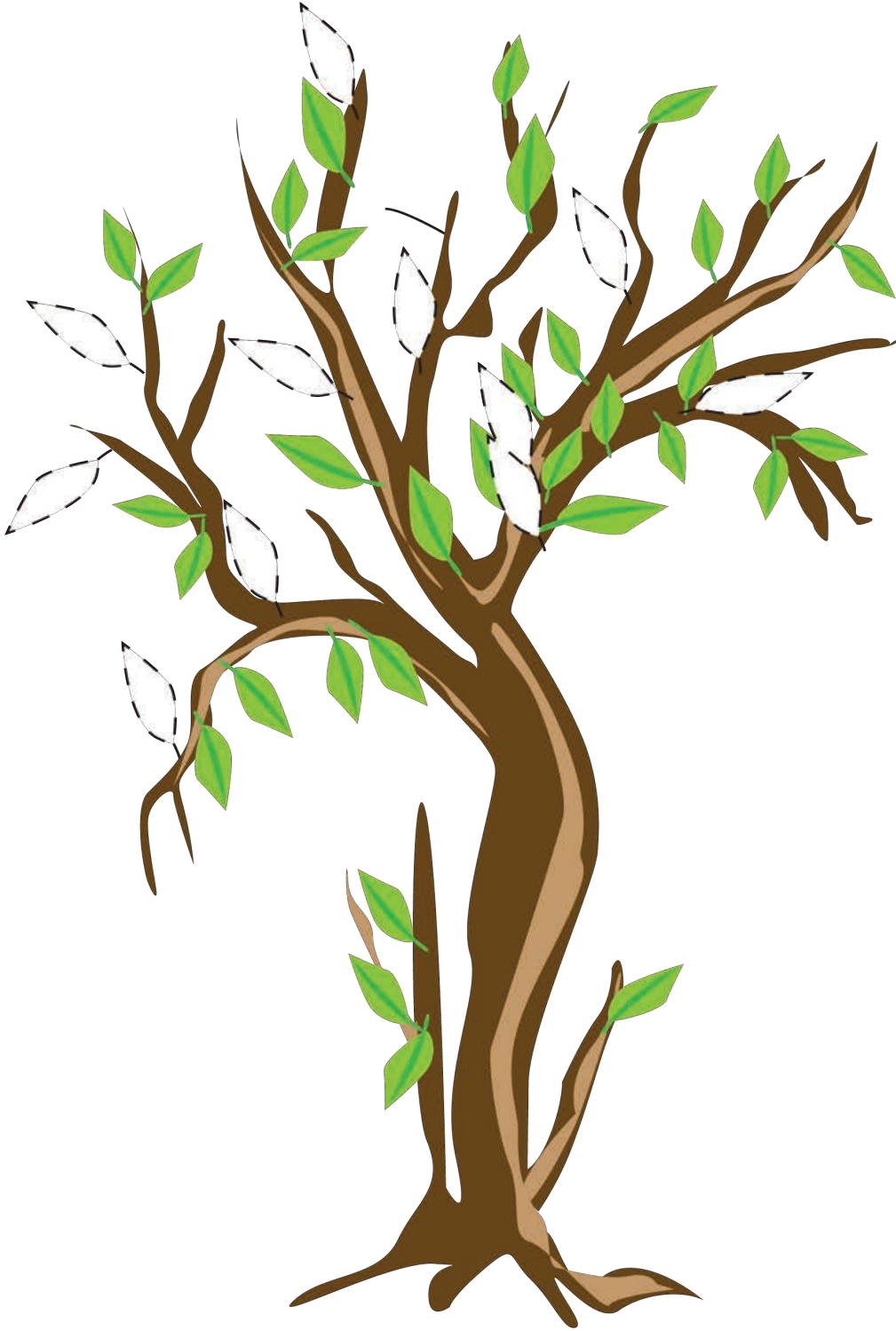

أرسم في كل كيس نوعاً من أنواع الحبوب الموجودة
على الطاولة.

ورقة عمل ٢٠

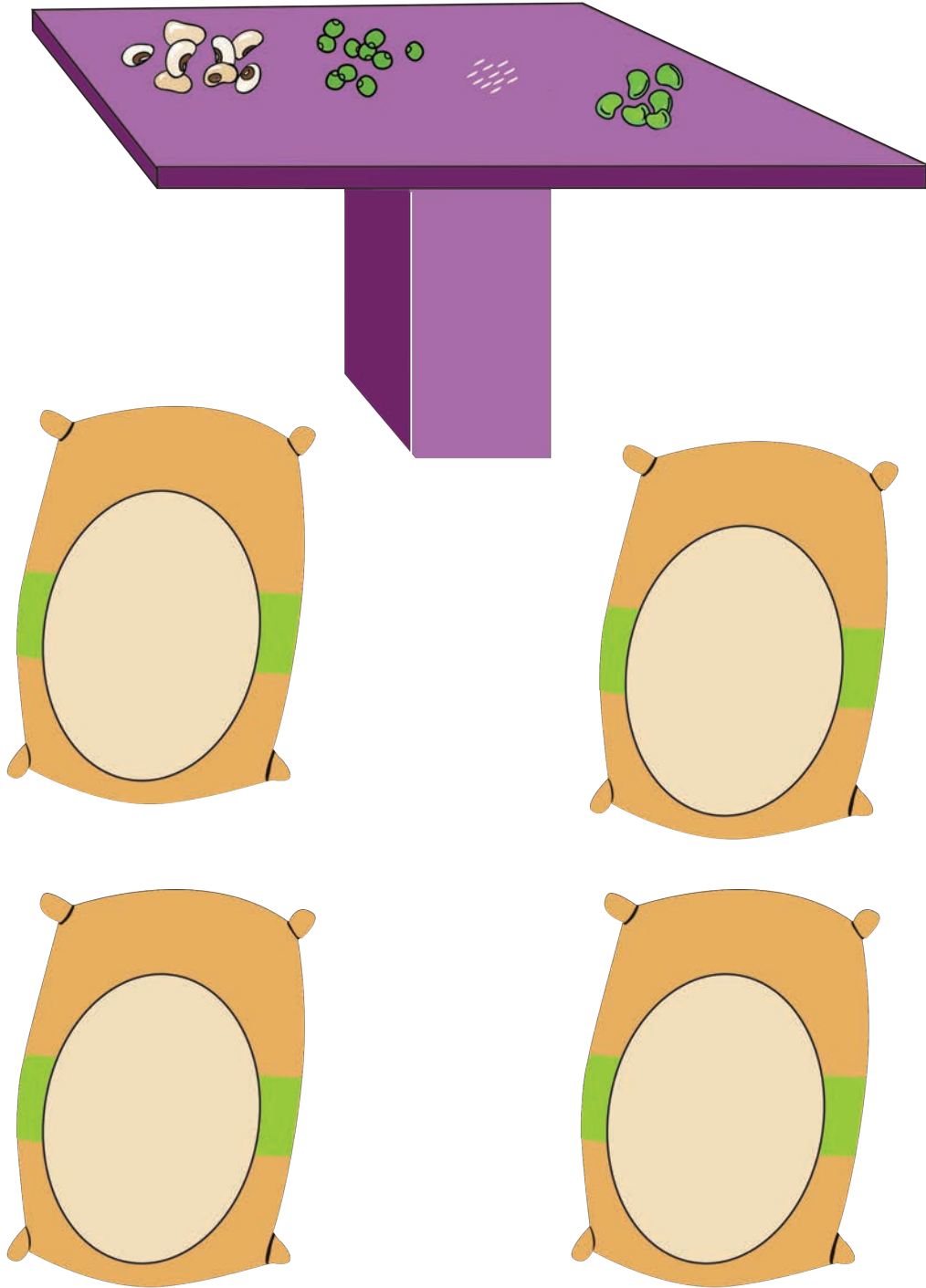

ألون حرف الزاي أينما وجد في الكلمات.



زيتون



موز



جزر



زيت



زهرة



ميزان

أحوط النباتات التي تُؤكل ثمارها بلون **أخضر** والنباتات التي
تؤكل جذورها بلون **بني** ثم ألون.

ورقة عمل ٢٢

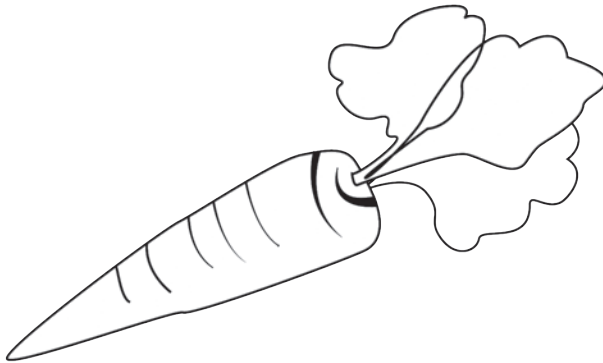
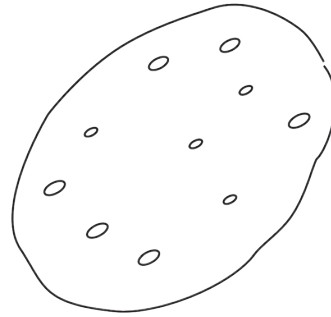
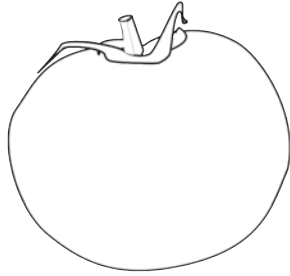
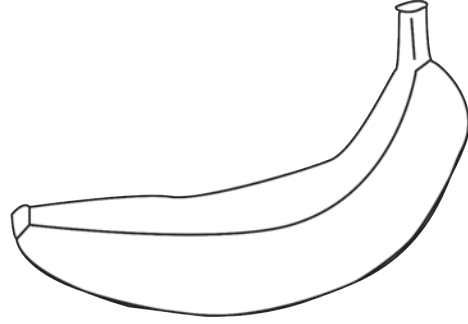
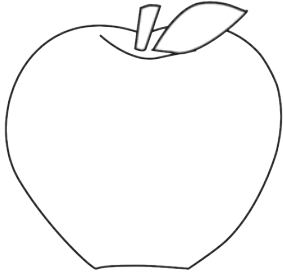

لنلون العدد أربعة عشر ١٤.

لنكتب العدد أربعة عشر ١٤.

ورقة عمل ٢٣

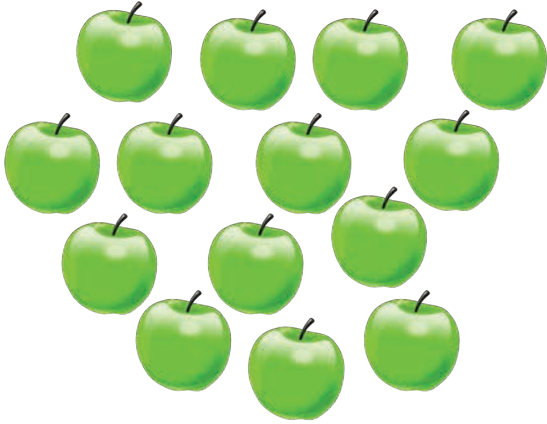

١٤

١٤

١٤

١٤

١٤

١٤

١٤

١٤

١٤

١٤

أزینُ غرفتی برسمِ نباتی المفضل.

ورقة عمل ٢٤



ألون ما يؤكل في هذه النباتات (جذورها، ساقها، أوراقها).

ورقة عمل ٢٥

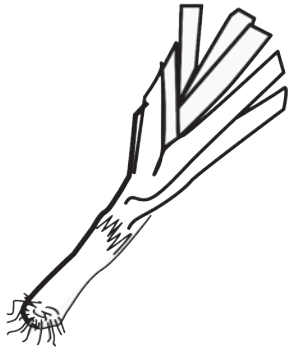
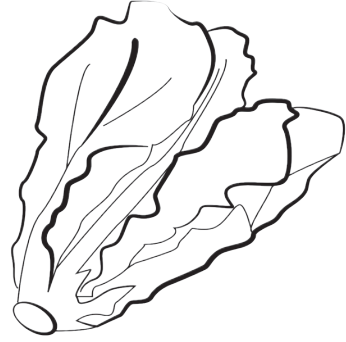
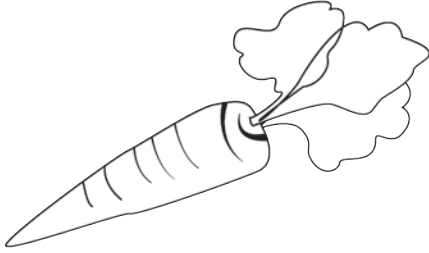

أكتب الأعداد الدالة على عملية الطرح.

ورقة عمل ٢٦



=



-

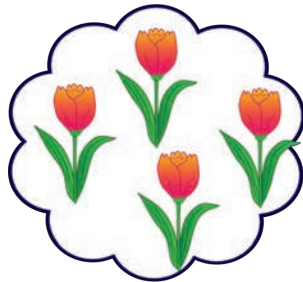

=



-



=



-



لنلون حرفَ الزاي، لنكتبَ حرفَ الزاي.

ورقة عمل ٢٧



زيتون



أصلُ بين النباتاتِ ومنتجاتِها.

ورقة عمل ٢٨

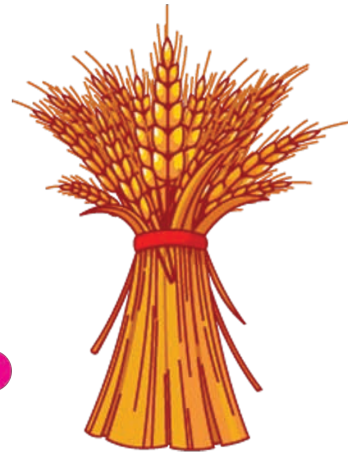

أرسمُ ✓ لسلوكي الصحيح و ✗ لسلوكي المغلوط.

ورقة عمل ٢٩



الحيوانات



أصلُ بين كل حيوان والمكان الذي يعيش فيه.

ورقة عمل ١

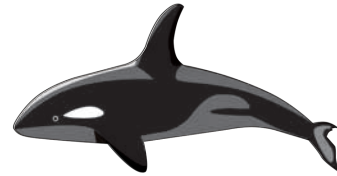
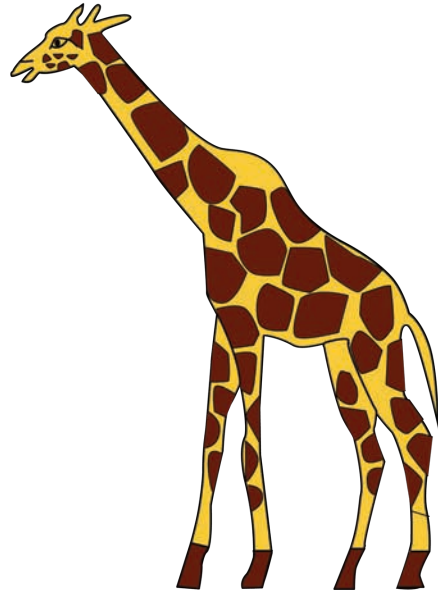
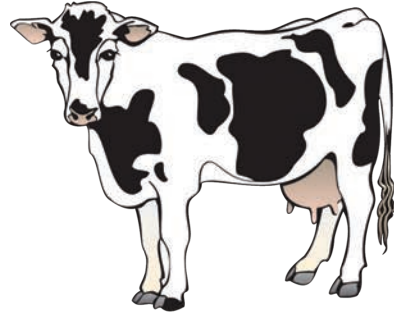

ألونُ الأشكالِ التي تحتوي حرفَ العينِ بشكله الكامل.

ورقة عمل ٢

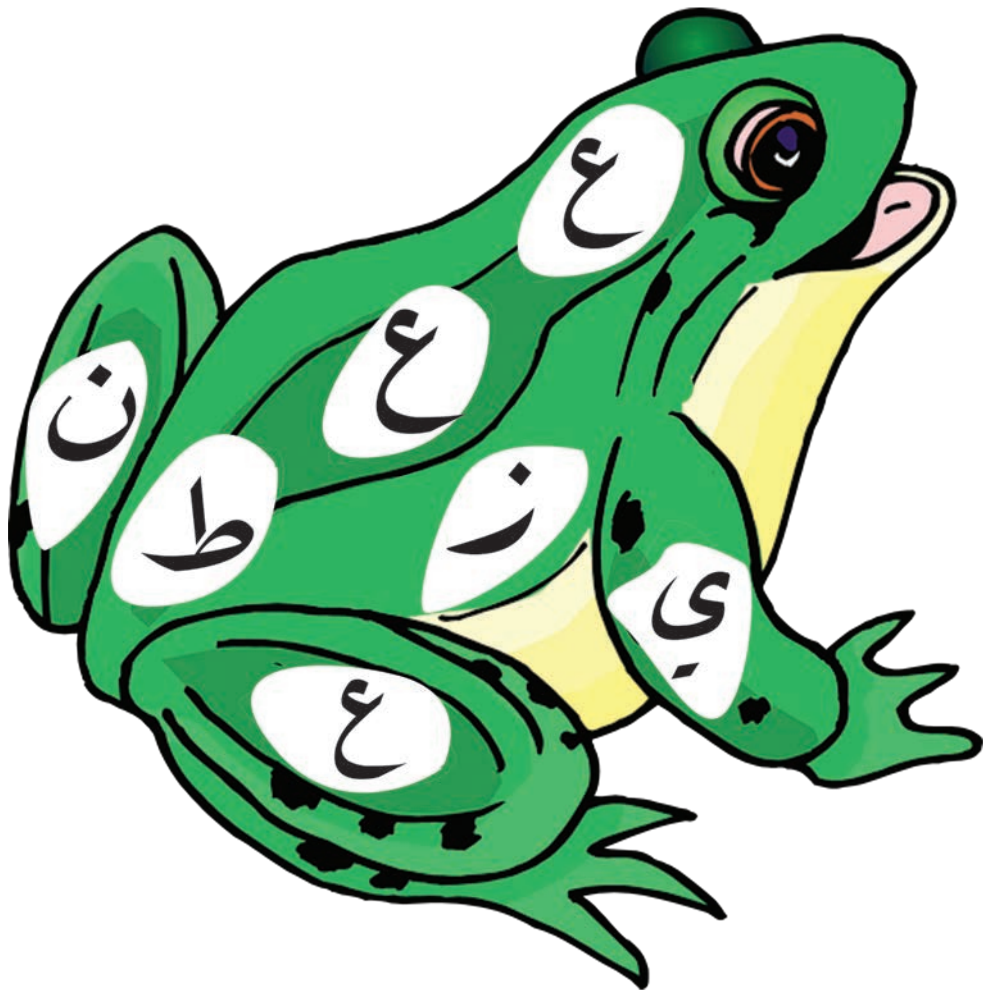

أكمل رسم عناصر المجموعة لتصبح خمسة عشر، ثم
ألون السمكات بما أَرغب.

ورقة عمل ٣

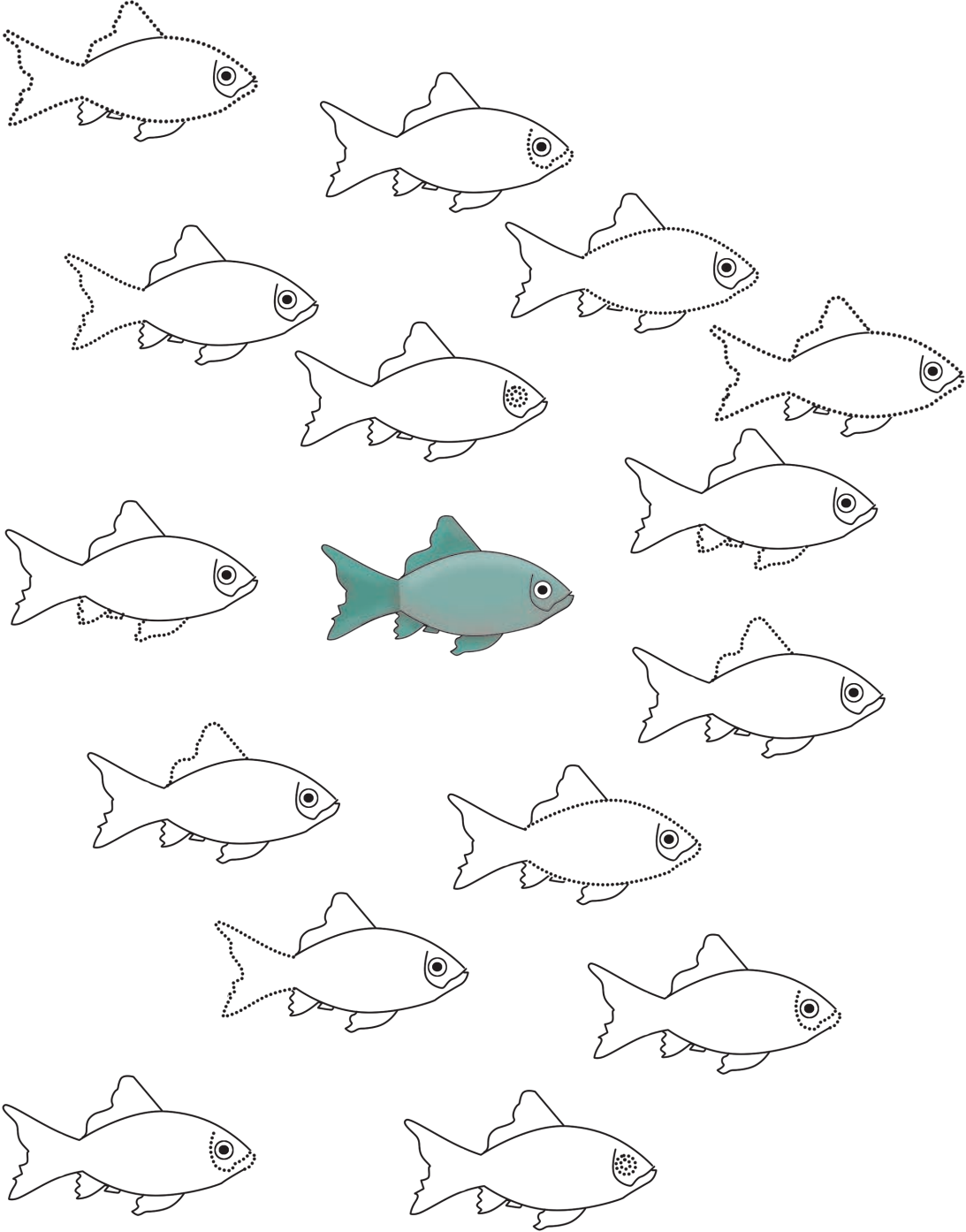

أرّكّبُ كَلِمَةً من الحروف الآتية:

ورقة عمل ٤



أسد



دب

أكمّل رسمَ الحيوانِ غيرِ الأليفِ، ثمّ ألون.

ورقة عمل ٥

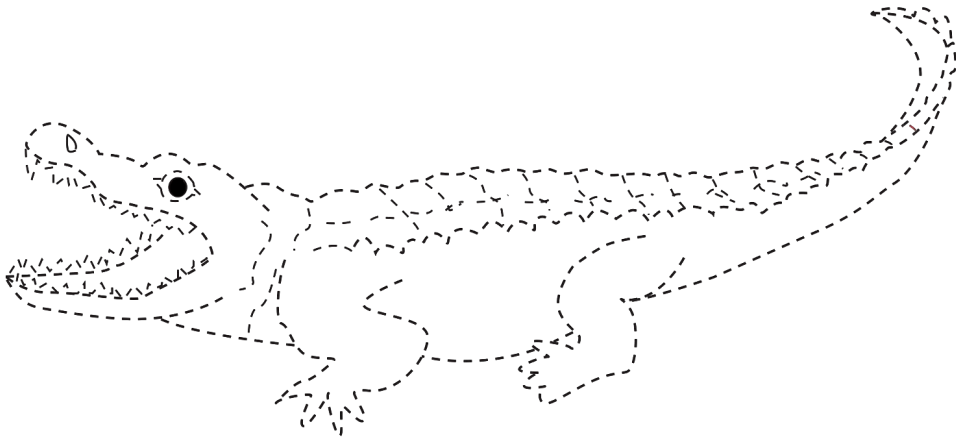
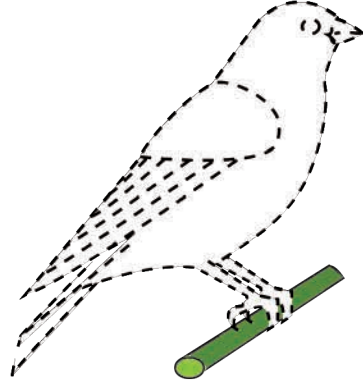

أصلُ بين الصورِ التي تبدأ بحرفِ العين.

ورقة عمل ٦

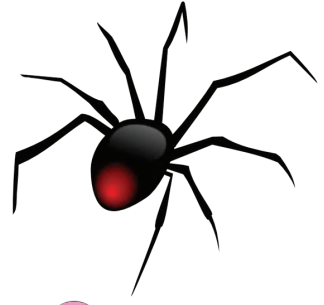

أضع حركة الفتحَة وألفظها بشكلٍ صحيح.

ورقة عمل ٧

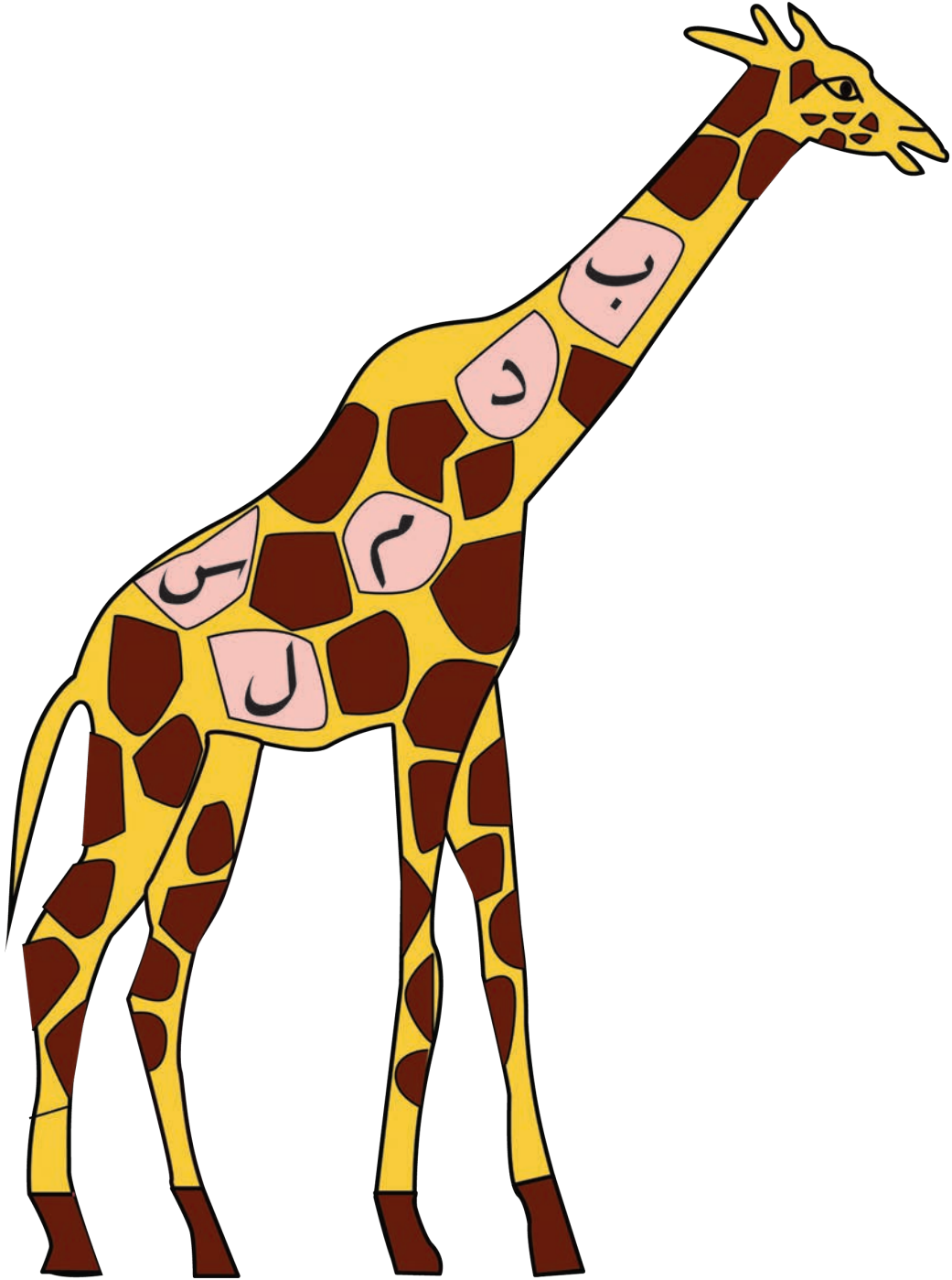

أكمّل الجزء الناقص من حيوانات المزرعة ثم ألون
الحيوان المفضل.

ورقة عمل ٨

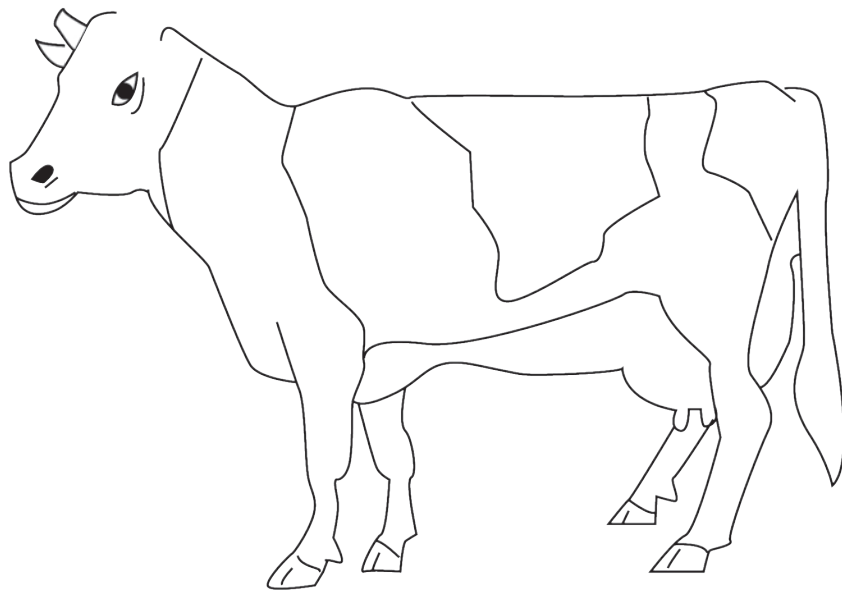
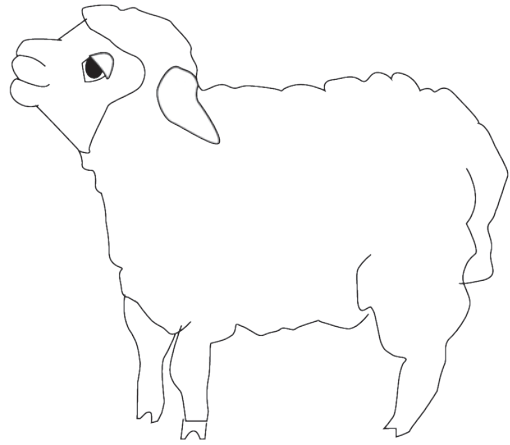
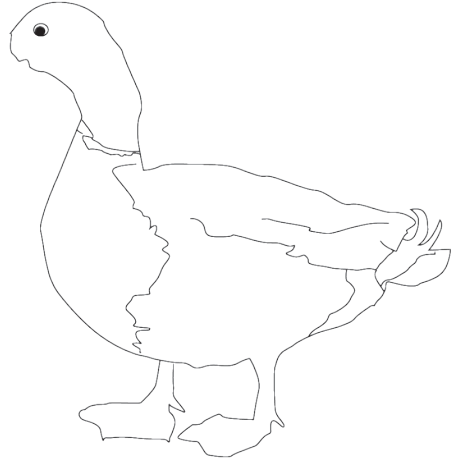

ألون حرف العين وسط الكلمة.

ورقة عمل ٩



لنلوّن العدد خمسة عشر ١٥.

لنكتب العدد خمسة عشر ١٥.

ورقة عمل ١٠

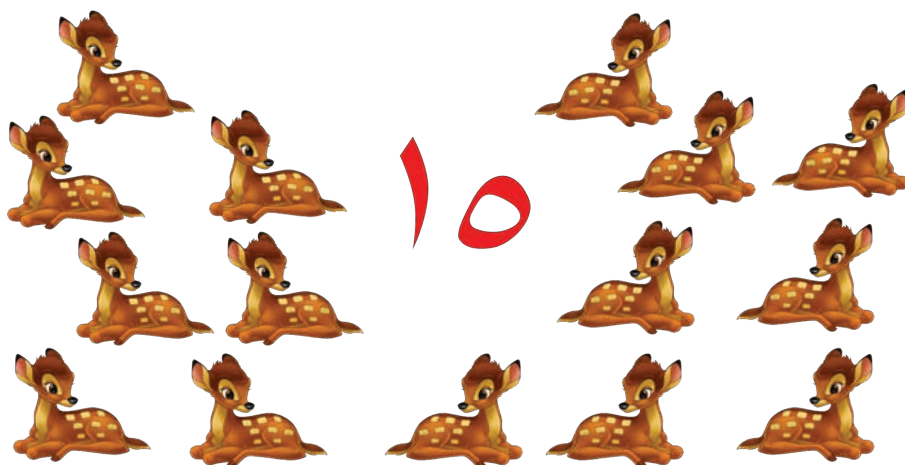

أحللُ الكلمةَ إلى حروفها.

ورقة عمل ١١

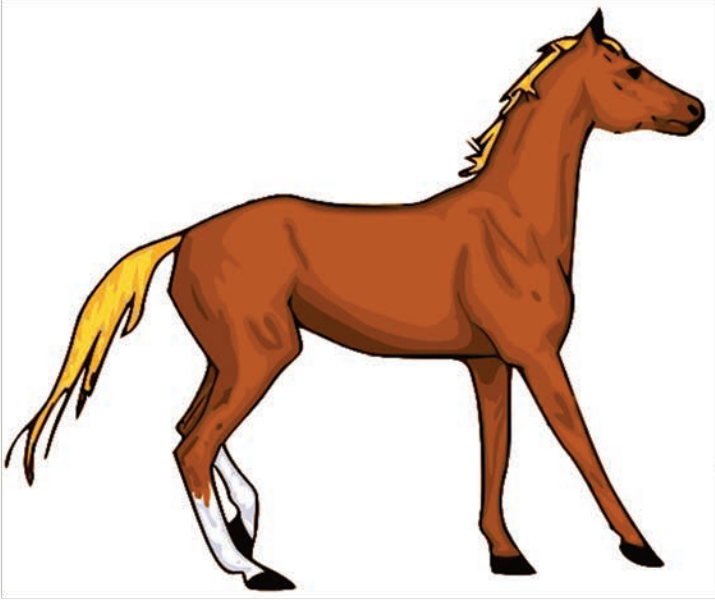

حصان

.....

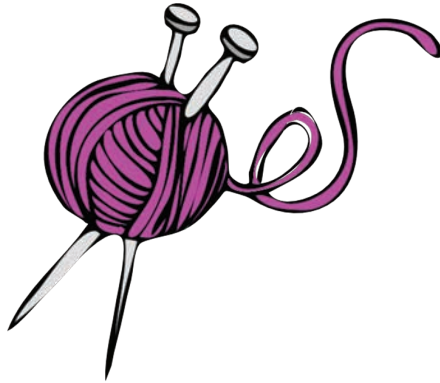

صوف

.....

أحوطُ الطيورَ التي تطيرُ بخطَّ أزرقٍ والتي لا تطيرُ بخطَّ أحمر.

ورقة عمل ١٢

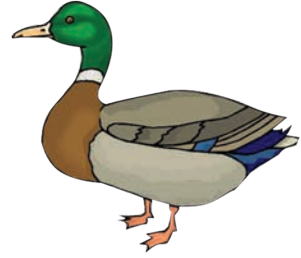

أساعدُ النحلةَ على الطيران في طريق حرفِ العين لتصل
إلى الأزهار.

ورقة عمل ١٣



أكتب أعداد العناصر الدالة على عملية الجمع.



$$\bigcirc = \bigcirc + \bigcirc$$



$$\bigcirc = \bigcirc + \bigcirc$$

• أرسّم العناصر الدالة على عملية الجمع.



$$٦ = ٥ + ١$$

أكتب الأعداد الفردية داخل الدائرة والأعداد الزوجية داخل المربع.

ورقة عمل ١٥

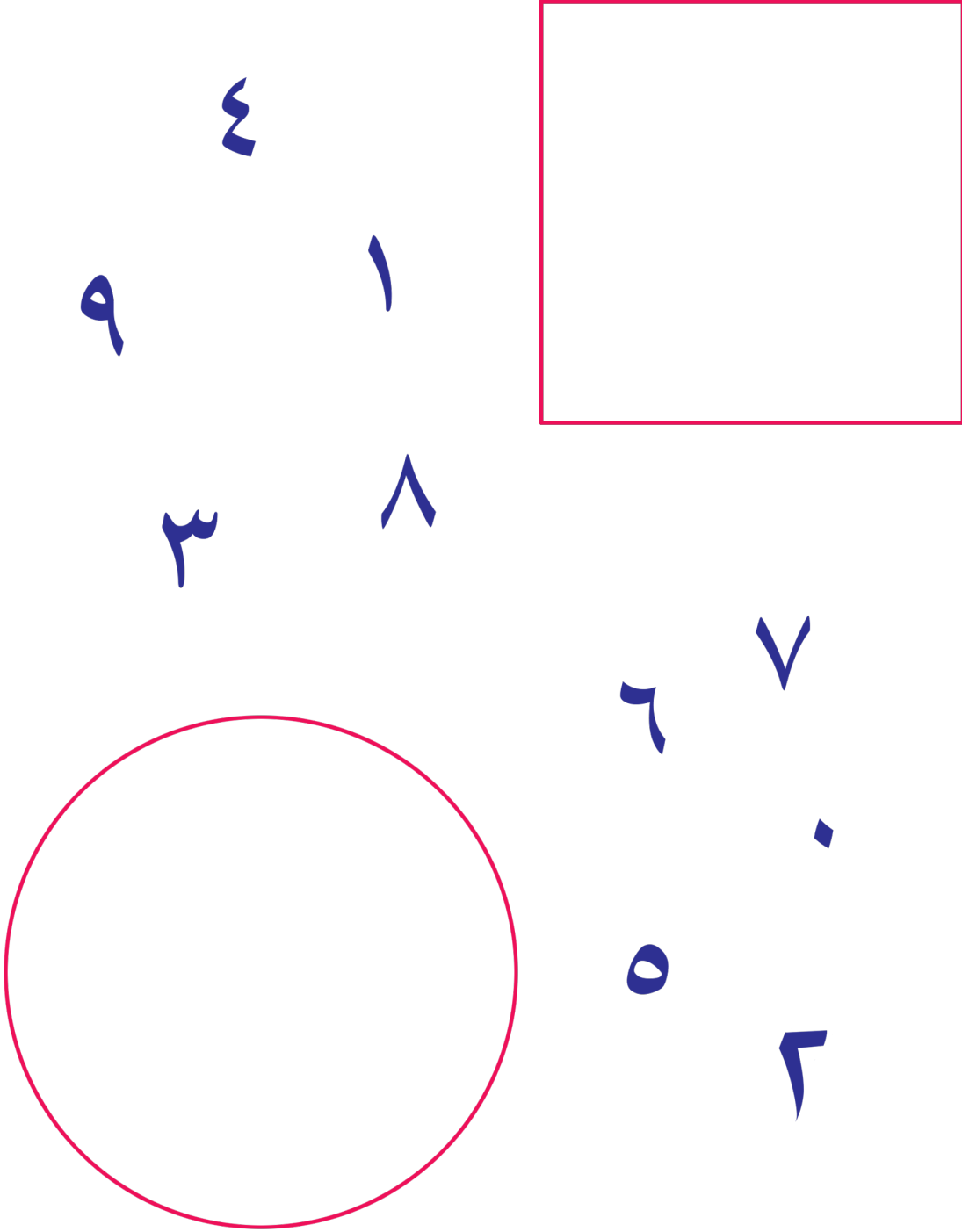

لنلوّن حرفَ العين، لنكتبَ حرفَ العين.

ورقة عمل ١٦



ضفدع

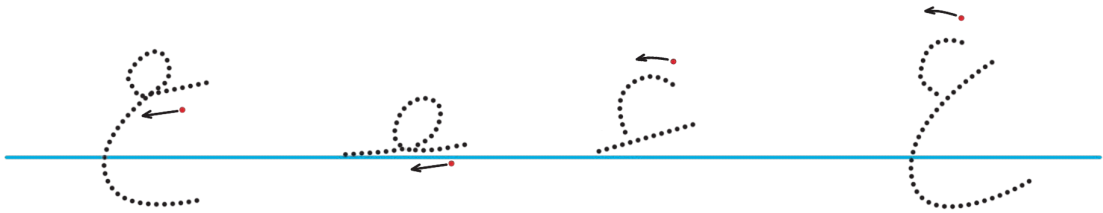
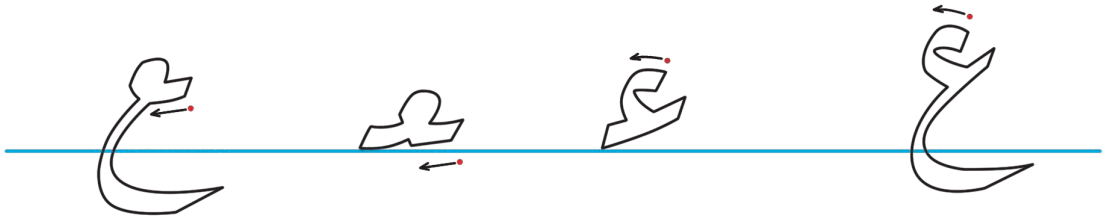
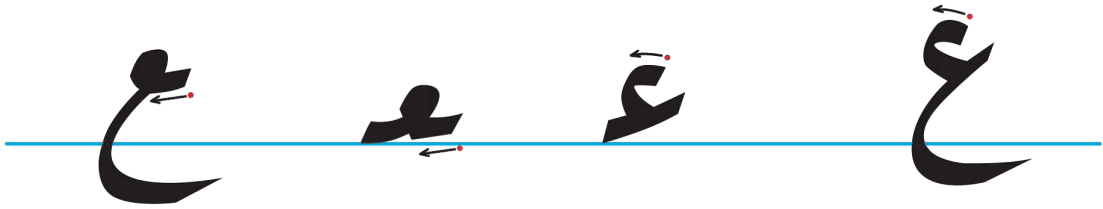

ألون حرفَ **الثاء** بشكله الكامل أينما وجد بين الحروف.

ورقة عمل ١٧



أعدّ العصافير ثم أكمل الجزء المنقط وألّون.

ورقة عمل ١٨

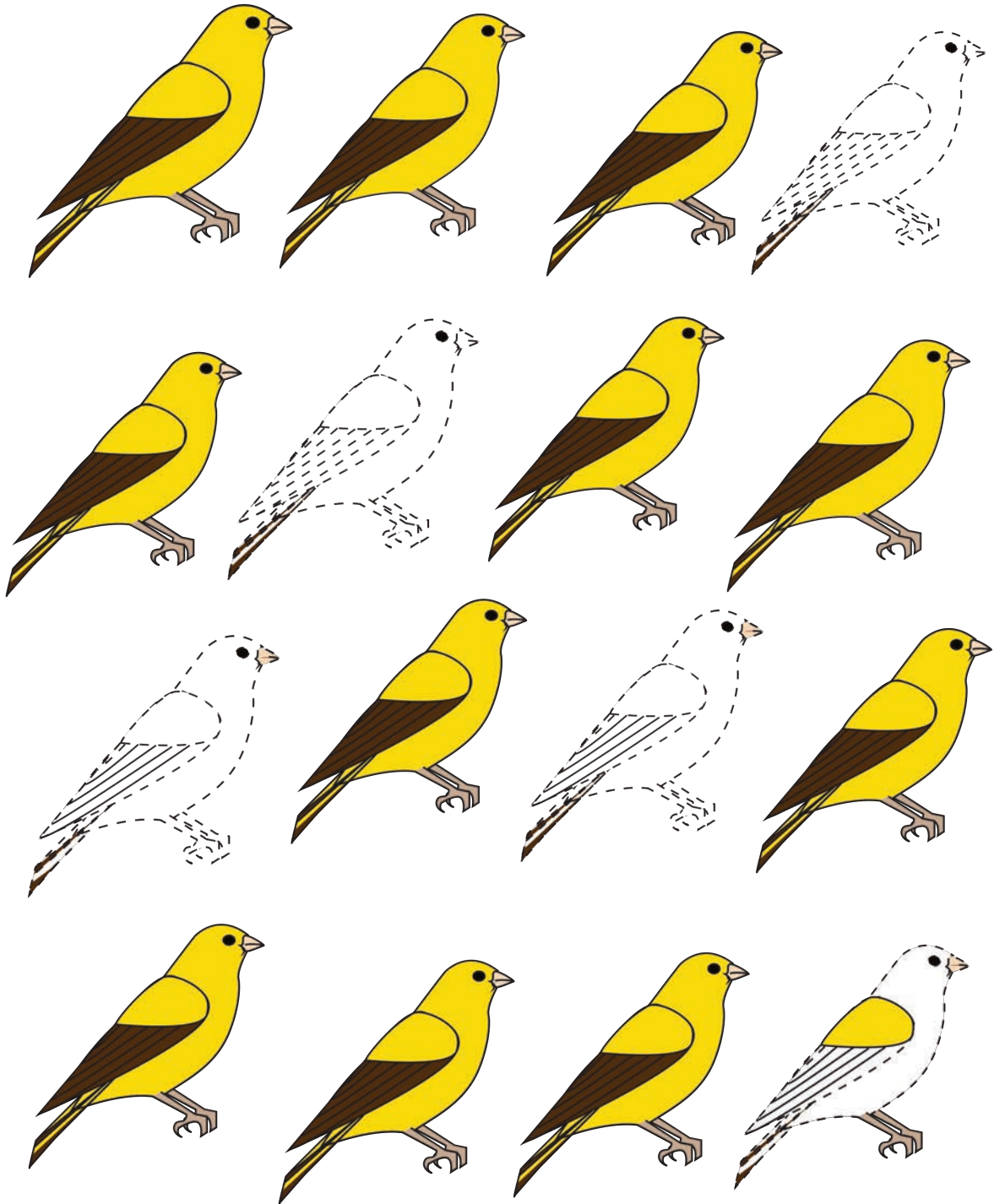

أصلُ بين صورِ الحيوانات والبيئة المناسبة لها.

ورقة عمل ١٩

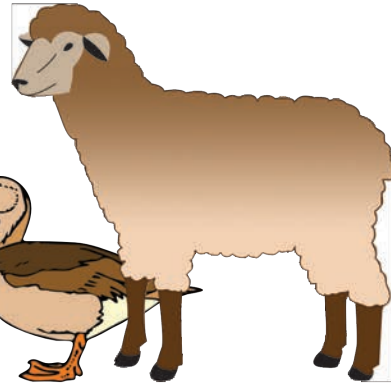
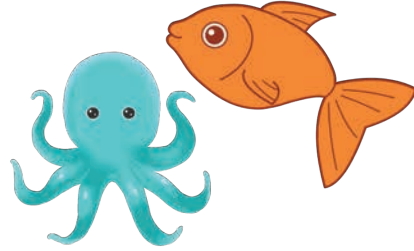

أحوظ حرفَ **الثاء** في أوّل الكلمة بخطّ مغلق.

ورقة عمل ٢٠

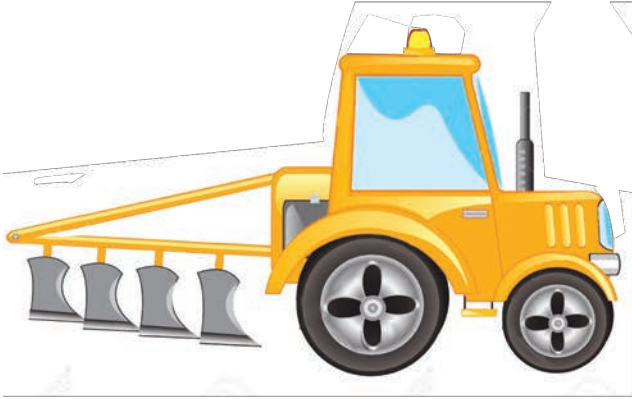

محراث

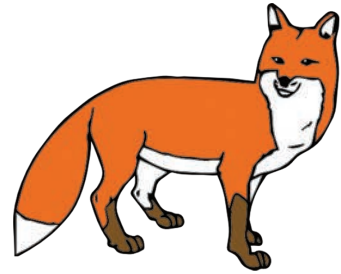

ثعلب

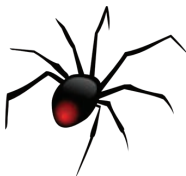

عنكبوت

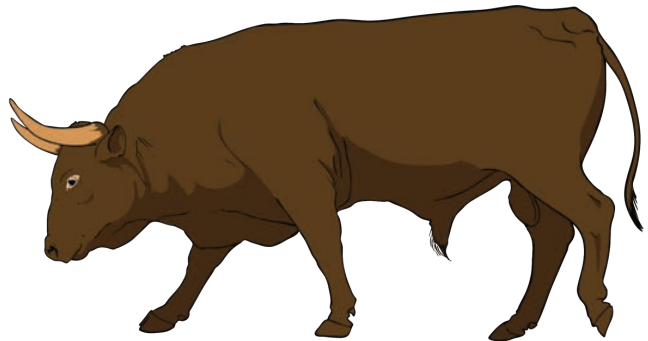

ثور

أضع حركة الضمة وألفظها بشكل صحيح.

ورقة عمل ٢١

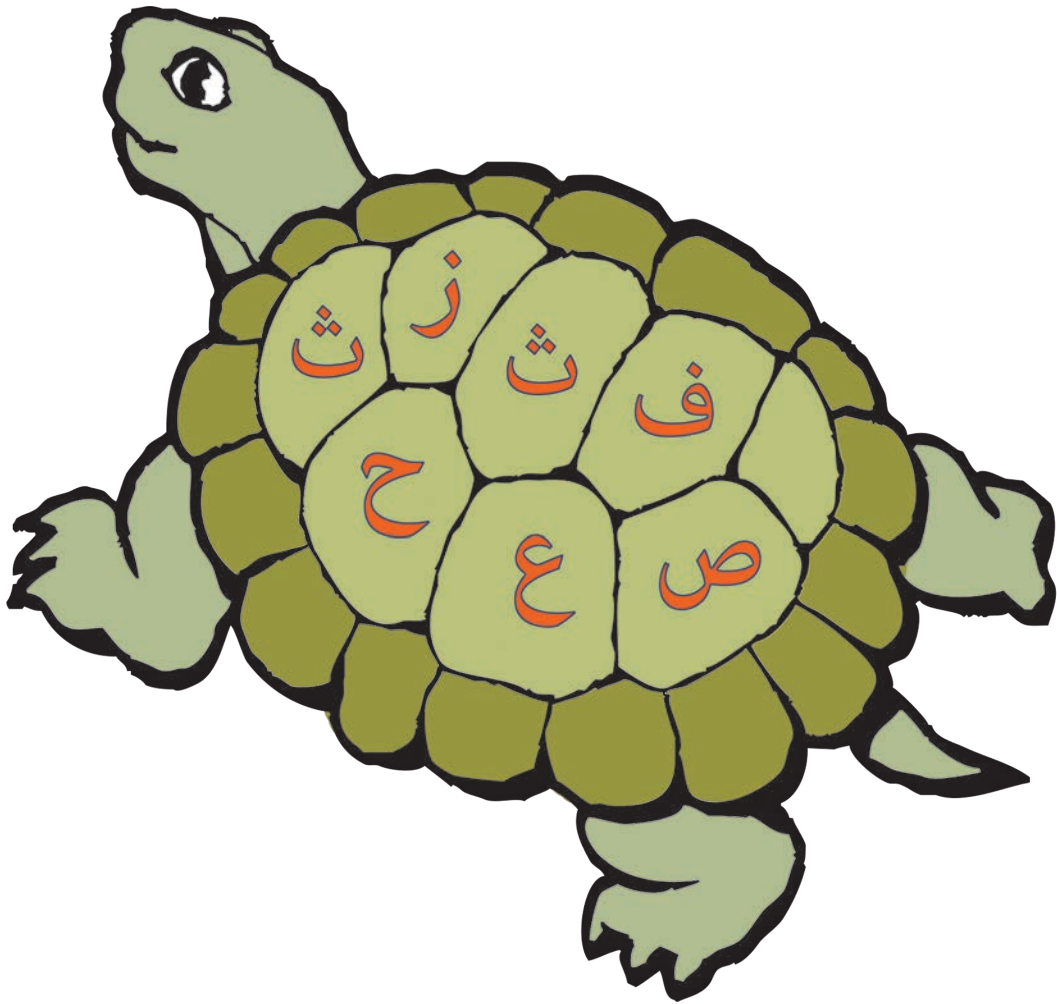

أحوط الحيوانات الأليفة بلون أزرق.

ورقة عمل ٢٢



ألون شكل حرف **الثاء** وسط الكلمة بلونٍ اختاره.

ورقة عمل ٢٣

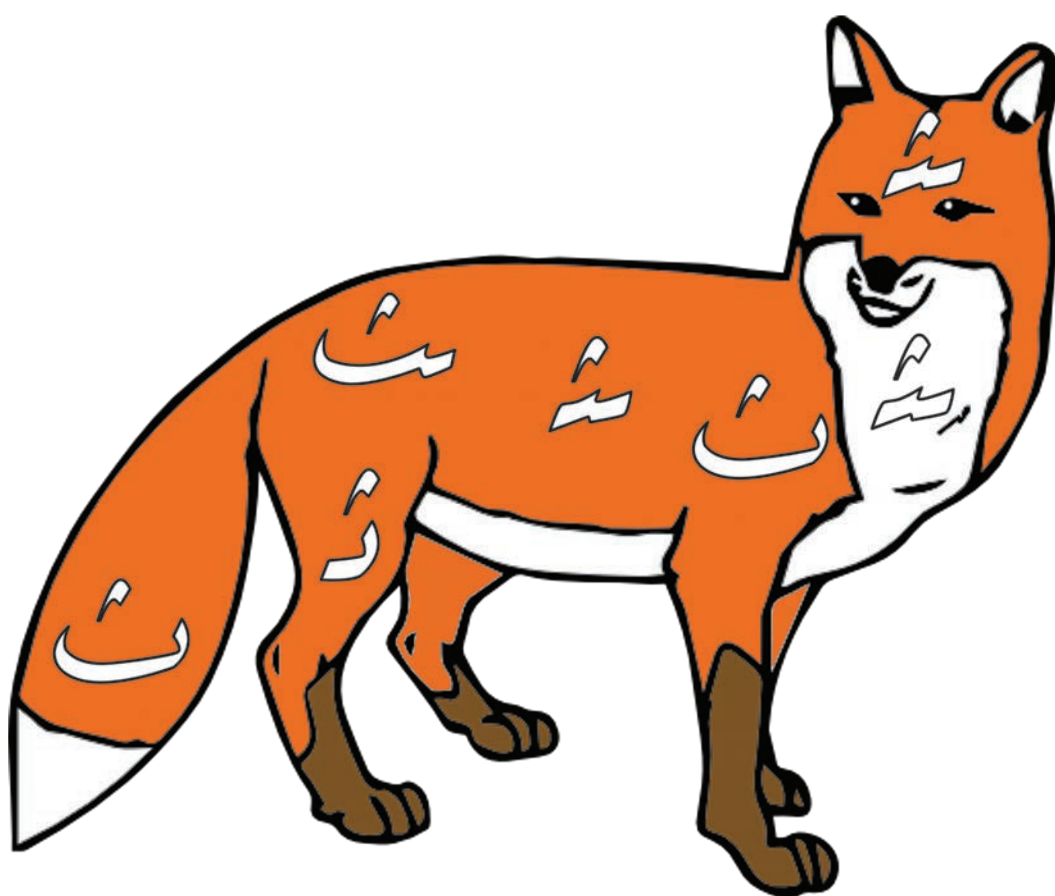

لنلون العدد ستة عشر ١٦.

ورقة عمل ٢٤

لنكتب العدد ستة عشر ١٦.

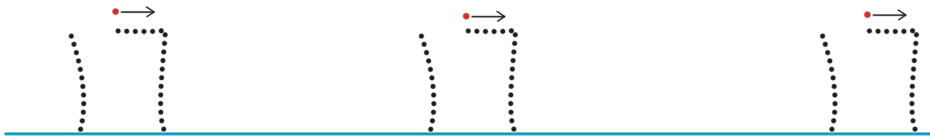
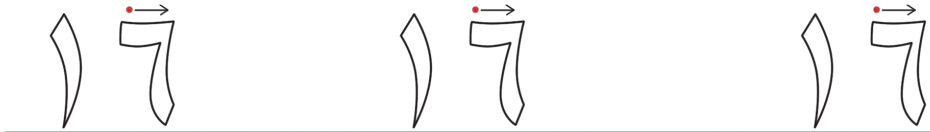
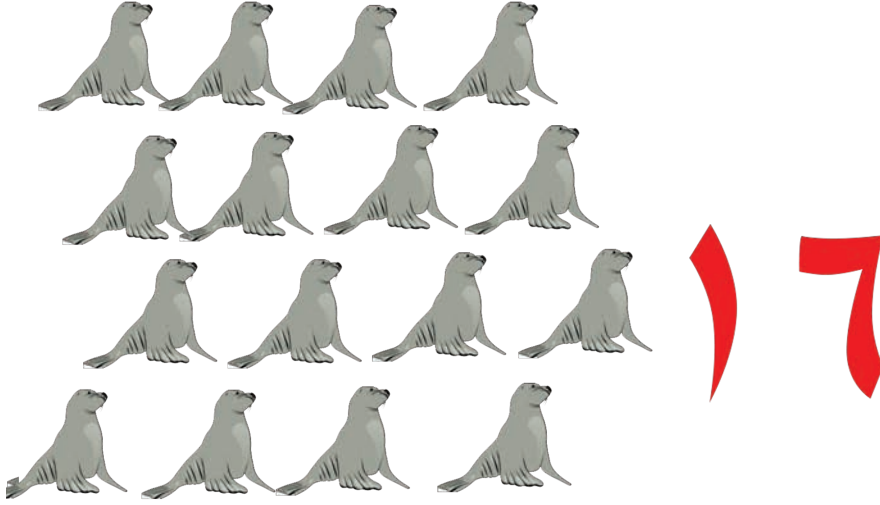

أكتب المقاطع الآتية، ثم أنطقها.

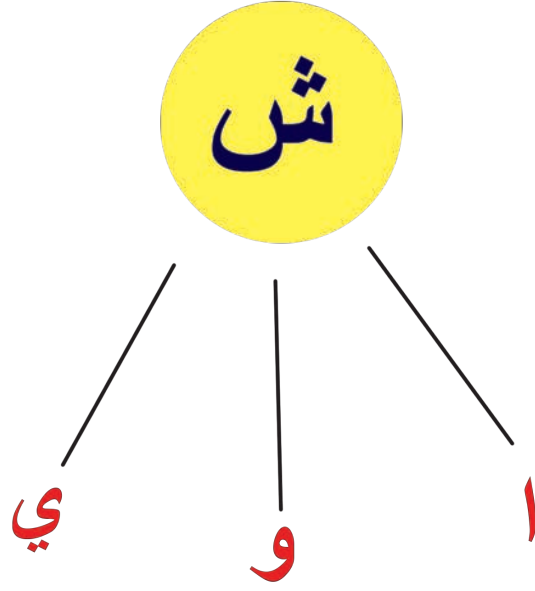

.....

.....

.....

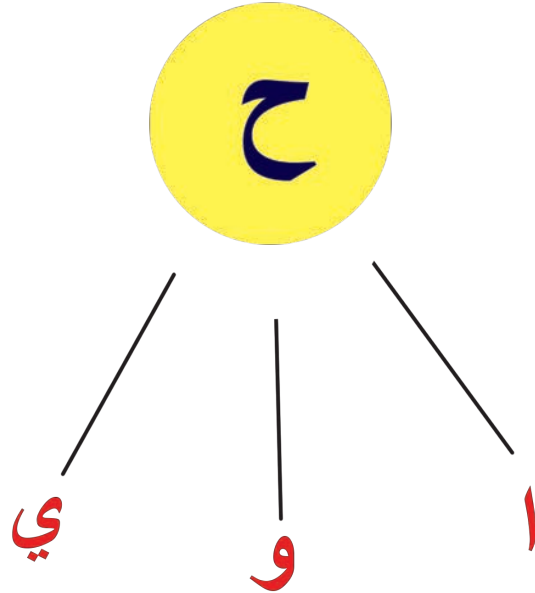

.....

.....

.....

أرسم ما ينقص في اللوحة لنساعد النحلة في صنع العسل.

ورقة عمل ٢٦



أكتبُ حرفَ **الثاء** في المكانِ المناسبِ في الكلمةِ.

ورقة عمل ٢٧

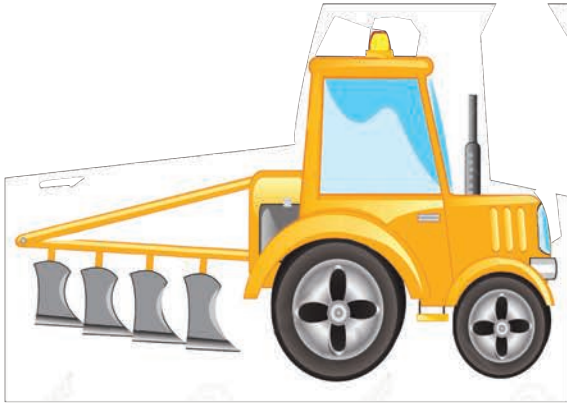

_____ **محررا** _____

_____ **وب** _____

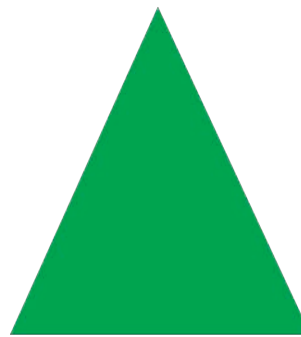
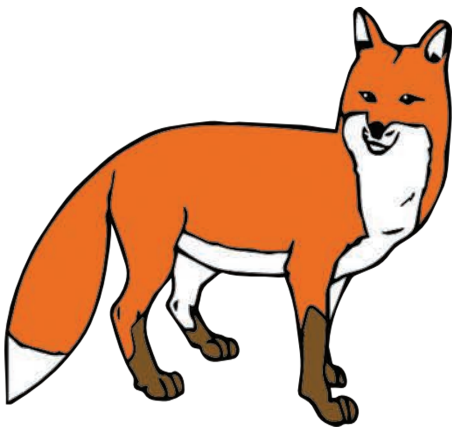

_____ **علب** _____

_____ **م ا** _____

أكتب أعداد العناصر المعبرة عن عملية الطرح.

ورقة عمل ٢٨



=

-

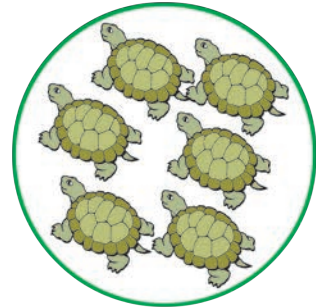
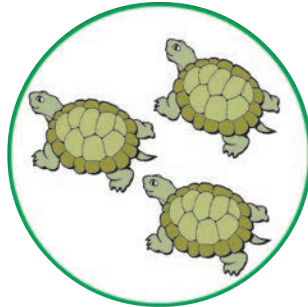
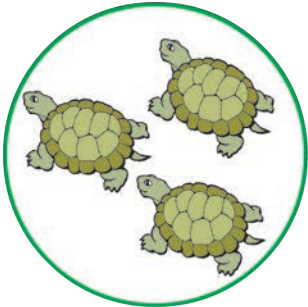

=

-

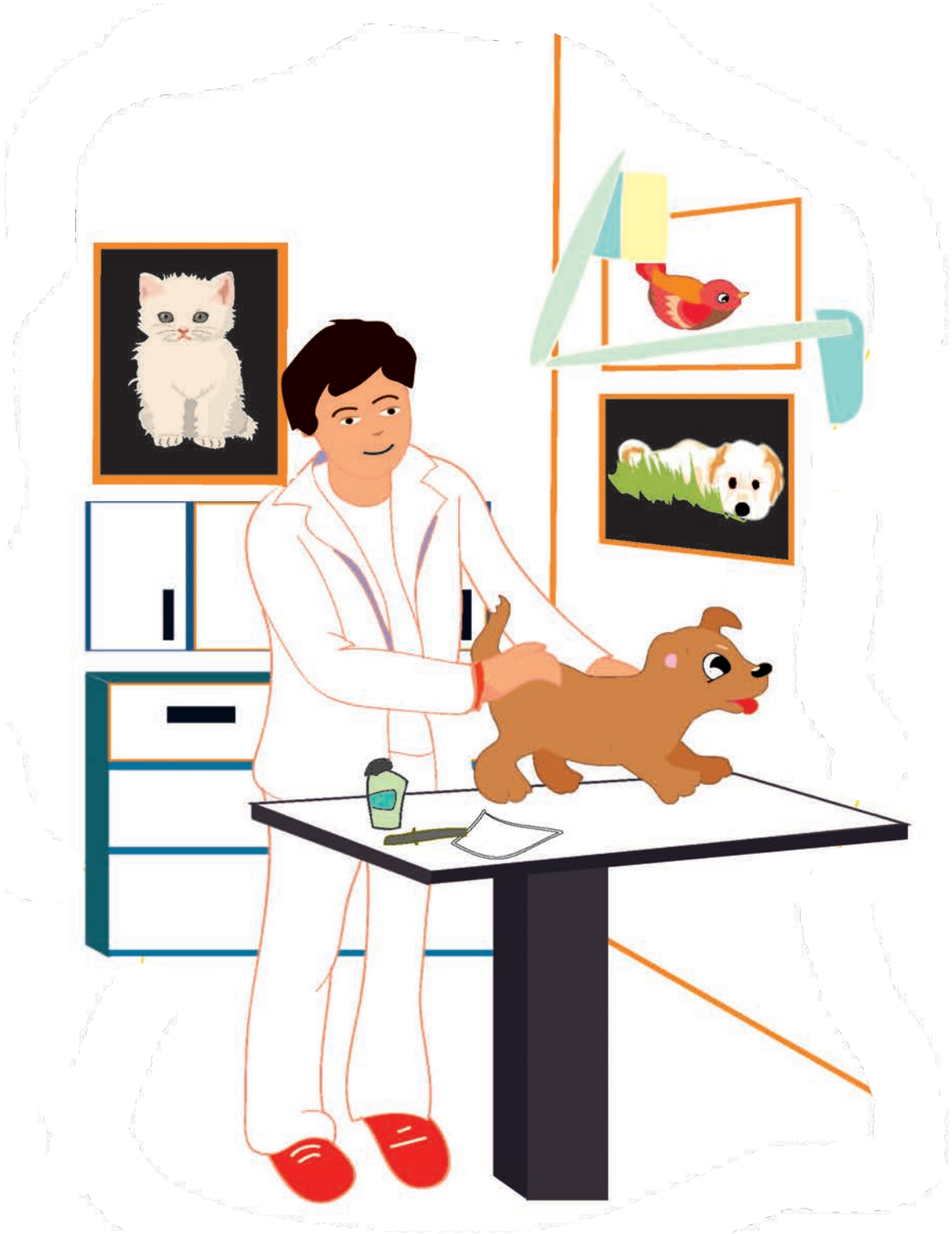

لنلون حرفَ الثاءِ، لنكتبَ حرفَ الثاءِ.

ورقة عمل ٣٠

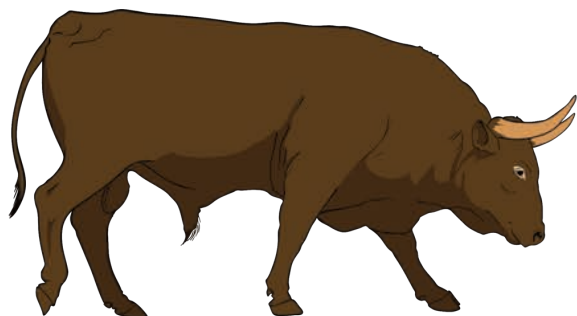

ثور

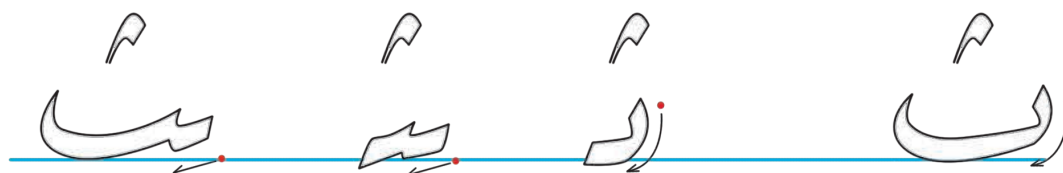
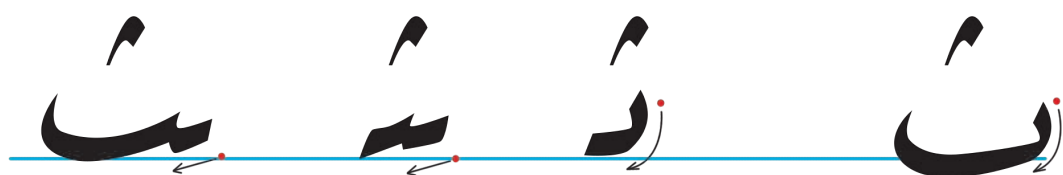

أصلُ بين الحيوانات التي تتكاثرُ بالطريقةِ نفسها بلونٍ واحد.

ورقة عمل ٣١

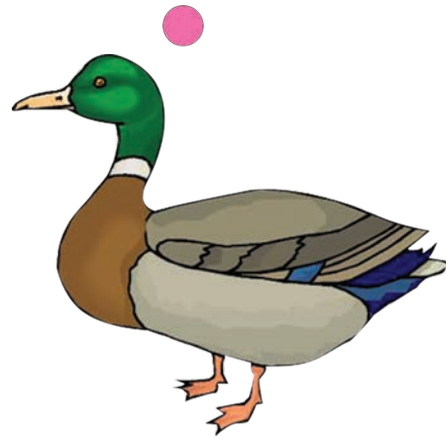
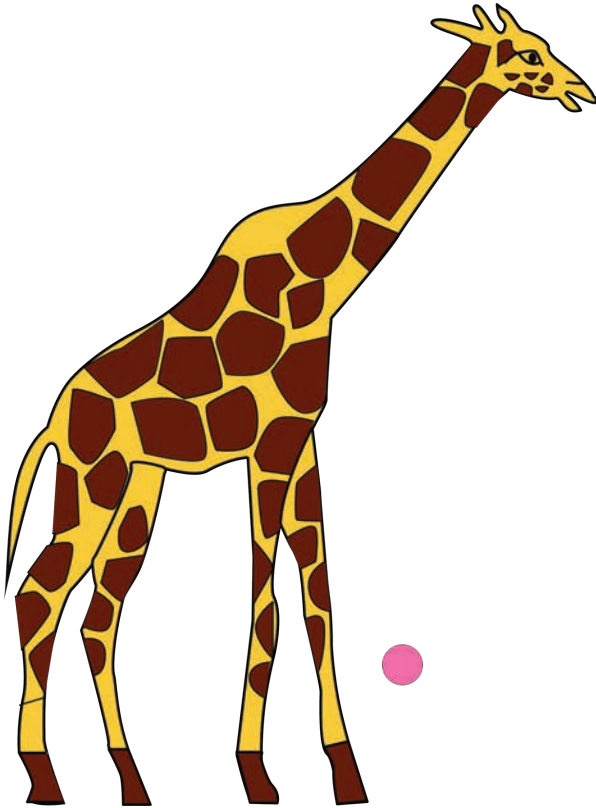
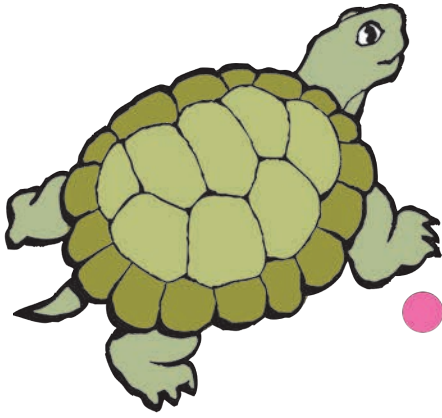

ألونُ النجمة التي تحوي حرفَ **الكاف** بشكله الكاملِ أينما وجد
بين الحروف.

ورقة عمل ٣٢

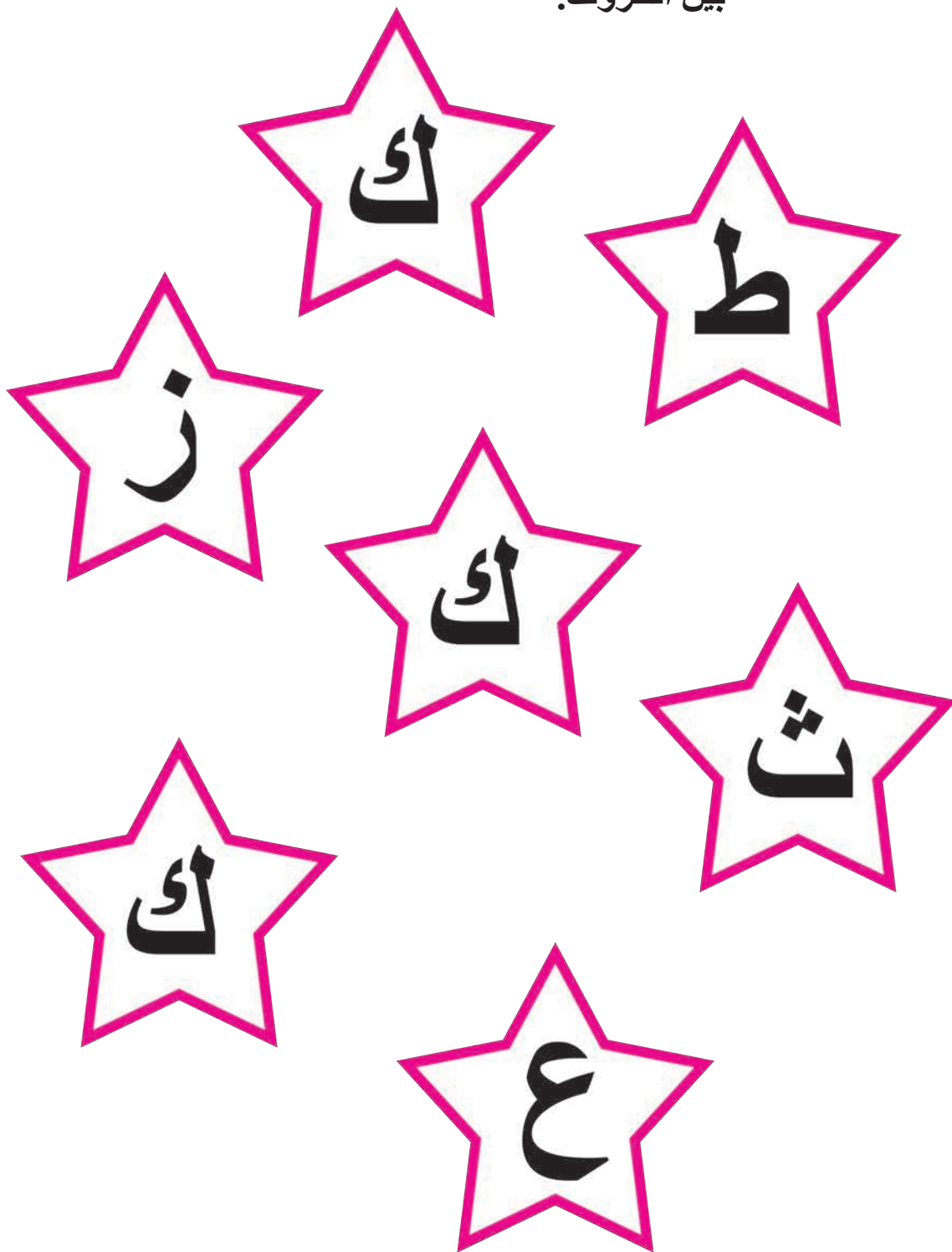

أعدّ العناصر، ثم أكمل الجزء المنقّط وألوان.

ورقة عمل ٣٣

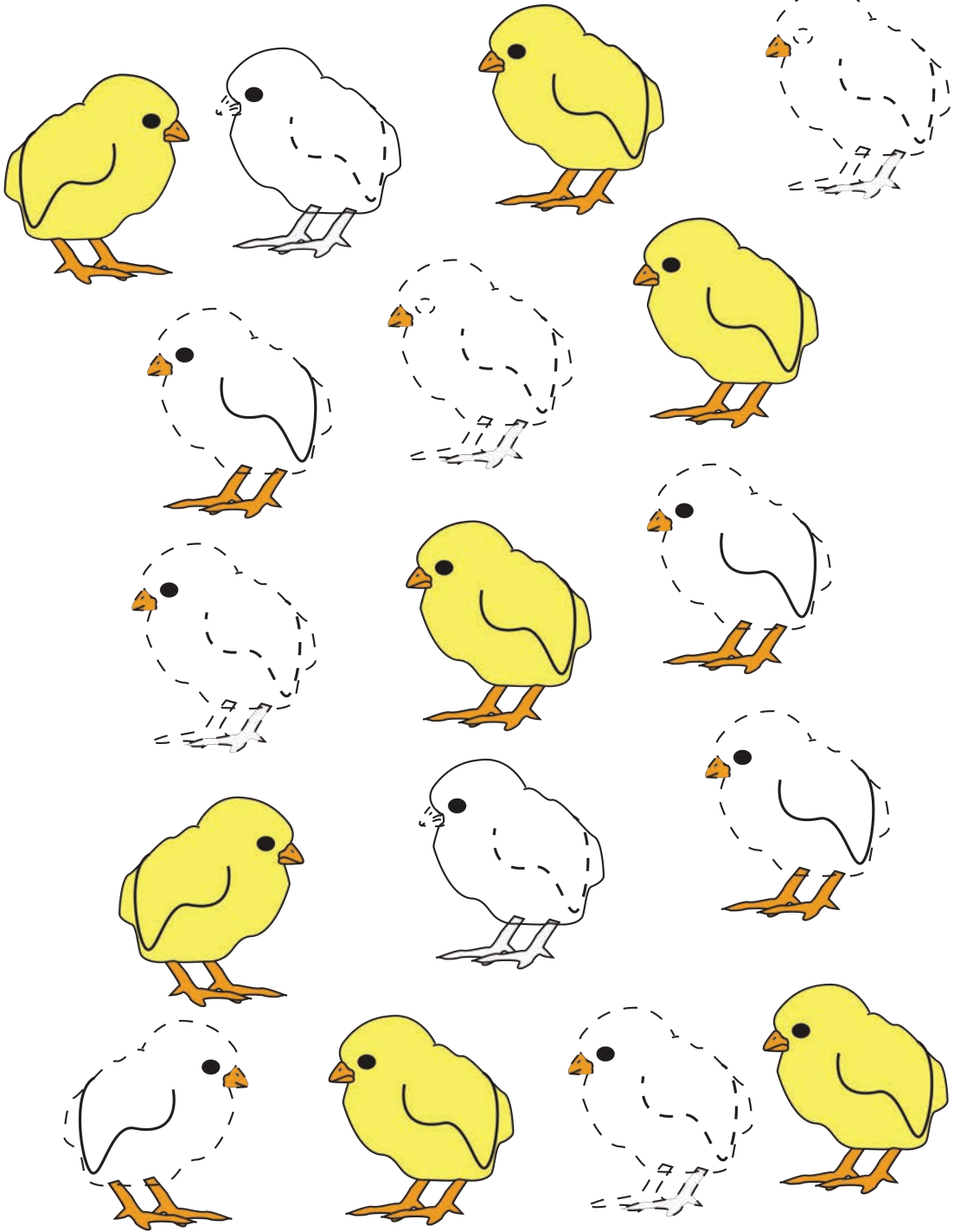

أرسمُ الطعامَ المناسبَ لكلِّ من الحيوانات الآتية:

ورقة عمل ٣٤

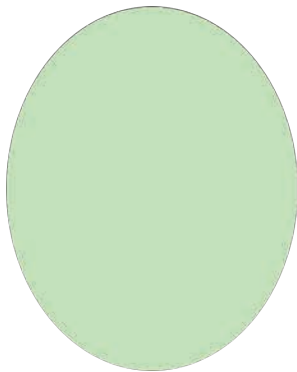
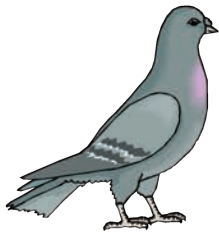
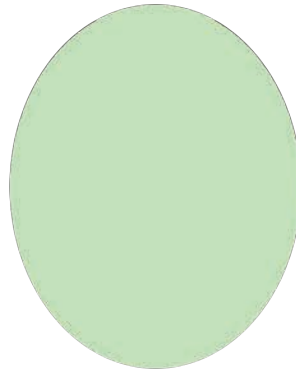
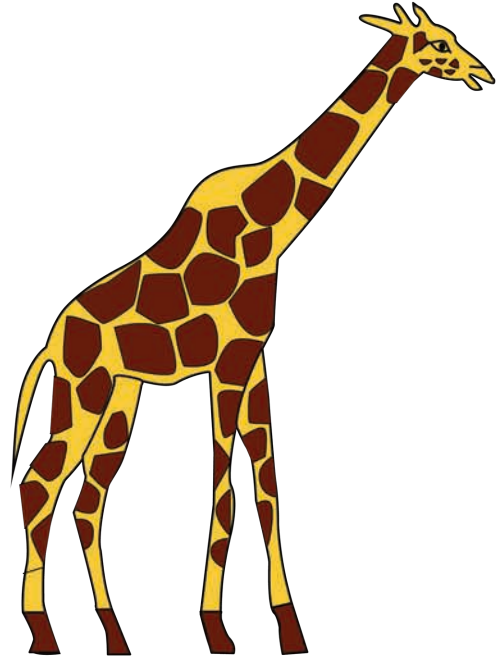
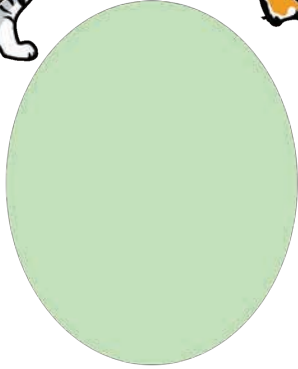
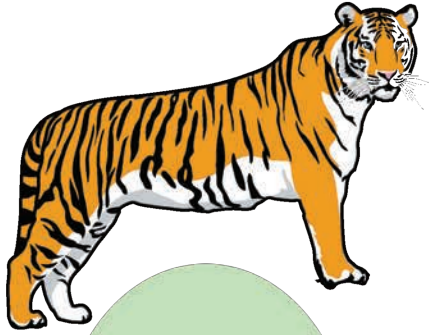

أكمّل رسم بيوت الحيوانات.

ورقة عمل ٣٥

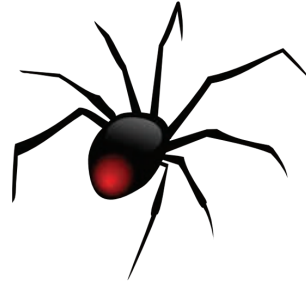
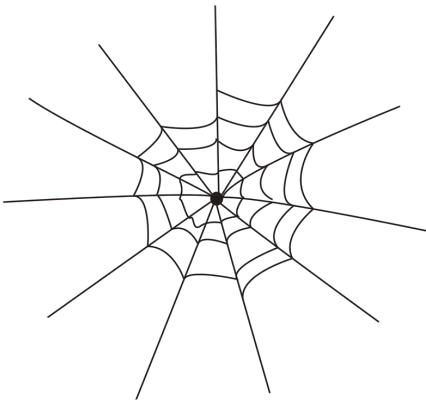
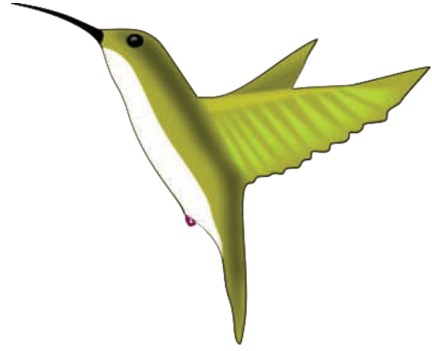
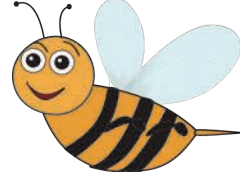
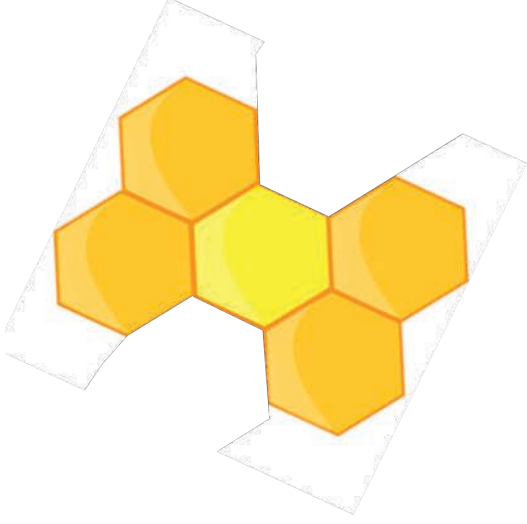

أحوظ الصور التي تبدأ بحرف الكاف بخط مغلق.

ورقة عمل ٣٦

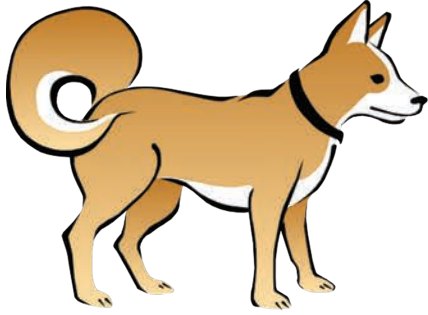

كلب



عصفور



كأس

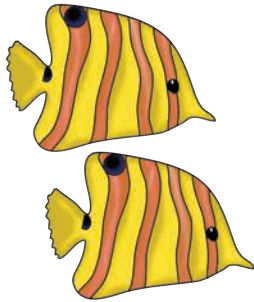

سمك

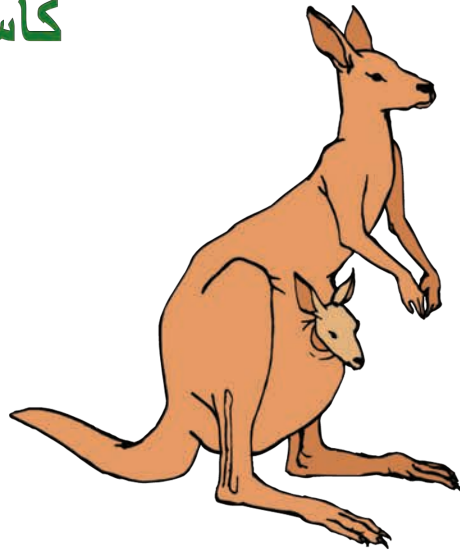

كنغر

أضع حركة الكسرة وألفظها بشكل صحيح.

ورقة عمل ٣٧

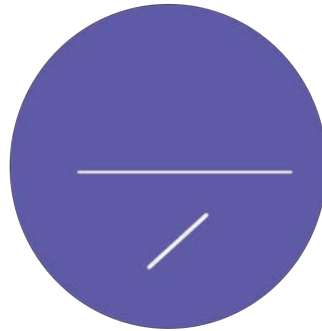
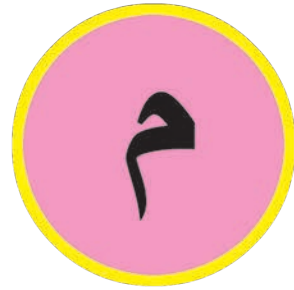

أصل الحيوانات إلى صغارها.

ورقة عمل ٣٨

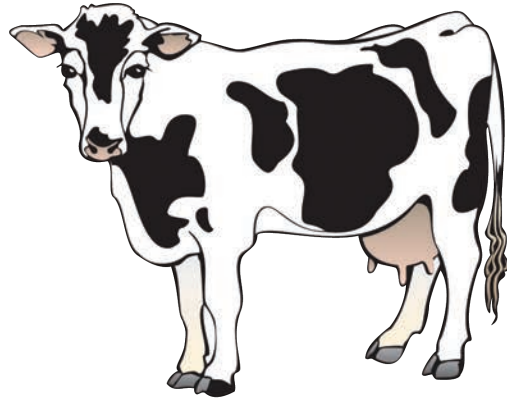
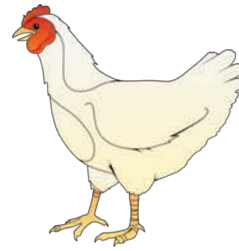
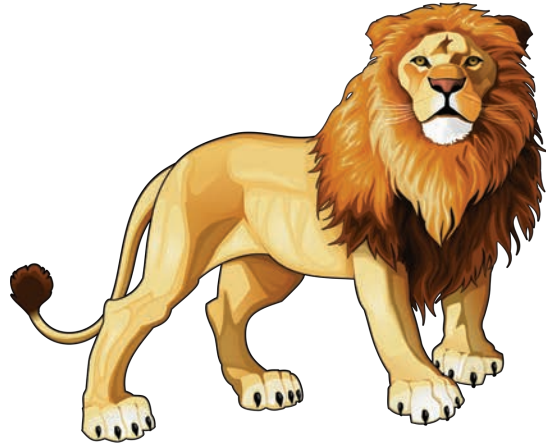
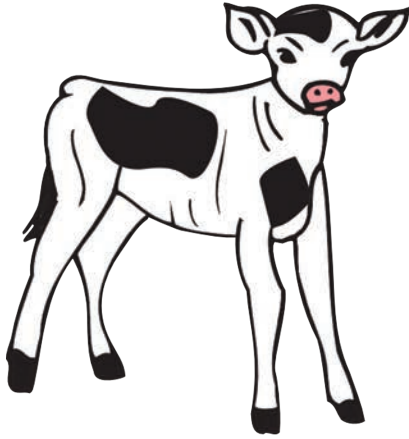

ألون المكعبات التي رُسمَ عليها أشياء يتضمنُ اسمُها حرفَ
الكاف في وسط الكلمة.

ورقة عمل ٣٩

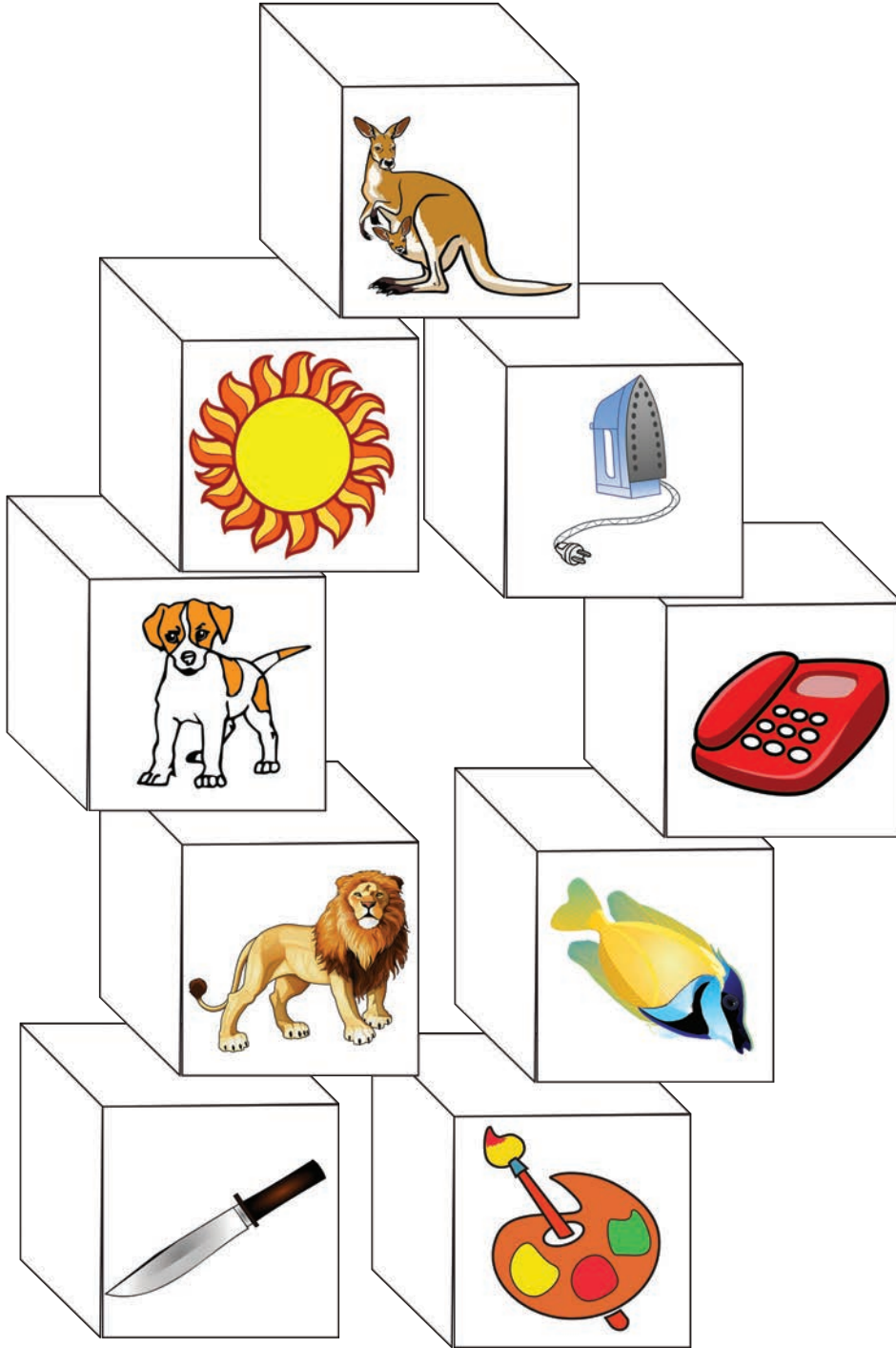

لنلوّن العدد سبعة عشر ١٧.

ورقة عمل ٤٠

لنكتب العدد سبعة عشر ١٧.

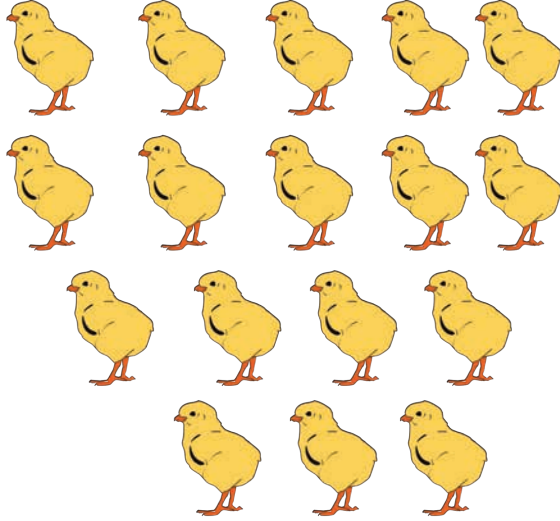

أرّقم مراحل نمو الحيوان بحسب تسلسلها الصّحيح.

ورقة عمل ٤١

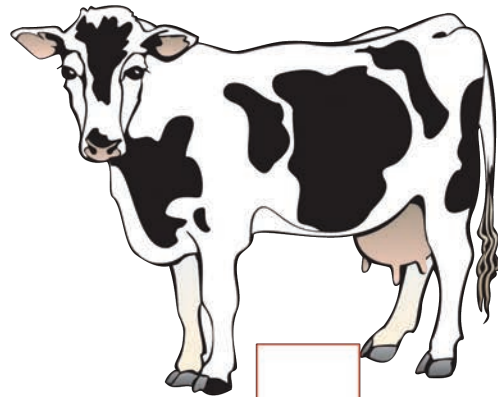
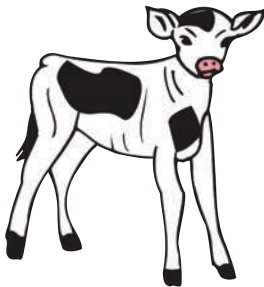
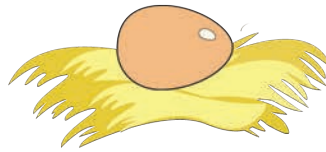
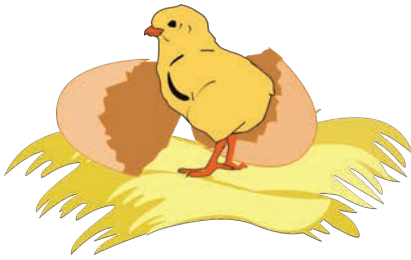
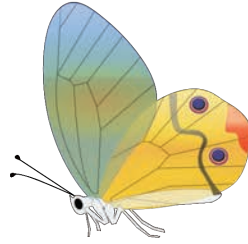

أركبُ كلماتٍ من الحروف الآتية:

ورقة عمل ٤٢

حمام

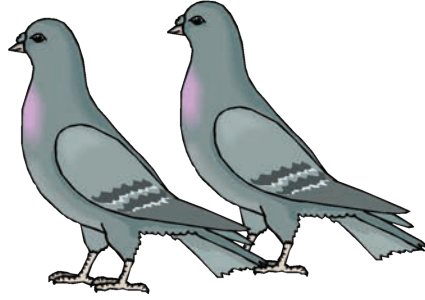

أرنجب

أسد

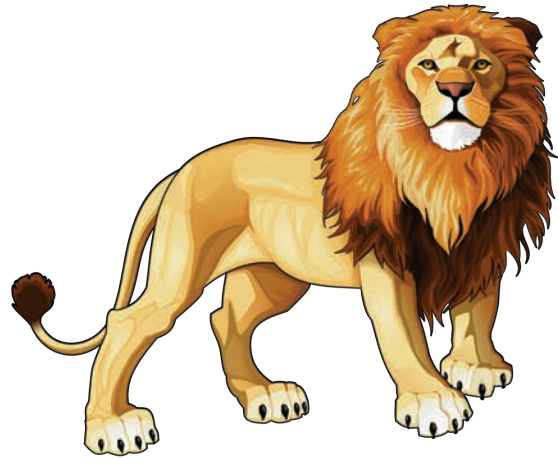

أحلّ الكلمات إلى حروفها.

ورقة عمل ٤٣



ثعلب

.....



حسك

.....

أصلُ بين الحيواناتِ وبعضِ الفوائدِ التي تقدّمها لنا.

ورقة عمل ٤٤

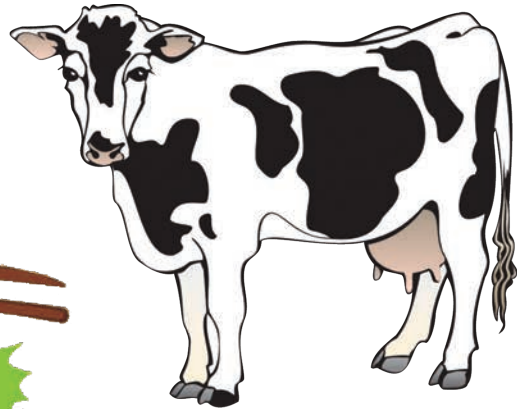
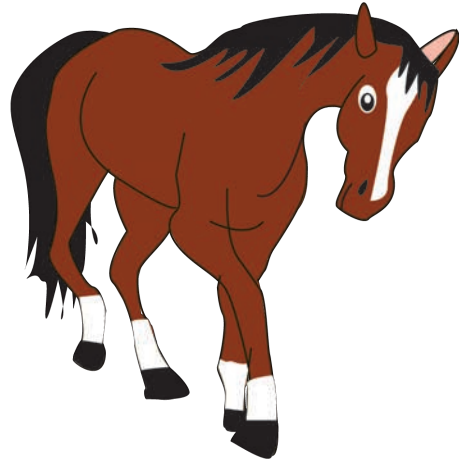
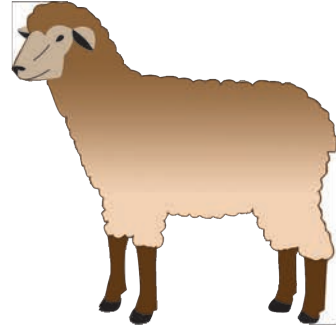

أصل شكل حرف الكاف إلى الصورة المناسبة.

ورقة عمل ٤٥

سكين



أسماك

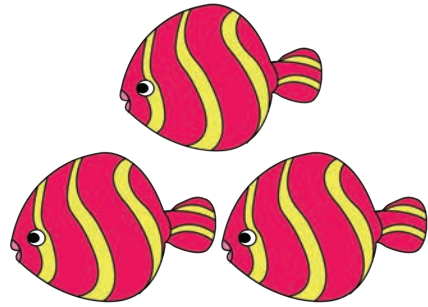

ك ك ك ك

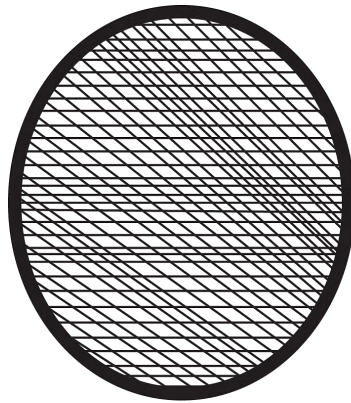

كلب

شباك

أكتب الأعداد الدالة على عملية الجمع.

ورقة عمل ٤٦



=

+

• أرسم العناصر الدالة على عملية الجمع، ثم أكتب الناتج:

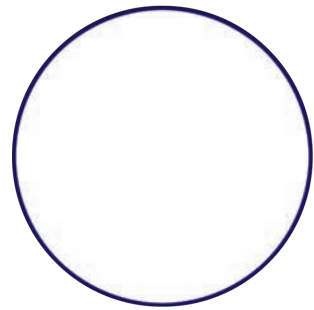
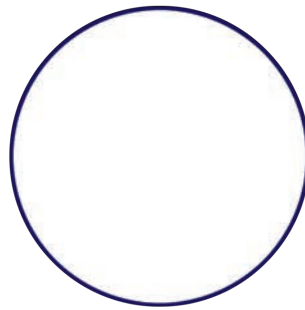
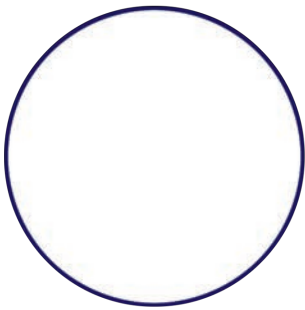

=

+

أدُلِّ الحيواناتِ إلى القوائمِ المناسبةِ لها.

ورقة عمل ٤٧

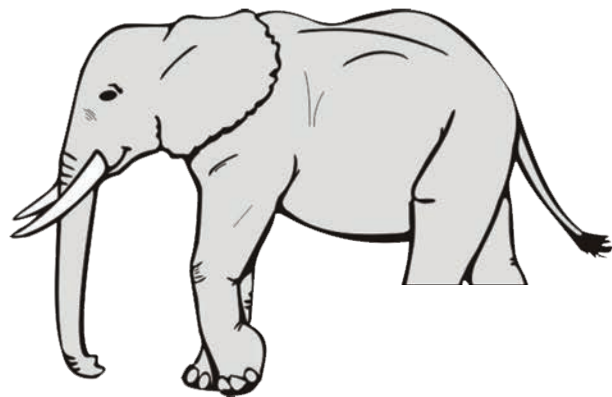
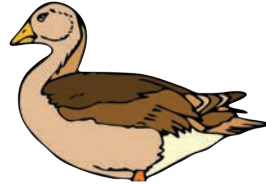
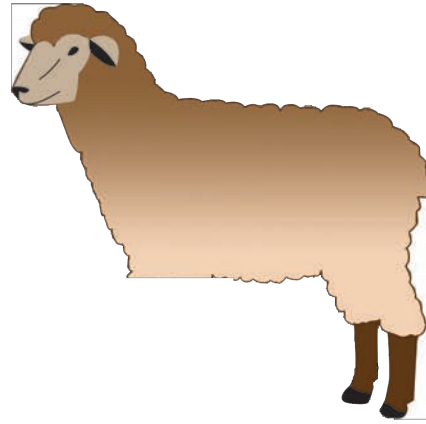

أصل اللحام إلى الأدوات التي يستخدمها.

ورقة عمل ٤٨



لنلوّن حرفَ الكاف، لنكتبَ حرفَ الكاف.

ورقة عمل ٤٩

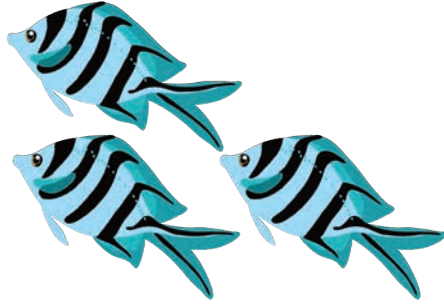

سمك

ك ك ك ك

ك ك ك ك

ك ك ك ك

الربيع



ألون الأشجار والأزهار بألوان فصل الربيع.

ورقة عمل ١



ألون الصورة التي اسمها صوت حرف الخاء.

ورقة عمل ٢

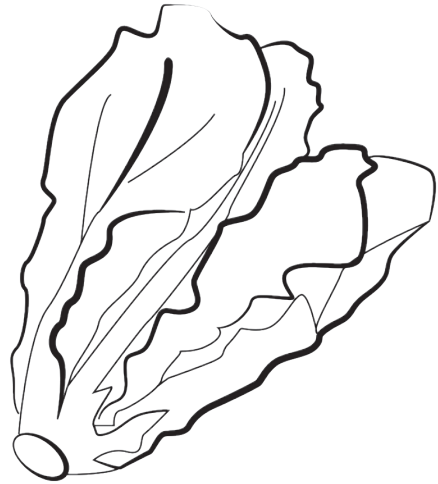
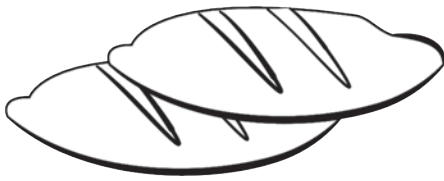

أكمل رسم عناصر المجموعة لتصبح ثمانية عشر ١٨.

ورقة عمل ٣

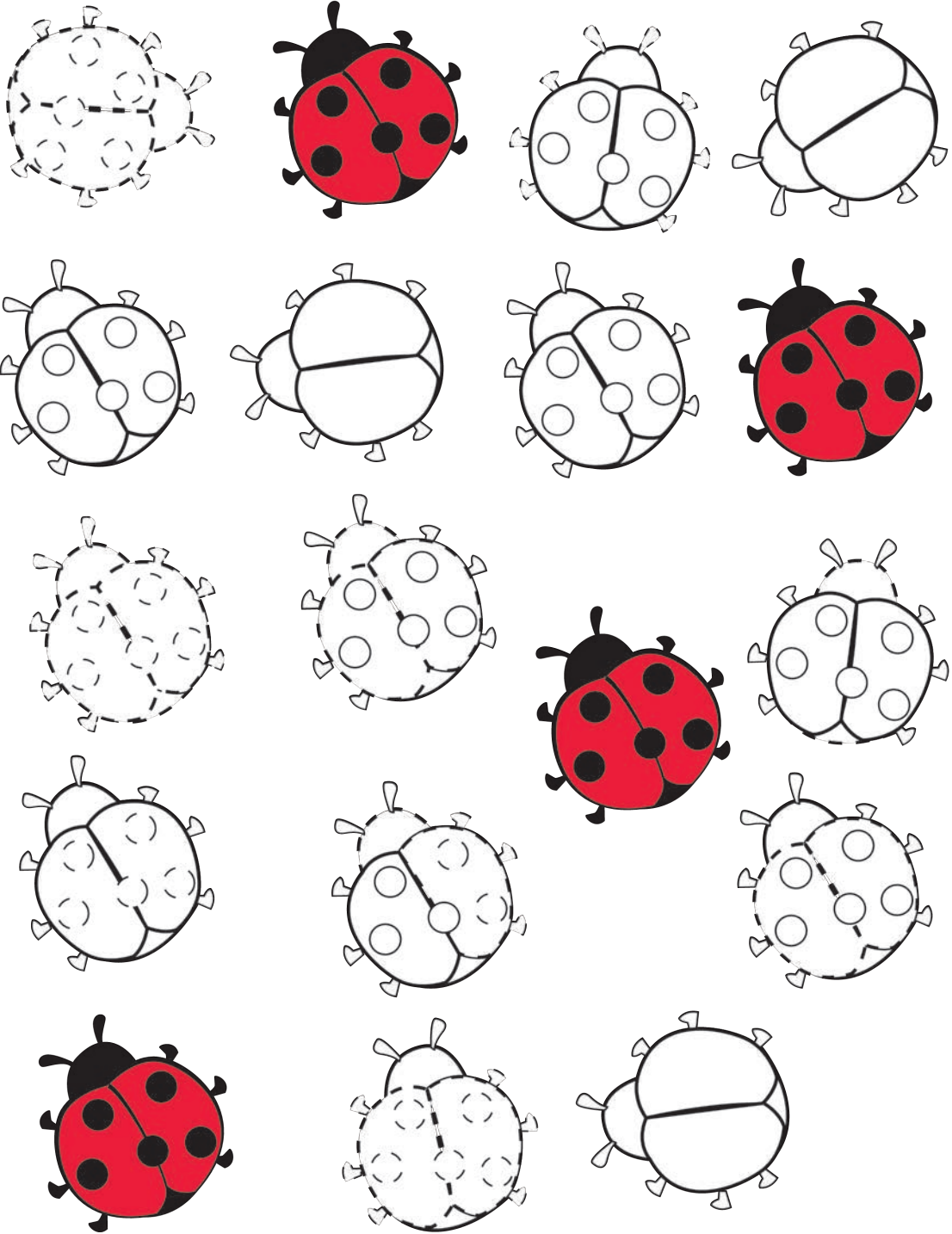

أساعدُ الطفلةَ في اختيارِ ملابسِ فصلِ الرَّبيعِ.

ورقة عمل ٤



أصلُ بين الكلمات التي تبدأ بحرفِ **الخاء**.

ورقة عمل ٥

خل

خيط

سبانخ

خيار

مخبز

أكتب الأعداد المعبرة عن عملية الجمع.

ورقة عمل ٦

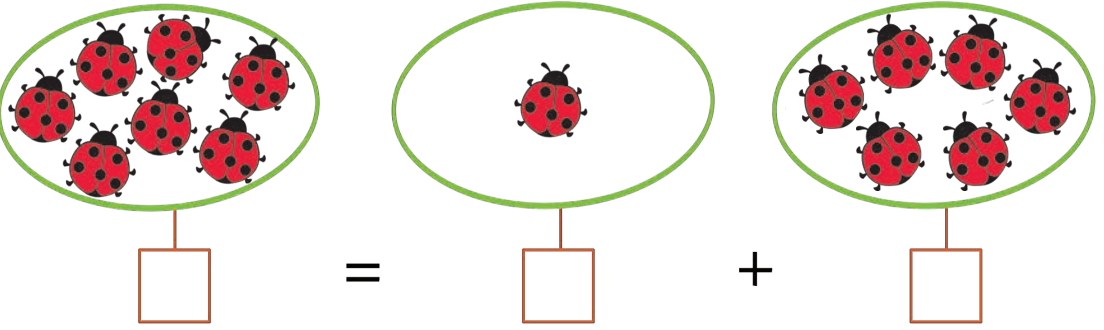
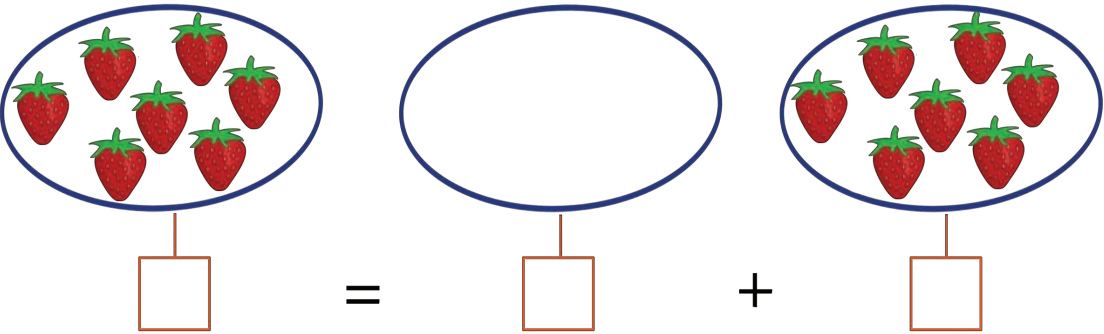
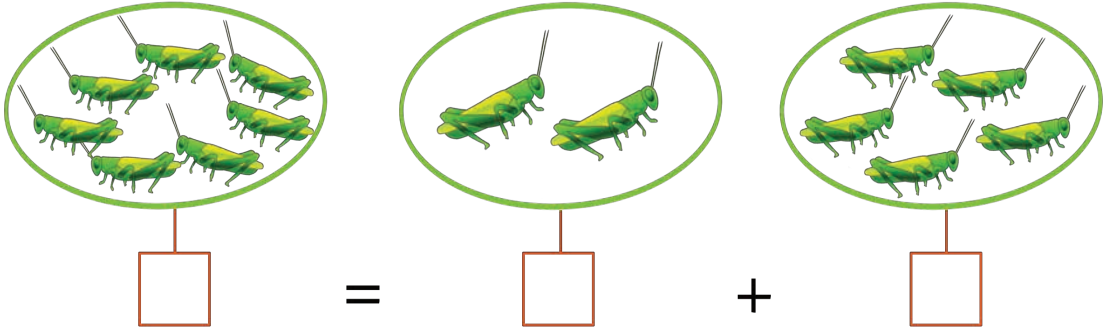
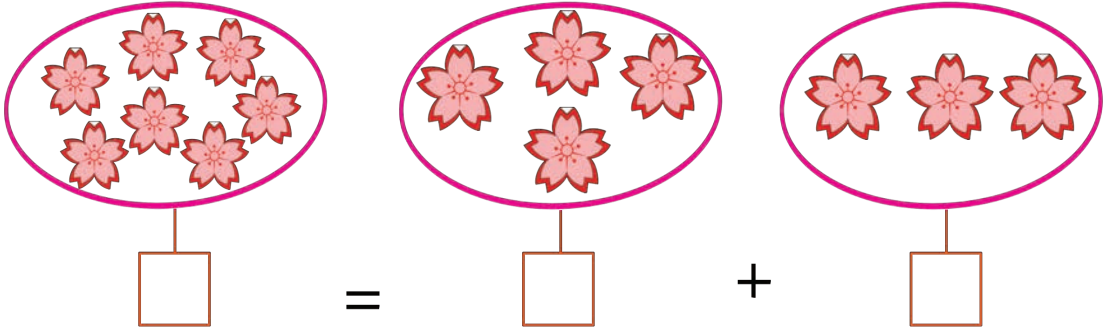

أضع حركة السكون في مكانها المناسب.

ورقة عمل ٧

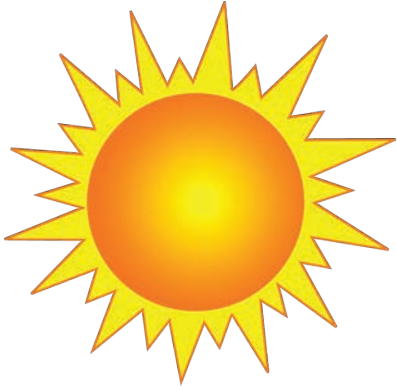

شَّمْس



نَبْع

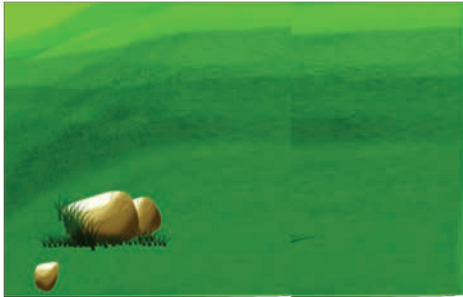

عَشْب

أصل سلّة الخُضِرِ والفاكهة إلى الفصلِ المناسبِ لها.

ورقة عمل ٨



ألون الصورة التي يتوسط اسمها صوتُ حرفِ **الخاء**.

ورقة عمل ٩

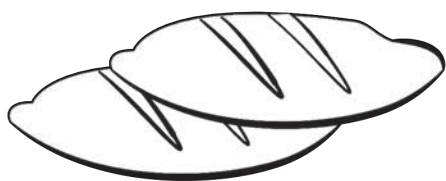

خبز

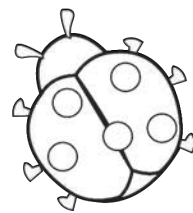

دعسوقة

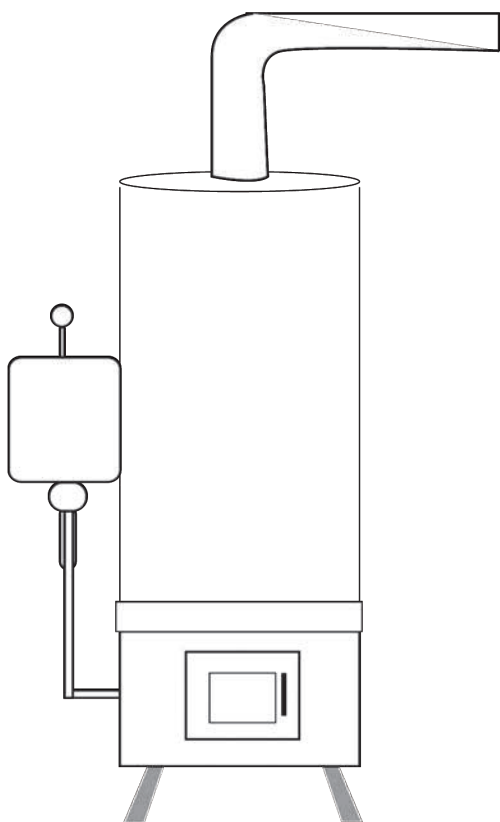

سخان

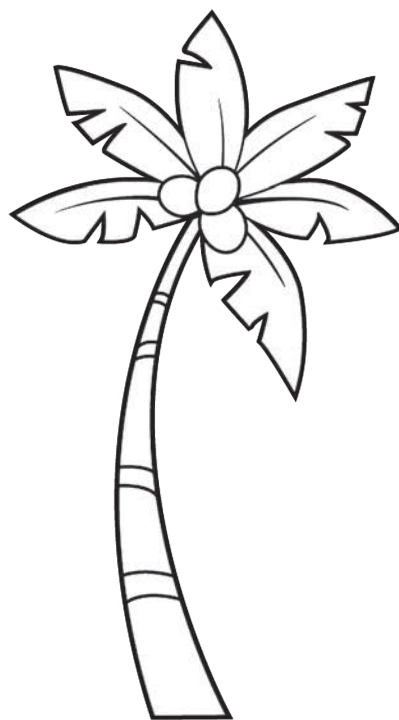

نخيل

أختارُ الصورةَ المعبِّرةَ عن سلوكي في نهايةِ النزهة.

ورقة عمل ١٠

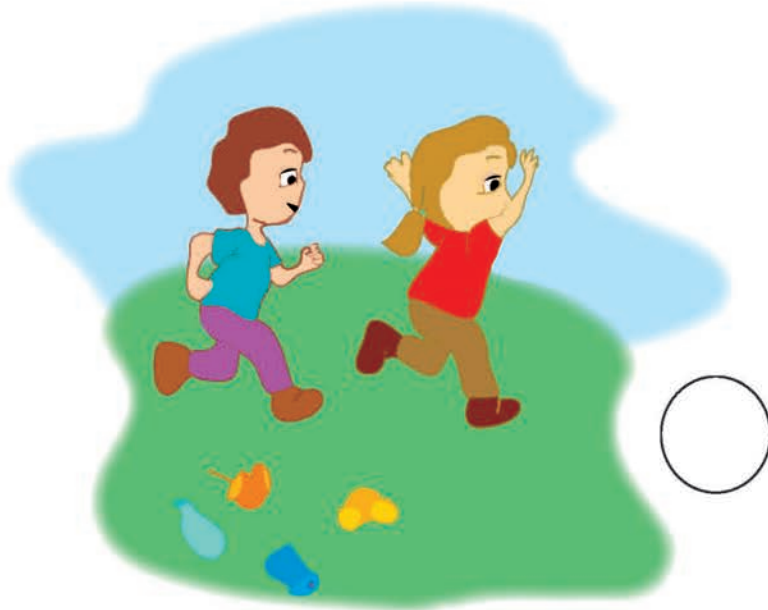

ألون كل شكل من أشكال حرف الخاء المتماثلة باللون نفسه.

ورقة عمل ١١

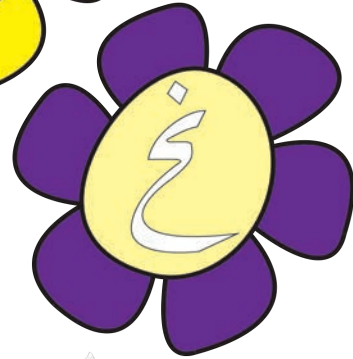

لنلوّن العدد ثمانية عشر ١٨.

لنكتب العدد ثمانية عشر ١٨.

ورقة عمل ١٢

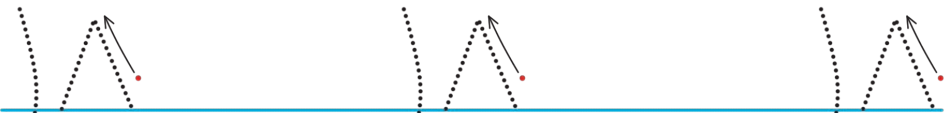
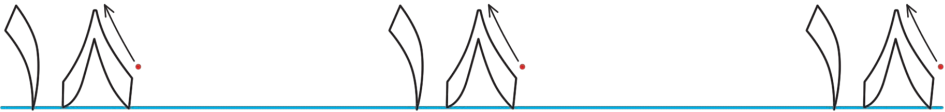
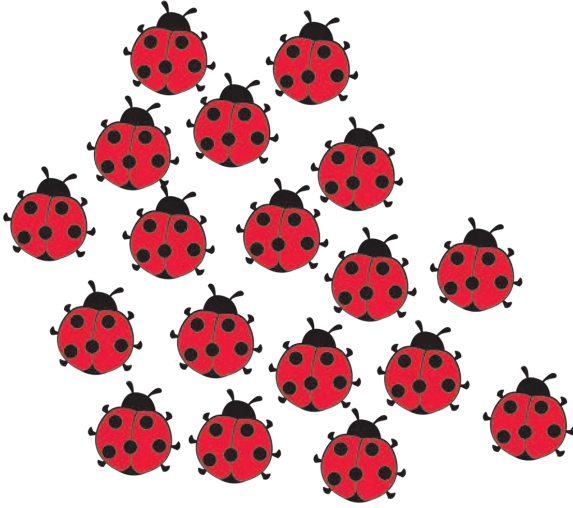

أرقم الدرجات تصاعدياً وتنازلياً.

ورقة عمل ١٣

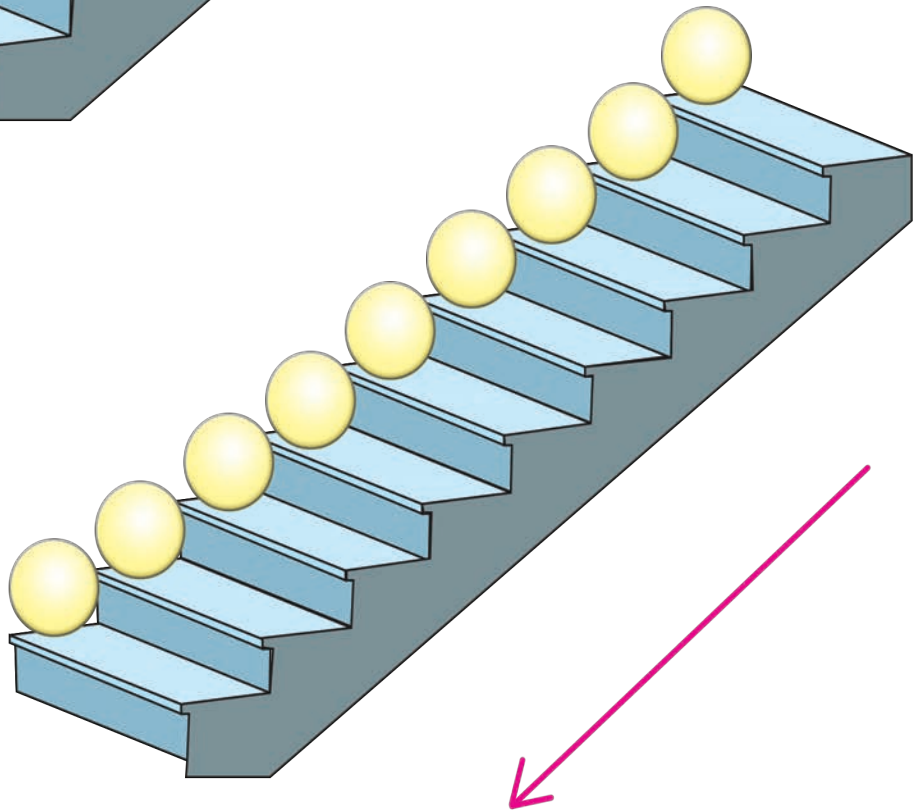
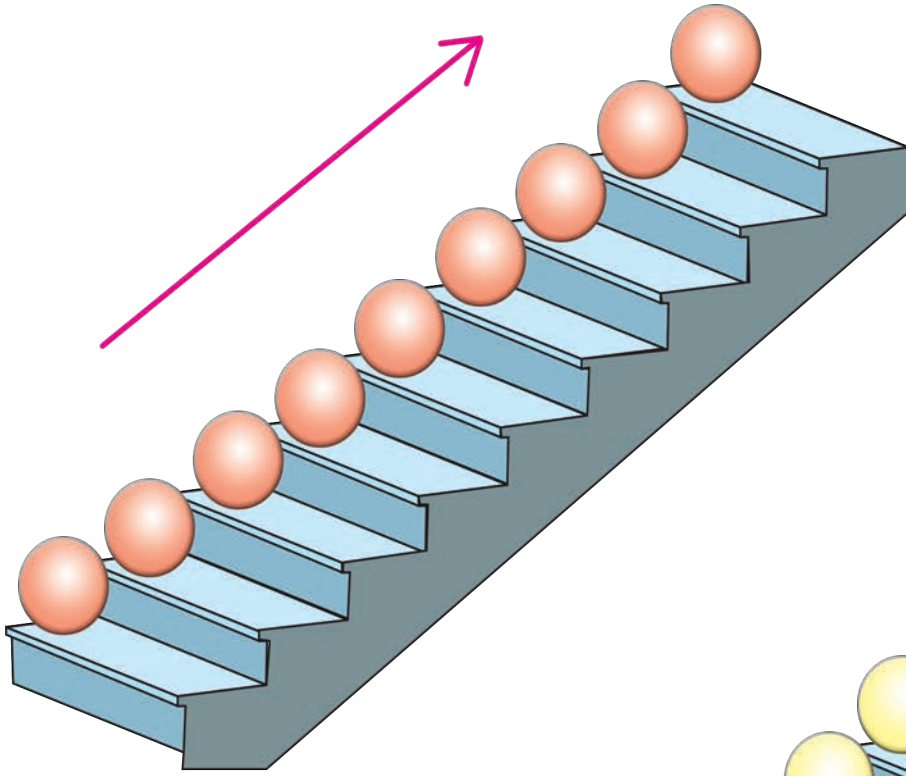

أحلّ الكلمة إلى حروفها.

ورقة عمل ١٤



ربيع



درب

• أركب من الحروف التالية كلمة ذات معنى:



نحل



ورد

أكتب الأعداد المعبرة عن عملية الطرح.

ورقة عمل ١٥

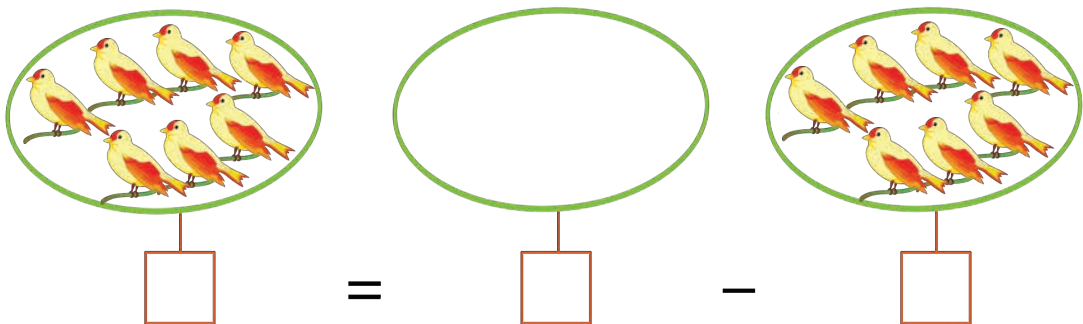
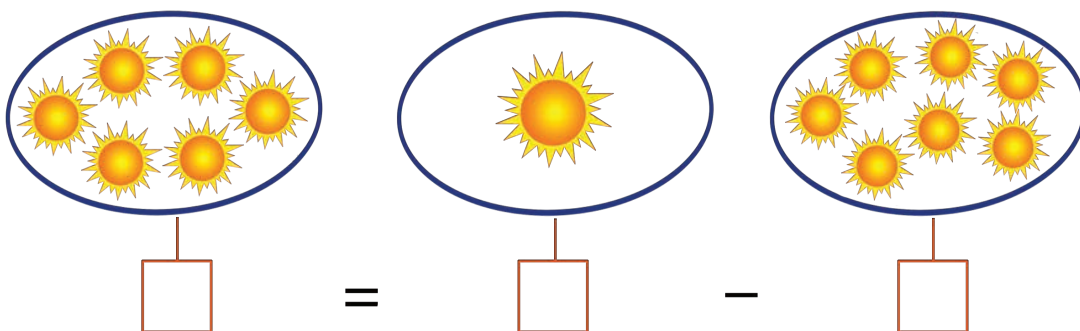
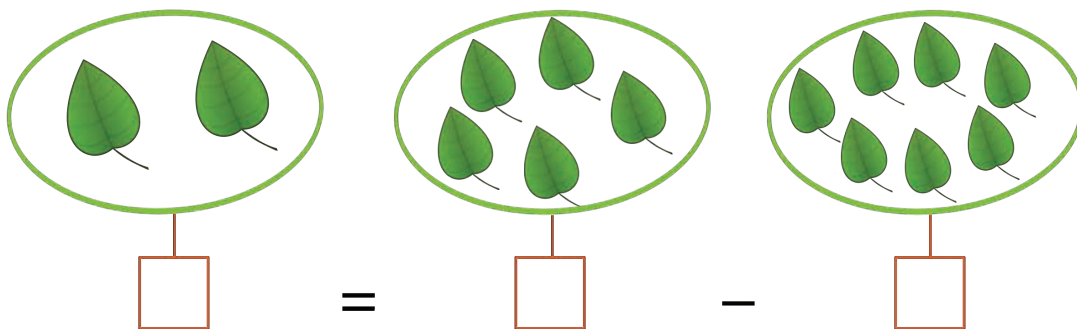
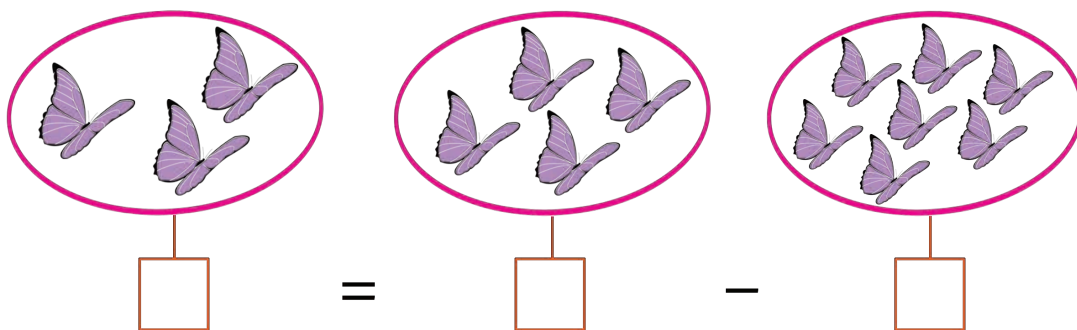

لنلون حرف الخاء، لنكتب حرف الخاء.

ورقة عمل ١٦



خوخ

خ خ خ خ

خ خ خ خ

خ خ خ خ

الكون والطبيعة



ألون كواكب المجموعة الشمسية بالألوان التي أَرغبُها.

ورقة عمل ١

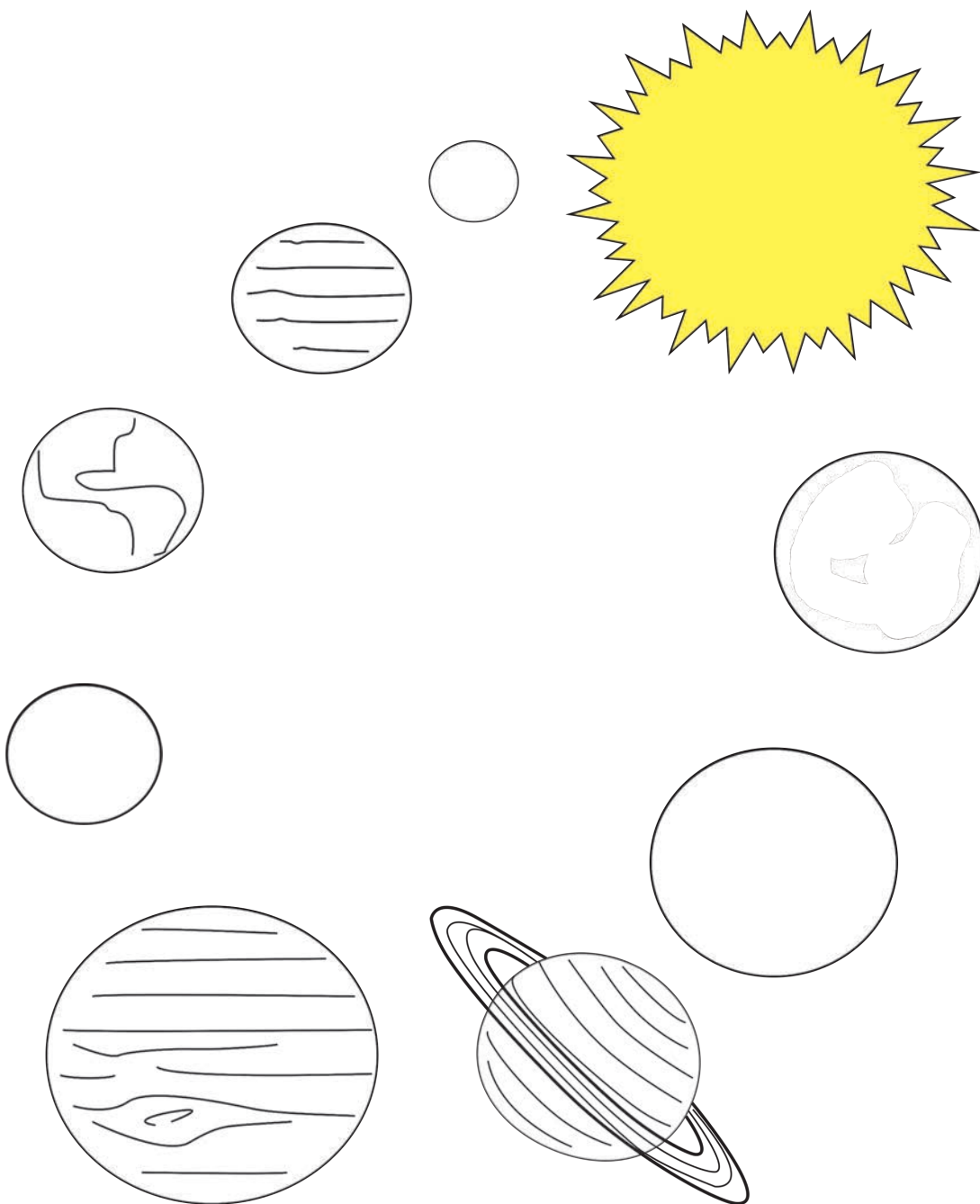

ألون صور الأشياء التي يحتوي اسمها صوت حرف الغين.

ورقة عمل ٢

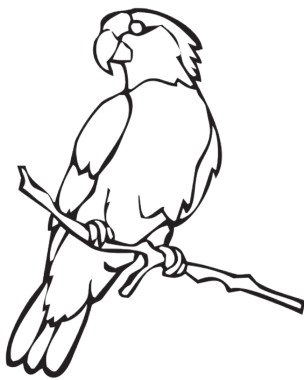
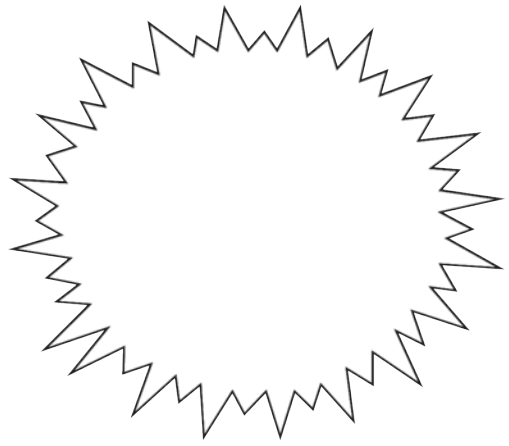

أكملُ رسمَ عناصرِ المجموعةِ ليصبحَ عددها تسعة عشرَ ١٩.

ورقة عمل ٣

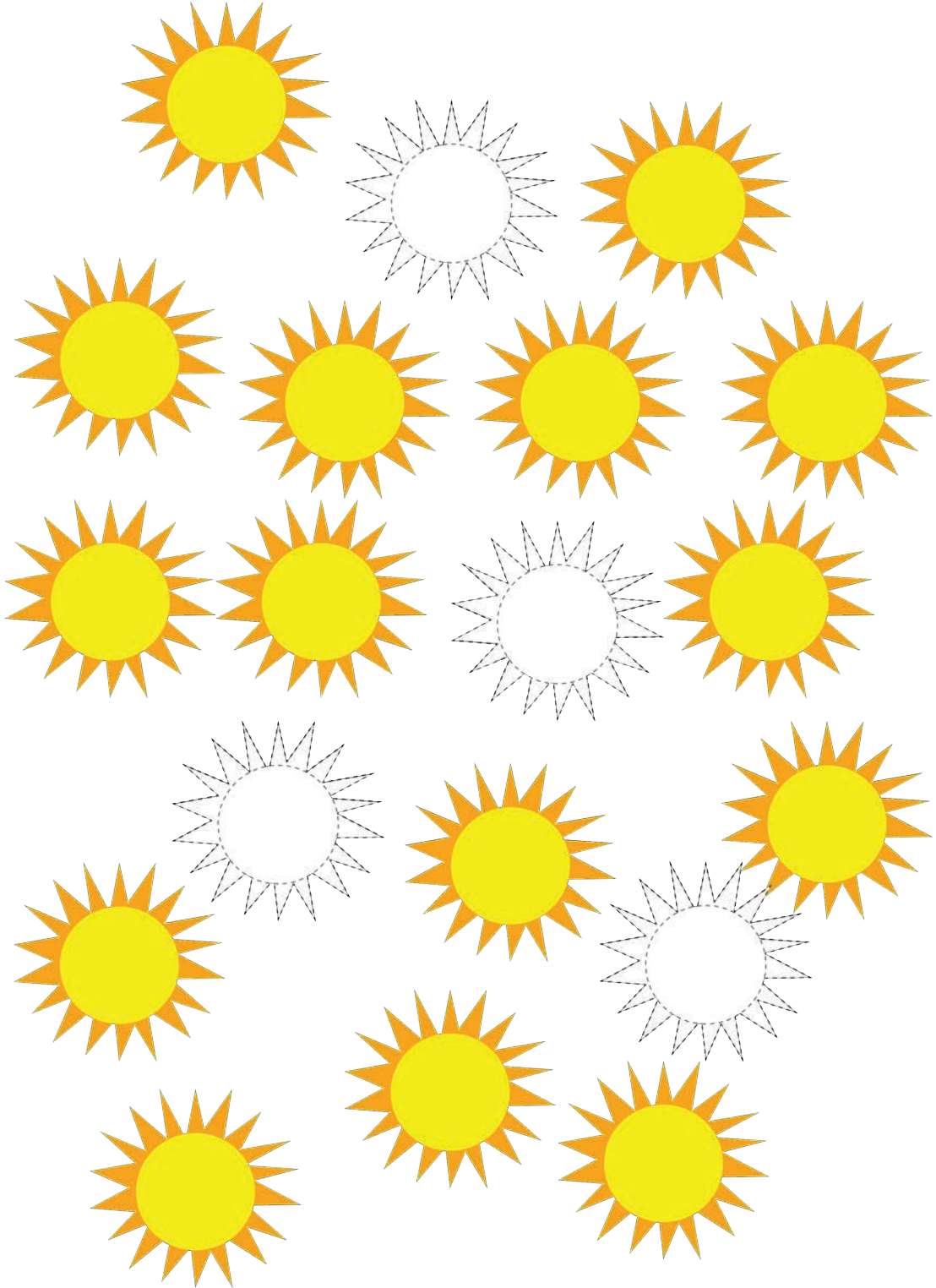

ألون الكوكب الأكبر حجماً باللون **البنّي** والكوكب الأصغر
حجماً باللون الذي أُرغب.

ورقة عمل ٤

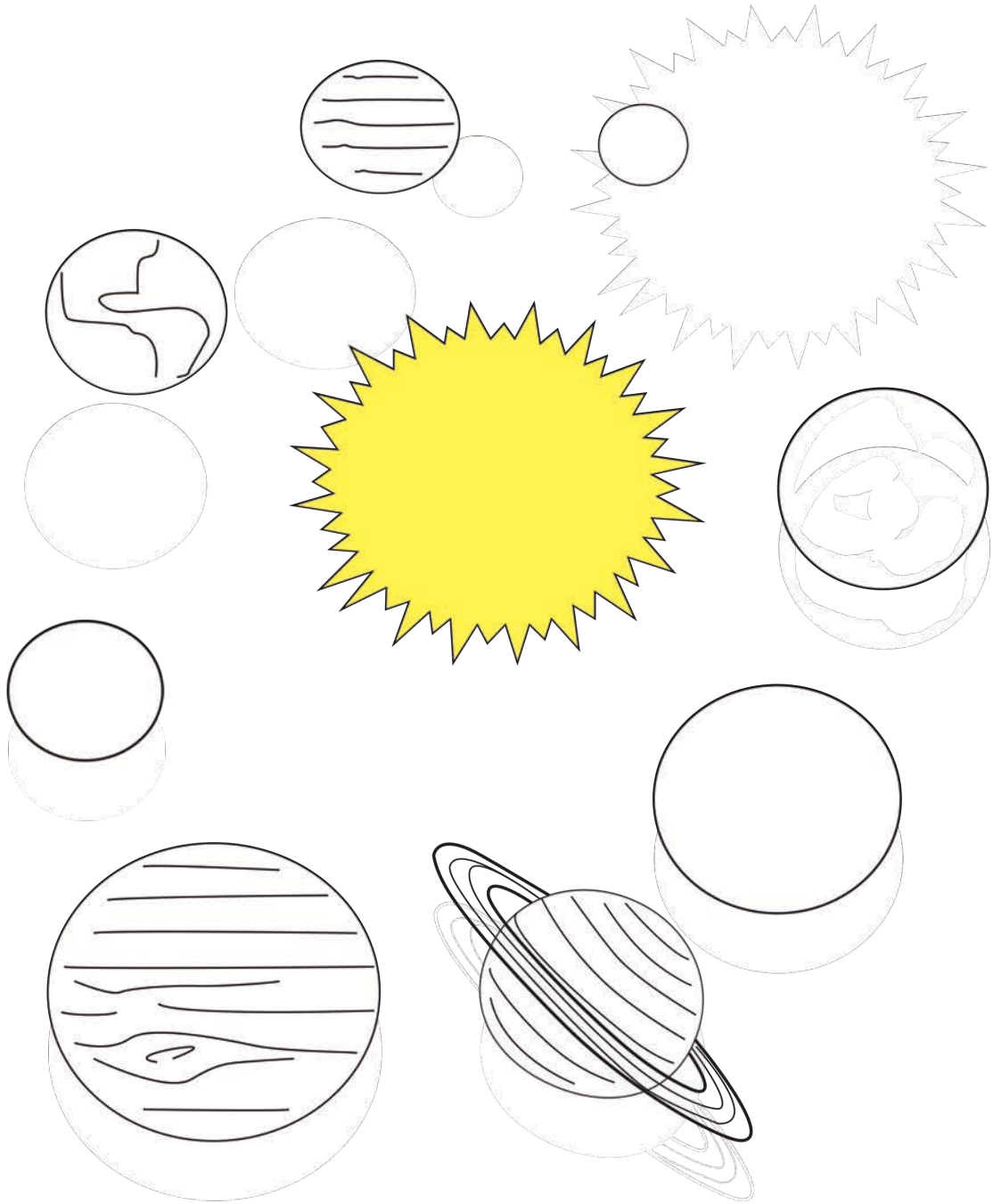

أصلُ بين حرفِ الغينِ في أوّلِ الكلمةِ وصورِ الكلماتِ التي تبدأ به.

ورقة عمل هـ



غيمة



غراب

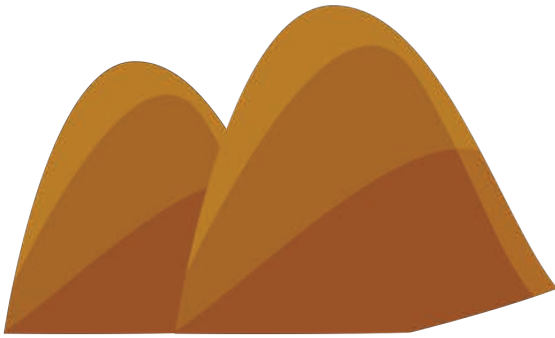

جبال



غزال

ألونُ الجزءَ المظلمَ من الكرة الأرضية باللون المناسب.

ورقة عمل ٦



أصل بين الصور المتماثلة في موقع حرف الغين فيها.



• غزال



• ببغاء

• غوريلا



• كنغر

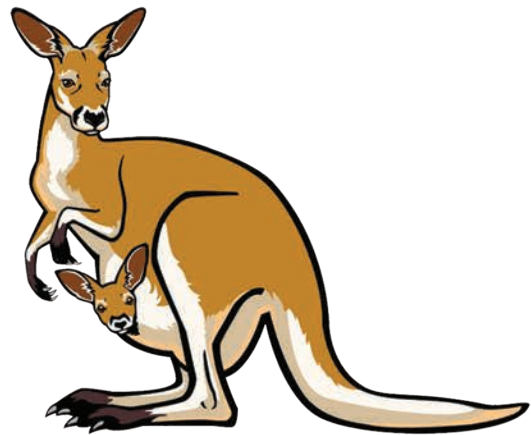

لنلوّن العددَ تسعةَ عشرَ ١٩.

لنكتبَ العددَ تسعةَ عشرَ ١٩.

ورقة عمل ٨

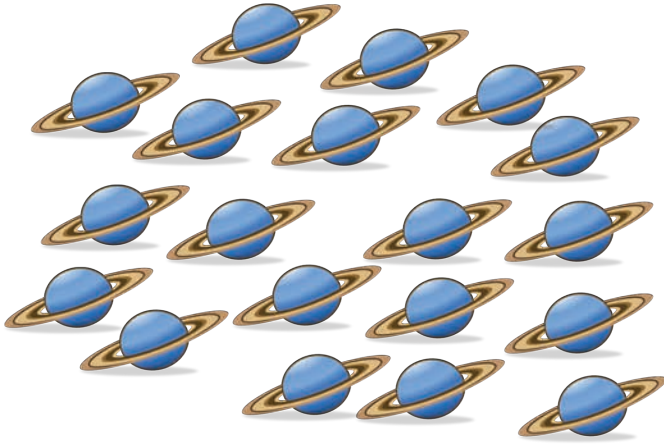

١٩

١٩ ١٩ ١٩

١٩ ١٩ ١٩

١٩ ١٩ ١٩

ألون حرف الغين في الكلمات.

ورقة عمل ٩

صباغ

بيغاء

خيمة

كنغر

غزال

أصلُ حرفِ الغينِ إلى أشكاله الأخرى.

ورقة عمل ١٠

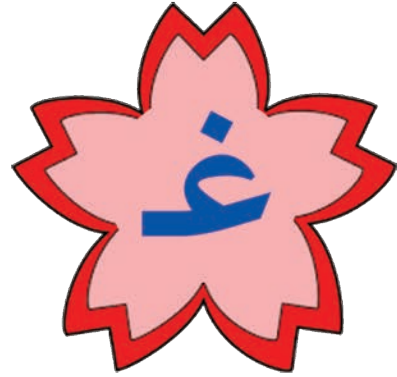

غ

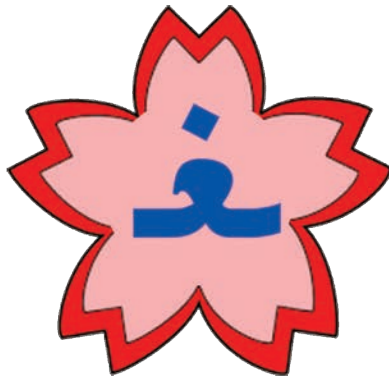
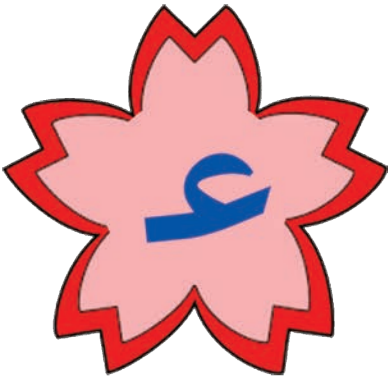

أكتبُ أسماءَ الصّورِ من الحروفِ الآتية:

ورقة عمل ١١

بِسْمِ اللَّهِ الرَّحْمَنِ الرَّحِيمِ





أدُلُّ على الصّورةِ المغلّوطةِ.

ورقة عمل ١٢

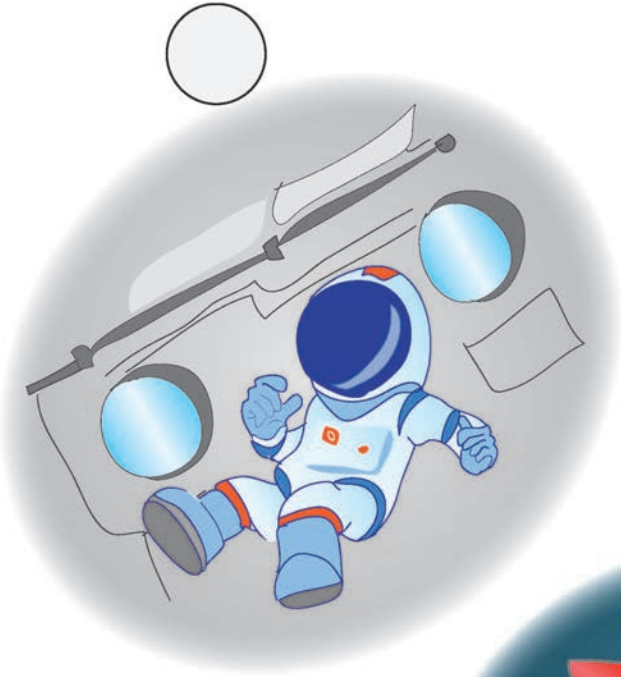

لنلوّن حرف الغين، لنكتب حرف الغين.

ورقة عمل ١٣



بيغاء

غ غ غ غ

غ غ غ غ

غ غ غ غ

أرتب مراحل تشكّل المطر، ثم أرسم المرحلة الناقصة.

ورقة عمل ١٤

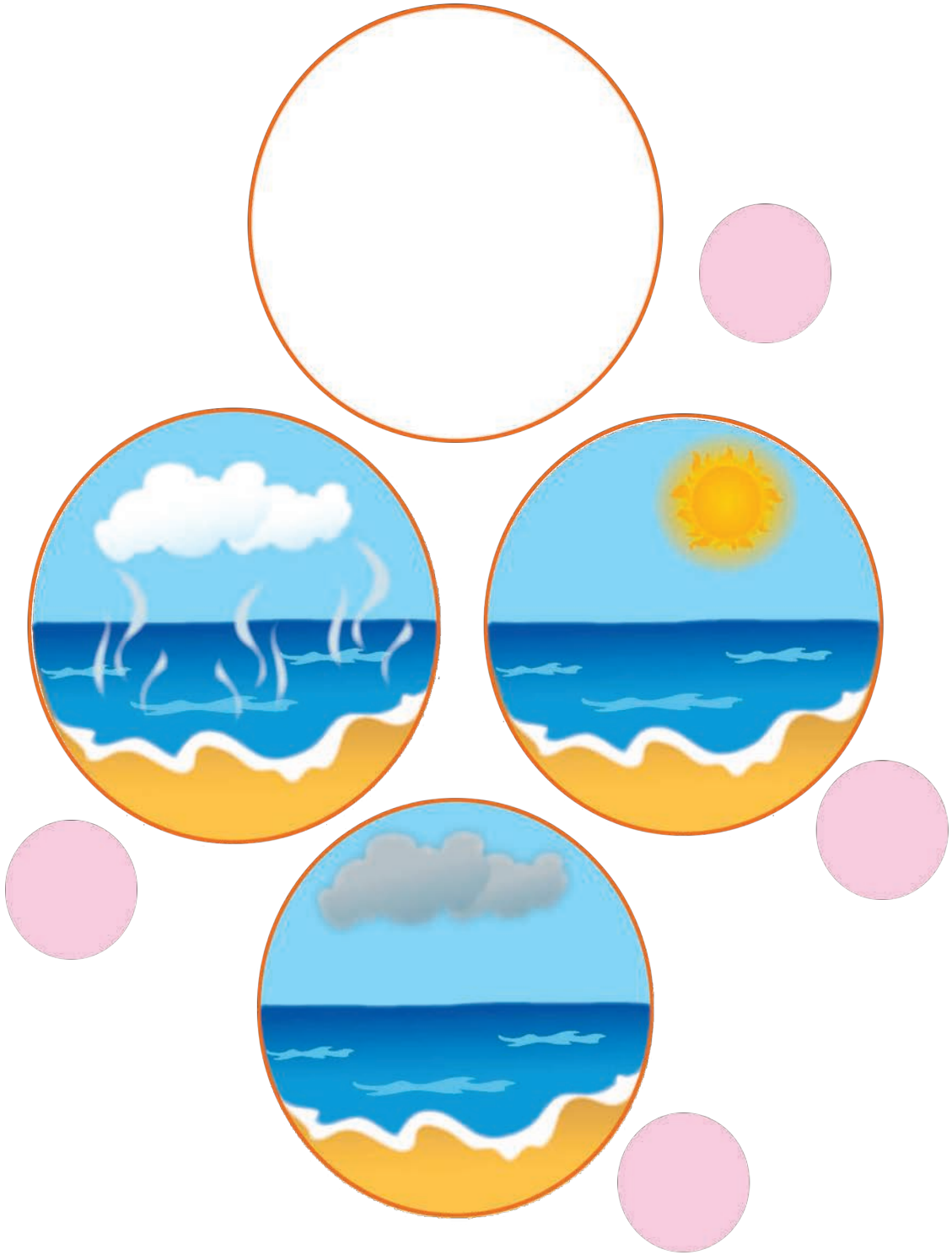

أصلُ بينِ الصوَرِ الَّتِي يَتَضَمَّنُ اسْمُهَا حَرْفَ القَافِ.

ورقة عمل ١٥



أكمل رسم عناصر المجموعة لتصبح عشرين ٢٠.

ورقة عمل ١٦

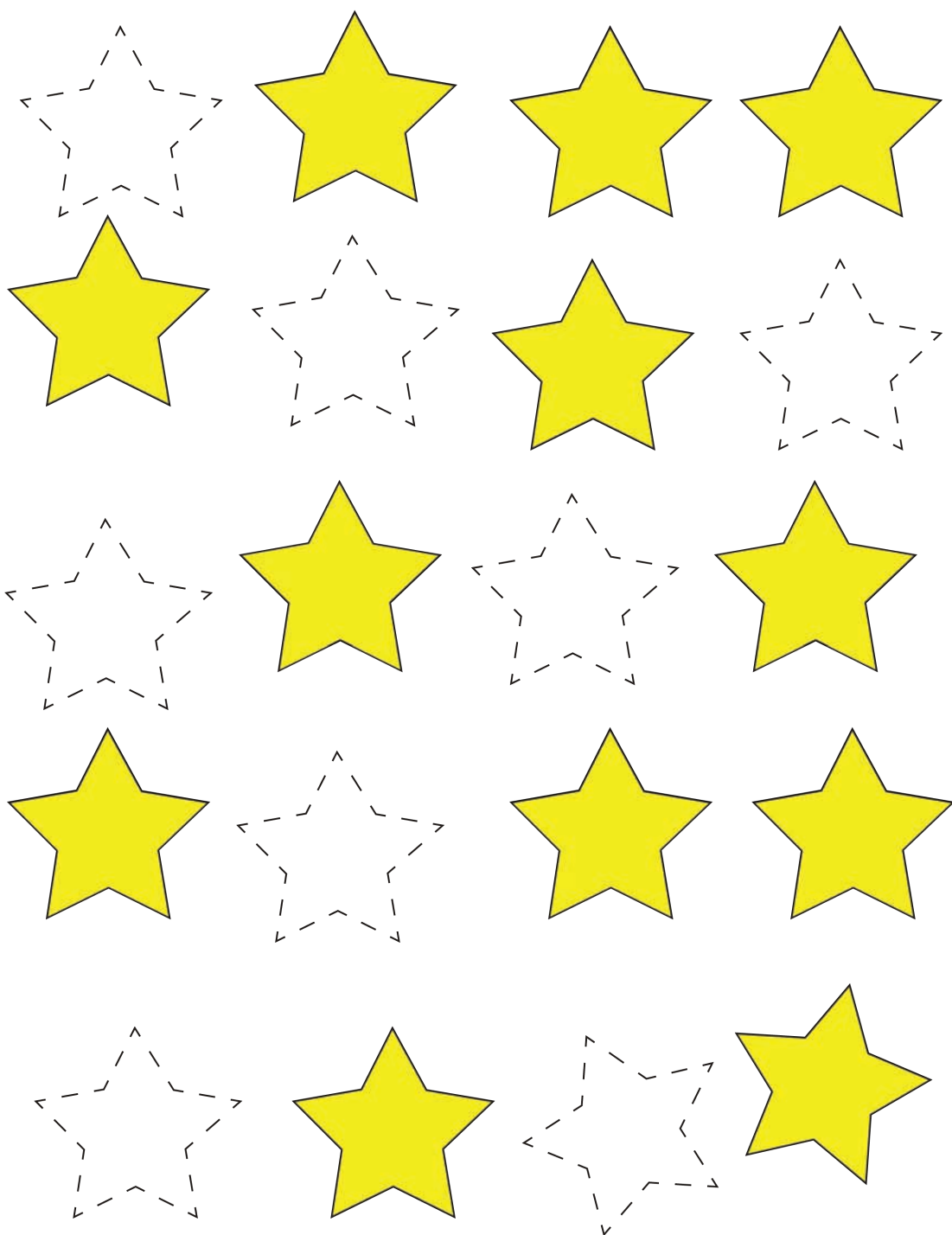

أكتبُ أسماءَ الصورِ من الحروفِ الآتية:

ورقة عمل ١٧

ل د ج ح ز





ألون دوائر الحروف المناسبة لاسم الصورة.

ورقة عمل ١٨



ق

و

ب

ا

ت

ر

أرسمُ الحمم المتطايرة من فوهة البركان.

ورقة عمل ١٩

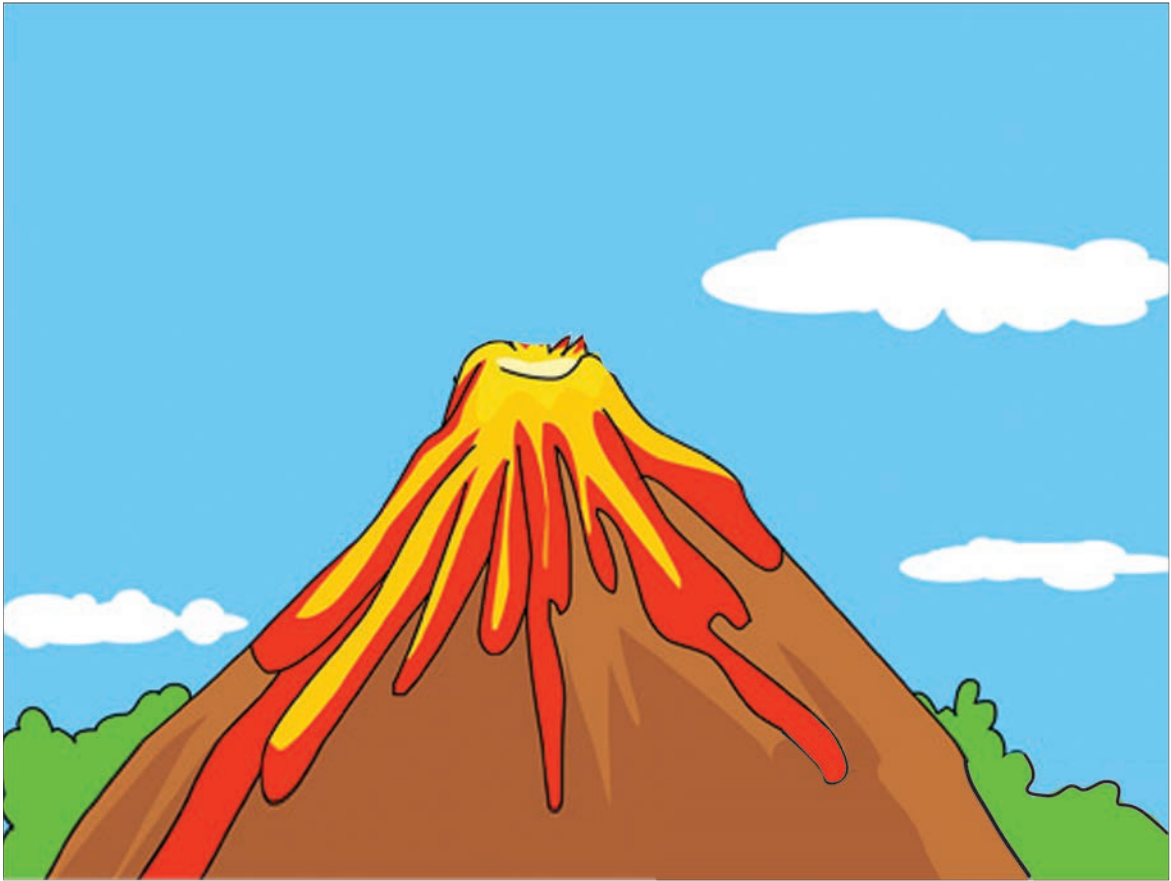

أصل كل شكلين متشابهين من أشكالِ حرفِ القافِ.

ورقة عمل ٢٠



لنلوّن العدد عشرين ٢٠.

لنكتب العدد عشرين ٢٠.

ورقة عمل ٢١

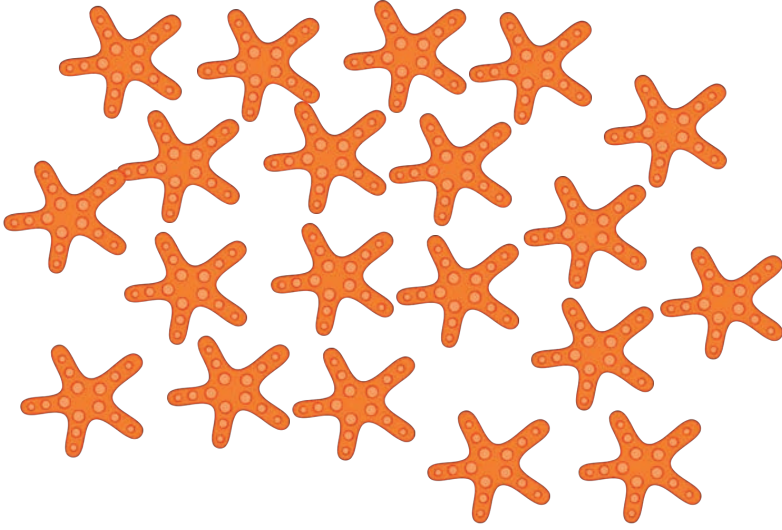

أرسمُ سهماً وفق اتجاه الريح.

ورقة عمل ٢٢



أكتبُ حرفَ القافِ في المكانِ المناسبِ من الكلمات.

ورقة عمل ٢٣

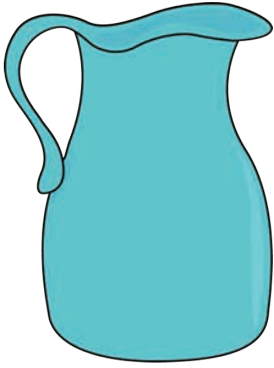

ابري

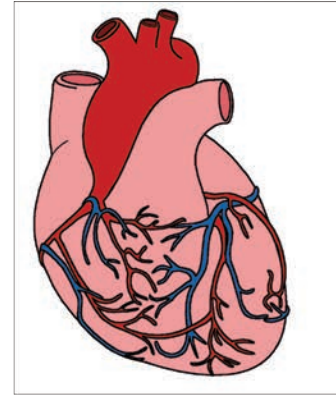

لب



م ص

ق ا د ط ي



درا



بو

أصل الحرف (ق) إلى أشكاله الأخرى.

ورقة عمل ٢٤



لنلوّن حرفَ القاف، لنكتبَ حرفَ القاف.

ورقة عمل ٢٥



صقر

ق ق ق ق

ق ق ق ق

ق ق ق ق

أصل كل أداة برمز الطاقة المناسب لها.

ورقة عمل ٢٦

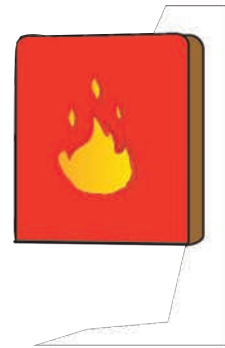
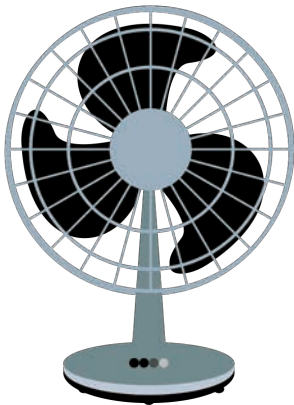
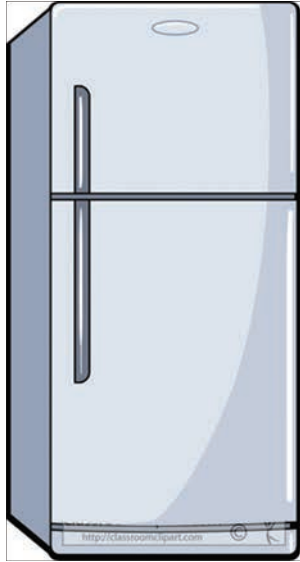
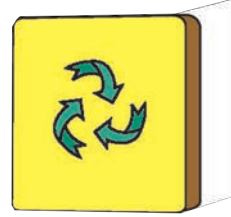
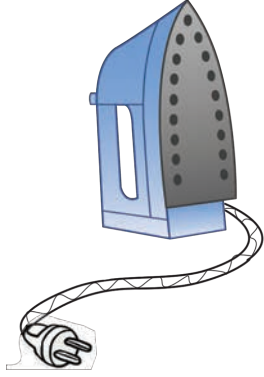

ألون الصورة التي يحوي اسمها صوت حرف الهاء.

ورقة عمل ٢٧

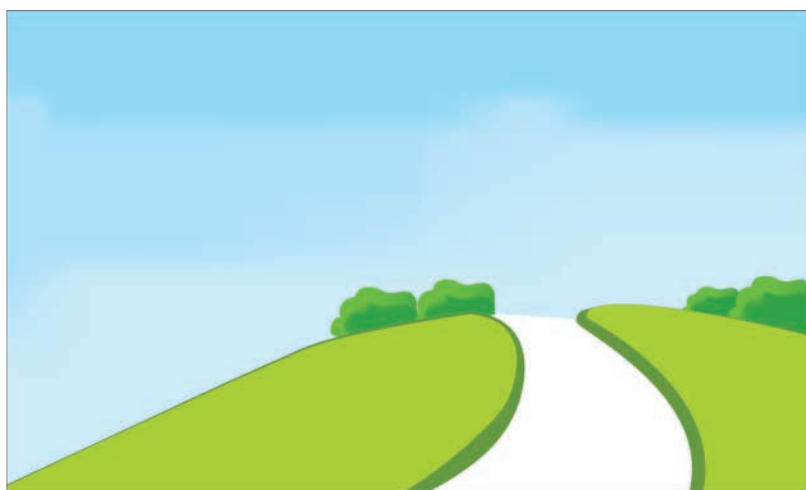
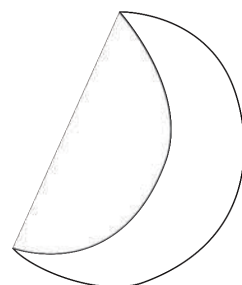

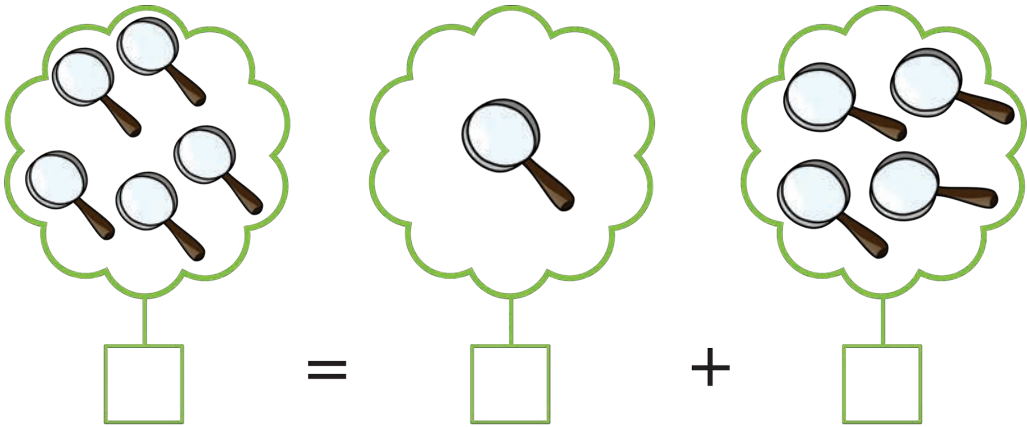
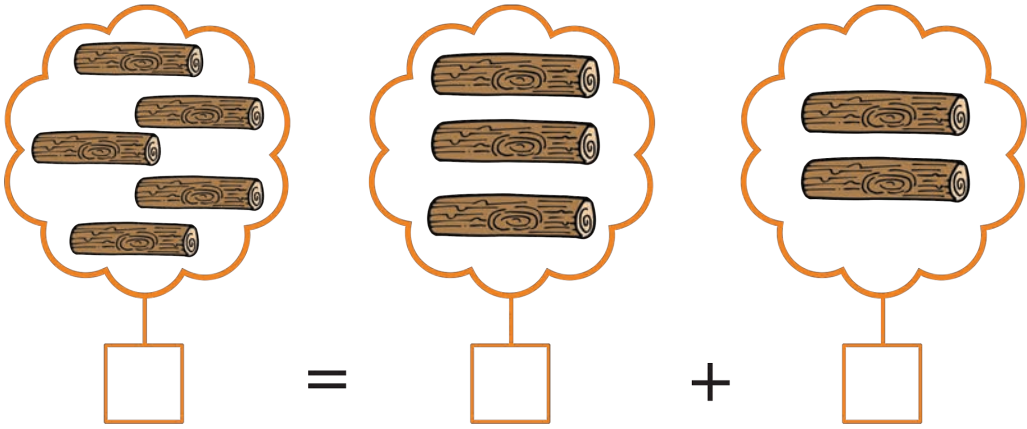
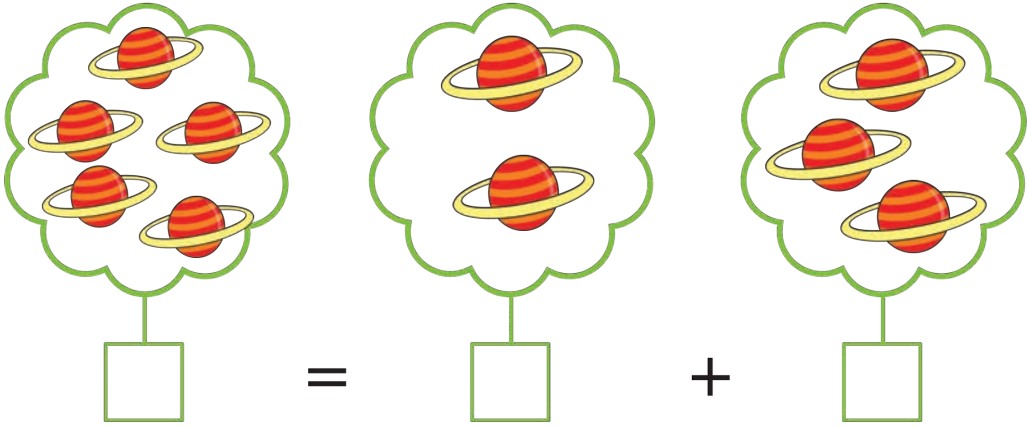

أدبٌ على سلوكي الصّحيح.

ورقة عمل ٢٩

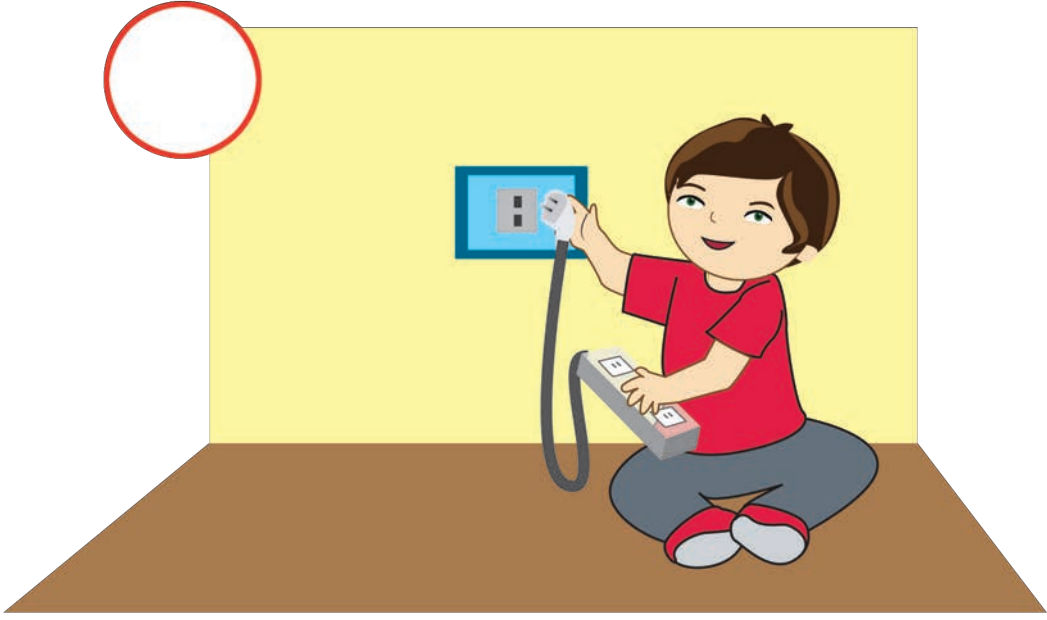

أبحثُ عن حرفِ الهاءِ في الكلمات ثمّ ألوّنه.

ورقة عمل ٣٠

هرة



هدد



هجر



أكتب الأعداد المعبرة عن عملية الطرح.

ورقة عمل ٣١

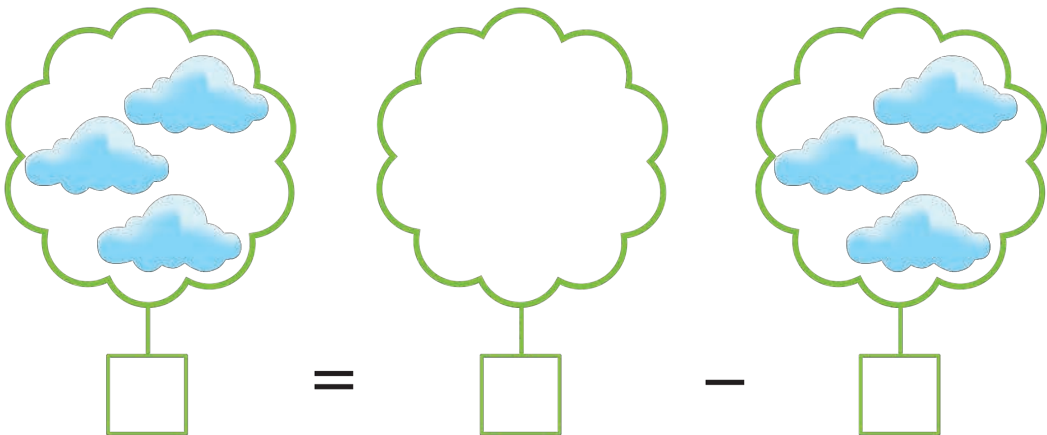
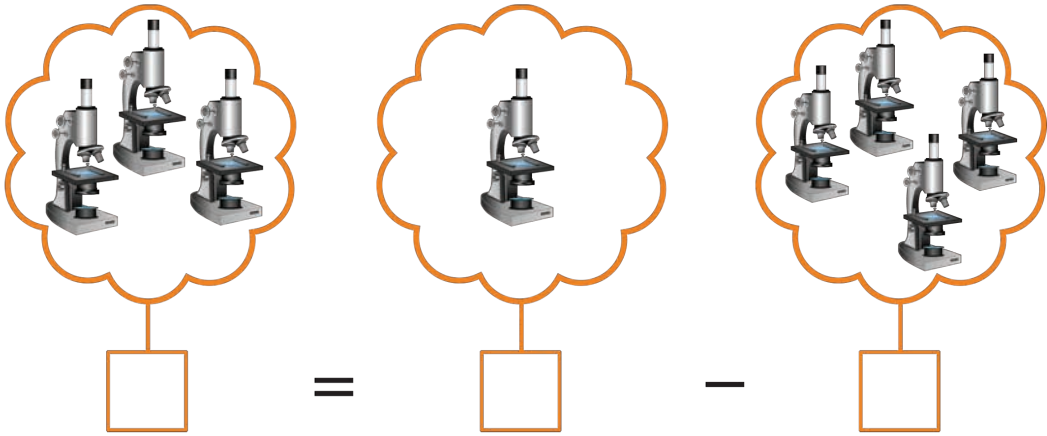
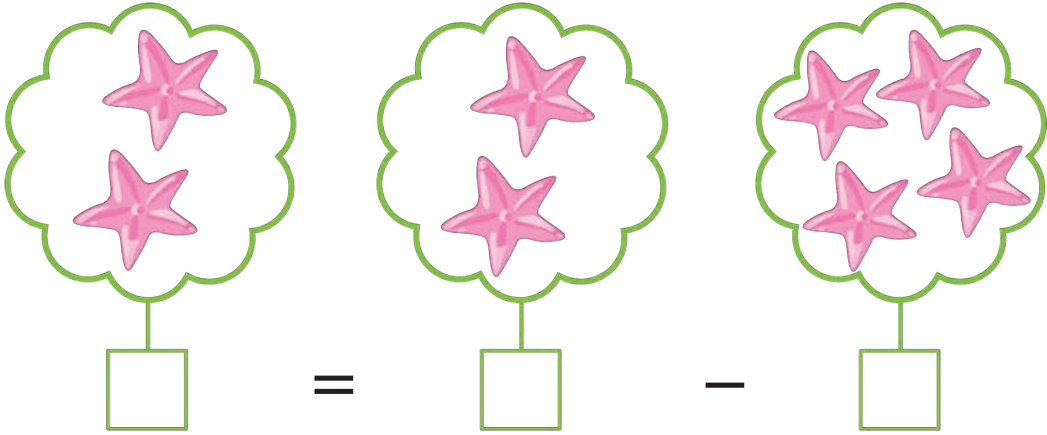

أكتبُ اسمَ كلِّ صورةٍ تحتها.

ورقة عمل ٣٢

تين - نجم - غيم - خشب









أختارُ الأداةَ المناسبةَ لالتقاطِ المساميرِ.

ورقة عمل ٣٣

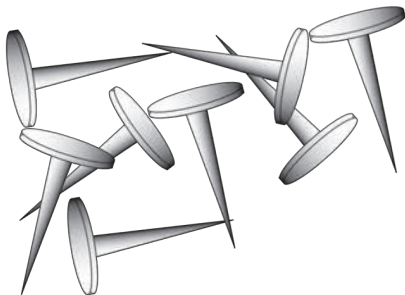

أصلُ المغناطيسِ إلى صاحبِ المهنةِ الأكثرِ استخداماً له.

ورقة عمل ٣٤



أكتبُ حرفَ الهاءِ الناقصِ في الكلماتِ نهر، هاتف.

ورقة عمل ٣٥

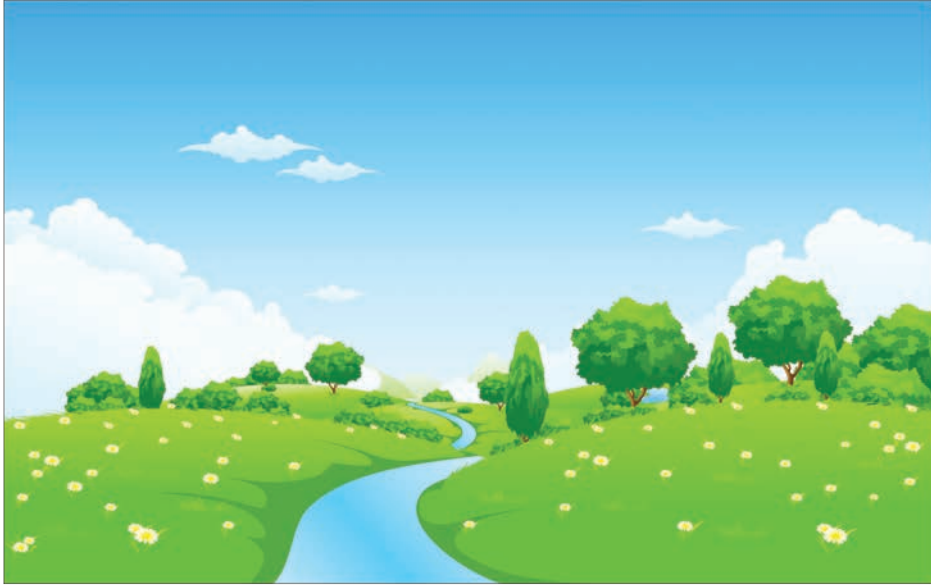

نهر.....



هاتف.....

أكملُ تلوين قوسِ قزح بألوانه المناسبة.

ورقة عمل ٣٦

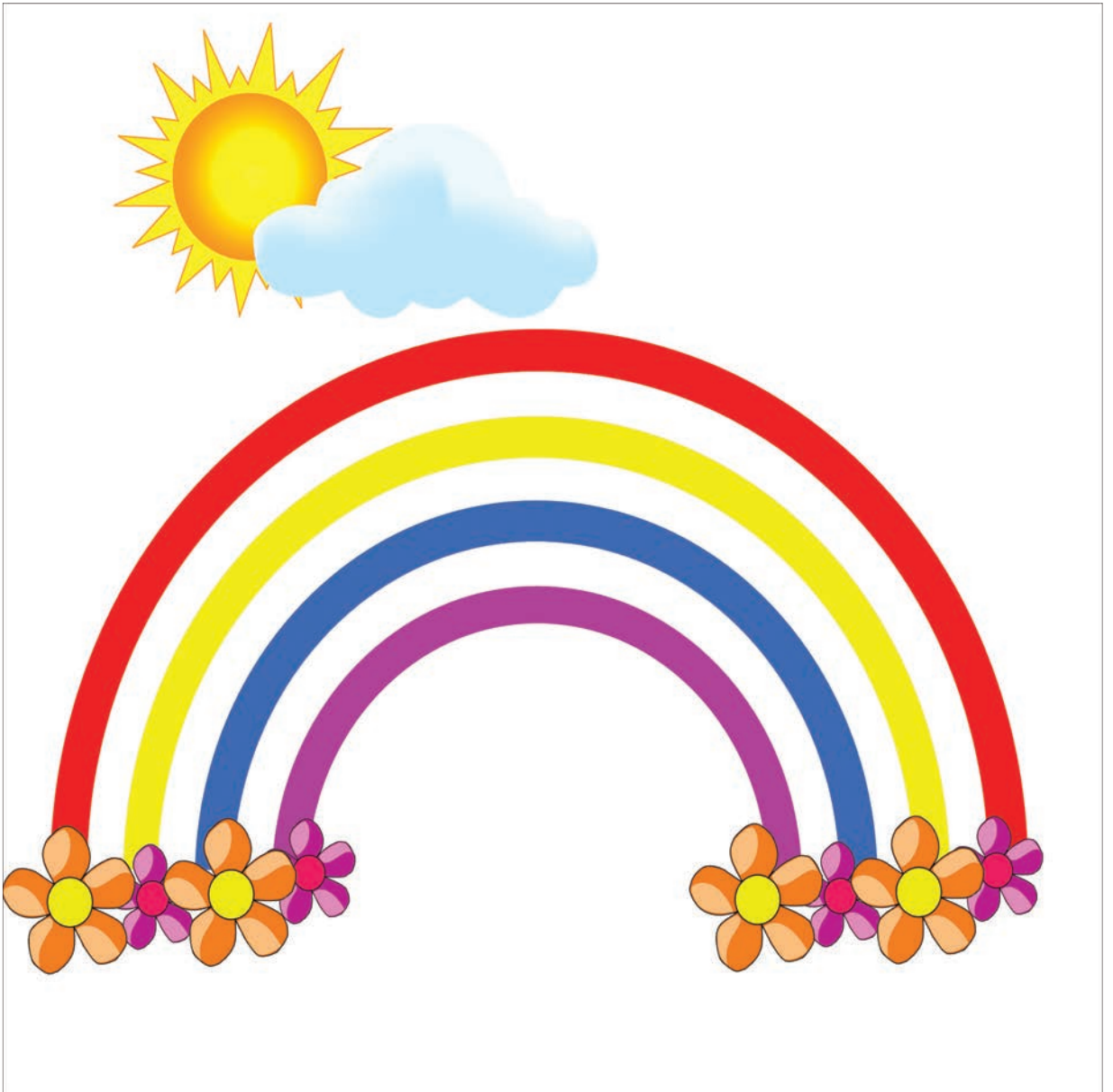

أصلُ بين الكلماتِ ذاتِ المواقعِ المتماثلِ بحرفِ **الهاءِ** فيها.

ورقة عمل ٣٧

سهم

هرة

شفاه

نهر

هاتف

مياه

ألون كل حرفين متطابقين باللون نفسه.

ورقة عمل ٣٨



أدُلُّ الأشخاصَ على الأداةِ البصريَّةِ المناسبةِ لعمليهم.

ورقة عمل ٣٩



ألّون بطاقة اليوم السابق (أمس) بالبرتقالي وبطاقة اليوم
التالي (غداً) باللون الزهري.

ورقة عمل ٤٠

الأحد



الثلاثاء

لنلوّن حرفَ الهاءِ، لنكتبَ حرفَ الهاءِ.

ورقة عمل ٤١



هدهد



الصيف



أكمّل رسمَ المشهد.

ورقة عمل ١



ألونُ البالونات التي تحتوي حرفَ **الظاء** بشكله الكامل.

ورقة عمل ٢

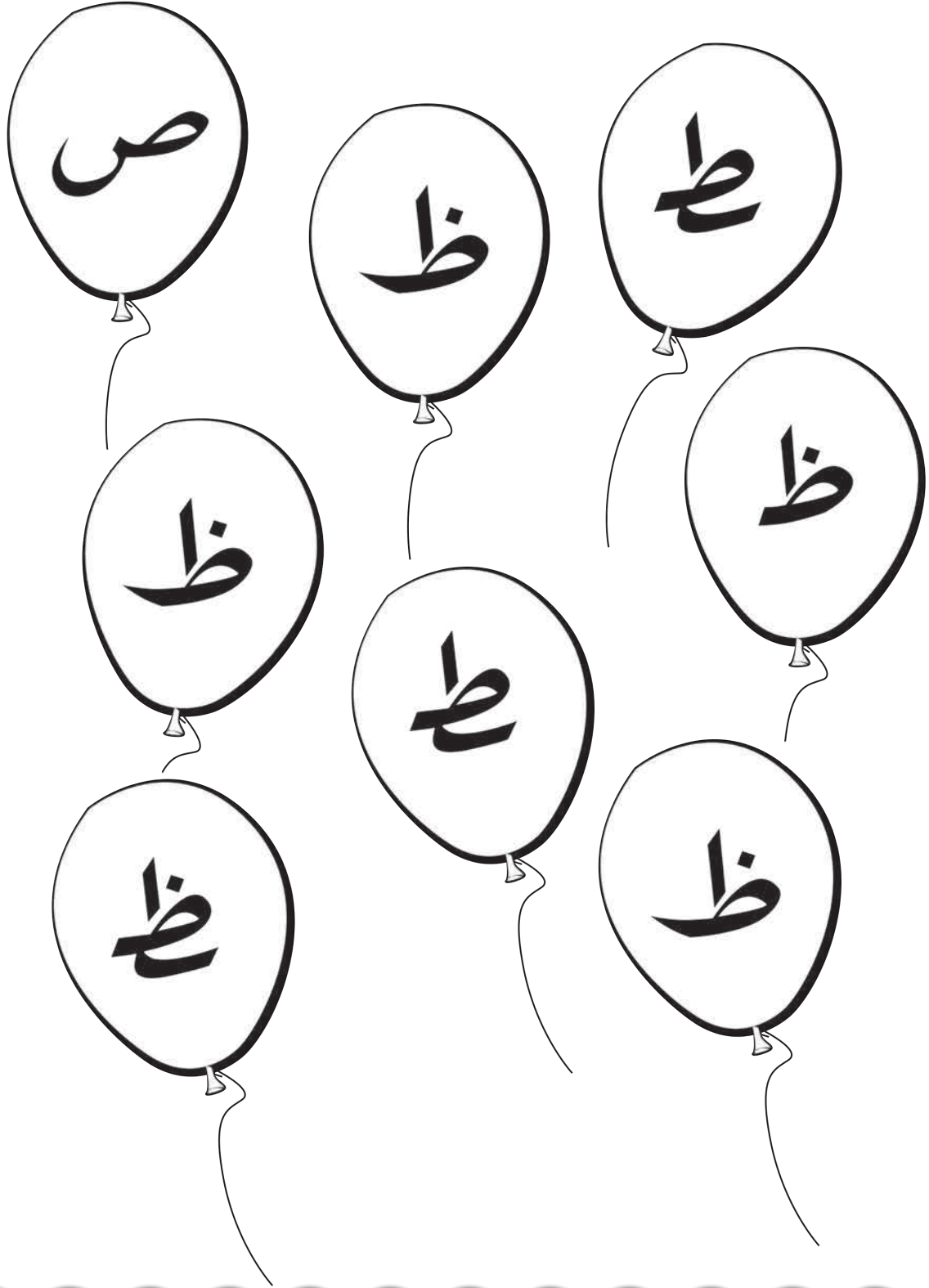

أقرأ الكلمات وأكتب تحت كل صورة الكلمة المناسبة لها.

ورقة عمل ٣

نار

شمس

صوص

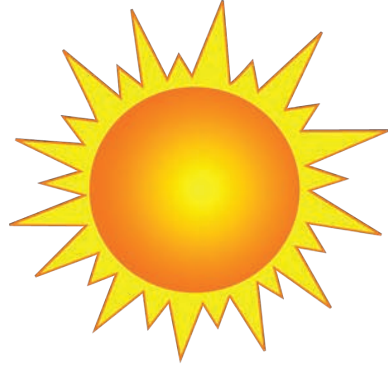

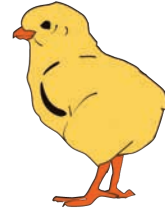



أخترُ اللباسَ المناسبَ لكلِّ موقفٍ في فصلِ الصيف.

ورقة عمل ٤

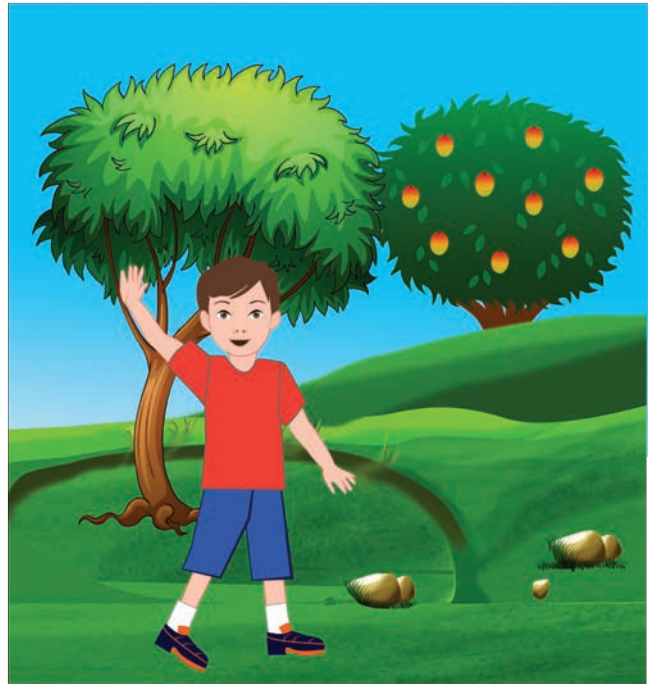

ألون الصور التي تحتوي حرف الظاء في أول الكلمة.

ورقة عمل ٥

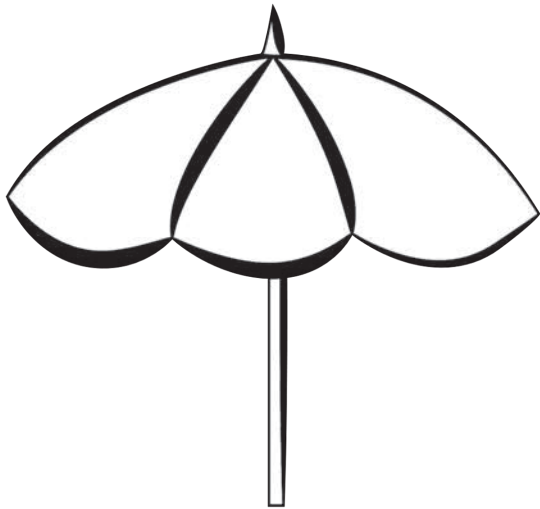

مظلة

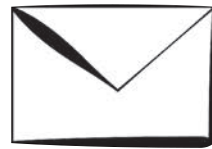

ظرف



عظم

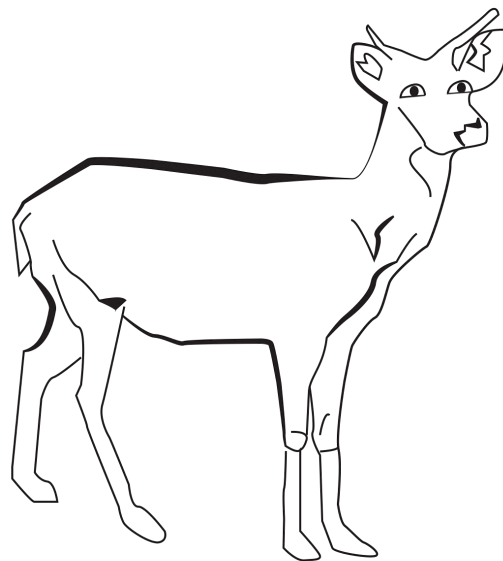

ظبي

أكتب أعداد العناصر الدالة على عملية الجمع في .

ورقة عمل ٦

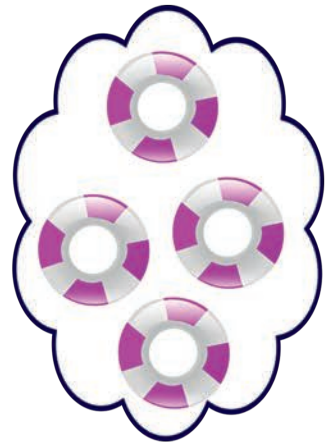
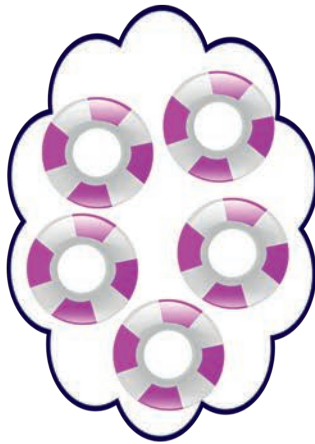
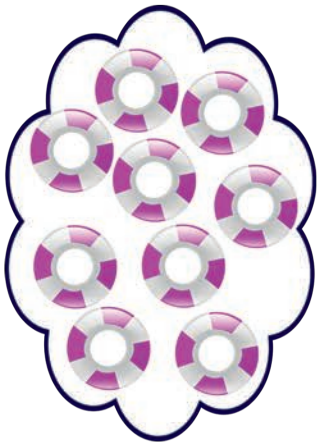

=



+

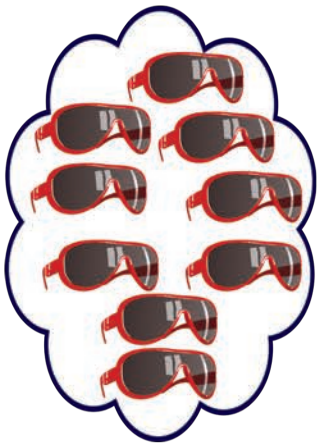

=



+



أختارُ خُضَرَ الصيفِ وأصلُ ما يبدأ منها بحرفِ **الباءِ** إلى
صندوقِ الخضرِ.

ورقة عمل ٧

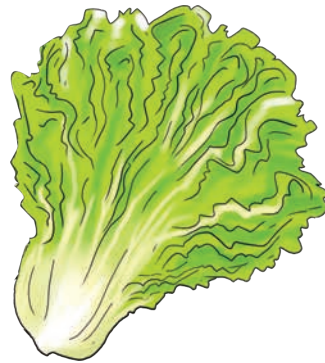
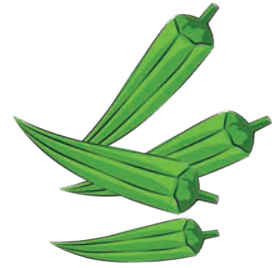
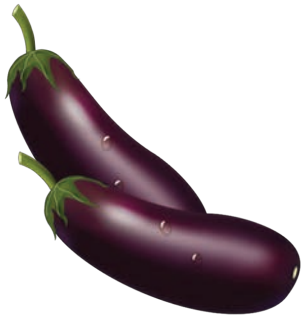
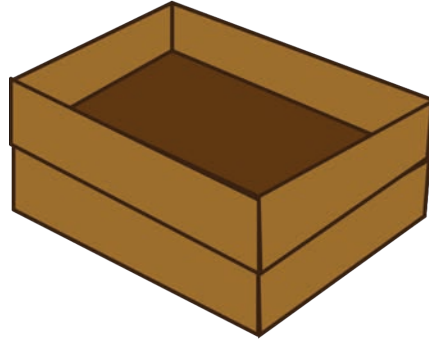
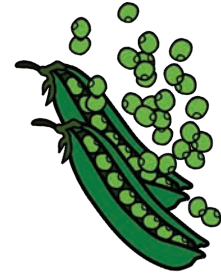

أختارُ فاكهةَ فصلِ الصيفِ وأصلُ ما يبدأ منها بحرفِ الميمِ
إلى السلةِ.

ورقة عمل ٨



أصل شكل حرف الظاء إلى الصورة المناسبة.

ورقة عمل ٩

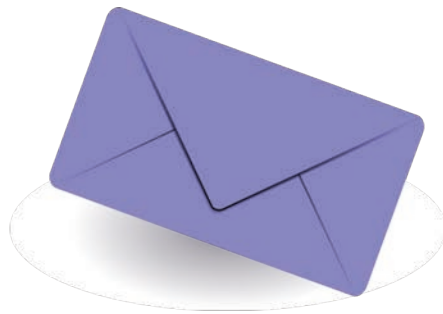

أكتب أعداد العناصر الدالة على عملية الطرح:

ورقة عمل ١٠

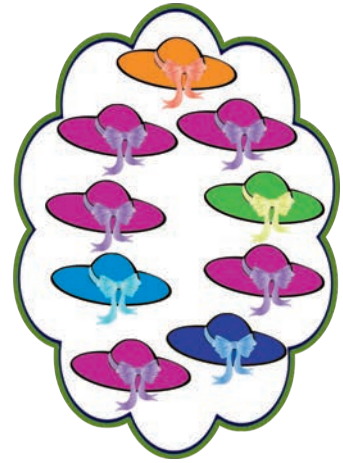
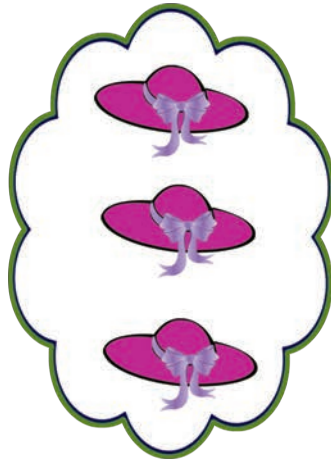
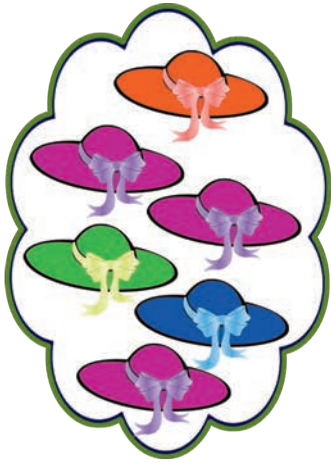

=



-

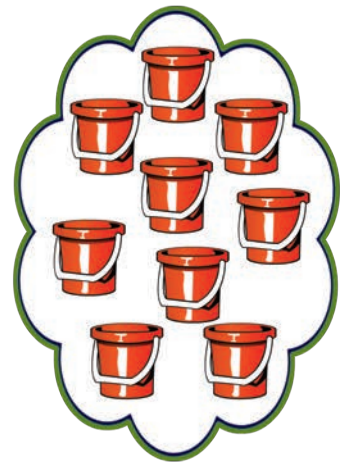
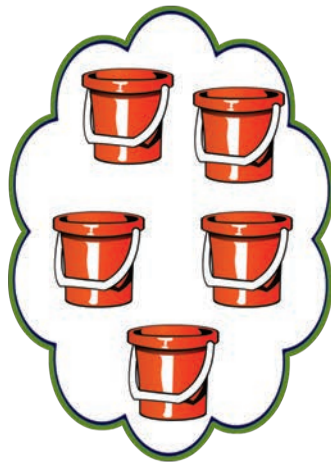
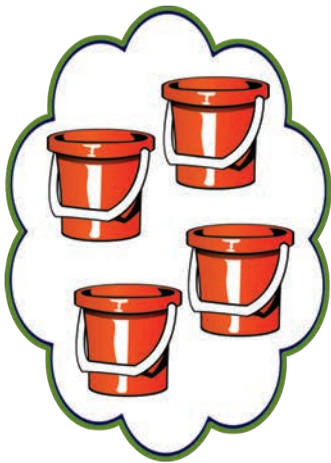

=



-



أصلُ عملِ الفلاحِ في كلِّ صورةٍ بالفصلِ المناسبِ.

ورقة عمل ١١



أصلُ بين الكلماتِ المتماثلةِ بموقعِ حرفِ الظاءِ.

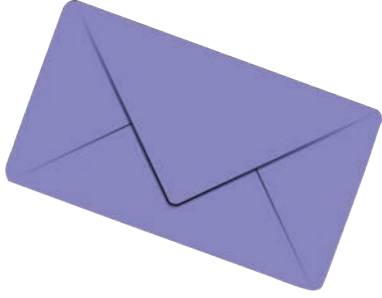

ظرف



نظارة



مظلة



ظفر



أحوطُ الأشياءِ التي لا تستعمل في فصل الصيف بخطِّ مغلق.

ورقة عمل ١٣



لنلون حرفَ الظاءِ، لنكتبَ حرفَ الظاءِ.

ورقة عمل ١٤



نظارة

ظ ظ ظ ظ

ظ ظ ظ ظ

ظ ظ ظ ظ

الهن



أساعدُ أصحابَ المهنِ في الوصولِ إلى أماكنِ عملِهِم.

ورقة عمل ١

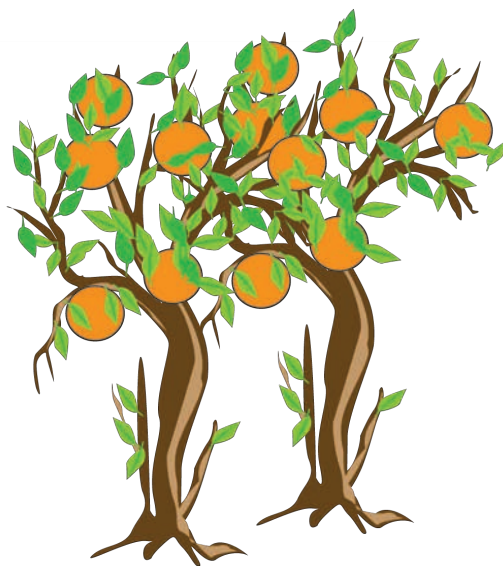
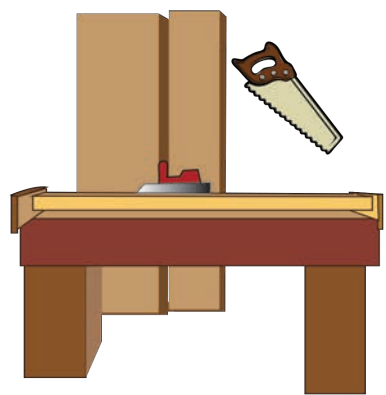

أحوطُ حرفَ الجيمِ بأشكالِه بخطٍ مغلقٍ.

ورقة عمل ٢



ثلج

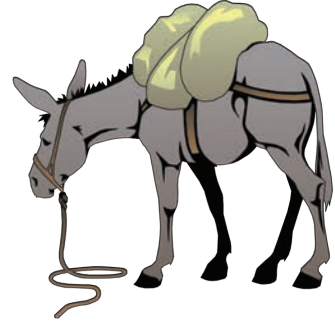

حمار

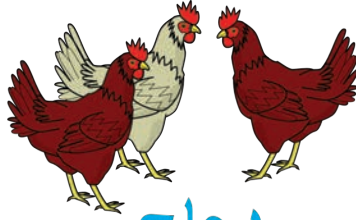

دجاج

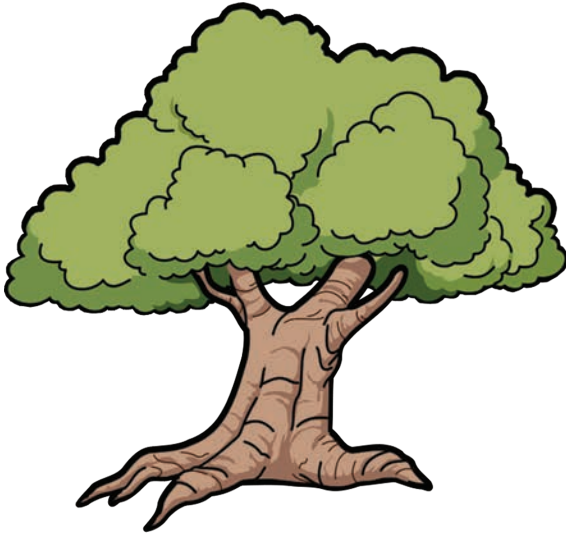

شجرة



جزر

أكتب أعداد العناصر الدالة على عملية الجمع:

ورقة عمل ٣

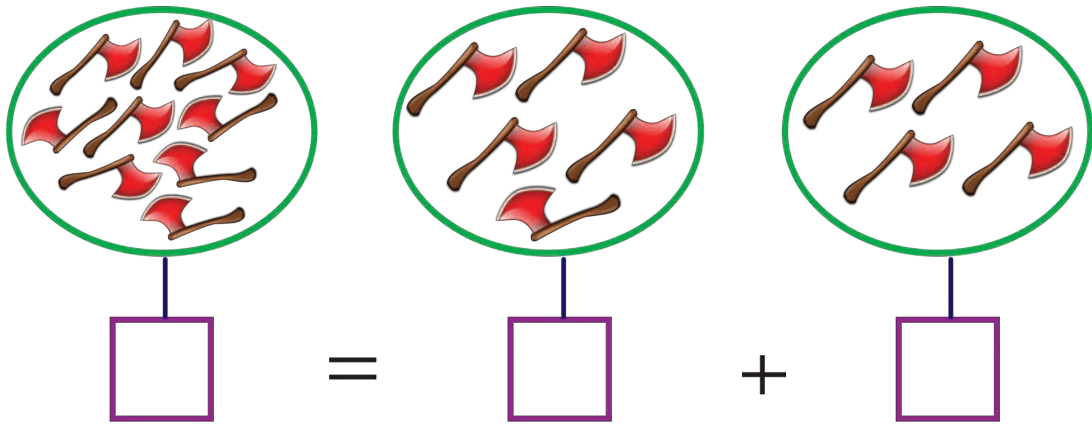
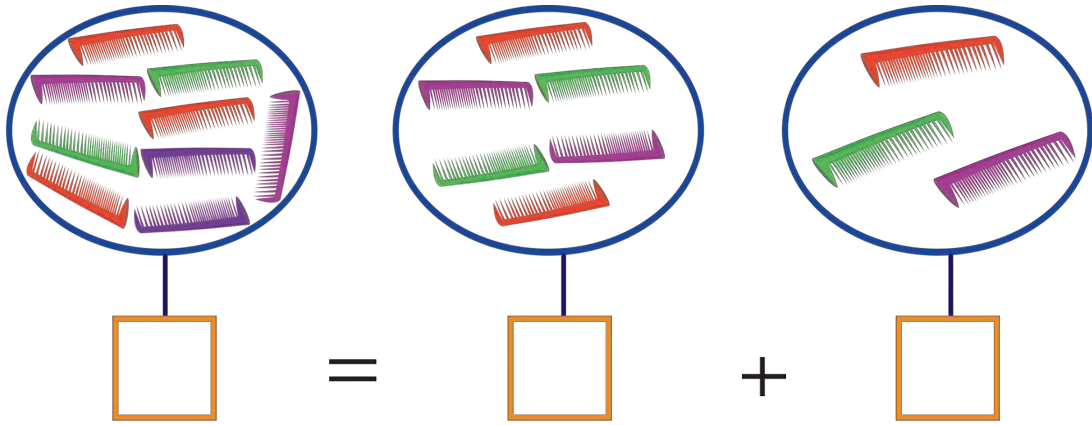
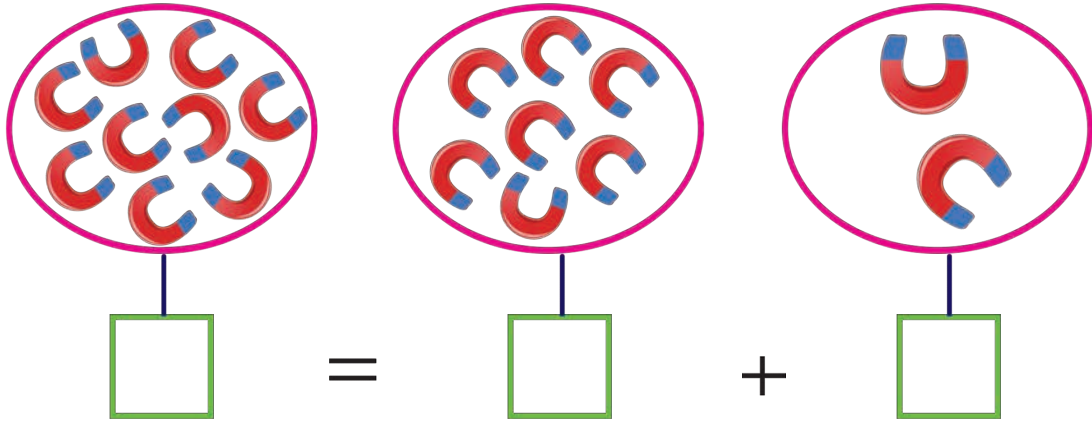

أكتبُ تحت كلِّ صورةٍ الكلمةَ المعبِّرة عنها.

ورقة عمل ٤

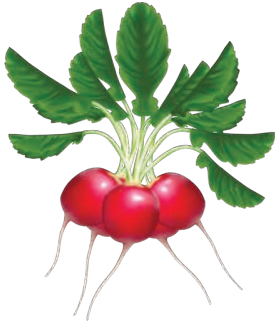

.....



.....



.....

أساعدُ رجلَ الإطفاءِ في العثورِ على ما ينقصُه من ملابس
خاصة بعمله.

ورقة عمل ٥



أُساعدُ رجلَ الإطفاءِ في الوصولِ إلى سيارتهِ، ثمَّ ألوّنُ
حرفَ الجيمِ.

ورقة عمل ٦

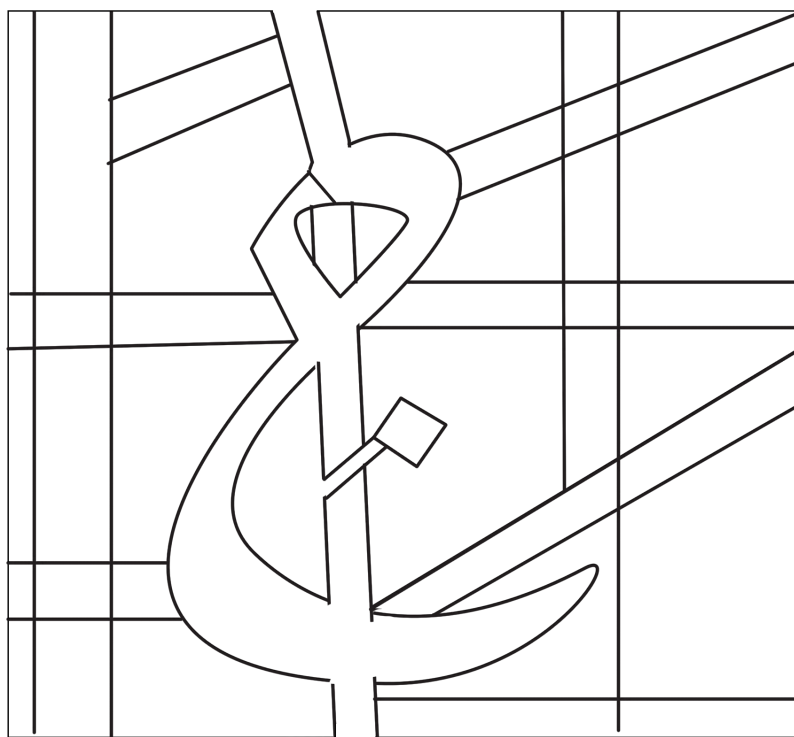

لنلوّن حرف الجيم، لنكتب حرف الجيم.

ورقة عمل ٧

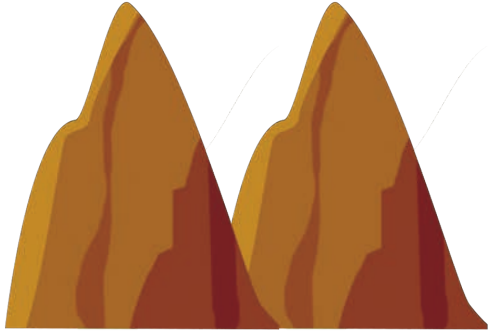

جبال

ج ج ج ج

ج ج ج ج

ج ج ج ج

أساعدُ أصحابَ المهنِ في اختيارِ الملابسِ الخاصةِ بمهنتِهِم.

ورقة عمل ٨

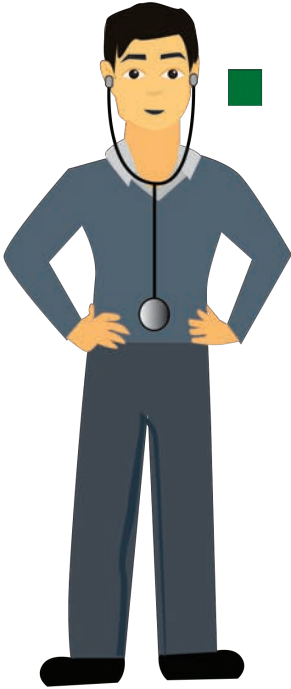

أحوظ حرفَ **الراءِ** بأشكاله بخطٍ مغلقٍ.

ورقة عمل ٩



فلاح



شرطي

رمان

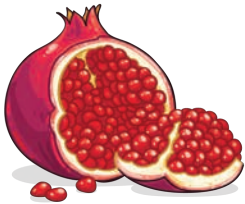

نجار



أحوظ الطاهي من بين أصحاب المهن باللون الأخضر.

ورقة عمل ١٠



• أرسّم الأداة التي يحتاجها الطاهي في إتمام عمله.



أكتب أعداد العناصر الدالة على عملية الطرح:

ورقة عمل ١١



=



-

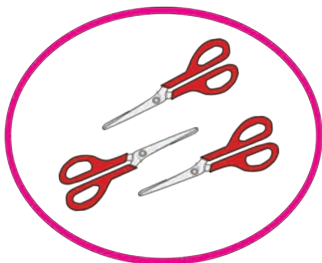

=

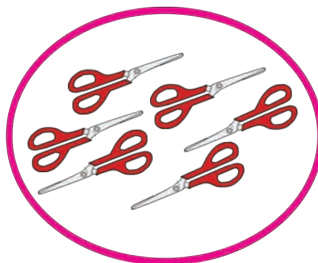

-

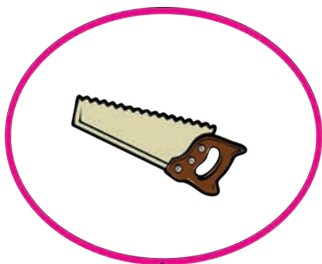
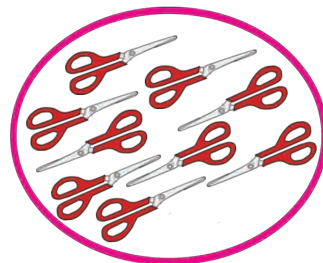

=

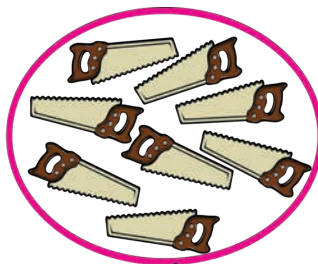

-

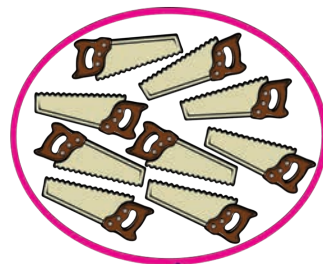

الْمَوْنُ الْمَكَانَ الَّذِي يَقُومُ بِتَنْظِيفِهِ عَامِلُ النِّظَافَةِ.

ورقة عمل ١٢

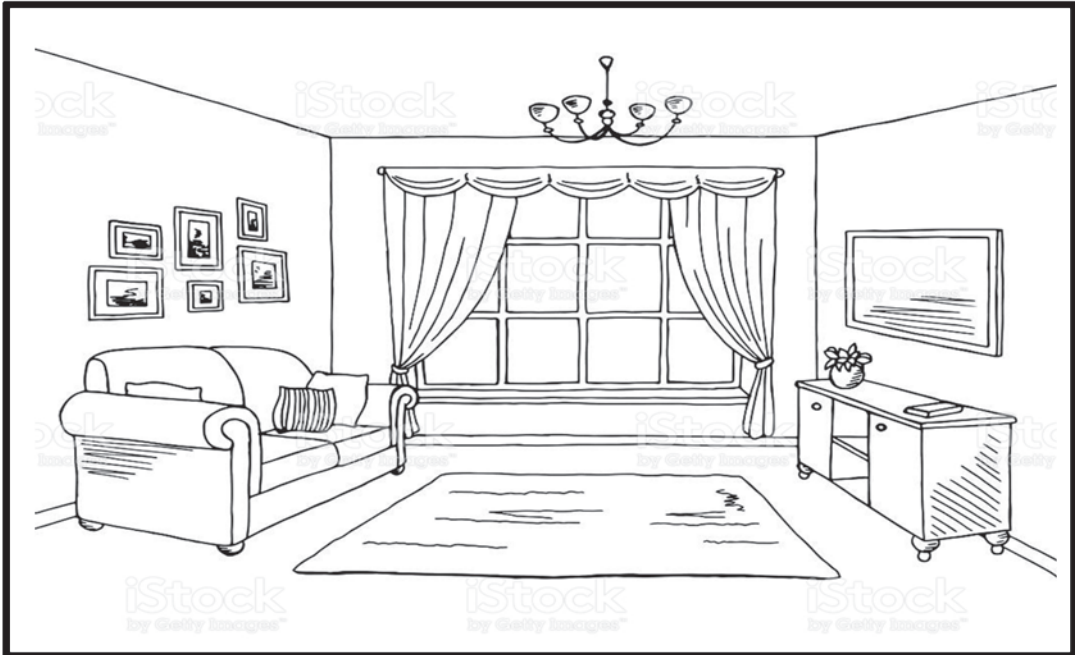
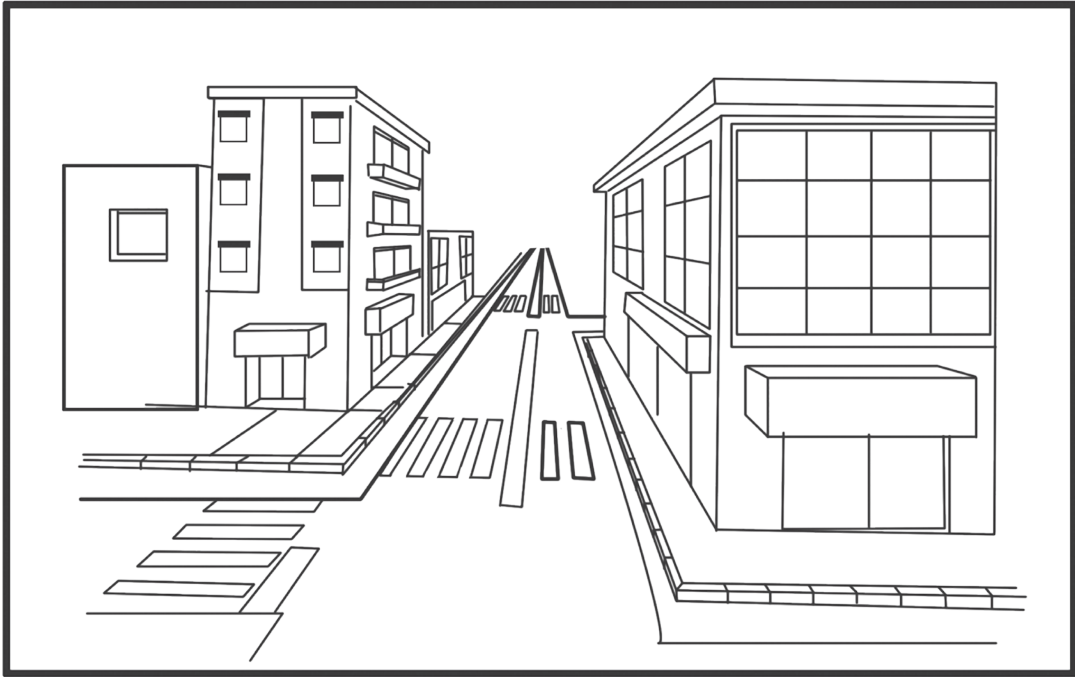

أرتب الأشياء من الأعلى ثمناً إلى الأرخص ثمناً بترقيمها.

ورقة عمل ١٣

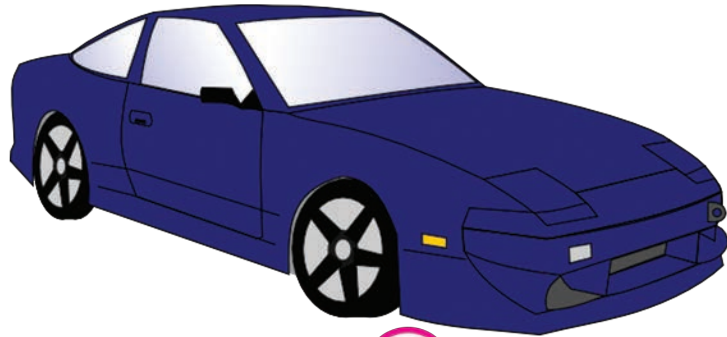
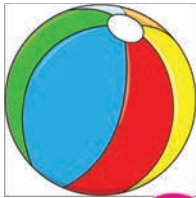

أحدُ الأدواتِ التي يستخدمُها الحلاقُ في عمله.

ورقة عمل ١٤

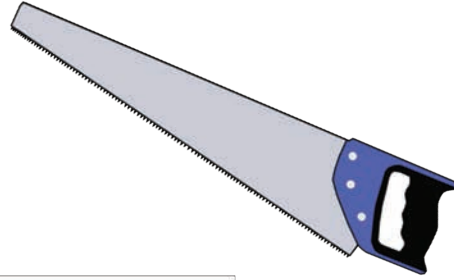

لنلون حرفَ الراءِ، لنكتبَ حرفَ الراءِ.

ورقة عمل ١٥

نجار

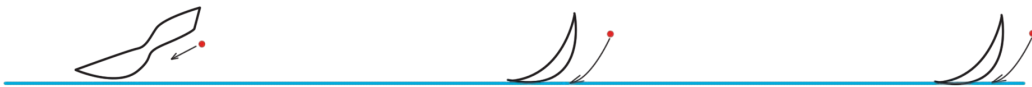

الأعياد



ألون الصور التي تحتوي صوت حرفِ الذال.

ورقة عمل ١



ثوب

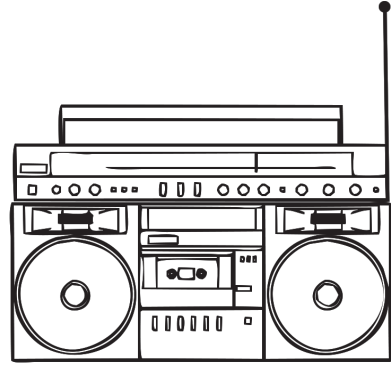

مذياع

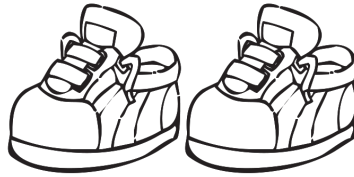

حذاء



ذرة

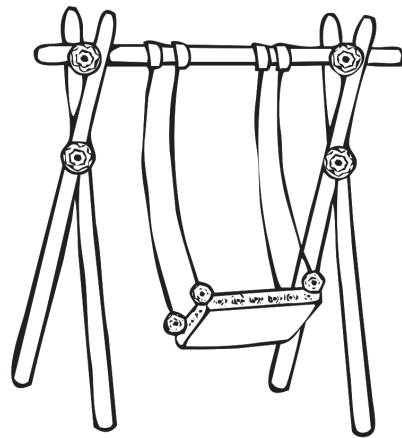

أرجوحة

أصلُ حرفِ الذالِ (ذ - ذ) إلى مكانِهِ المناسبِ مِنَ الكلماتِ.



حـ اء



قظفـ

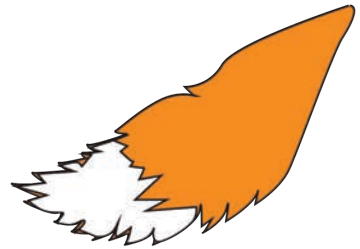

يلـ

ألون لوحة أعيادٍ وطني.

ورقة عمل ٣



ألون لوحة العيد بما أرغب من الألوان.

ورقة عمل ٤

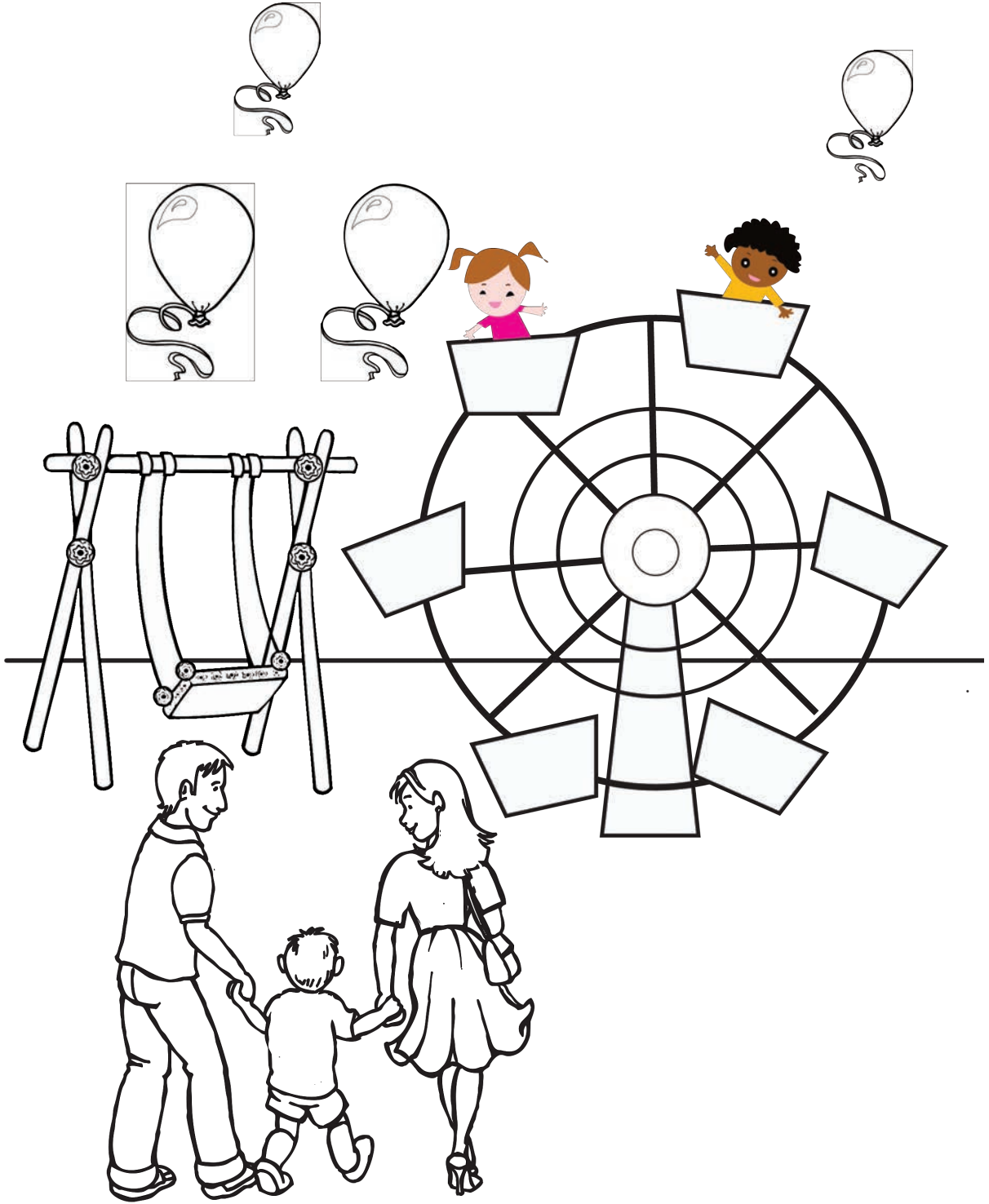

لنجمع سوياً ونكتب الناتج.

ورقة عمل ٥



=

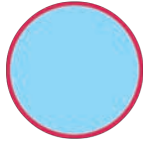

+

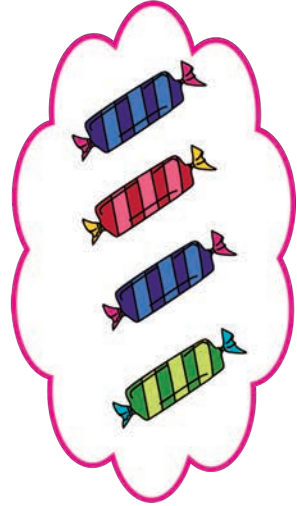
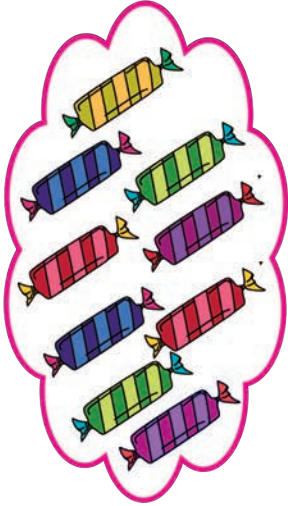
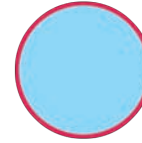

=

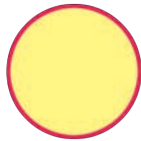

+

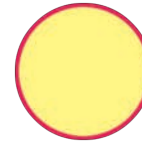

لنلون حرفَ الذال، لنكتبَ حرفَ الذال.

ورقة عمل ٦

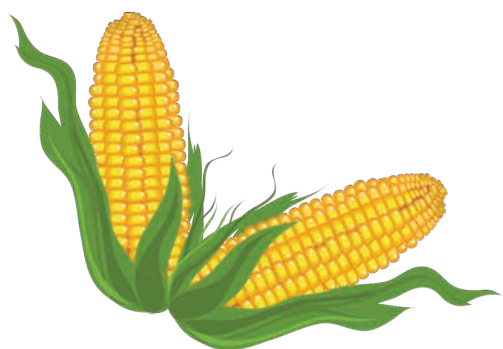

ذرة



ألون أسرة حرف الضاد.

ورقة عمل ٧



أكتب الأعداد المعبرة عن عملية الطرح.

ورقة عمل ٨

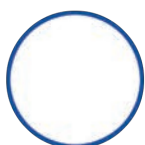

=



-

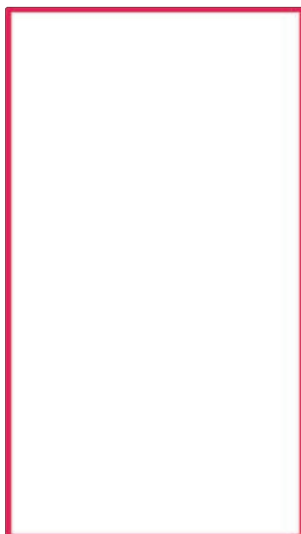
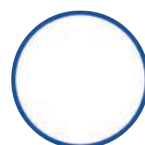

=



-

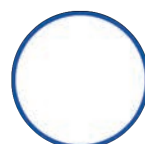

أكتبُ حرفَ الضاد في الفراغ المناسب.

ورقة عمل ٩

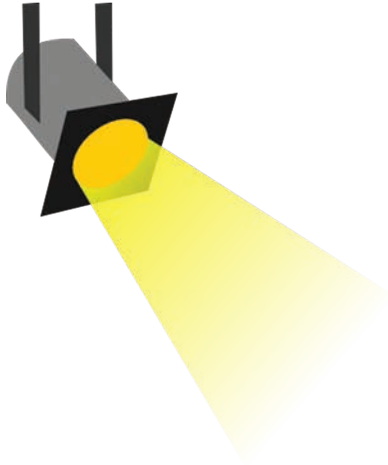

.....وء

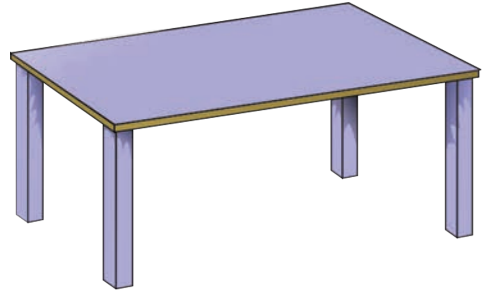

من.....دة

ض ض ض ض

.....حو

بي.....



أزيين بطاقة معايدة للمعلم بما أُرغب.

ورقة عمل ١٠

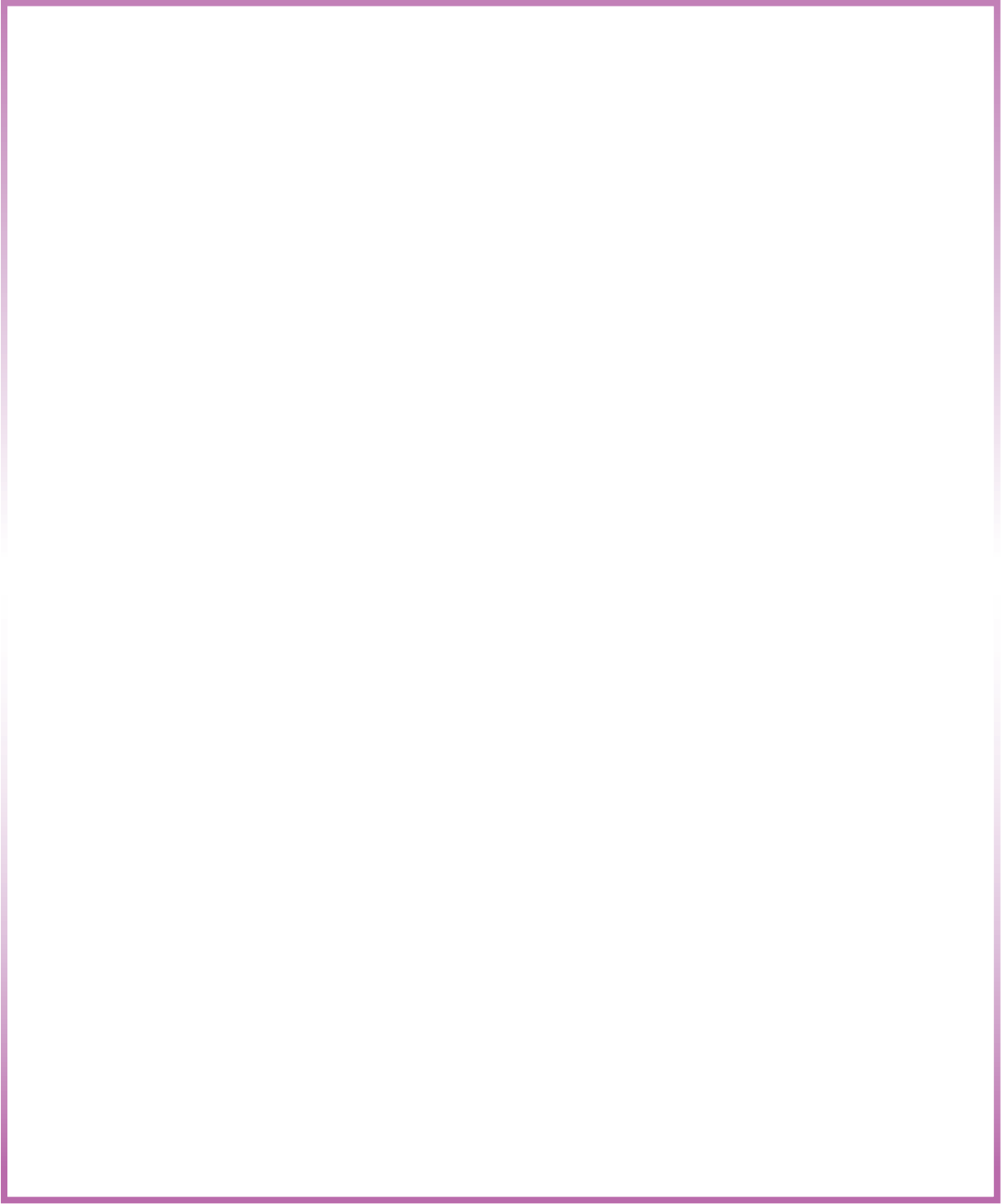

ألون الأوسمة التالية بألوانٍ مختلفةٍ لأقدمها لعمالٍ وطني
في عيدهم.

ورقة عمل ١١

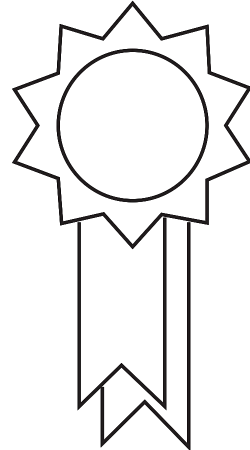
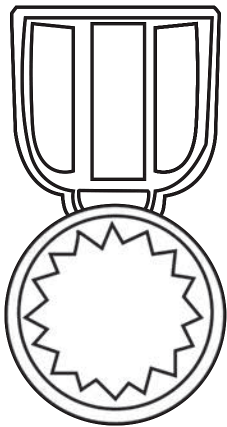
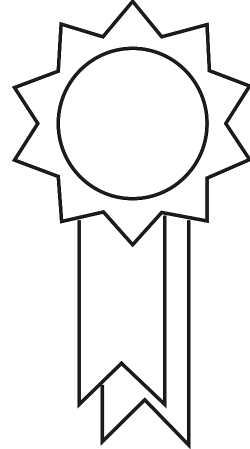
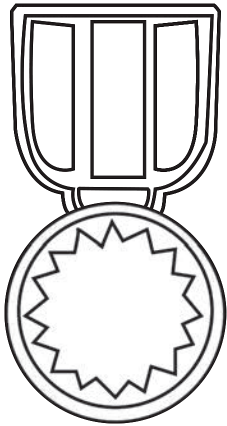
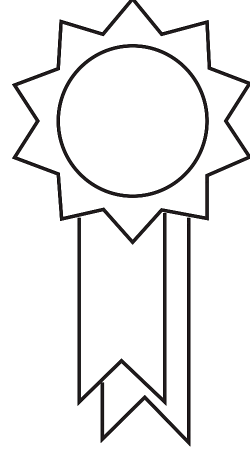
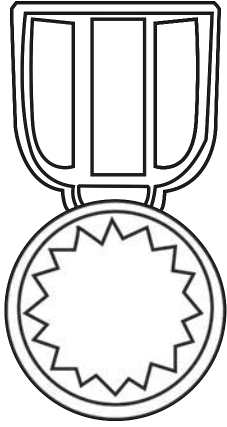

لنلون حرف الضاد، لنكتب حرف الضاد.

ورقة عمل ١٢



بيض

ض ض ض ض

ض ض ض ض

ض ض ض ض