

نموذج مقترح لاختبار مادة العلوم المركزية - للصف السادس ابتدائي - الفصل الدراسي الثالث - للعام الدراسي ١٤٤٥هـ

اسم الطالب/ة	
رقم الجلوس	الشعبة

السؤال	الأول	الثاني	الثالث	الرابع	المجموع
الدرجة رقماً					
الدرجة كتابة					

اسم المصحح/ة	اسم المراجع/ة	اسم المدقق/ة
التوقيع	التوقيع	التوقيع

استعن بالله وأجب على جميع الأسئلة.

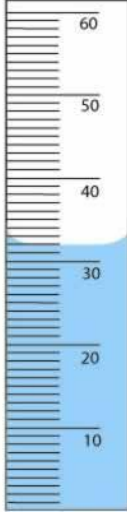
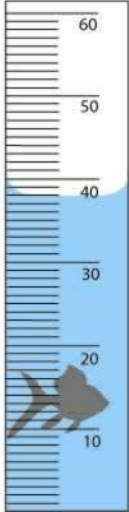
السؤال الأول: أ. اختر الإجابة الصحيحة من بين البدائل أدناه بوضع دائرة حولها.			
١. ما حجم السمكة في الصورة أمامك؟			
			
٦ سم ^٣	١٨ سم ^٣	٣٢ سم ^٣	٣٨ سم ^٣

٢. ما معدل الطاقة المستهلكة لجهاز حاسوب بالكيلو واط/ساعة، إذا كان يعمل بمعدل ١٢ ساعة في الأسبوع. علماً بأن القدرة (واط) للجهاز تساوي ٢٠٠؟			
٢٤٠٠	٢١٢	١٦,٦	٢,٤
٣. تحسب الكثافة من العلاقة:			
الكتلة × الحجم	الكتلة ÷ الحجم	الحجم ÷ الكتلة	الحجم + الكتلة
٤. أي مما يلي ليس خاصية فيزيائية؟			
الليونة	التوصيل	القساوة	الاشتعال
٥. يمكن زيادة قوة جذب المغناطيس الكهربائي عن طريق:			
خفض التيار الكهربائي المار في السلك	زيادة عدد لفات السلك حول الحديد	استخدام سلك غير معزول من النحاس	لف السلك حول قلب من الخشب
٦. مستعيناً بالرسم أمامك، أي الخيارات الآتية تكون فيها قوة التجاذب بين الجزيئات مهملة؟			
(١) و (٢)	(٢) و (٣)	فقط (٢)	(١) فقط
٧. ما التصنيف الصحيح على الترتيب للمواد الكيميائية في الجدول أمامك؟			
١	هيدروكسيد صوديوم مذاب في الماء		
٢	نتاج احتراق الفحم النباتي		
٣	البرونز		
٤	الكبريت		
مركب، محلول، مخلوط، عنصر	محلول، مركب، مخلوط، عنصر	محلول، مركب، عنصر، مخلوط	عنصر، محلول، مخلوط، مركب، مخلوط

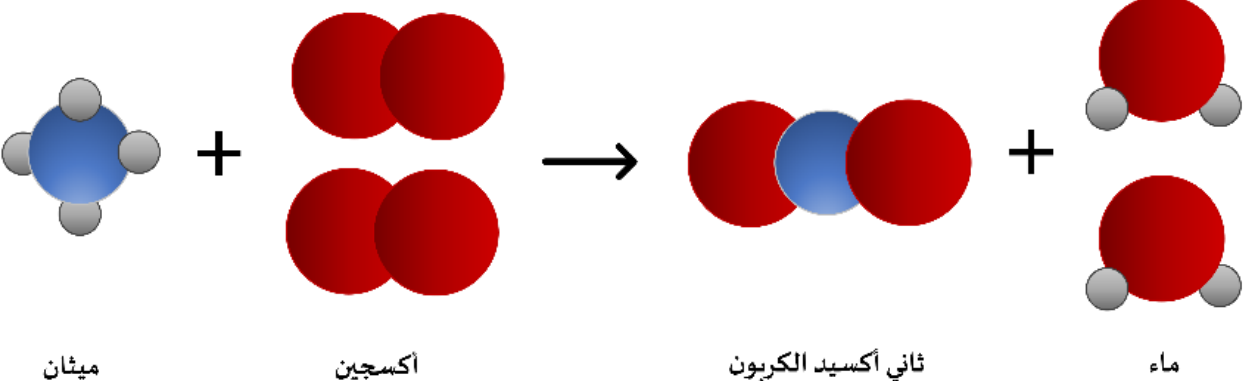
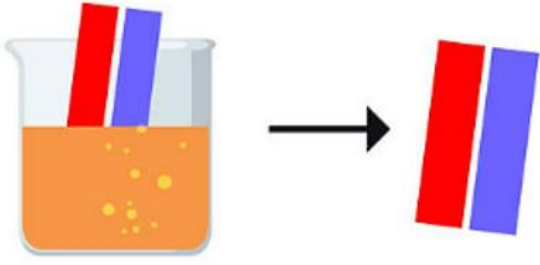
٨. في عينة من ماء البحر، يُعدّ كلوريد الصوديوم:			
مذيب	مذاب	مخلوط	محلول
٩. أدرس التفاعل الموضح أمامك:			
 <p>ميثان + أكسجين → ثاني أكسيد الكربون + ماء</p>			
أي المواد الآتية من المتفاعلات؟			
الماء والأكسجين	الماء والميثان	الأكسجين والميثان	ثاني أكسيد الكربون
١٠. إذا أردت تصنيف مادة مجهولة صلبة صفراء اللون، على أنها فلز أو لا فلز، وبالتالي تحديد موصليتها للحرارة والكهرباء. ما السؤال العلمي الذي سيساعدك في تصنيف تلك المادة؟			
هل ملمس المادة خشن أم ناعم؟	هل المادة قابلة للطرق والسحب؟	هل تذوب المادة بفعل الحرارة؟	هل ستنغمر أو ستطفو المادة في الماء؟
١١. عند غمس ورق تباع الشمس في محلول مجهول، لم يتغير لونها كما هو موضح في الصورة أمامك. ماذا يمكن أن تكون قيمة الرقم الهيدروجيني لهذا المحلول؟			
			
٣	٥	٧	٩

١٢. مستعيناً بمقياس الرقم الهيدروجيني في الصورة أمامك، أي المواد الآتية تصنف من الأحماض؟

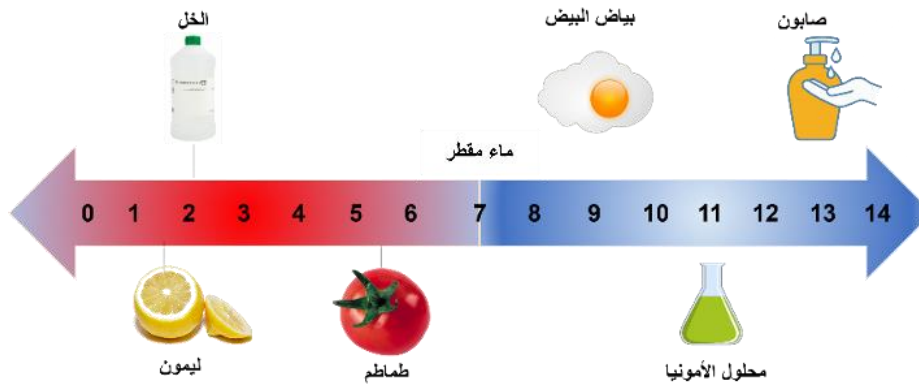

الصابون	الأمونيا	الماء	الطماطم
١٣. ماذا تسمى مجموعة النقاط التي تمكّن من قياس الحركة أو تحديد الموقع بالنسبة إليها؟			
التسارع	الإطار المرجعي	السرعة المتجهة	الحركة
١٤. ما وحدة قياس السرعة؟			
ث	م ^٢	م/ث	م/ث ^٢
١٥. ماذا تستنتج من الصورة أمامك؟			
تسارع السيارة أكبر من تسارع الدراجة	تسارع الدراجة أكبر من تسارع السيارة	تسارع الدراجة والسيارة نفسه	تسارع السيارة والدراجة التسارع نفسه
١٦. إذا كان هناك جسم ما يتحرك على سطح الأرض، فما القوة التي تقلل من حركته؟			
قوة الجذب	التسارع	القصور الذاتي	الاحتكاك
١٧. ما التأثير المتوقع إذا زاد مقدار قوة غير متزنة تؤثر في جسم ما يتسارع؟			
يتسارع أكثر	يتسارع أقل	يبقى ساكناً	يبقى على سرعة ثابتة
١٨. أي ممّا يلي يعد مقاومة في الدائرة الكهربائية؟			
المفتاح الكهربائي	البطارية	المصباح الكهربائي	سلك التوصيل

ب. في الرسوم التخطيطية أمامك، تمّ تمثيل ذرات الهيدروجين بدوائر بيضاء، وذرات الأكسجين ممثلة بدوائر سوداء. أي من الرسوم تمثل نموذج الماء بشكل صحيح؟ ولماذا؟

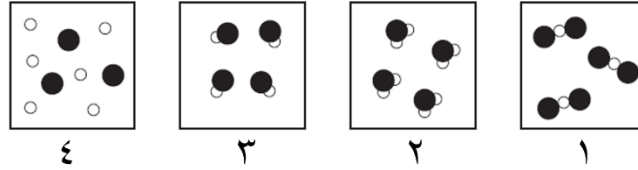

النموذج رقم ()

التفسير:

السؤال الثاني: في ضوء ما درست في العلوم، أجب عن الأسئلة الآتية وفق المطلوب.

أ. أكمل الفراغات الآتية.

١. يسمى التفاعل الكيميائي الذي يحتاج مصدر طاقة لحدوثه بالتفاعل.....
٢. نوع مخلوط الكريم المخفوق.....
٣. تتحول الطاقة في المحرك الكهربائي من إلى
٤. يمكن حماية المنازل من تأثير الكهرباء الساكنة كالبرق عن طريق.....
٥. للقوى استخدامات عدة، منها و
٦. من التطبيقات الحياتية للمغناطيس الكهربائي و
٧. وفقاً لقانون حفظ الكتلة، عند إضافة ٢٨ جم من النيتروجين مع ٦ جم من الهيدروجين، فإن الكتلة الكلية تساوي.....جم
٨. في دوائر التوصيل على التوالي، كلما زاد عدد المقاومات فإن التيار الكهربائي
٩. ينشأ عن تماسك ذرات مادة بذرات أخرى

ب. تتحرك سيارة وفقاً للرسم البياني أمامك. في أي نقطة على الرسم يكون تسارع السيارة يساوي صفراً؟ فسر.

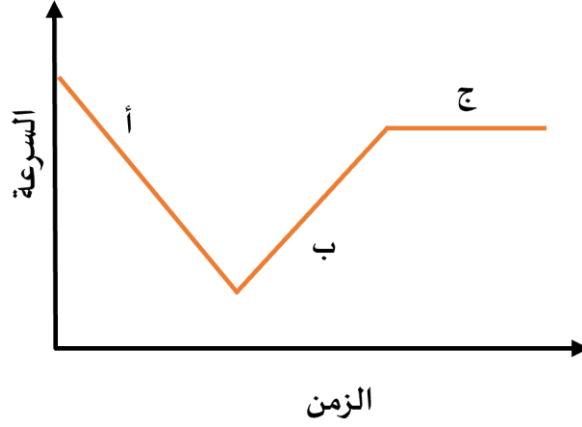

- يكون التسارع يساوي صفراً عند النقطة ()

التفسير:

ج. اكتب تفسيراً علمياً لما يلي:

١. تطفو سفن الشحن المحملة بالبضائع الثقيلة على سطح الماء.

٢. يتحرك القارب إلى الخلف عندما تقفز منه باتجاه الشاطئ.

السؤال الثالث: في ضوء مآدرسته في العلوم، أجب عن الأسئلة الآتية وفق المطلوب.

أ. تختلف ذائبية المواد الصلبة في المذيبات. بين الرسم البياني أمامك ذائبية كلاً من كلوريد الصوديوم ونواتر البوتاسيوم في ١٠٠ مل من الماء.

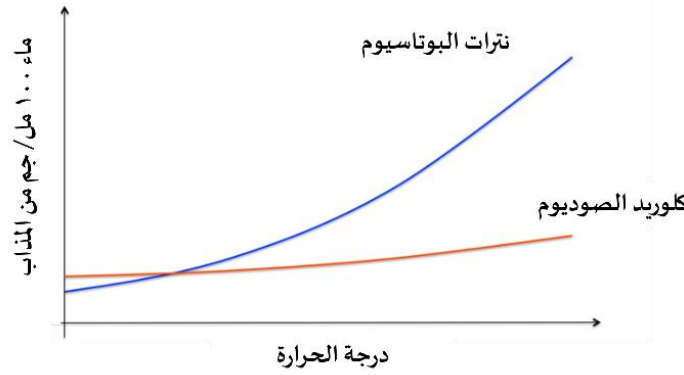

١. أي المادتين سيدوب بكمية كبيرة مع زيادة درجة الحرارة؟

نواتر البوتاسيوم

كلوريد الصوديوم

٢. عندما يبدو محلول كلوريد الصوديوم وكأنه مشبع، كيف يمكن زيادة ذائبيته في الماء؟

ب. سمي مادة يمكن وضعها في الدائرة الكهربائية ليكون المصباح مضاءً في الشكل أمامك. مع التبرير العلمي لاختيارك.

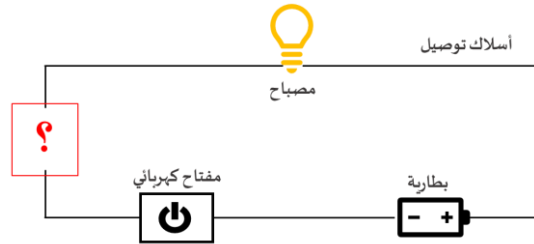

اسم المادة:

التبرير العلمي:

ج. يوضح الرسم البياني المسافة - الزمن لرحلة شاب تحرك من منزلة إلى المركز الرياضي، مروراً بحطة الحافلات والانتظار فيها، ومن ثم ركوب الحافلة والانتقال للمركز الرياضي.

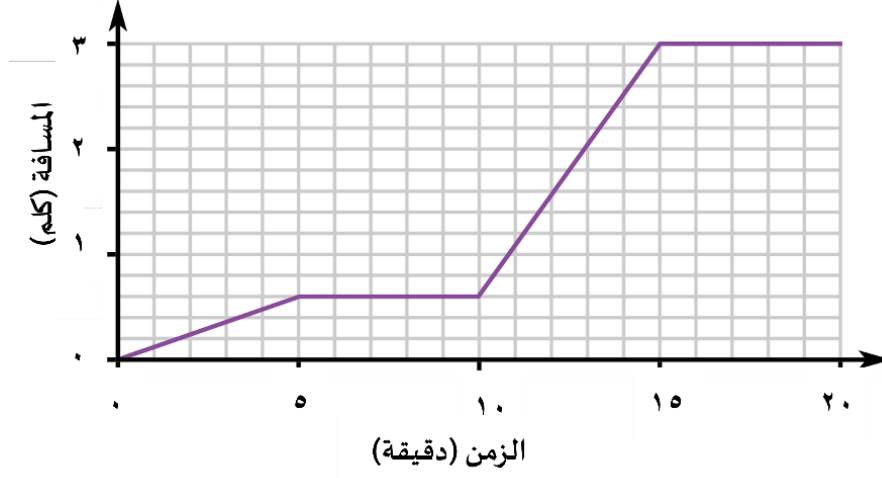

احسب سرعة الحافلة بوحدة كلم / ساعة من الرسم البياني.

القانون:

الحل:

د. وضح سبب بقاء البالون ملتصقاً بالجدار، وذلك برسم الشحنات على الشكل أمامك، مستخدماً الرمز (+) للبروتونات، والرمز (-) للإلكترونات.

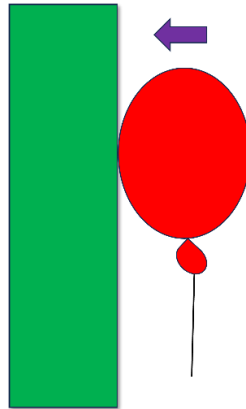

هـ. مستيعناً بقيم الكثافة في الجدول أدناه، رتب المواد بحيث يبقى القرص البلاستيكي طافياً كما هو موضح في الصورة أمامك.

المادة	الكثافة (جم/سم ³)
الجليسرين	١,٢٦
الزيت	٠,٨٢
العسل	١,٤٤
الماء	١

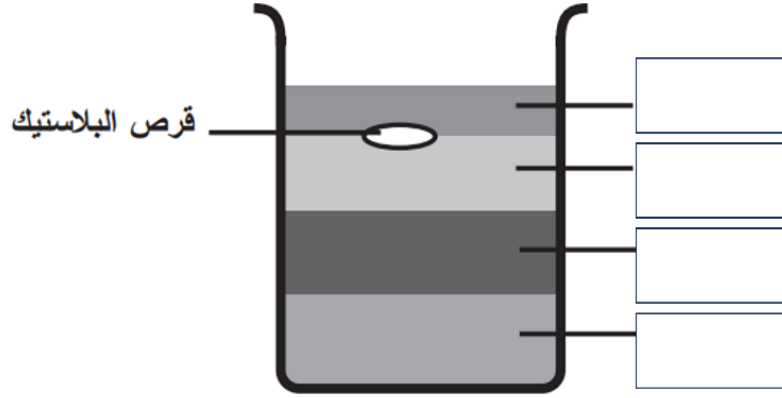

السؤال الرابع: في ضوء ما درست في العلوم، أجب عن الأسئلة الآتية وفق المطلوب.

أ. اختر أي أنواع التوصيل يستخدم في المنازل لربط الدوائر الكهربائية؟ فسر ذلك.

التوصيل على التوالي

التوصيل على التوازي

التفسير:

ب. كيف يمكن الحصول على الملح من مخلوط مكون من الرمل الناعم والملح وبرادة الحديد؟

ج. كيف يمكن تحريك الشاحنتين في الصورة أمامك بالتسارع نفسه؟ اشرح ذلك.



د. أيهما يتفاعل بشكل أسرع مع الماء: ٥٠ جرام من مكعبات السكر، أم ٥٠ جرام مسحوق السكر؟ فسر ذلك.

مكعبات السكر

مسحوق السكر

التفسير:

هـ. ما العوامل الأخرى التي تؤثر على سرعة التفاعل الكيميائي؟ عدد اثنين.

١.

٢.

و. املء الجدول أمامك بكتابة نوع التفاعل الكيميائي التي تمثلها النماذج الآتية.

ي. أجب حسب المطلوب ما بين الأقواس:

- (كيف يتكون الملح؟)
- (اذكر خاصية من خصائص الأملاح.)
- (اذكر أحد استعمالات الأملاح الشائعة.)

...انتهت الأسئلة...
مع تمنياتنا لكم بالتوفيق

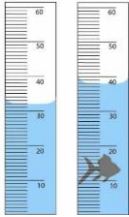

نموذج الإجابة لاختبار مادة العلوم المركزية - للصف السادس ابتدائي - الفصل الدراسي الثالث - للعام الدراسي ١٤٤٥ هـ

السؤال الأول: عشر درجات			
أ. اختر الإجابة الصحيحة من بين البدائل أدناه بوضع دائرة حولها. تسعة درجات			
١. ما حجم السمكة في الصورة أمامك؟			
			
٦ سم ^٣	١٨ سم ^٣	٣٢ سم ^٣	٣٨ سم ^٣
٢. ما معدل الطاقة المستهلكة لجهاز حاسوب بالكيلو واط/ساعة، إذا كان يعمل بمعدل ١٢ ساعة في الأسبوع. علماً بأن القدرة (واط) للجهاز تساوي ٢٠٠؟			
٢,٤	١٦,٦	٢١٢	٢٤٠٠
٣. تحسب الكثافة من العلاقة:			
الحجم + الكتلة	الحجم ÷ الكتلة	الكتلة ÷ الحجم	الكتلة × الحجم
٤. أي مما يلي ليس خاصية فيزيائية؟			
الاشتعال	القساوة	التوصيل	الليونة
٥. يمكن زيادة قوة جذب المغناطيس الكهربائي عن طريق:			
لف السلك حول قلب من الخشب	استخدام سلك غير معزول من النحاس	زيادة عدد لفات السلك حول الحديد	خفض التيار الكهربائي المار في السلك
٦. مستعيناً بالرسم أمامك، أي الخيارات الآتية تكون فيها قوة التجاذب بين الجزيئات مهملة؟			
			
(١) فقط	(٢) فقط	(٢) و (٣)	(١) و (٢)

٧. ما التصنيف الصحيح على الترتيب للمواد الكيميائية في الجدول أمامك؟			
	١	هيدروكسيد صوديوم مذاب في الماء	
	٢	نواتج احتراق الفحم النباتي	
	٣	البرونز	
	٤	الكبريت	
عنصر، محلول، مركب، مخلوط	محلول، مركب، مخلوط، عنصر	محلول، مركب، عنصر، مخلوط	مركب، محلول، مخلوط، عنصر
٨. في عينة من ماء البحر، يُعدّ كلوريد الصوديوم:			
محلل	مخلوط	مذاب	مذيب
٩. أدرس التفاعل الموضح أمامك:			
 <p style="text-align: center;">ميثان أكسجين ثاني أكسيد الكربون ماء</p>			
أي المواد الآتية من المتفاعلات؟			
الماء والأكسجين	الأكسجين والميثان	الماء والميثان	ثاني أكسيد الكربون
١٠. إذا أردت تصنيف مادة مجهولة صلبة صفراء اللون، على أنها فلز أو لا فلز، وبالتالي تحديد موصليتها للحرارة والكهرباء. ما السؤال العلمي الذي سيساعدك في تصنيف تلك المادة؟			
هل ملمس المادة خشن أم ناعم؟	هل تذوب المادة بفعل الحرارة؟	هل المادة قابلة للطرق والسحب؟	هل ستنغمر أو ستطفو المادة في الماء؟
١١. عند غمس ورق تباع الشمس في محلول مجهول لم يتغير لونها كما هو موضح في الصورة أمامك. ماذا يمكن أن تكون قيمة الرقم الهيدروجيني لهذا المحلول؟			
			
٩	٧	٥	٣



١٢. مستعيناً بمقياس الرقم الهيدروجيني في الصورة أمامك، أي المواد الآتية تصنف من الأحماض؟

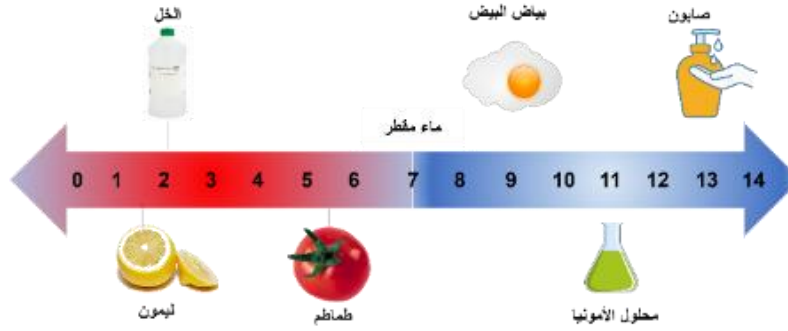

الصابون	الأمونيا	الماء	الطماطم
١٣. ماذا تسمى مجموعة النقاط التي تمكّن من قياس الحركة أو تحديد الموقع بالنسبة إليها؟			
التسارع	الإطار المرجعي	السرعة المتجهة	الحركة
١٤. ما وحدة قياس السرعة؟			
ث	م ^٢	م/ث	م/ث ^٢
١٥. ماذا تستنتج من الصورة أمامك؟			
تسارع السيارة أكبر من تسارع الدراجة	للسيارة والدراجة السرعة نفسها	تسارع الدراجة أكبر من تسارع السيارة	للسيارة والدراجة التسارع نفسه
١٦. إذا كان هناك جسم ما يتحرك على سطح الأرض، فما القوة التي تقلل من حركته؟			
قوة الجذب	التسارع	القصور الذاتي	الاحتكاك
١٧. ما التأثير المتوقع إذا زاد مقدار قوة غير متزنة تؤثر في جسم ما يتسارع؟			
يتسارع أكثر	يتسارع أقل	يبقى ساكناً	يبقى على سرعة ثابتة
١٨. أيّ ممّا يلي يعد مقاومة في الدائرة الكهربائية؟			
المفتاح الكهربائي	البطارية	المصباح الكهربائي	سلك التوصيل

ب. في الرسوم التخطيطية أمامك، تمّ تمثيل ذرات الهيدروجين بدوائر بيضاء، وذرات الأكسجين ممثلة بدوائر سوداء. أي من الرسوم تمثل نموذج الماء بشكل صحيح؟ ولماذا؟ (درجة واحدة)

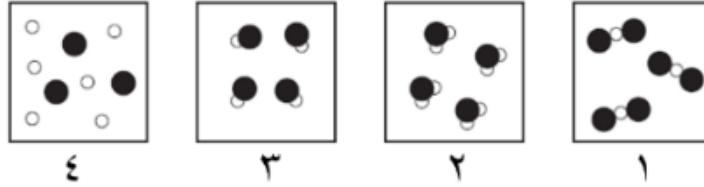

النموذج رقم (٢)

التفسير: لأن جزيء الماء يتكون من عنصري الأكسجين والهيدروجين بنسبة ١:٢

السؤال الثاني: في ضوء مادرسه في العلوم، أجب عن الأسئلة الآتية وفق المطلوب. عشر درجات

أ. أكمل الفراغات الآتية. (ستة درجات)

١. يسمى التفاعل الكيميائي الذي يحتاج مصدر طاقة لحدوثه بالتفاعل الماص.
٢. نوع مخلوط الكريم المخفوق غروي.
٣. تتحول الطاقة في المحرك الكهربائي من كهربائية إلى حركية.
٤. يمكن حماية المنازل من تأثير الكهرباء الساكنة كالبرق عن طريق التأريض.
٥. للقوى استخدامات عدة، منها تحريك الأجسام، تسريع الأجسام (إبطاء الحركة، تغيير اتجاه الحركة، إيقاف الحركة).
٦. من التطبيقات الحياتية للمغناطيس الكهربائي الجرس الكهربائي و سماعات الصوت أو المولدات الكهربائية.
٧. وفقاً لقانون حفظ الكتلة، عند إضافة ٢٨ جم من النيتروجين مع ٦ جم من الهيدروجين، فإن الكتلة الكلية تساوي ٣٤ جم.
٨. في دوائر التوصيل على التوالي، كلما زاد عدد المقاومات فإن التيار الكهربائي يقل.
٩. ينشأ عن تماسك ذرات مادة بذرات أخرى الرابطة الكيميائية.



ب. تتحرك سيارة وفقاً للرسم البياني أمامك. في أي نقطة على الرسم يكون تسارع السيارة يساوي صفراً؟ فسر. (درجتان)

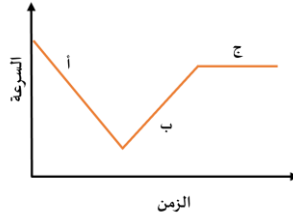

- يكون التسارع يساوي صفراً عند النقطة (ج) (درجة واحدة)

التفسير: لأن السرعة ثابتة بمرور الزمن. (درجة واحدة)

ج. اكتب تفسيراً علمياً لما يلي: (درجتان)

١. تطفو سفن الشحن المحملة بالبضائع الثقيلة على سطح الماء.

لأن الكثافة الكلية للسفينة أقل من كثافة الماء، كما أن شكل الجسم (السفينة) يساعدها على أن تطفو. (درجة واحدة)

٢. يتحرك القارب إلى الخلف عندما تقفز منه باتجاه الشاطئ.

عند بذل قوه للقفز ستكون رد فعل القارب بنفس القوة ولكن في الاتجاه المعاكس. ويفسر ذلك قانون نيوتن الثالث (لكل فعل ردة فعل

مساوية له في المقدار ومعاكسة له في الاتجاه). (درجة واحدة)

السؤال الثالث: في ضوء مادرسه في العلوم، أجب عن الأسئلة الآتية وفق المطلوب. عشر درجات

أ. تختلف ذائبية المواد الصلبة في المذيبات. يبين الرسم البياني أمامك ذائبية كلاً من كلوريد الصوديوم و نترات البوتاسيوم في ١٠٠ مل من الماء. (درجتان)

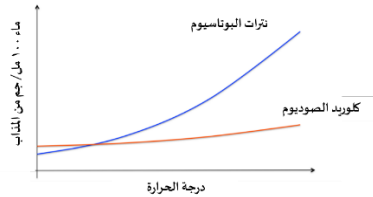

١. أي المادتين سيدوب بكمية كبيرة مع زيادة درجة الحرارة؟ (درجة واحدة)

✓ نترات البوتاسيوم

□ كلوريد الصوديوم

٢. عندما يبدو محلول كلوريد الصوديوم وكأنه مشبع، كيف يمكن زيادة ذائبيته في الماء؟ (درجة واحدة)

يمكن زيادة ذائبية كلوريد الصوديوم إما عن طريق تحريكه أو تفتيته إذا كان صلباً إلى قطع أصغر.

ب. سَيَّ أداة يمكن وضعها في الدائرة الكهربائية ليكون المصباح مضاءً في الشكل أمامك. مع التبرير العلمي لاختيارك. (درجتان)

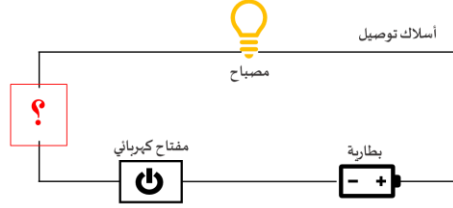

اسم المادة: مشبك ورقي من الحديد (تقبل الإجابات المشابهة). (درجة واحدة)

التبرير العلمي: نستخدم أي أداة تصنع من الفلز لقدرته على توصيل التيار الكهربائي. (درجة واحدة)

ج. يوضح الرسم البياني المسافة - الزمن لرحلة شاب تحرك من منزلة إلى المركز الرياضي، مروراً بحطة الحافلات والانتظار فيها ومن ثم ركوب الحافلة والانتقال للمركز الرياضي. (درجتان)

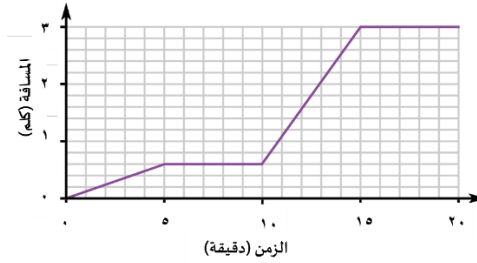

احسب سرعة الحافلة بوحدة كلم / ساعة من الرسم البياني.

القانون: (نصف درجة)

السرعة = المسافة ÷ الزمن

الحل: (درجة ونصف الدرجة)

السرعة = 2,4 ÷ 0,48 = 5

60 × 0,48 =

= 28,8 كلم / ساعة



د. وضح سبب بقاء البالون ملتصقاً بالجدار، وذلك برسم الشحنات على الشكل أمامك، مستخدماً الرمز (+) للبروتونات، والرمز (-) للإلكترونات. (درجتان)

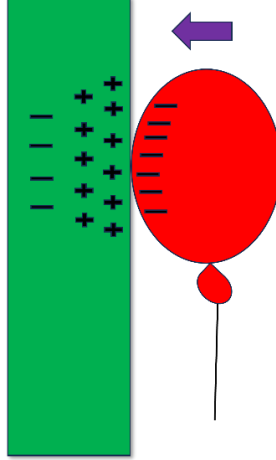

ه. مستيعناً بقيم الكثافة في الجدول أدناه، رتب المواد بحيث يبقى القرص البلاستيكي طافياً كما هو موضح في الصورة أمامك. (درجتان)

المادة	الكثافة (جم/سم ³)
الجليسرين	١,٢٦
الزيت	٠,٨٢
العسل	١,٤٤
الماء	١

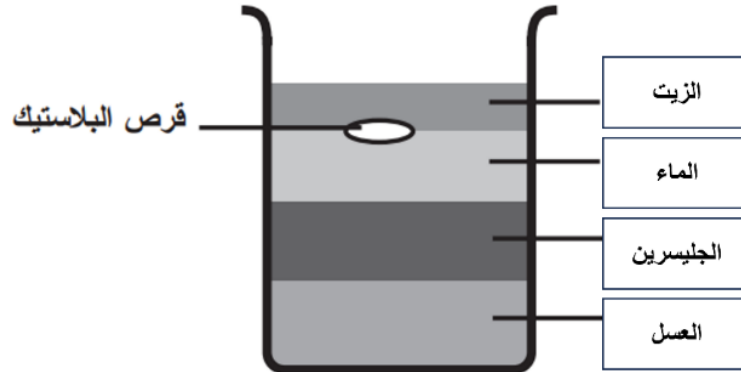

السؤال الرابع: في ضوء مادرسه في العلوم، أجب عن الأسئلة الآتية وفق المطلوب. عشر درجات

أ. اختر أي أنواع التوصيل يستخدم في المنازل لربط الدوائر الكهربائية؟ فسر ذلك. (درجة ونصف)

التوصيل على التوالي

التوصيل على التوازي

التفسير:

لأن التوصيل على التوازي يسمح بإغلاق أو تشغيل أي جهاز كهربائي دون أن يؤثر ذلك على بقية الأجهزة.

ب. كيف يمكن الحصول على الملح من مخلوط مكون من الرمل الناعم والملح وبرادة الحديد؟ (درجة ونصف)

يمكن فصل الخليط السابق بإتباع الخطوات الآتية:

١. يستخدم المغناطيس لفصل برادة الحديد.

٢. يستخدم ورق الترشيح والقمع لفصل المخلوط بعد إضافة الماء عليه فيذوب الملح، سيبقى الرمل على ورق الترشيح.

٣. نسخن المحلول الملحي ليتبخر الماء ويبقى الملح في الدورق.

ج. كيف يمكن تحريك الشاحنتين في الصورة أمامك بالتسارع نفسه؟ اشرح ذلك. (درجة ونصف)



الشاحنة ١ كتلتها أكبر من الشاحنة ٢، لذلك سادفع الشاحنة ١ بقوة أكبر حتى تتحرك الشاحنتين بنفس التسارع.

د. أيهما يتفاعل بشكل أسرع مع الماء: ٥٠ جرام من مكعبات السكر، أم ٥٠ جرام مسحوق السكر؟ فسر ذلك. (درجتان ونصف)

مكعبات السكر

مسحوق السكر

التفسير:

لزيادة مساحة سطح المواد المتفاعلة المعرضة للتفاعل.

هـ. ما العوامل الأخرى التي تؤثر على سرعة التفاعل الكيميائي؟ عدد اثنين.

١. زيادة التركيز، زيادة الضغط

٢. درجة الحرارة

و. املء الجدول أمامك بكتابة نوع التفاعل الكيميائي التي تمثله النماذج الآتية. (درجة ونصف)

	تفاعل الإحلال
	تفاعل الاتحاد
	تفاعل التحلل

ي. أجب حسب المطلوب ما بين الأقواس: (درجة ونصف)

١. كيف يتكون الملح؟) مركب ناتج عن تفاعل الحمض والقاعدة لينتج الملح والماء.

٢. (اذكر خاصية من خصائص الأملاح.) ارتفاع درجة غليانها وانصهارها، بعض قابل للذوبان في الماء، ومحاليل الأملاح موصلة للتيار

الكهربائي.

٣. (اذكر أحد استعمالات الأملاح الشائعة.) كبريتات الماغنيسيوم (إبسوم) يستخدم لتهدئة العضلات عند الاستحمام.

...انتهت الأسئلة...

مع تمنياتنا لكم بالتوفيق

مجموعة التعليم السعودي



Saudi_Education



Seg.2022



Seg2022i



Saudi_edu2022



Seg2022sc

نموذج مقترح لتطبيق اختبارات مركزية للصف السادس الابتدائي

في مادة الرياضيات

الفصل الدراسي الثالث للعام الدراسي ١٤٤٥ هـ

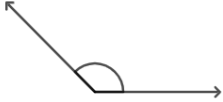
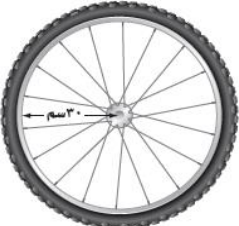
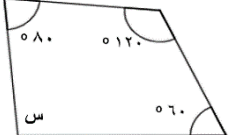
١	أ	ب	ج	د	تكتب النسبة المئوية ١٢% في صورة عدد كسري في أبسط صورة:										
	$\frac{1}{12}$	$\frac{6}{5}$	$\frac{1}{5}$	$\frac{6}{5}$											
٢	أ	ب	ج	د	تكتب النسبة المئوية ٨% في صورة كسر عشري:										
	٠,٨٠٠	٠,٨٠	٠,٨	٠,٠٨											
٣	أ	ب	ج	د	تقدير قياس الزاوية المجاورة:										
	١٣٥°	١٨٠°	٩٠°	٤٥°											
٤	أ	ب	ج	د	قطر الإطارات في الشكل المجاور يساوي:										
	١٠ سم	١٥ سم	٣٠ سم	٦٠ سم											
٥	أ	ب	ج	د	قيمة س في الشكل المجاور تساوي:										
	٩٠°	١٠٠°	١٢٠°	١٨٠°											
٦	أ	ب	ج	د	إذا كان ١٧ طالب من كل ٣٠ طالبًا في المدرسة يفضلون السباحة على غيرها. فما عدد الطلاب الذين يفضلون السباحة من بين ٣٠٠ طالبًا؟										
	١٧٠	١٥٠	١٣٠	١١٠											
٧	أ	ب	ج	د	عدد النواتج الممكنة لاختيار ثوب وشماع وجوارب إذا علمت أن هناك ثلاثة ألوان للثياب أبيض ورمادي وأزرق، ولونان للشماع أحمر وأبيض، ولونان للجوارب أسود وأبيض.										
	٤	٦	٨	١٢											
٨	أ	ب	ج	د	الجدول المجاور يُمثل أنواع الرياضة المفضلة لدى عددٍ من الطلاب. ما النسبة التي تقارن بين عدد الطلاب الذين فضلوا رياضة كرة القدم إلى إجمالي عدد الطلاب؟										
					<table border="1"> <tr> <td>الرياضة المفضلة</td> <td>كرة القدم</td> <td>السباحة</td> <td>كرة الطائرة</td> <td>أخرى</td> </tr> <tr> <td>عدد الطلاب</td> <td>١٠</td> <td>٨</td> <td>٥</td> <td>٣</td> </tr> </table>	الرياضة المفضلة	كرة القدم	السباحة	كرة الطائرة	أخرى	عدد الطلاب	١٠	٨	٥	٣
الرياضة المفضلة	كرة القدم	السباحة	كرة الطائرة	أخرى											
عدد الطلاب	١٠	٨	٥	٣											
	٢:١	١٢:١٠	١٣:٥	٢٥:١٠											
٩	أ	ب	ج	د	الجدول الآتي يبين أسعار كميات مختلفة من التفاح.										
					<table border="1"> <tr> <td>الوزن (كيلوجرام)</td> <td>٢</td> <td>٤</td> </tr> <tr> <td>السعر (ريال)</td> <td>١٢,٥</td> <td>٢٥</td> </tr> </table>	الوزن (كيلوجرام)	٢	٤	السعر (ريال)	١٢,٥	٢٥				
الوزن (كيلوجرام)	٢	٤													
السعر (ريال)	١٢,٥	٢٥													
	٨٢	٨١,٧٥	٨١,٥٠	٨١,٢٥	استعمل الجدول لحساب قيمة ١٣ كيلوجرام من التفاح.										

$\frac{8}{52} = \frac{س}{13}$ <p>حل التناسب هو:</p>				١٠			
أ	س = ٢	ب	س = ٣	ج	س = ٤	د	س = ٥
<p>١١ ينتج مصنع ١٢٠٠ حبة مغلفة من الشكولاتة في الدقيقة الواحدة. فكم حبة تقريبًا يُنتج في الثانية الواحدة؟</p>							
أ	١٢٠	ب	٦٠	ج	٣٠	د	٢٠
<p>١٢ إذا أردنا ترتيب عددًا من المقاعد في المسرح على شكل صفوف على أن يكون في الصف الأول ٤ مقاعد، ويزيد كل صف عن الصف السابق بمقعدين، إذا كان لدينا ٣٠ مقعد، فكم أكبر عدد من الصفوف تستطيع ترتيبها؟</p>							
أ	٦	ب	٥	ج	٤	د	٣
<p>١٣ أي المثلثات التالية مساحته ٨ وحدات مربعة؟</p>							
أ	المثلث (٢)	ب	المثلث (٣)	ج	المثلثان (٣) و (٤)	د	المثلثان (١) و (٤)

درجتان

ب - أوجد مساحة موقف السيارة الموضح بالشكل المجاور.

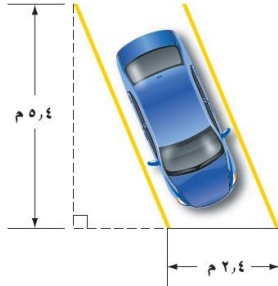

.....

.....

.....

٣ درجات

ج- سحبت بطاقة واحدة عشوائيًا من بين ١٠ بطاقات مرقمة من ١ إلى ١٠، أوجد احتمال كل من الحوادث الآتية:

ح (أكبر من ٣):

ح (زوجي):

ح (ليس من مضاعفات ٤):

السؤال الثاني:

١٢ درجة

أ- أكمل الفراغات الآتية مُستعينًا بِالشَّكْلِ المَجَاوِر:

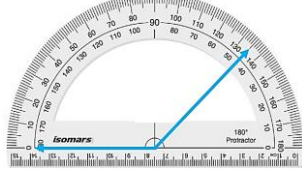
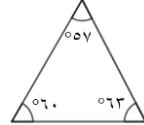
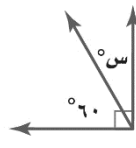
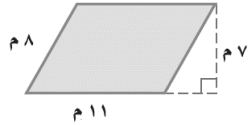
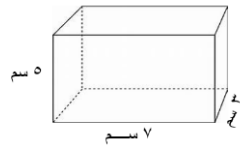
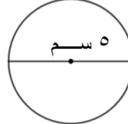
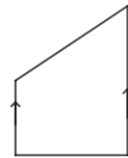
قياس الزاوية هو	
نوع المثلث بحسب زواياه	
قيمة س تساوي	
مساحة متوازي الأضلاع تساوي	
مساحة سطح المنشور الرباعي هي	
تقدير محيط الدائرة هو	
يصنف الشكل الرباعي المجاور	

درجتان

ب. تستغرق منال ٢٠ دقيقة في عمل ٣ كعكات إذا استمرت بالمعدل نفسه فكم كعكة ستعمل في ٣ ساعات؟

.....

٣ درجات

ج. أوجد قيمة س في المثلث المجاور.

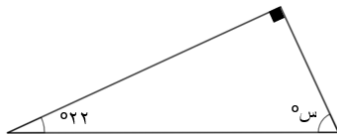

.....

السؤال الثالث:

١٠ درجات

أ- أكمل الفراغات التالية:

١. محيط دائرة طول قطرها ١٣ سم (مقربًا إلى أقرب جزء من عشرة) يساوي
٢. خزان ماء على شكل منشور رباعي طوله ٢٥ سم، وعرضه ٢٠ سم، وارتفاعه ١٢ سم، كمية الماء التي تملؤه تساوي
٣. إذا كانت تقضي القطة نحو $\frac{7}{10}$ يومها في غفوة. فإن النسبة المئوية لما تقضيها القطة من يومها في غفوة تساوي
٤. عدد الطرق التي يمكن أن يصطف رائد وقاسم وفوائد أمام طاولة أمين المكتبة لتسجيل الكتب التي يرغبون في استعارتها يساوي
٥. الزاويتان اللتان مجموع قياسهما يساوي 180° هما زاويتان
٦. يكتب الكسر العشري ١,٢٥ كنسبة مئوية على الصورة

درجتان

ب- قصت مريم مثلثًا من الورق المقوى لعمل منظر على شكل مثلث قائم الزاوية كالرسوم المجاور. إذا كانت مساحة المثلث ٨٤,٥ سم^٢، فما ارتفاعه؟

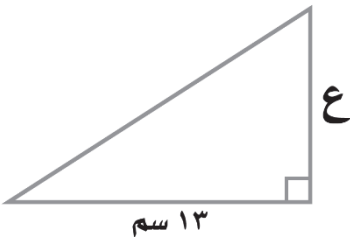

.....

.....

.....

درجتان

ج- يحصل حمد على خصم مقداره ٧ ريالاً كل أسبوع مقابل شرائه من أحد المتاجر، فما المبلغ الإجمالي للخصم الذي

■			٧	الخصم (ريال)
٤			١	عدد الأسابيع

سيأخذه حمد بعد ٤ أسابيع؟

.....

.....

نموذج مقترح لتطبيق اختبارات مركزية للصف السادس الابتدائي

في مادة الرياضيات

الفصل الدراسي الثالث للعام الدراسي ١٤٤٥ هـ

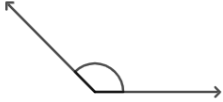
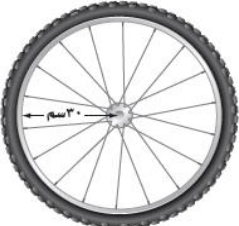
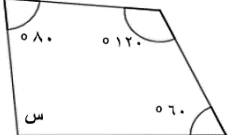
١	أ	ب	ج	د	تكتب النسبة المئوية ١٢% في صورة عدد كسري في أبسط صورة:										
	$\frac{1}{12}$	$\frac{6}{5}$	$\frac{1}{5}$	$\frac{6}{5}$											
٢	أ	ب	ج	د	تكتب النسبة المئوية ٨% في صورة كسر عشري:										
	٠,٨٠٠	٠,٨٠	٠,٨	٠,٠٨											
٣	أ	ب	ج	د	تقدير قياس الزاوية المجاورة:										
	١٣٥°	١٨٠°	٩٠°	٤٥°											
٤	أ	ب	ج	د	قطر الإطّار في الشكل المجاور يساوي:										
	١٠ سم	١٥ سم	٣٠ سم	٦٠ سم											
٥	أ	ب	ج	د	قيمة س في الشكل المجاور تساوي:										
	٩٠°	١٠٠°	١٢٠°	١٨٠°											
٦	أ	ب	ج	د	إذا كان ١٧ طالب من كل ٣٠ طالبًا في المدرسة يفضلون السباحة على غيرها. فما عدد الطلاب الذين يفضلون السباحة من بين ٣٠٠ طالبًا؟										
	١٧٠	١٥٠	١٣٠	١١٠											
٧	أ	ب	ج	د	عدد النواتج الممكنة لاختيار ثوب وشماع وجوارب إذا علمت أن هناك ثلاثة ألوان للثياب أبيض ورمادي وأزرق، ولونان للشماع أحمر وأبيض، ولونان للجوارب أسود وأبيض.										
	٤	٦	٨	١٢											
٨	أ	ب	ج	د	الجدول المجاور يُمثل أنواع الرياضة المفضلة لدى عددٍ من الطلاب. ما النسبة التي تقارن بين عدد الطلاب الذين فضلوا رياضة كرة القدم إلى إجمالي عدد الطلاب؟										
					<table border="1"> <thead> <tr> <th>الرياضة المفضلة</th> <th>كرة القدم</th> <th>السباحة</th> <th>كرة الطائرة</th> <th>أخرى</th> </tr> </thead> <tbody> <tr> <td>عدد الطلاب</td> <td>١٠</td> <td>٨</td> <td>٥</td> <td>٣</td> </tr> </tbody> </table>	الرياضة المفضلة	كرة القدم	السباحة	كرة الطائرة	أخرى	عدد الطلاب	١٠	٨	٥	٣
الرياضة المفضلة	كرة القدم	السباحة	كرة الطائرة	أخرى											
عدد الطلاب	١٠	٨	٥	٣											
	$٢:١$	$١٢:١٠$	$١٣:٥$	$٢٥:١٠$											
٩	أ	ب	ج	د	الجدول الآتي يبين أسعار كميات مختلفة من التفاح.										
					<table border="1"> <thead> <tr> <th>الوزن (كيلوجرام)</th> <th>٢</th> <th>٤</th> </tr> </thead> <tbody> <tr> <th>السعر (ريال)</th> <td>١٢,٥</td> <td>٢٥</td> </tr> </tbody> </table>	الوزن (كيلوجرام)	٢	٤	السعر (ريال)	١٢,٥	٢٥				
الوزن (كيلوجرام)	٢	٤													
السعر (ريال)	١٢,٥	٢٥													
	٨٢	٨١,٧٥	٨١,٥٠	٨١,٢٥	استعمل الجدول لحساب قيمة ١٣ كيلوجرام من التفاح.										

							$\frac{8}{52} = \frac{س}{13}$	١٠	
							حل التناسب هو:		
	أ	ب	ج	د	س = ٥	س = ٣	س = ٤	س = ٢	
	ينتج مصنع ١٢٠٠ حبة مغلفة من الشكولاتة في الدقيقة الواحدة. فكم حبة تقريبًا يُنتج في الثانية الواحدة؟								١١
	أ	ب	ج	د	٢٠	٣٠	٦٠	١٢٠	
	إذا أردنا ترتيب عددًا من المقاعد في المسرح على شكل صفوف على أن يكون في الصف الأول ٤ مقاعد، ويزيد كل صف عن الصف السابق بمقعدين، إذا كان لدينا ٣٠ مقعد، فكم أكبر عدد من الصفوف تستطيع ترتيبها؟								١٢
	أ	ب	ج	د	٦	٥	٤	٣	
	أي المثلثات التالية مساحته ٨ وحدات مربعة؟								١٣
	أ	ب	ج	د	المثلث (٢)	المثلث (٣)	المثلثان (١) و (٤)	المثلثان (٢) و (٣)	

درجتان

ب - أوجد مساحة موقف السيارة الموضح بالشكل المجاور.

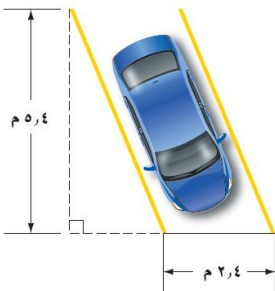

مساحة متوازي الأضلاع (م) = القاعدة (ق) × الارتفاع (ع)

مساحة موقف السيارة = $٥,٤ \times ٢,٤$

$$= ١٢,٩٦ \text{ م}^٢$$

٣ درجات

ج- سحبت بطاقة واحدة عشوائيًا من بين ١٠ بطاقات مرقمة من ١ إلى ١٠، أوجد احتمال كل من الحوادث الآتية:

ح (أكبر من ٣): $\frac{٧}{١٠}$

ح (زوجي): $\frac{٥}{١٠} = \frac{١}{٢}$

ح (ليس من مضاعفات ٤): ح (من مضاعفات ٤) + ح (ليس من مضاعفات ٤) = ١

$$١ = \frac{٨}{١٠} + \frac{٢}{١٠}$$

إذن احتمال عدم ظهور هو $\frac{٤}{١٠} = \frac{٢}{٥}$

السؤال الثاني:

١٢ درجة

أ- أكمل الفراغات الآتية مُستعينًا بالشكل المجاور:

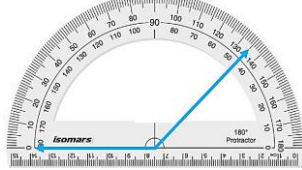
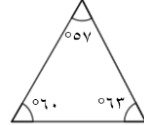
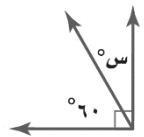
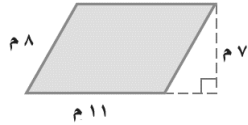
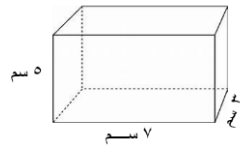
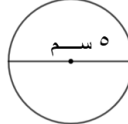
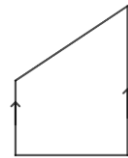
قياس الزاوية هو 135°	
نوع المثلث بحسب زواياه حاد الزوايا	
قيمة س تساوي 30°	
مساحة متوازي الأضلاع تساوي 77 م^2	
مساحة سطح المنشور الرباعي هي 142 سم^2	
تقدير محيط الدائرة هو 15 سم	
يصنف الشكل الرباعي المجاور شبه منحرف	

درجتان

ب. تستغرق منال ٢٠ دقيقة في عمل ٣ كعكات إذا استمرت بالمعدل نفسه، فكم كعكة سوف تعمل في ٣ ساعات؟

$$\frac{3 \text{ س}}{3 \text{ ساعات}} = \frac{20}{\text{د}}$$

$$\frac{27}{3 \text{ ساعات}} = \frac{3 \times 9}{3 \times \text{ساعة واحدة}} = \frac{3 \times 3}{3 \times 20}$$

سوف تعمل ٢٧ كعكة

ج. أوجد قيمة س في المثلث المجاور.

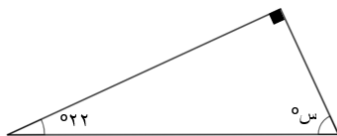

$$180 = 22 + 90 + \text{س}$$

$$68 = 112 - 180 = \text{س}$$

يتبع ←

السؤال الثالث:

١٠ درجات

أ- أكمل الفراغات التالية:

١. محيط دائرة طول قطرها ١٣ سم (مقربًا إلى أقرب جزء من عشرة) يساوي ٤٠,٨ سم

٢. خزان ماء على شكل منشور رباعي طوله ٢٥ سم، وعرضه ٢٠ سم، وارتفاعه ١٢ سم، كمية الماء التي تملؤه تساوي ٦٠٠٠ سم^٣

٣. إذا كانت تقضي القطعة نحو $\frac{7}{11}$ يومها في غفوة. فإن النسبة المئوية لما تقضيها القطعة من يومها في غفوة تساوي ٧٠%.

٤. عدد الطرق التي يمكن أن يصطف رائد وقاسم وفوائد أمام طاولة أمين المكتبة لتسجيل الكتب التي يرغبون في استعارتها

يساوي ٦ طرق

٥. الزاويتان اللتان مجموع قياسهما يساوي ١٨٠° هما زاويتان متتامتان

٦. يكتب الكسر العشري ١,٢٥ كنسبة مئوية على الصورة: ١٢٥%

درجتان

ب- قصت مريم مثلثًا من الورق المقوى لعمل منظر على شكل مثلث قائم الزاوية كالرسم المجاور. إذا كانت مساحة

المثلث ٨٤,٥ سم^٢، فما ارتفاعه؟

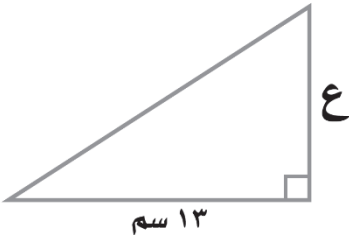

$$\text{مساحة المثلث} = \frac{1}{2} \times \text{ق} \times \text{ع}$$

$$84,5 = \frac{1}{2} \times \text{ق} \times 13 \leftarrow 84,5 = \frac{1}{2} \times \text{ق} \times 13 \leftarrow 84,5 = \frac{1}{2} \times \text{ق} \times 13$$

$$84,5 = \text{ق} \times 6,5$$

$$\text{ق} = 84,5 \div 6,5 = 13$$

درجتان

ج- يحصل حمد على خصم مقداره ٧ ريالات كل أسبوع مقابل شرائه من أحد المتاجر، فما المبلغ الإجمالي للخصم الذي

■			٧	الخصم (ريال)
٤			١	عدد الأسابيع

سيأخذه حمد بعد ٤ أسابيع؟

يحصل على خصم ٢٨ ريال

الصفحة ٥ من ٥

يتبع ←

اسم المادة : اللغة الإنجليزية
الصف: السادس ابتدائي
القسم: اللغة الإنجليزية
اليوم :
التاريخ: / / ١٤٤٥ هـ
الزمن:



المملكة العربية السعودية
وزارة التعليم
الإدارة العامة للتعليم بمنطقة
مكتب التعليم
المدرسة
الرقم الوزاري :

أسئلة اختبار مادة اللغة الإنجليزية للصف السادس ابتدائي الفصل الدراسي (الثالث)/الدور الأول للعام الدراسي ١٤٤٥ هـ
أولاً: بيانات الطالب /ة:

اسم الطالب/ة	
الشعبة	رقم الجلوس

ثانياً: درجات الاختبار:

Question	1	2	3	4	5	6	Total
	6	5	4	5	6	4	30
							Mark

Corrected by:		Revised by:		Checked by:	
Signature		Signature		Signature	

I-General Questions

(A) Answer the following questions:

6

1) What is your favorite subject?

.....

2) What time does your school start?

.....

3) What should you do to live a healthy life?

.....

:"B) Match "A" with the suitable parts in "B"

	"A"		"B"
1	We are going to the bookstore		the art workshop.
2	The Kingdom of Saudi Arabia is blessed		because we want some books.
3	How long does it take to get to Tokyo? It takes		because of the two Holy Mosques.
4	The weather is cold.		makes you tired.
5	The best place in the school is		about eight hours.
6	She has a toothache		because she never goes to the dentist.
			I must buy a jacket.

II-Controlled Writing

1. Fill in the blank to complete the dialogue



A: Excuse me. Where is the university?

B:

2. Use the table to write one place you want to go to on your trip and what you want to do there.

Najran	walk	traditional dishes
Jeddah	eat	along the sea

.....

3. Use the table below to choose the sentence which is belong to :

English class rule:

Home rule:

Sleep early	Don't shout; speak clearly	Wash your hands before eating.	Keep of grass in the park
-------------	----------------------------	--------------------------------	---------------------------

4. Complete with the right word:

a. I like to drink milk orange juice I don't like hot chocolate.

(and, or, but, because)

5. Read Ahmad's daily routine table, then answer the following question.

a. Ahmad..... takes shower. He..... has his breakfast.

(usually-sometimes- never- always)

Monday	✓	
Tuesday	✓	✓
Wednesday	✓	✓
Thursday	✓	
Friday	✓	
Saturday	✓	
Sunday	✓	

A) Read the flowing text then answer the question?

The Food Court



After wandering a lot in the park, we went to the food court.
My dad brought our drinks first. Then he brought our pizzas.

a) **Where did we go after wandering in the park?**

.....

b) **What did we eat?**

.....

B) Choose the correct response:

- The people will come from all over the
A. business b. globe c. leader d. medicine
- Amal: I have a stomachache.
Sara: Did you.....
a. have breakfast? b. read a lot ? c. brush your teeth d. clean your ear?
- My sister is in the fourth grade this year. Last year..... was in the..... grade.
- We want to buy and from bakery.

IV-Grammar

A: Do as shown between brackets:

- I drink milk today.
..... (Change into the past)
- She is going Ice cream. (Use to + verb)

B: Choose the right answer:

- Sara (get up – got up– getting up – gets up) early this morning.
- A: How (much - many - long – big) is this sweater?
B: It is 150 SAR.
- It is (a – an – the – and) small black bag. The small black bag is mine.
- There was (one – tow – three – four) bed in the room.
- I shouldn't (skipped – skips – skipping – skip) breakfast.
- My sister and I met some friends and played with (our – us – we – they).

A: Answer the following questions:

1. Write the name of the sign? →



.....

2. Give the opposite word:

Weak X

https://t.me/Saudi_Education

3. I eat all the soup because I was..... (Complete)

4. She is wearing (Complete)



B: Choose the correct answer:



1- I want some (.....). I am going to the flower store.			
plants	chocolate	pens	orange
2- He is He works a lot.			
			
Expensive	wealthy	salty	new
3- You are going to watch..... in Riyadh			
surfing	snow	camel racing	waterfall
4- The new shirt was too big. I took it back and got aone			
small	smaller	big	bigger
5- Theflew away			
lamb	whale	horse	Bird
6- The car is as sky.			
blue	yellow	purple	White
7- My favourite room isThere is a big library			
Living room	kitchen	bathroom	yard
8-You use it to fix or stick things.			
Glass	Tissue	Glue	box

A: Fill in the missing letters to complete the sentence:



In J__n__ we like to have barbec__ in our garden.

B: Write the missing letters:

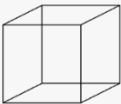
https://t.me/Saudi_Education

		
1. ___irt	2. T___tle	3. C__b__

C: Choose the right letters:

	(sq \ sk \ sc) ___uare
	(ph \ pr \ br) ___ice
	(SI \ fl \ bl) ___ag

End of the questions

أسئلة اختبار مادة لغتي الجميلة للصف السادس الابتدائي للفصل الدراسي الثالث 1445

https://t.me/Saudi_Education

اقرأ النص الآتي، ثم أجب عن الأسئلة التي تليه.

يقول الحكماء: "العقل السليم في الجسم السليم"، من هنا جاء اهتمام الإنسان منذ القدم بالرياضة، إذ كان الصينيون القدماء من أوائل الذين استخدموا الرياضة وسيلة علاجية، وكانوا يعدونها نظامًا تربويًا تروحيًا لحياتهم. أما الهنود فقد اهتموا بالرياضة التي تعتمد على قيم الصبر والتحمل، ومارسوا ركوب الخيل والفيلة والمصارعة. واهتم الفراعنة بها؛ لأنها جزءٌ من التعاليم الدينية لديهم، واعتبروا اللياقة البدنية شرطًا من شروط الحكم، وكانوا يُعِدُّون أطفالهم بدنيًا وحربيًا. كما اهتم الفرس والرومان بالتربية البدنية لدافع عسكري؛ وقاموا بإعداد الأولاد ليكونوا محاربين، فاتسمت رياضاتهم بالقوة والعدوانية والقسوة.

وقد حملت رسالة الإسلام توازنًا بين الجسد والعقل والنفوس، فحثت على الاهتمام بالجسد، إذ إنَّ الإنسانَ يُسألُ أمام ربه عن صحته، واهتم الصحابة كلهم- رضوان الله عليهم - بالرياضة، لاسيما الجري والسباحة وركوب الخيل ورمي النَّيَالِ؛ لما فيها من فوائد بدنية وصحية تتماشى مع روح الإسلام، وتعاليمه التي تُعنى بتربية الجسوم والعقول والنفوس.

وللرياضة أنواع كثيرة، منها: المشي، والجري، ورفع الأثقال، والألعاب الكروية المختلفة، والسباحة، والرماية، وركوب الخيل، والمصارعة، والتزلج...، إذ يُمكن للإنسان أن يختار منها ما يُناسب قدرته، وعمره، وظروفه الخاصة، كما أن لها فوائد جمة لصحة الجسد، ومن هذه الفوائد: أنَّها تُبقي القلب في حالة نشاط دائم، فكلما مارس الإنسان الرياضة ازداد ضخ الدم المُحمَّل بالأوكسجين والغذاء إلى جميع أنحاء جسمه، وهذا مهم لمرضى القلب؛ لحمايتهم من جلطات الشريان التاجي، كما تعمل الرياضة على تقوية العضلات، وتأخير أعراض الشيخوخة، ومثال ذلك أننا نشاهد أشخاصًا مُعَمَّرين لا يعانون من أية أمراض. والرياضة تقوي العظام، وتحمي من هشاشتها، وتشد الجسد، وتُحافظ على الرشاقة، وعلى الوزن المناسب للإنسان.

رقم السؤال	المكون	مستوى السؤال	نوع السؤال	الدرجة	مستوى السؤال من حيث الصعوبة والسهولة
1	فهم المقروء واستيعابه واستثماره	معرفة	مقالي	2	سهل
اذكر فائدتين من فوائد الرياضة المذكورة في النص.					

رقم السؤال	المكون	مستوى السؤال	نوع السؤال	الدرجة	مستوى السؤال من حيث الصعوبة والسهولة
2	فهم المقروء واستيعابه واستثماره	تطبيق	مقالي	1	متوسط
إذا كنت ترى أن الرياضة تقي الإنسان من جلطات القلب، ادعم ما يؤيد ذلك من النص.					

رقم السؤال	المكون	مستوى السؤال	نوع السؤال	الدرجة	مستوى السؤال من حيث الصعوبة والسهولة
3	فهم المقروء واستيعابه واستثماره	معرفة	موضوعي	1	متوسط
اختر الإجابة الصحيحة مما يأتي: كلمة (التبال) الواردة في النص تعني:					
أ- الحجارة		ب- الصخور		ج- السهام	
د- العصي					

رقم السؤال	المكون	مستوى السؤال	نوع السؤال	الدرجة	مستوى السؤال من حيث الصعوبة والسهولة
4	فهم المقروء واستيعابه واستثماره	معرفة	موضوعي	1	سهل
سبب اهتمام الفرس والرومان بالرياضة هو:					
أ- تعليمي		ب- صحي		ج- عسكري	
د- عدواني					

رقم السؤال	المكون	مستوى السؤال	نوع السؤال	الدرجة	مستوى السؤال من حيث الصعوبة والسهولة
5	فهم المقروء واستيعابه واستثماره	تطبيق	مقالي	1	متوسط
اهتمت الشعوب قديماً بالرياضة البدنية، واختلفت سمات رياضاتهم. حدد الفرق بين الرياضة في الإسلام، والرياضة عند الفرس والرومان.					

رقم السؤال	المكون	مستوى السؤال	نوع السؤال	الدرجة	مستوى السؤال من حيث الصعوبة والسهولة
6	فهم المقروء واستيعابه واستثماره	استدلال	مقالي	1	متوسط
من المشكلات المنتشرة بين فئة الشباب (عدم ممارسة الشباب للرياضة فترة طويلة) اقترح حلين اثنين لهذه المشكلة.					

رقم السؤال	المكون	مستوى السؤال	نوع السؤال	الدرجة	مستوى السؤال من حيث الصعوبة والسهولة
7	فهم المقروء واستيعابه واستثماره	استدلال	مقالي	1	متوسط
ما العنوان المناسب للنص السابق؟					

رقم السؤال	المكون	مستوى السؤال	نوع السؤال	الدرجة	مستوى السؤال من حيث الصعوبة والسهولة
8	فهم المقروء واستيعابه واستثماره	تطبيق	موضوعي	3	متوسط
مارست الشعوب الرياضة؛ لأهداف متنوعة، اختر من العمود الأول ما يناسبه من العمود الثاني فيما يأتي:					
		المجموعة (أ)	الرقم	المجموعة (ب)	الرقم
		الصينيون	1	أهداف قيمية	
		الفراعنة	2	تعاليم دينية	
		الهنود	3	دوافع عسكرية	
				وسيلة علاجية	

رقم السؤال	المكون	مستوى السؤال	نوع السؤال	الدرجة	مستوى السؤال من حيث الصعوبة والسهولة
9	فهم المقروء واستيعابه واستثماره	تطبيق	مقالي	1	متوسط
الترتيب الصحيح للتدرج التاريخي للرياضة حسب ورودها في النص هو:					
عند الهنود، ثم المسلمين، ثم الصينيين		عند الصينيين، ثم الهنود، ثم الفراعنة		عند الفراعنة، ثم الفرس والرومان، ثم الصينيين	
				عند المسلمين، ثم الهنود، ثم الفرس والرومان	

رقم السؤال	المكون	مستوى السؤال	نوع السؤال	الدرجة	مستوى السؤال من حيث الصعوبة والسهولة
10	الأسلوب اللغوي	تطبيق	مقالي	1	متوسط
<p>ممارسة الرياضة تقوي العظام. حول الجملة السابقة إلى جملة شرطية مستخدمًا أسلوب الشرط.</p> <p>https://t.me/Saudi_Education</p>					

رقم السؤال	المكون	مستوى السؤال	نوع السؤال	الدرجة	مستوى السؤال من حيث الصعوبة والسهولة
11	الأسلوب اللغوي	معرفة	موضوعي	1	متوسط
<p>أسلوب التوكيد الذي يفيد رفع احتمال أن يكون في الكلام سهو أو نسيان هو:</p>					
	تعقيم الجروح كلها يمنع انتشار البكتيريا	حافظ على نفسك من الأخطار	الطبيب نفسه يعطي الدواء للمرضى.	كل المصاعب يهونها الصبر	

رقم السؤال	المكون	مستوى السؤال	نوع السؤال	الدرجة	مستوى السؤال من حيث الصعوبة والسهولة
12	الأسلوب اللغوي	معرفة	موضوعي	1	متوسط
<p>الكلمة التي انتهت بألف لينية هي:</p>					
	دعا	رجاء	ذهبوا	يهدي	

رقم السؤال	المكون	مستوى السؤال	نوع السؤال	الدرجة	مستوى السؤال من حيث الصعوبة والسهولة
13	الظاهرة الإملائية	تطبيق	موضوعي	1.5	متوسط
<p>ارسم الألف اللينة رسماً صحيحاً في نهاية الكلمات الآتية:</p> <p>- بك.....</p> <p>- حت.....</p> <p>- رن.....</p> <p>https://t.me/Saudi_Education</p>					

رقم السؤال	المكون	مستوى السؤال	نوع السؤال	الدرجة	مستوى السؤال من حيث الصعوبة والسهولة
14	الظاهرة الإملائية	استدلال	مقالي	2	متوسط
<p>قال الشاعر:</p> <p>ما مات من كرم الزمان فإنه يحيا لدى يحيى بن عبد الله</p> <p>كتبت الألف اللينة في الكلمة (يحيا) ألف قائمة، بينما كتبت في الكلمة الثانية (يحى) ألف مقصورة. بم تفسر ذلك؟</p>					

رقم السؤال	المكون	مستوى السؤال	نوع السؤال	الدرجة	مستوى السؤال من حيث الصعوبة والسهولة
15	الظاهرة الإملائية	استدلال	مقالي	1.5	متوسط
<p>فيما تفكر؟</p> <p>صحح الخطأ في الجملة السابقة مع التعليل.</p>					

رقم السؤال	المكون	مستوى السؤال	نوع السؤال	الدرجة	مستوى السؤال من حيث الصعوبة والسهولة
16	الظاهرة الإملائية	تطبيق	مقالي	1	متوسط
أدخل حرف الجر (عن) على (من الموصولة) مع تغيير ما يلزم لإكمال الجملة الآتية. نعلن يستحق التكريم.					

رقم السؤال	المكون	مستوى السؤال	نوع السؤال	الدرجة	مستوى السؤال من حيث الصعوبة والسهولة
17	الظاهرة الإملائية	معرفة	موضوعي	1	متوسط
ضع علامة (√) أمام العبارة الصحيحة وعلامة (X) أمام العبارة الخاطئة فيما يأتي: (بلى) حرف ثلاثي منتهي بألف ليننة. ()					

رقم السؤال	المكون	مستوى السؤال	نوع السؤال	الدرجة	مستوى السؤال من حيث الصعوبة والسهولة
18	الظاهرة الإملائية	معرفة	موضوعي	1	متوسط
ضع علامة (√) أمام العبارة الصحيحة وعلامة (X) أمام العبارة الخاطئة فيما يأتي: فتيان مثنى اسم ثلاثي أصل الألف اللينة في مفرده الواو. ()					

رقم السؤال	المكون	مستوى السؤال	نوع السؤال	الدرجة	مستوى السؤال من حيث الصعوبة والسهولة
19	الوظيفة النحوية	تطبيق	مقالي	1	متوسط
صنف الفعل المضارع الذي تحته خط من حيث الصحة والاعتلال بحسب آخره في الجمل الآتية: 1- يَرجو المؤمن ربه. 2- لن نَقدِر على العمل دون غذاء مفيد.					

رقم السؤال	المكون	مستوى السؤال	نوع السؤال	الدرجة	مستوى السؤال من حيث الصعوبة والسهولة
20	الوظيفة النحوية	استدلال	مقالي	1	متوسط
<p>قال الشاعر:</p> <p>يعيش المرء ما استحيا بخير ويبقى العود ما بقي اللحاء اضبط ما تحته خط بالشكل مع التعليل.</p> <p>https://t.me/Saudi_Education</p>					

رقم السؤال	المكون	مستوى السؤال	نوع السؤال	الدرجة	مستوى السؤال من حيث الصعوبة والسهولة
21	الوظيفة النحوية	استدلال	مقالي	1	متوسط
<p>قال الشاعر:</p> <p>بِحَيْلٍ لا تعاندُ من عليها وقومٍ لا يرون الموتَ عارا أعرب ما تحته خط إعراباً كاملاً.</p>					

رقم السؤال	المكون	مستوى السؤال	نوع السؤال	الدرجة	مستوى السؤال من حيث الصعوبة والسهولة
22	الوظيفة النحوية	تطبيق	مقالي	1	متوسط
القاضي العادل هو الذي <u>يقضي</u> بين الناس بالحق. علل عدم ظهور الحركة الإعرابية على آخر الفعل الذي تحته خط.					

https://t.me/Saudi_Education

رقم السؤال	المكون	مستوى السؤال	نوع السؤال	الدرجة	مستوى السؤال من حيث الصعوبة والسهولة
23	الوظيفة النحوية	استدلال	موضوعي	متوسط	صعب
<ul style="list-style-type: none"> - لن <u>تنالوا</u> النجاح حتى تجتهدوا. - بالاستغفار <u>تنالون</u> المغفرة. <p>عند مقارنة ما تحته خط في المثالين السابقين من حيث الحالة الإعرابية، فإن حالتهما الإعرابية:</p>					
	كلاهما مرفوعان	الأول مرفوع والثاني منصوب	كلاهما منصوبان	الأول منصوب والثاني مرفوع	

رقم السؤال	المكون	مستوى السؤال	نوع السؤال	الدرجة	مستوى السؤال من حيث الصعوبة والسهولة
24	الوظيفة النحوية	تطبيق	مقالي	1	متوسط
<p><u>لتسعى</u> لفعل الخير. صوب ما تحته خط في الجملة السابقة مع التوضيح.</p>					

رقم السؤال	المكون	مستوى السؤال	نوع السؤال	الدرجة	مستوى السؤال من حيث الصعوبة والسهولة
25	الوظيفة النحوية	تطبيق	موضوعي	1	متوسط
	أنتما قصة نجاحكما. الكلمة المناسبة لملء الفراغ السابق:				
	أ- تكتبان	ب- يكتبان	ج- تكتبين	د- تكتبون	

https://t.me/Saudi_Education

رقم السؤال	المكون	مستوى السؤال	نوع السؤال	الدرجة	مستوى السؤال من حيث الصعوبة والسهولة
26	الوظيفة النحوية	تطبيق	موضوعي	1	متوسط
	ل مواطناً صالحاً تخدم وطنك. الكلمة المناسبة لملء الفراغ السابق:				
	أ- نكوُن	ب- تكنُ	ج- تكوُن	د- كُنُ	

رقم السؤال	المكون	مستوى السؤال	نوع السؤال	الدرجة	مستوى السؤال من حيث الصعوبة والسهولة
27	الوظيفة النحوية	استدلال	مقالي	2	متوسط
	1- يا خالد لا تكذب. 2- المؤمن لا يكذب.				
	في المثال الأول جاء الفعل (تكذب) مجزوماً بينما في المثال الثاني جاء الفعل (تكذب) مرفوعاً. برر ذلك ؟				

رقم السؤال	المكون	مستوى السؤال	نوع السؤال	الدرجة	مستوى السؤال من حيث الصعوبة والسهولة
28	الصنف اللغوي	تطبيق	مقالي	1	متوسط
	سمعت صهيل الخيل. استخرج المصدر من الجملة السابقة وبيّن وزنه.				

https://t.me/Saudi_Education

رقم السؤال	المكون	مستوى السؤال	نوع السؤال	الدرجة	مستوى السؤال من حيث الصعوبة والسهولة
29	الصنف اللغوي	معرفة	موضوعي	1	متوسط
	استقبل ولي العهد الأمير محمد بن سلمان - حفظه الله - الوفود العربية استقبالا باهرا. المصدر في الجملة السابقة هو:				
	أ- استقبل	ب- الأمير	ج- الوفود	د- استقبالا	

رقم السؤال	المكون	مستوى السؤال	نوع السؤال	الدرجة	مستوى السؤال من حيث الصعوبة والسهولة
30	الصنف اللغوي	تطبيق	مقالي	1	متوسط
	لماذا يحرص المواطنون على استكمال التطعيمات؟ أجب عن السؤال السابق باستخدام المصدر المناسب.				

رقم السؤال	المكون	مستوى السؤال	نوع السؤال	الدرجة	مستوى السؤال من حيث الصعوبة والسهولة
31	الصنف اللغوي	تطبيق	موضوعي	1	متوسط
	ألف المؤلف كتابةً المصدر المناسب لإكمال الجملة السابقة:				
	أ- تأليفاً	ب- مألوفاً	ج- مؤلفاً	د- توليفاً	

https://t.me/Saudi_Education

رقم السؤال	المكون	مستوى السؤال	نوع السؤال	الدرجة	مستوى السؤال من حيث الصعوبة والسهولة
32	الرسم الكتابي	التطبيق	مقالي	3	متوسط
	اكتب العبارة الآتية مطبقاً قواعد رسم الحروف بخط النسخ. الوعي محقوق الآخرين والتعاون معهم واجب وطني.				

(أنموذج إجابة)

أسئلة اختبار مادة لغتي الجميلة للصف السادس الابتدائي للفصل الدراسي الثالث 1445

https://t.me/Saudi_Education

اقرأ النص الآتي، ثم أجب عن الأسئلة التي تليه.

يقول الحكماء: "العقل السليم في الجسم السليم"، من هنا جاء اهتمام الإنسان منذ القدم بالرياضة، إذ كان الصينيون القدماء من أوائل الذين استخدموا الرياضة وسيلة علاجية، وكانوا يعدونها نظامًا تربويًا تروحيًا لحياتهم. أما الهنود فقد اهتموا بالرياضة التي تعتمد على قيم الصبر والتحمل، ومارسوا ركوب الخيل والفيلة والمصارعة. واهتم الفراعنة بها؛ لأنها جزءٌ من التعاليم الدينية لديهم، واعتبروا اللياقة البدنية شرطًا من شروط الحكم، وكانوا يُعدُّون أطفالهم بدنيًا وحربيًا. كما اهتم الفرس والرومان بالتربية البدنية لدافع عسكري؛ وقاموا بإعداد الأولاد ليكونوا محاربين، فاتسمت رياضاتهم بالقوة والعدوانية والقسوة.

وقد حملت رسالة الإسلام توازنًا بين الجسد والعقل والنفوس، فحثت على الاهتمام بالجسد، إذ إنَّ الإنسان يُسألُ أمام ربه عن صحته، واهتم الصحابة كلهم -رضوان الله عليهم - بالرياضة، لاسيما الجري والسباحة وركوب الخيل ورمي النَّيَالِ؛ لما فيها من فوائد بدنية وصحية تتماشى مع روح الإسلام، وتعاليمه التي تُعنى بتربية الجسوم والعقول والنفوس.

وللرياضة أنواع كثيرة، منها: المشي، والجري، ورفع الأثقال، والألعاب الكروية المختلفة، والسباحة، والرماية، وركوب الخيل، والمصارعة، والتزلج...، إذ يُمكن للإنسان أن يختار منها ما يُناسب قدرته، وعمره، وظروفه الخاصة، كما أن لها فوائد جمة لصحة الجسد، ومن هذه الفوائد: أنَّها تُبقي القلب في حالة نشاط دائم، فكلما مارس الإنسان الرياضة ازداد ضخ الدم المُحمَّل بالأوكسجين والغذاء إلى جميع أنحاء جسمه، وهذا مهم لمرضى القلب؛ لحمايتهم من جلطات الشريان التاجي، كما تعمل الرياضة على تقوية العضلات، وتأخير أعراض الشيخوخة، ومثال ذلك أننا نشاهد أشخاصًا مُعَمَّرين لا يعانون من أية أمراض. والرياضة تقوي العظام، وتحمي من هشاشتها، وتشد الجسد، وتُحافظ على الرشاقة، وعلى الوزن المناسب للإنسان.

رقم السؤال	المكون	مستوى السؤال	نوع السؤال	الدرجة	مستوى السؤال من حيث الصعوبة والسهولة
1	فهم المقروء واستيعابه واستثماره	معرفة	مقالي	2	سهل
اذكر فائدتين من فوائد الرياضة المذكورة في النص. درجة واحدة على كل فائدة صحيحة يذكرها الطالب من النص، أو فيما يدل على معناها.					

https://t.me/Saudi_Education

رقم السؤال	المكون	مستوى السؤال	نوع السؤال	الدرجة	مستوى السؤال من حيث الصعوبة والسهولة
2	فهم المقروء واستيعابه واستثماره	تطبيق	مقالي	1	متوسط
إذا كنت ترى أن الرياضة تقي الإنسان من جلطات القلب، ادعم ما يؤيد ذلك من النص. لأنَّها تُبقي القلب في حالة نشاط دائم، فكلما مارس الإنسان الرياضة ازداد ضخ الدم المُحمَّل بالأكسجين والغذاء إلى جميع أنحاء جسمه، وهذا مهم لمرضى القلب؛ لحمايتهم من جلطات الشريان التاجي. (توزع الدرجة على إجابة الطالب/ة بمقدار ربع درجة لكل جزء)					

رقم السؤال	المكون	مستوى السؤال	نوع السؤال	الدرجة	مستوى السؤال من حيث الصعوبة والسهولة
3	فهم المقروء واستيعابه واستثماره	معرفة	موضوعي	1	متوسط
اختر الإجابة الصحيحة مما يأتي: كلمة (النَّبَال) الواردة في النص تعني :					
أ- الحجارة		ب- الصخور		ج- السهام	
				د- العصي	

رقم السؤال	المكون	مستوى السؤال	نوع السؤال	الدرجة	مستوى السؤال من حيث الصعوبة والسهولة
4	فهم المقروء واستيعابه واستثماره	معرفة	موضوعي	1	سهل
	سبب اهتمام الفرس والرومان بالرياضة هو:				
	أ- تعليمي	ب - صحي	ج - عسكري	د- عدواني	

https://t.me/Saudi_Education

رقم السؤال	المكون	مستوى السؤال	نوع السؤال	الدرجة	مستوى السؤال من حيث الصعوبة والسهولة
5	فهم المقروء واستيعابه واستثماره	تطبيق	مقالي	1	متوسط
	<p>اهتمت الشعوب قديماً بالرياضة البدنية، واختلفت سمات رياضاتهم. حدد الفرق بين الرياضة في الإسلام، والرياضة عند الفرس والرومان. الرياضة في الإسلام / (نصف درجة)</p> <p>الإسلام وازن بين الجسد والعقل والنفوس، فحث على الاهتمام بالجسد، إذ إنَّ الإنسانَ يُسألُ أمام ربه عن صحته، واهتم الصحابة كلهم- رضوان الله عليهم - بالرياضة، لاسيما الجري والسباحة، وركوب الخيل، ورمي النبال؛ لما فيها من فوائد بدنية وصحية تتماشى مع روح الإسلام، وتعاليمه. الرياضة عند الفرس والرومان / (نصف درجة)</p> <p>اهتم الفرس والرومان بالتربية البدنية لدافع عسكري؛ وقاموا بإعداد الأولاد ليكونوا محاربين، فاتسمت رياضاتهم بالقوة والعدوانية والقسوة. (يقبل من الطالبة ما يدل على نفس المعنى)</p>				

رقم السؤال	المكون	مستوى السؤال	نوع السؤال	الدرجة	مستوى السؤال من حيث الصعوبة والسهولة
6	فهم المقروء واستيعابه واستثماره	استدلال	مقالي	1	متوسط
<p>من المشكلات المنتشرة بين فئة الشباب (عدم ممارسة الشباب للرياضة فترة طويلة) اقترح حلين اثنين لهذه المشكلة.</p> <ul style="list-style-type: none"> - توعية الشباب بأهمية الرياضة وفوائدها من خلال وسائل التواصل. - عقد مسابقات وفعاليات رياضية لتشجيع الشباب على الرياضة. - توضيح الأضرار الناجمة عن ترك ممارسة الرياضة وقلة الحركة. - فتح أندية رياضية. <p>(يكتفى بذكر اثنين) (نصف درجة) (نصف درجة) (تقبل أي إجابة أخرى صحيحة)</p>					

https://t.me/Saudi_Education

رقم السؤال	المكون	مستوى السؤال	نوع السؤال	الدرجة	مستوى السؤال من حيث الصعوبة والسهولة
7	فهم المقروء واستيعابه واستثماره	استدلال	مقالي	1	متوسط
<p>ما العنوان المناسب للنص السابق؟ فوائد الرياضة - أهمية الرياضة</p> <p>(تقبل أي إجابة أخرى صحيحة)</p>					

رقم السؤال	المكون	مستوى السؤال	نوع السؤال	الدرجة	مستوى السؤال من حيث الصعوبة والسهولة
8	فهم المقروء واستيعابه واستثماره	تطبيق	موضوعي	3	متوسط
مارست الشعوب الرياضة: لأهداف متنوعة، اختر من العمود الأول ما يناسبه من العمود الثاني فيما يأتي:					
		الرقم	المجموعة (أ)	الرقم	المجموعة (ب)
		1	الصينيون	3	أهداف قيمية (درجة)
		2	الفراعنة	2	تعاليم دينية (درجة)
		3	الهنود		دوافع عسكرية
				1	وسيلة علاجية (درجة)

https://t.me/Saudi_Education

رقم السؤال	المكون	مستوى السؤال	نوع السؤال	الدرجة	مستوى السؤال من حيث الصعوبة والسهولة
9	فهم المقروء واستيعابه واستثماره	تطبيق	مقالي	1	متوسط
الترتيب الصحيح للتدرج التاريخي للرياضة حسب ورودها في النص هو:					
عند الهنود، ثم المسلمين، ثم الصينيين		عند الصينيين، ثم الهنود، ثم الفراعنة		عند المسلمين، ثم الفرس والرومان، ثم الصينيين	
		عند الصينيين، ثم الهنود، ثم الفراعنة		عند المسلمين، ثم الفرس والرومان	

رقم السؤال	المكون	مستوى السؤال	نوع السؤال	الدرجة	مستوى السؤال من حيث الصعوبة والسهولة
10	الأسلوب اللغوي	تطبيق	مقالي	1	متوسط
	<p>ممارسة الرياضة تقوي العظام. حول الجملة السابقة إلى جملة شرطية مستخدمًا أسلوب الشرط. إن تمارس الرياضة تقوى عظامك. (درجة واحدة) من يمارس الرياضة تقوى عظامه. (تقبل أي جملة صحيحة وفقا للمطلوب)</p>				

رقم السؤال	المكون	مستوى السؤال	نوع السؤال	الدرجة	مستوى السؤال من حيث الصعوبة والسهولة
11	الأسلوب اللغوي	معرفة	موضوعي	1	متوسط
	أسلوب التوكيد الذي يفيد رفع احتمال أن يكون في الكلام سهو أو نسيان هو:				
	تعقيم الجروح كلها يمنع انتشار البكتيريا	حافظ على نفسك من الأخطار	الطبيب نفسه يعطي الدواء للمرضى.	كل المصاعب يهونها الصبر	

https://t.me/Saudi_Education

رقم السؤال	المكون	مستوى السؤال	نوع السؤال	الدرجة	مستوى السؤال من حيث الصعوبة والسهولة
12	الأسلوب اللغوي	معرفة	موضوعي	1	متوسط
	الكلمة التي انتهت بألف لينة هي:				
	دعا	رجاء	ذهبوا	يهدي	

رقم السؤال	المكون	مستوى السؤال	نوع السؤال	الدرجة	مستوى السؤال من حيث الصعوبة والسهولة
13	الظاهرة الإملائية	تطبيق	موضوعي	1.5	متوسط
<p>ارسم الألف اللينة رسماً صحيحاً في نهاية الكلمات الآتية:</p> <p>بكي (درجة واحدة)</p> <p>حتى (درجة واحدة)</p> <p>رنا (درجة واحدة)</p> <p>https://t.me/Saudi_Education</p>					

رقم السؤال	المكون	مستوى السؤال	نوع السؤال	الدرجة	مستوى السؤال من حيث الصعوبة والسهولة
14	الظاهرة الإملائية	استدلال	مقالي	2	متوسط
<p>قال الشاعر: ما مات من كرم الزمان فإنه يحيا لدى يحيى بن عبد الله</p> <p>كتبت الألف اللينة في الكلمة (يحيا) ألف قائمة بينما كتبت في الكلمة الثانية (يحيى) ألف مقصورة. بم تفسر ذلك؟</p> <p>يحيا/ كتبت الألف قائمة؛ لأن الكلمة فعل وسبقت الألف بياء. (درجة واحدة)</p> <p>يحيى/ اسم كتبت الألف على صورة ياء غير منقوطة؛ للتفريق بين الاسم (يحيى) والفعل (يحيا). (درجة واحدة)</p>					

رقم السؤال	المكون	مستوى السؤال	نوع السؤال	الدرجة	مستوى السؤال من حيث الصعوبة والسهولة
15	الظاهرة الإملائية	استدلال	مقالي	1.5	متوسط
<p>فيما تفكر؟</p> <p>صحح الخطأ في الجملة السابقة مع التعليل.</p> <p>فيم تفكر؟ (نصف درجة) التعليل/ تحذف الألف من ما الاستفهامية عند دخول حرف الجر (في) عليها. (درجة واحدة)</p>					

رقم السؤال	المكون	مستوى السؤال	نوع السؤال	الدرجة	مستوى السؤال من حيث الصعوبة والسهولة
16	الظاهرة الإملائية	تطبيق	مقالي	1	متوسط
أدخل حرف الجر(عن) على (من الموصولة) مع تغيير ما يلزم لإكمال الجملة الآتية. نعلن عمَّن يستحق التكريم. (درجة واحدة)					

رقم السؤال	المكون	مستوى السؤال	نوع السؤال	الدرجة	مستوى السؤال من حيث الصعوبة والسهولة
17	الظاهرة الإملائية	معرفة	موضوعي	1	متوسط
ضع علامة (√) أمام العبارة الصحيحة وعلامة (X) أمام العبارة الخاطئة فيما يأتي: (بلى) حرف ثلاثي منتهي بألف ليننة. (√) (درجة واحدة)					
https://t.me/Saudi_Education					

رقم السؤال	المكون	مستوى السؤال	نوع السؤال	الدرجة	مستوى السؤال من حيث الصعوبة والسهولة
18	الظاهرة الإملائية	معرفة	موضوعي	1	متوسط
ضع علامة (√) أمام العبارة الصحيحة وعلامة (X) أمام العبارة الخاطئة فيما يأتي: فتيان مثنى اسم ثلاثي أصل الألف اللينة في مفرده الواو. (X) (درجة واحدة)					

رقم السؤال	المكون	مستوى السؤال	نوع السؤال	الدرجة	مستوى السؤال من حيث الصعوبة والسهولة
19	الوظيفة النحوية	تطبيق	مقالي	1	متوسط
صنف الفعل المضارع الذي تحته خط من حيث الصحة والاعتلال بحسب آخره في الجمل الآتية: 1- يرجو المؤمن ربه. يرجو/ فعل مضارع معتل الآخر بالواو. (نصف درجة) 2- لن نقدر على العمل دون غذاء مفيد. يقدر/ فعل مضارع صحيح الآخر. (نصف درجة)					

رقم السؤال	المكون	مستوى السؤال	نوع السؤال	الدرجة	مستوى السؤال من حيث الصعوبة والسهولة
20	الوظيفة النحوية	استدلال	مقالي	1	متوسط
<p>قال الشاعر:</p> <p>يعيش المرء ما استحيا بخير ويبقى العود ما بقي اللحاء اضبط ما تحته خط بالشكل معللا لذلك.</p> <p>يعيشُ/ (نصف درجة) لأنه فعل مضارع صحيح الآخر مرفوع بالضممة الظاهرة على آخره. (نصف درجة)</p> <p>https://t.me/Saudi_Education</p>					

رقم السؤال	المكون	مستوى السؤال	نوع السؤال	الدرجة	مستوى السؤال من حيث الصعوبة والسهولة
21	الوظيفة النحوية	استدلال	مقالي	1	متوسط
<p>قال الشاعر:</p> <p>بِخَيْلٍ لَا تَعَانِدُ مِنْ عِلْمِهَا وَقَوْمٍ لَا يَرُونَ الْمَوْتَ عَارَا أعرب ما تحته خط إعرابا كاملا.</p> <p>يرون / فعل مضارع مرفوع بثبوت النون لأنه من الأفعال الخمسة.</p> <p>ربع درجة فعل مضارع، ربع درجة مرفوع، ربع درجة بثبوت النون، ربع درجة لأنه من الأفعال الخمسة</p>					

رقم السؤال	المكون	مستوى السؤال	نوع السؤال	الدرجة	مستوى السؤال من حيث الصعوبة والسهولة
22	الوظيفة النحوية	تطبيق	مقالي	1	متوسط
<p>القاضي العادل هو الذي يقضي بين الناس بالحق . علل عدم ظهور الحركة الإعرابية على آخر الفعل الذي تحته خط. لأنه معتل الآخر بالياء منع من ظهورها الثقل. (درجة واحدة)</p> <p>https://t.me/Saudi_Education</p>					

رقم السؤال	المكون	مستوى السؤال	نوع السؤال	الدرجة	مستوى السؤال من حيث الصعوبة والسهولة
23	الوظيفة النحوية	استدلال	موضوعي	1	متوسط
<p>- لن تنالوا النجاح حتى تجهدوا. - بالاستغفار تنالون المغفرة. عند مقارنة ما تحته خط في المثالين السابقين من حيث الحالة الإعرابية، فإن حالتها الإعرابية: درجة واحدة</p>					
كلاهما مرفوعان		الأول مرفوع والثاني منصوب	كلاهما منصوبان	الأول منصوب والثاني مرفوع	

رقم السؤال	المكون	مستوى السؤال	نوع السؤال	الدرجة	مستوى السؤال من حيث الصعوبة والسهولة
24	الوظيفة النحوية	تطبيق	مقالي	1	متوسط
<p>- لتسعى لفعل الخير. - صوب ما تحته خط في الجملة السابقة مع التوضيح . - لتسع (نصف درجة) / حذف حرف العلة لأن الفعل المضارع معتل الآخر مجزوم بلام الأمر. (نصف درجة)</p>					

رقم السؤال	المكون	مستوى السؤال	نوع السؤال	الدرجة	مستوى السؤال من حيث الصعوبة والسهولة
25	الوظيفة النحوية	تطبيق	موضوعي	1	متوسط
	أنتما قصة نجاحكما. الكلمة المناسبة لملء الفراغ السابق هي:				
	أ- تكتبان	ب- يكتبان	ج- تكتبين	د- تكتبون	

رقم السؤال	المكون	مستوى السؤال	نوع السؤال	الدرجة	مستوى السؤال من حيث الصعوبة والسهولة
26	الوظيفة النحوية	تطبيق	موضوعي	1	متوسط
	ل مواطننا صالحا تخدم وطنك. الكلمة المناسبة لملء الفراغ السابق هي:				
	أ- نكوّن	ب- تكنّ	ج- تكونّ	د- كُنّ	

رقم السؤال	المكون	مستوى السؤال	نوع السؤال	الدرجة	مستوى السؤال من حيث الصعوبة والسهولة
27	الوظيفة النحوية	استدلال	مقالي	2	متوسط
	<p>1- يا خالد لا تكذب. 2- المؤمن لا يكذب.</p> <p>في المثال الأول جاء الفعل (تكذب) مجزوما بينما في المثال الثاني جاء الفعل (تكذب) مرفوعا. برر ذلك ؟</p> <p>في المثال الأول جاء الفعل (تكذب) مجزوما لأنه سبق بلا النافية. ((درجة واحدة))</p> <p>في المثال الثاني جاء الفعل (تكذب) مرفوعا لأنه سبق بلا النافية. ((درجة واحدة))</p>				

رقم السؤال	المكون	مستوى السؤال	نوع السؤال	الدرجة	مستوى السؤال من حيث الصعوبة والسهولة
28	الصنف اللغوي	تطبيق	مقالي	1	متوسط
<p>سمعت صهيل الخيل . استخرج المصدر من الجملة السابقة وبيّن وزنه. صهيل (نصف درجة) على وزن فعيل. (نصف درجة)</p> <p>https://t.me/Saudi_Education</p>					

رقم السؤال	المكون	مستوى السؤال	نوع السؤال	الدرجة	مستوى السؤال من حيث الصعوبة والسهولة
29	الصنف اللغوي	معرفة	موضوعي	1	متوسط
<p>استقبل ولي العهد الأمير محمد بن سلمان حفظه الله الوفود العربية استقبالا باهرا. المصدر في الجملة السابقة هو:</p> <p>أ- استقبل ب- الأمير ج- الوفود د- استقبالا</p>					

رقم السؤال	المكون	مستوى السؤال	نوع السؤال	الدرجة	مستوى السؤال من حيث الصعوبة والسهولة
30	الصنف اللغوي	تطبيق	مقالي	1	متوسط
<p>لماذا يحرص المواطنون على استكمال التطعيمات؟ أجب عن السؤال السابق باستخدام المصدر المناسب خوفًا من المرض أو حرصًا على صحتهم (درجة واحدة) (تقبل أي جملة صحيحة وفقا للمطلوب)</p>					

رقم السؤال	المكون	مستوى السؤال	نوع السؤال	الدرجة	مستوى السؤال من حيث الصعوبة والسهولة
31	الصنف اللغوي	تطبيق	موضوعي	1	متوسط
	ألف المؤلف كتابه المصدر المناسب لإكمال الجملة السابقة هو:				
	أ- تأليفاً	ب- مألوفاً	ج- مؤلفاً	د- توليفاً	

رقم السؤال	المكون	مستوى السؤال	نوع السؤال	الدرجة	مستوى السؤال من حيث الصعوبة والسهولة
32	الرسم الكتابي	التطبيق	مقالي	3	متوسط
	اكتب العبارة الآتية مطبقاً قواعد رسم الحروف بخط النسخ. <p style="text-align: center;">الوعي بحقوق الآخرين والتعاون معهم واجب وطني.</p> <p>https://t.me/Saudi_Education</p> <p>الوعي بحقوق الآخرين والتعاون معهم واجب وطني. يراعى في تقسيم الدرجة: 1- رسم الحروف المدروسة بشكل صحيح في مواضعها المختلفة 2- الحروف المكررة في نفس الموضع تقيم مرة واحدة</p>				

البيانات الأساسية لاختبار مادة لغتي الجميلة (الصف السادس الابتدائي)

عدد الأسئلة	درجة الاختبار
32	40

المادة	لغتي الجميلة
الصف	السادس
الفصل الدراسي	الثالث
العام الدراسي	1445 هـ

المجموع	عدد الأهداف التعليمية			مكونات المقرر
	الاستدلال	التطبيق	المعرفة	
26	9	12	5	فهم المقروء، واستيعابه، واستثماره.
14	4	6	4	الأسلوب اللغوي
18	5	13	0	الظاهرة الإملائية
28	7	13	8	الوظيفة النحوية
2	0	2	0	الرسم الكتابي
10	3	5	2	الصف اللغوي
88	25	46	17	المجموع
100	30%	52%	18%	الوزن النسبي

المجموع	مستويات الأهداف			عدد الحصص	مكونات المقرر
	الاستدلال	التطبيق	المعرفة		
100%	20%	60%	20%	الوزن النسبي	فهم المقروء، واستيعابه، واستثماره.
9	2	4	3	عدد الأسئلة	
10	2	6	4	الدرجة	
100%			30%	الوزن النسبي	الأسلوب اللغوي
3	0	1	1	عدد الأسئلة	
3		1	1	الدرجة	
100%				الوزن النسبي	الظاهرة الإملائية
8	2	2	3	عدد الأسئلة	
10	3.5	2.5	3	الدرجة	
100%				الوزن النسبي	الوظيفة النحوية
10	4	5	0	عدد الأسئلة	
10	5	5	0	الدرجة	
100%				الوزن النسبي	الصنف اللغوي
5	0	3	1	عدد الأسئلة	
4	0	3	1	الدرجة	
100%				الوزن النسبي	الرسم الكتابي
1	0	1	0	عدد الأسئلة	
3	0.0	3	0.0	الدرجة	
32	8	16	8	مجموع الأسئلة	المجموع
40	10.5	20.5	9	مجموع الدرجات	

نوعه	الدرجة	استدلال	تطبيق	معرفة	سادس ابتدائي
مقالتي	2			1	1
مقالتي	1		1		2
موضوعي	1			1	3
موضوعي	1			1	4
مقالتي	1		1		5
مقالتي	1	1			6
مقالتي	1	1			7
موضوعي	3		1		8
موضوعي	1		1		9
مقالتي	1		1		10
موضوعي	1			1	11
موضوعي	1			1	12
موضوعي	1.5		1		13
مقالتي	2	1			14
مقالتي	1.5	1			15
مقالتي	1		1		16
موضوعي	1			1	17
موضوعي	1			1	18
مقالتي	1		1		19
مقالتي	1	1			20
مقالتي	1	1			21
مقالتي	1		1		22
موضوعي	1	1			23
مقالتي	1		1		24
موضوعي	1		1		25
موضوعي	1		1		26
مقالتي	2	1			27
مقالتي	1		1		28
موضوعي	1			1	29
مقالتي	1		1		30
موضوعي	1		1		31
مقالتي	3		1		32
	40	8	16	8	33
					34
					35
					36
					37
					38
					39