

الجمهورية العربية السورية
وزارة التربية
المركز الوطني لتطوير المناهج التربوية

التعلم الوجداني الاجتماعي

الصف التاسع الأساسي

الإشراف

الدكتور دارم طبّاع- وزير التربية
الدكتورة ناديا الغزولي- مديرة المركز الوطني لتطوير المناهج التربويّة
أ.د. رمضان درويش - مدير مركز القياس والتقويم التربوي

لجنة التأليف

المهارات الحياتية

د. فداء سودان د. أحمد غنام د. ماهر ابراهيم د. علي تجور غيداء نزهة
تغريد عز الدين فؤاد بدره روعة حسواني دانية مراد رهن الغزي
سماهر شعيب خضر حمود سناء مسلم عبد القادر أبرص

المشروعات

د. رنا ضيا أسامة سرور تغريد الأزروني رهن أبو جيب سوزان أسعد

المبادرات

راغدة محلا نبوغ أيوب بشري مسعود

بطاقات الملاحظة

د. مجدي السعدي ليال الضحاك

مدقق اللّغة العربيّة

د. رنا ضيا خديجة الخرج

الإخراج الفنّي

حيدر ناصر

الإشراف الفنّي

هشام الحلبي

حقوق الطّباعة والتّوزيع محفوظة للمؤسسة العامّة للطّباعة
حقوق التّأليف والنّشر محفوظة للمركز الوطني لتطوير المناهج التربويّة
وزارة التّربية – الجُمهوريّة العربيّة السّوريّة

طُبِعَ لِلْمَرَّةِ الْأُولَى لِلْعَامِ ٢٠٢٢-٢٠٢٣

المقدمة

يهدف التعلم الوجداني الاجتماعي إلى تعزيز التنمية الشاملة للمتعلمين من خلال التنظيم الذاتي والمثابرة والتعاطف، ويمكن لهذا النوع من التعلم معالجة ثلاثة مجالات. **مجال الإدراك:** أي تعزيز مهارات تساعد المتعلمين على إدارة أنفسهم، من خلال تنظيم سلوكهم وتذكر دروسهم.

مجال اجتماعي: أي تعزيز المهارات التي تساعد المتعلمين على العيش مع الآخرين، من خلال تعلم التعاطف والتعاون والاستماع وحلّ النزاعات.

مجال عاطفي: أي تعزيز المهارات التي تساعد المتعلمين على إدارة المشاعر مثل الغضب والإحباط والحزن لذلك يركز هذا المنهاج على أربع ركائز.

تعلم لتعرف (التعلم للمعرفة): كيفية استخدام المعرفة ونقلها إلى معرفة تطبيقية عملية حياتية. **تعلم لتكون (التعلم لبناء الشخصية):** تعزيز الذات والثقة بالنفس.

تعلم لتعيش مع الآخرين (التعلم الاجتماعي): كيفية التواصل الإيجابي مع المحيط الاجتماعي.

تعلم لتعمل (التعلم لدخول سوق العمل): ربط متطلبات الحياة الاقتصادية بما يخدم المجتمع والوطن.

لذلك قُسم هذا الكتاب المعد لمتعلمي الصف التاسع إلى ثلاثة مجالات: المهارات الحياتية والمشروعات والمبادرات، ولأن هذا المنهج يعتمد على الأنشطة التطبيقية العملية فهو يقاس من خلال قوائم رصد أعدت للمتعلمين أنفسهم وللمعلمين، وقوائم فصلية أعدت لأولياء الأمور ليشاركوا المدرسة في ملاحظة كيفية تغيير سلوك أبنائهم بشكل إيجابي.

المؤلفون

الفهرس

رقم الصفحة	المهارة	النشاط	المحور	المجال
٢			المقدمة	
٦	التَّواصل	نتواصل معاً	تمكين الذات	المهارات الحياتية
٨	الصُّمود	ثباتي أساس نجاحي		
١٠	إدارة الذات	أمضي قدماً		
١٢	اتخاذ القرار	أثق بنفسي	التَّوظيف	
١٤	التَّفاوض	مهارتي أربحتني		
١٦	التَّعاون	دائرة التَّعاون		
١٨	حلُّ المشكلات	ركن الحلول	التعلُّم	
٢٠	التَّفكير النَّقديُّ	أحاور لا أجادل		
٢٤	الإبداع	لتزهر الصَّحراء		
٢٦	المشاركة	لكلِّ منّا حقُّ	المواطنة الفعَّالة	
٢٨	احترام التَّنوع	بتنوعنا نرتقي		
٣٠	التَّعاطف	أشعر بك		

رقم الصفحة	الدرس	المجال
٣٣	برمجة لعبة إلكترونية	المشروعات
٣٣	المعوقات العامة والحلول	
٣٤	متطلبات البرمجة	
٣٤	معوقات قبل التنفيذ	
٣٥	معوقات أثناء التنفيذ	
٣٥	فوائد المشروع	
٣٥	مخاطر المشروع	

رقم الصفحة	الدرس	المجال
٣٩	خطوات تطبيق مبادرة	المبادرات
٤٠	تقييم المبادرات الفردية والجماعية	
٤٠	شروط المبادرة الناجحة	
٤١	أنواع المبادرات	
٤٢	نموذج مبادرة	

1



المهارات الحياتية



تواصل معاً

1

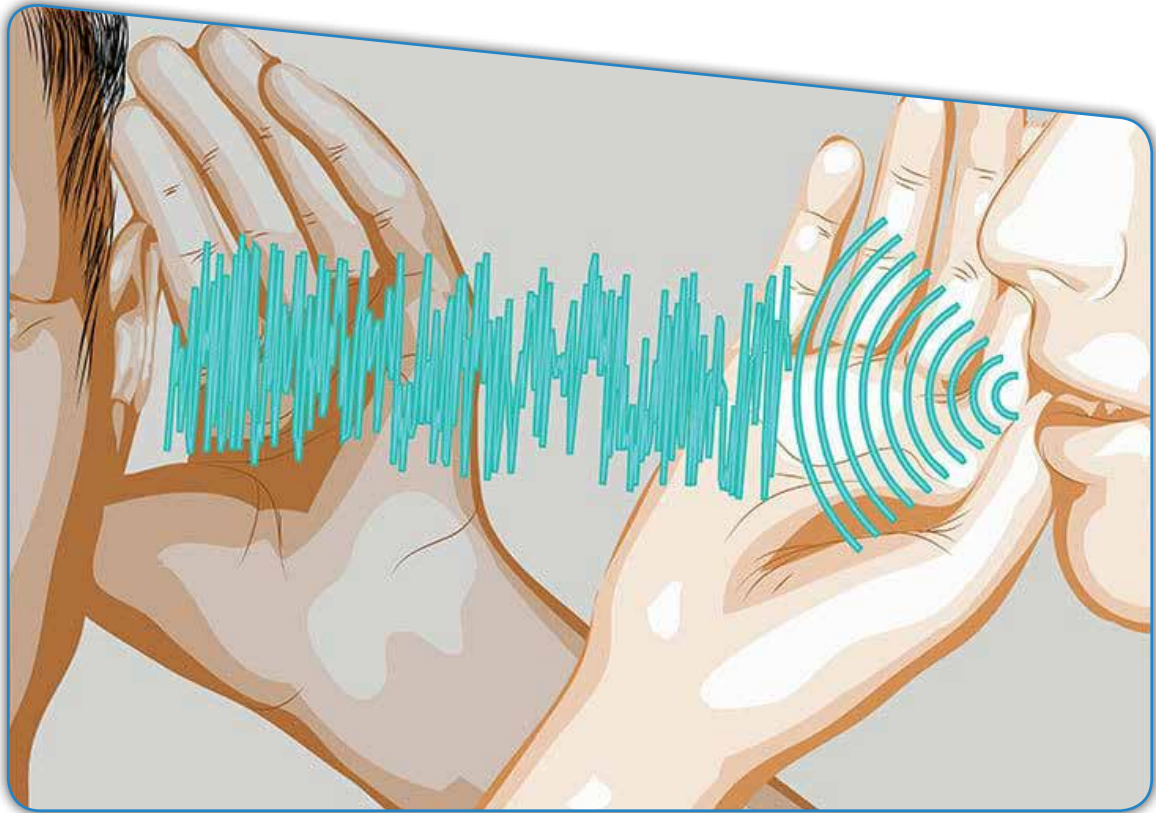
**هدف النشاط:**

أنمي مهارة الإصغاء الفعّال.

مدّة تنفيذ النشاط:

٤٠ دقيقة.

أدوات تنفيذ النشاط:

أوراق، أقلام، صافرة، ساعة لضبط الوقت.



خطوات تنفيذ النشاط:



١- نتوزّع في مجموعتين كلُّ مجموعة مؤلفة من (٤-٥) متعلّمين.

٢- نجلس ضمن مجموعتنا بشكل دائريّ.

٣- عند سماع صافرة البدء من قبل الميسر، نبدأ بتنفيذ النشاط في الوقت ذاته وفق الآتي:

المجموعة الأولى: يقف متعلّم واحد فقط في المجموعة، ويبدأ الحديث عن أيّ موضوع يريده، وذلك لدقيقتين فقط، وعلى جميع المتعلّمين الآخرين في مجموعته الجلوس والإصغاء فقط دون مقاطعته. يمكن أن يكون موضوع الحديث عن شيء قد يرغب المتعلّم في التحدّث عنه (مواقف اجتماعيّة، أو مواقف حياتيّة يومية مُعاشة، مشاكل شخصيّة قد يعاني منها، هواياته... إلخ). وبعد انتهاء الوقت يجلس المتحدث، ويقف زميله الذي يليه في المجموعة ليتحدّث أيضاً لمدة دقيقتين. حيث يقوم الميسر بإطلاق صافرته ليعلن انتهاء دور المتحدث وبدء دور متحدّث آخر. وهكذا حتى تتمّ الدائرة لكلّ المتعلّمين وبشكل كامل في المجموعة.

المجموعة الثانية: يقف متعلّم واحد فقط في المجموعة، ويبدأ الحديث عن أي موضوع يريده، وذلك لدقيقتين أيضاً، على أن يقوم متعلّم آخر ضمن مجموعته بالتشويش عليه من خلال بعض الأصوات التي قد تشنّت المتعلّمين الآخرين في مجموعته. وكذلك الأمر حتى تنتهي الدائرة ويشارك الجميع في المجموعة.

أسئلة للمناقشة:



- كيف تمّ التّواصل في المجموعتين؟
- ما أهميّة مهارة الإصغاء في التّواصل الفعّال؟

رسالة للميسر:



يوضّح الميسر للمتعلّمين أنّ التّواصل عمليّة نقل الأفكار والتّجارب والمعارف بين الأفراد والجماعات، قد يكون ذاتياً بين الإنسان ذاته، أو جماعياً مع الآخرين. التّواصل يكسب الإنسان مهارات كثيرة، وأهمّها مهارة الاستماع للطّرف الآخر. يجب الابتعاد عن مصادر التشويش بهدف التّواصل الفعّال والمركّز والبعيد عن كلّ ما يشنّت التّركيز والانتباه. يجب أن يكون عدد أفراد المجموعات متساوٍ، وفي حال وجود مجموعة عدد أفرادها أقل، لا مانع من أن تنتهي مجموعة قبل مجموعة أخرى شرط عدم إحداث ضجيج، وذلك حتى تنتهي كلّ المجموعات من أداء مهمّتها.

ثباتي أساس نجاحي

2



هدف النشاط:



أطوّر مهارات التكيف والصمود لديّ.

مدّة تنفيذ النشاط:



٤٠ دقيقة.

أدوات تنفيذ النشاط:



صفارة – حواجز بلاستيكية أو خشبية.

خطوات تنفيذ النشاط:



المرحلة الأولى: ١٠ دقائق

- ١- نقوم بتحديد نقطة الانطلاق / أ / في أحد جوانب الباحة، ونقطة الوصول / ب / في الجانب الآخر من الباحة.
 - ٢- عند سماع صافرة الميسر علينا الثبات في مكاننا دون حركة
 - ٣- نلتزم بالتعليمات المحددة لنا من الميسر، والتي تتدرج من السهل إلى الأصعب.
- التعليمات السهلة / رفع اليدين - تمثيل دور متفاجئ - خجول - حزين شخص.
- التعليمات الصعبة / الوقوف على قدم واحدة - الوقوف على رؤوس الأصابع - القفز فوق الحواجز.

المرحلة الثانية: ٣٠ دقيقة

- ١- نتوزع مع زملائي في الصف إلى ٤ مجموعات كما يأتي:
المجموعة الأولى: التأقلم مع مرحلة تعليمية جديدة.
المجموعة الثانية: التأقلم مع مكان إقامة جديد.
 - المجموعة الثالثة: التأقلم مع الظروف الصحية المفروضة في ظل انتشار كورونا.
 - المجموعة الرابعة: التأقلم مع الظروف الاقتصادية الجديدة.
- ٢- نقوم في كل مجموعة بوضع قائمة بالتحديات التي تواجهنا وشرح الخطوات التي تساعدنا في التغلب عليها والتأقلم معها.
 - ٣- نعرض مع زملائي في المجموعة نتائج عملنا.

أسئلة للمناقشة:



- أي المراحل كانت أصعب في تنفيذ التعليمات؟
- كيف استطعتم التغلب عليها؟
- ما فائدة اكتسابنا مهارة الصمود في حياتنا العملية؟

رسالة للميسر:



يوضح الميسر للمتعلّمين أنّ الصُّمود هو القدرة على الاستمرار، وعدم الاستسلام، والمثابرة، وعدم التخلّي عن الأهداف والطموحات.

أمضي قدماً

3



هدف النشاط:

أنمي مهارتي في إدارة ذاتي للتغلب على القلق الامتحاني.

مدّة تنفيذ النشاط:

٤٠ دقيقة.

أدوات تنفيذ النشاط:

ورق، أقلام



خطوات تنفيذ النشاط:



- ١- نستمع إلى القصة الآتية التي يرويها الميسر:
(مجد يحب المدرسة، وعندما يقترب الامتحان يعاني من القلق لشدة إصرار أسرته على زيادة ساعات دراسته، وهذا يزيد من قلقه).
- ٢- نتوزع في أربع مجموعات كل مجموعة مؤلفة من (٤ إلى ٥ متعلمين).
- ٣- تبحث كل مجموعة في كيفية مواجهة نقاط الضعف الموجودة لدى مجد وتحويلها إلى نقاط قوة تساعد في مواجهة القلق الامتحاني لديه.
- ٤- تعرض كل مجموعة نتائج عملها، وتناقش في الإجراءات المقترحة لتخفيف القلق الامتحاني لديه.

أسئلة للمناقشة:



- كيف أتعامل مع القلق الذي ينتابني في فترة الامتحانات؟
- كيف يساهم التعامل الإيجابي مع الضغوط في نجاحك؟
- كيف يساهم التعامل الإيجابي مع الضغوط في نجاحنا؟

رسالة للميسر:



إدارة الذات هي الوسيلة التي تساعد على المضي في الحياة بمرونة أكبر، وبشكلٍ أسهل وأفضل من خلال تحديد الأهداف، وإدارة الوقت.
تدفع إدارة الذات لتطوير الدافع الذاتي والتركيز للتغلب على مشكلة ما، وتساعد في التخلص من القلق، وتمنح الإنسان المزيد من الفرص للقيام بنشاطاتٍ متعددةٍ أكثر من ذي قبل.

أثق بنفسك

4

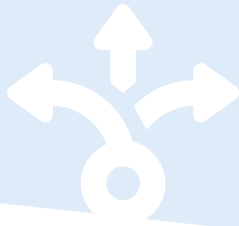

هدف النشاط:



أنمي مهارتي في اتخاذ القرار المناسب.

مدّة تنفيذ النشاط:



٤٠ دقيقة.

أدوات تنفيذ النشاط:



بطاقات ورقية - أقلام.

خطوات تنفيذ النشاط:



- ١- نتوزّع في مجموعات صغيرة مكوّنة من (٤-٥) متعلّمين.
- ٢- بعد حصولنا على بطاقة من الميسر، أبدأ مع مجموعتي بالعمل لمدة ٢٠ دقيقة لاتخاذ قرار حول ما كُتِب في البطاقة.

البطاقة الأولى:

أنت الشاب الوحيد /الشّابة الوحيدة لوالديك، ويرغبان في أن تصبح طبيباً ناجحاً، وقد حاولت دائماً أن ترقى إلى مستوى توقّعاتهما، ولكن الآن حان الوقت لاختيار مجال الدّراسة العلميّة أو الأدبيّة أو المهنيّة، وأنت غير مهتمّ بالطبّ، وتودُّ حقّاً أن تعمل في مجال الإعلام.

البطاقة الثّانية:

أنت في عمر ١٥ عاماً، ولكن والديك ما زالوا يعاملانك كطفل، يتدخلان في اختيار أصدقائك وحتّى ملابسك التي يجب أن تلبسها، أنت تشعر بالانزعاج وتريد أن تتخذ القرارات الخاصّة بك.

البطاقة الثّالثة:

أنت مقبل على امتحانات الشّهادة العامّة، وتشعر بالإرهاق والرّغبة في النّوم، نصحك أحد أصدقائك بشرب القهوة قائلاً لك: إنها تساعدك على السهر.

٣- أحضّر مع أفراد مجموعتي عرضاً عمّا كُتِب في البطاقة لتقدمه للزملاء في الصّفّ

٤- أدوّن ملاحظاتي حول كل عرض لأطرحها بعد انتهاء جميع المجموعات من تقديم عروضها.

٥- دعوة الزملاء في الصّفّ لطرح الأسئلة حول كلّ بطاقة عُرضت بالترتيب، وتبادل الملاحظات والمقترحات.

أسئلة للمناقشة:



- ما الخطوات التي اتبعتها في اتّخاذ قرارنا؟
- ما العوامل التي تجعل هذا القرار «جيداً»؟ ولماذا؟

رسالة إلى الميسر:



يرجى التّجول بين المجموعات والتّحاور معهم بخصوص العوائق المحتملة وتقديم الإرشادات لهم بعد التسرّع في اتّخاذ القرار والاستناد إلى الحقائق المنطقية لا الأوهام والأحاسيس مع المحافظة على حس المغامرة وعدم السماح للخوف أن يعيق عملية اتّخاذ القرار الصحيح بكل ثقة.

اتفاوض بنجاح

5

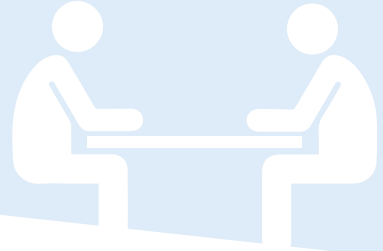

هدف النشاط:



أنمي مهارتي في التفاوض للوصول إلى هدفي.

مدّة تنفيذ النشاط:



٤٠ دقيقة.

أدوات تنفيذ النشاط:



بطاقات ملوّنة (أحمر، أخضر، أصفر).

خطوات تنفيذ النشاط:



- ١- نتوزّع في ثلاث مجموعات؛ كل مجموعة مؤلفة من ٤ ل ٥ متعلّمين، ونعيّن قائداً لكل مجموعة.
- ٢- يعرض الميسّر علينا ثلاث بطاقات ملوّنة (صفراء، حمراء، خضراء).
- ٣- يسحب قائد كل مجموعة بطاقة ملوّنة واحدة فقط:
البطاقة الصفراء: أنت مزارع تمتلك عشرة زهرات من نوع نادر تريد بيعها بمبلغ ١٠٠٠٠ ل. س للزّهرة الواحدة.
البطاقة الحمراء: أنت صاحب محلّ للعطور تحتاج إلى تلك الأزهار النادرة لتصنيع عطر فاخر، والحد الأدنى الذي تحتاجه هو (١٠ زهرات) مع العلم أنّ المبلغ الذي تمتلكه هو ٥٠٠٠٠ ل. س فقط.
البطاقة الخضراء: أنت مُصنّع للمنتجات التّجميليّة وتحتاج إلى تلك الأزهار لتركيّب كريم لعلاج جميع أنواع البشرة، والحد الأدنى الذي تحتاجه هو (١٠ زهرات) مع العلم أنّ المبلغ الذي تمتلكه هو ٥٠٠٠٠ ل. س فقط.
- ٤- تقوم كل مجموعة بوضع خطّتها لتنفيذ المهمّة خلال وقت محدّد، وتتضمّن (توزيع الأدوار فيما بينهم - وضع آلية لإقناع المجموعة الأخرى - تحديد الأمور القابلة للمساومة)
- ٥- تبدأ المجموعة صاحبة البطاقة الحمراء بالتفاوض مع المزارع للحصول على الأزهار.
- ٦- تبدأ المجموعة صاحبة البطاقة الخضراء بالتفاوض مع المزارع للحصول على الأزهار.
- ٧- يوضّح الميسّر أنّه على كل مجموعة أن تقوم بإقناع إحدى أو كلتا المجموعتين للتوصّل إلى اتّفاق بشأن من سيشتري الأزهار.

أسئلة للمناقشة:



- ما الحجج التي قدّمتها مجموعتي لإقناع المجموعة الأخرى؟
- هل كان الاتّفاق مُرضياً لجميع الأطراف؟ وضّح ذلك.
- كيف أكون مفوضاً ناجحاً؟

رسالة للميسّر:



- يوضّح الميسّر للمتعلّمين أنّ التّفاوض النّاجح يقوم وفق الخطوات الآتية:
- مرحلة الاستكشاف.
 - مرحلة تقديم العروض والمقترحات.
 - مرحلة المساومة.
 - التوصل إلى اتّفاق أو تسوية.
 - مرحلة إقرار الاتّفاق.

دائرة التعاون

6



هدف النشاط:



أنمي مهارتي في مساعدة الآخرين لإنجاز مهمة معينة.

مدّة تنفيذ النشاط:



٤٠ دقيقة.

أدوات تنفيذ النشاط:



كأس بلاستيكيّ، بالونات، عبوة ماء، حقيبة، أقلام، كرات بلاستيكية.

خطوات تنفيذ النشاط:



- ١- نبعثر الأدوات (الكؤوس البلاستيكية، بالون، حقيبة، كرات بلاستيكية...) في أماكن متباعدة من باحة المدرسة
- ٢- نتوزع في مجموعات، كل مجموعة تضم ثمانية متعلمين.
- ٣- يطلق الميسر صافرة البدء بتنفيذ النشاط.
- ٤- نبدأ بالتنفيذ حيث نشكل دائرة وجوهنا إلى خارج الدائرة، وظهورنا لبعضنا البعض، ونشك أيدينا عند المرفقين.
- ٥- المطلوب أن يلتقط كل واحد من أفراد المجموعة شيئاً من الأشياء الموجودة في الباحة على أن نبقي ضمن الدائرة وأيدينا متشابكة.
- ٦- المجموعة الأسرع هي المجموعة الفائزة.

أسئلة للمناقشة:



- كيف استطاعت المجموعة الفائزة إنجاز المهمة؟
- كيف يمكن للتعاون أن يساعدنا في إنجاز المهمات الصعبة، وتجاوز العقبات؟

رسالة للميسر:



يوضح الميسر للمتعلمين عوامل النجاح في أثناء التعاون.
تأكيد ضرورة مراعاة السلامة والأمان في أثناء تنفيذ المهمات.

ركن الحلول

7

**هدف النشاط:**

أنمي مهارتي في تحديد المشكلات التي تواجهني في حياتي، وإيجاد حلول مناسبة لها.

مدّة تنفيذ النشاط:

٤٠ دقيقة.

أدوات تنفيذ النشاط:

السبورة، أقلام، أوراق.

خطوات تنفيذ النشاط:



- ١- نكتب أربع مشكلات على أربع بطاقات، ونوزعها في زوايا الصَّفِّ، لتكون الرُّكن الخاصَّ بكلِّ مشكلة من المشكلات الأربع.
 - ٢- يقرّر كلُّ واحد منَّا بأن ينضمَّ إلى الركن الذي يحتوي المشكلة التي يرغب في إيجاد حلِّ لها.
 - ٣- بعد سماع صافرة الميسر، يتَّجه كلُّ منَّا نحو الرُّكن الذي اختاره.
 - ٤- تقوم كلُّ مجموعة بتمثيل المشكلة في مشهد تمثيليّ يعبر عنها.
 - ٥- بعد الانتهاء من عرض كلِّ مشكلة ناقش الحلول المقترحة لها، ونستنتج خطوات حلِّ المشكلات، وندونها على السبورة.
- المشكلات المطروحة: (على سبيل المثال)
سوء استخدام مواقع التّواصل الاجتماعيّ.
صعوبة ممارسة الهويات.
ضغط الأهل على المتعلّم دراسياً.
التعرُّض للتنمُّر من الأصدقاء.

أسئلة للمناقشة:



- ما المشكلة التي واجهتنا واستطعنا التغلُّب عليها؟
- كيف نساعد أصدقاءنا في إيجاد حلِّ لمشكلاتهم؟
- ما الألعاب الذهنيّة التي تساعدنا في حلِّ المشكلات؟

رسالة للميسر:



زميلي الميسر عليك أن تذكر أن: الحياة مليئة بالمشكلات، ولكن مهما كان حجم المشكلة فإنّه يمكن حلّها، وبالمرونة والقدرة على التّفكير نستطيع إيجاد حلِّ لها وتخطّيها، فحلُّ المشكلات مهارة لا يمتلكها كلُّ الناس، ولكنّها مكتسبة، ويمكن تميّتها.

خطوات حلِّ المشكلات:

تحديد المشكلة.

تحليل المشكلة.

البحث عن حلول بديلة.

تقييم واختيار الحلول المناسبة لحلِّ المشكلة.

تطبيق الحلِّ المناسب في الواقع.

أحاور لا أجادل

8

**هدف النشاط:**

أنمي مهارتي في الإقناع، وتقديم الحجج والبراهين.

مدّة تنفيذ النشاط:

٤٠ دقيقة.

أدوات تنفيذ النشاط:

أوراق بيضاء، أقلام، بطاقة صفراء، بطاقة حمراء، جرس صغير

خطوات تنفيذ النشاط:



- ١- نختار مديراً للمناظرة.
- ٢- نتوزع في ثلاث مجموعات بإشراف الميسر للقيام بمناظرة وفق الآتي:
 - مجموعة تؤيد فكرة دراسة المتعلم للفرع العلمي.
 - مجموعة تؤيد فكرة دراسة المتعلم للفرع الأدبي.
 - المجموعة الثالثة: جمهور.

مهام الفريقين المشاركين في المناظرة:

تعين قائد للفريق في أثناء التحضير للمناظرة.
التخطيط للمناظرة من حيث:

- أ- تحديد الموقف المتبنى من المجالين (العلمي – الأدبي) بشكل واضح.
- ب- توزيع الأدوار فيما بين أعضاء الفريق الواحد.
- ج- تقديم الحجج والبراهين وفق المجالات.

تبادل الأفكار بين أعضاء الفريق، وتسجيل قائمة تضم الأفكار المعتمدة وذلك بإشراف قائد الفريق.

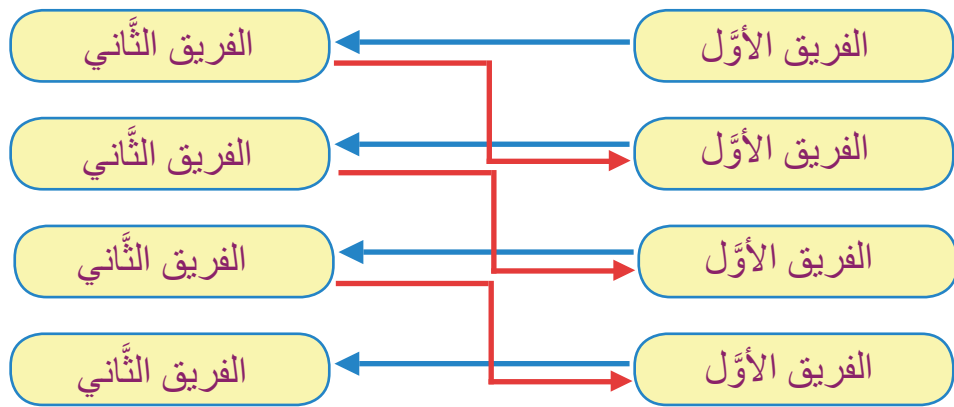

مهام مدير المناظرة:

ترتيب الحديث بين الفريق الأول والفريق الثاني حيث يبدأ بالفريق الأول وينتهي بالفريق الثاني وفق الترتيب الآتي:

- الالتزام بتسلسل الحديث حيث البدء مع الفريق الأول الداعم لفكرة دراسة الفرع العلمي والختام مع الفريق الثاني الداعم لفكرة دراسة الفرع الأدبي.
- التزام الحيادية في أثناء إدارة الحوار.
- توضيح النقاط التي تكون مبهمة، أو إعادة صياغة الأسئلة بطريقة مفهومة.
- كتابة الحجج والبراهين لكل فريق.

مهام الجمهور (الحكم):

تقييم أداء الفريقين المتناظرين:

- تحديد البراهين والحجج المقنعة وطرحها بأسلوب علمي مقنع.
- احترام رأي الآخر.
- تناغم العمل ضمن الفريق، وإدارة الحوار.

أسئلة للمناقشة:



- كيف استطعنا إقناع الآخر؟
- ما أهمية التأكد من موثوقية الحجج قبل إصدار الأحكام؟

رسالة للميسر:



نموذج من إدارة المناظرات المدرسية (أربع متحاورين في كل فريق)

دقيقتان	المتكلم الأول - مؤيد للقضية (عرض وجة النظر)
دقيقتان	المتكلم الأول - معارض للقضية (عرض وجة النظر)
دقيقتان	المتكلم الثاني - مؤيد (رد على المتكلم الأول - المؤيد)
دقيقتان	المتكلم الثاني - معارض (رد على المتكلم الأول - المعارض)
دقيقتان	وقت مستقطع للفريقين لإعادة النظر والانطلاق مجدداً بالحوار
دقيقتان	المتكلم الأول - مؤيد للقضية (عرض وجة النظر)
دقيقتان	المتكلم الأول - معارض للقضية (عرض وجة النظر)
دقيقتان	المتكلم الثاني - مؤيد (رد على المتكلم الأول - المؤيد)
دقيقتان	المتكلم الثاني - معارض (رد على المتكلم الأول - المعارض)
٣ دقائق لكل فريق	أسئلة المقدم (٣ أسئلة)
٣ دقائق لكل فريق	أسئلة الجمهور (٣ أسئلة)
دقيقتان	كلمة ختامية - مؤيد للقضية
دقيقتان	كلمة ختامية - معارض للقضية
دقيقتان	الحكم
٣٠ دقيقة	مجموع الوقت

- يستخدم يستخدم مدير المناظرة جرساً صغيراً يعلن به نهاية وقت المتكلم، ولا يجوز الكلام بعد سماع الجرس.
- يستعمل مدير المناظرة بعض الإشارات بهدف لفت انتباه المتحاورين:
- بطاقة صفراء: بقي لنهاية الوقت دقيقة.
- بطاقة حمراء: بقي لنهاية الوقت ثلاثون ثانية.



هدف النشاط:

أفكر بطريقة إبداعية لحياة أفضل.

مدّة تنفيذ النشاط:

٤٠ دقيقة.

أدوات تنفيذ النشاط:

أوراق، أقلام، لوحة تمثّل الصحراء، ألوان، أدوات هندسيّة.



خطوات تنفيذ النشاط:



- ١- نتأمل صورة الصّحراء، ونتخيّل أنّنا نعيش فيها، مهمّتنا اقتراح أفكار إبداعية لتنميتها في مجالات عدّة.
- ٢- نتوزّع في أربع مجموعات كلُّ مجموعة تتألف من ٤-٥ متعلّمين.
- ٣- نبدأ في كلّ مجموعة بتقديم أفكارنا الإبداعية لتوفير الماء، الكهرباء، وتنمية الزراعة والسياحة وفق الشّروط الآتية:
 - أفكار لم تُطرح من قبل.
 - الاستفادة من الموارد المتّاحة قدر الإمكان.
- ٤- تعرض كلّ مجموعة أفكارها الإبداعية موضحةً أهميّة كلّ منها.

أسئلة للمناقشة:



- ما الخطوات التي ساعدتنا في التوصل إلى هذه الأفكار الإبداعية؟
- كيف استطعنا التغلّب على المعوّقات التي واجهتنا أثناء العمل؟

رسالة للميسّر:



يوضّح الميسّر للمتعلّمين أنّ الإبداع عبارة عن نشاط عقليّ مرّكب وهادف توجّهه رغبة قويّة في العمل والبحث عن حلول، أو التوصل إلى أفكار أصيلة وخلّاقة لم تكن معروفة سابقاً.



هدف النّشاط:



أمارس حقّي في المشاركة في الانتخابات.

مدّة تنفيذ النّشاط:



٤٠ دقيقة.

أدوات تنفيذ النّشاط:



ورق وأقلام

خطوات تنفيذ النشاط:



(قررت إدارة المدرسة إجراء انتخابات لتشكيل لجان، لكلٍّ منها مهام ومسؤوليات محدّدة.)

١- يفتح الميسر باب الترشيح للمهام الآتية:

لجنة النظافة: مهمتها الحفاظ على نظافة الصّف.

لجنة المحافظة على الممتلكات العامة: مهمتها المحافظة على أثاث الصّف داخل المدرسة.

لجنة الانضباط: مهمتها تنظيم دخول وخروج المتعلّمين من الصّف.

٢- أكتب اسم مرشح واحد لكل مهمة في ورقة بيضاء، ثم أضعها في الصندوق.

٣- تقوم لجنة مختصة مهمتها فرز بطاقات أسماء المرشّحين وفق اللجان المختصة، وتعلن النتائج.

أسئلة للمناقشة:



- ما الذي تعلّمناه في هذا النشاط؟

- كيف تساهم ممارستنا لحقوقنا في تطوير مجتمعنا؟

رسالة للميسر:



يوضّح للمتعلّمين أنّ المشاركة: تعني المساهمة الإيجابية وبالسوية نفسها مع الآخرين، بهدف تنمية وتحقيق أهداف مشتركة، وتعزيز الشّعور بالانتماء، وتمكين الفرد من التعبير عن آرائه واهتماماته.

التّخطيط المنظّم، والاستعداد المسبق مما يعزز التّفكير التّحليليّ والنقديّ.

تعزيز السلوكيات الإيجابية للعمل الجماعي.

استخدام طريقة العمل ضمن مجموعات للتعرف على أنماط متعددة من الشخصيات.



هدف النشاط:

أعزّز مشاعر الاحترام تجاه المهن المختلفة.

مدّة تنفيذ النشاط:

٤٠ دقيقة.

أدوات تنفيذ النشاط:

أقلام، أوراق بيضاء



خطوات تنفيذ النشاط:



- ١- نتوزع في مجموعات متساوية العدد، كل مجموعة تضم (٤-٥) متعلمين.
- ٢- يقدم لنا الميسر بطاقات تضم كل بطاقة اسماً لمهنة واحدة فقط (حداد، حلاق، نجار، معلم، طبيب، مهندس...إلخ).
- ٣- تختار كل مجموعة بطاقة واحدة.
- ٤- تكتب كل مجموعة تقريراً عن المهنة المختارة.
- ٥- يعرض قائد المجموعة التقرير المُعدّ من مجموعته أمام المجموعات الأخرى.
- ٦- يناقش الميسر المجموعات في التقارير المقدّمة حول المهن، مع التأكيد على ضرورة احترام آراء وأفكار الآخرين.

أسئلة للمناقشة:



- ما الذي ميز تقرير مجموعتكم من تقارير المجموعات الأخرى؟
- هل تغيّرت نظرتك لكل مهنة بعد سماع تقارير باقي المجموعات؟ أوضّح ذلك.

ملاحظات للميسر:



- يوضّح الميسر للمتعلّمين أهميّة احترام التنوّع في المجالات المختلفة؛ كونه يعدّ عنصراً أساسياً يدلّ على رُقي وتقدّم المجتمعات.
- احترام التنوّع يبشّر بمستقبل أفضل لوطننا الحبيب.

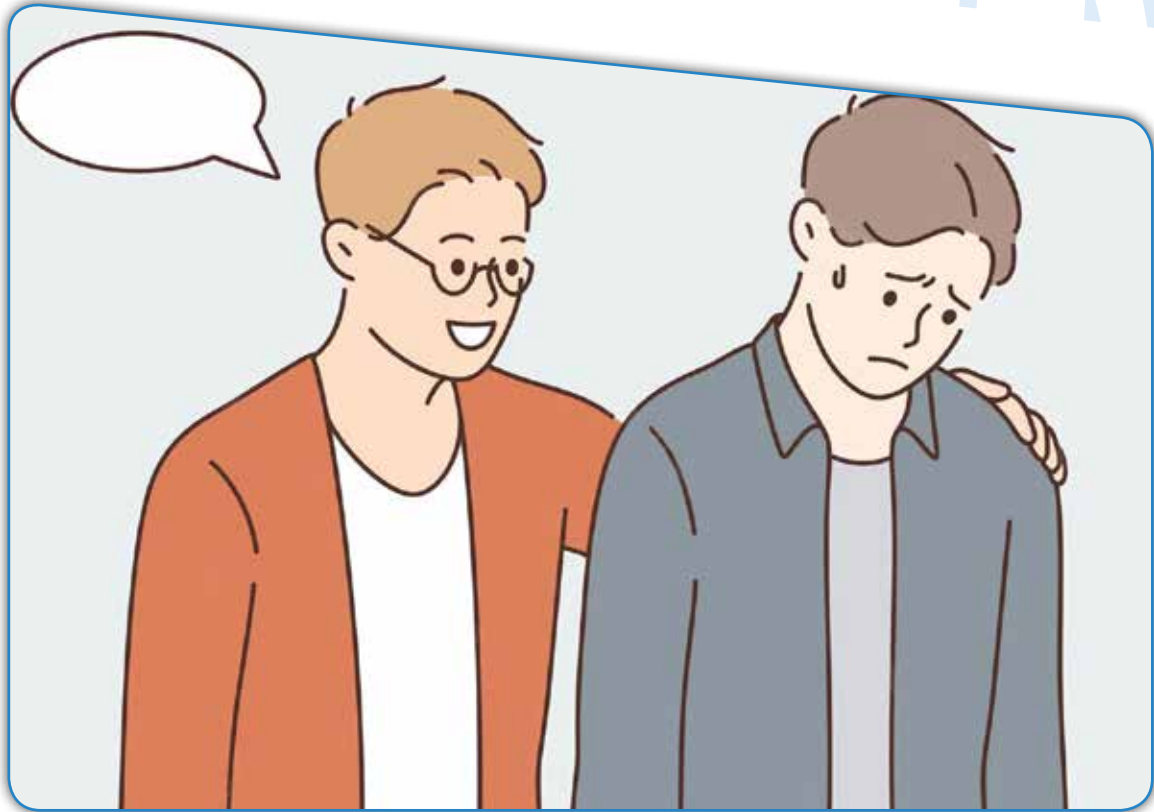

هدف النشاط:



أنمي مهارتي في فهم مشاعر الآخرين، والوقوف معهم لبناء علاقات اجتماعية متينة.

مدّة تنفيذ النشاط:



٤٠ دقيقة.

أدوات تنفيذ النشاط:



أوراق، أقلام، السبورة.

خطوات تنفيذ النشاط:



- ١- يروي الميسر الحالة الآتية:
(أمجد متعلّم خجول انتقل إلى مدرستنا حديثاً، ويمضي وقته وحيداً)
- ٢- نقترح أفكاراً عدّة للتعامل مع حالة أمجد، وندوّنها على السبورة.
- ٣- نتوزع في مجموعات كلُّ مجموعة مؤلفة من / ٤ - ٥ / متعلّمين وفق الأفكار المتطابقة.
- ٤- مناقشة الأفكار داخل المجموعات.
- ٥- عرض الأفكار ومناقشتها مع باقي المجموعات.
- ٦- بعد سماع الميسر آراء المجموعات، يكتب كلمة (التعاطف) على ورقة كبيرة.
- ٧- يطلب الميسر منا أن نعبر بجملة واحدة عن كلمة التعاطف، ونقوم بتدوين العبارات المذكورة على السبورة.
- ٨- نتوصّل من خلال المناقشة إلى معنى التعاطف.

أسئلة للمناقشة:



- ماذا أسمي تفهمني لمشاعر الآخرين (شفقة، عمل خيري، تعاطف، تسامح)؟
- أذكرُ موقفاً جعلني أشعر بالحاجة إلى تعاطف الآخرين.
- أذكرُ موقفاً قمتُ به للتعاطف مع شخص آخر.

رسالة للميسر:



زميلي الميسر أثناء المناقشة عليك أن تذكّر أنّ التعاطف مهارة ضرورية يجب اكتسابها؛ لأنّ من يملك مهارة التعاطف سيكون قادراً على فهم مشاعره وإدارتها بشكل أفضل، ويتمكّن من تعرّف مشاعر الآخرين. والتعاطف الفعّال لا يقتصر على الكلام والتعبير عنه بالمشاعر، ولكن يكون بالمساعدة الحقيقية للآخرين.

من فوائد التعاطف:

- يحسّن مهارات الاتصال.
- يعزّز السلوك الاجتماعيّ الايجابي.
- يساهم في بناء علاقات اجتماعية متينة.
- يخفّف التوتر ويشعرك بالسعادة.



2

المشروعات



برمجة لعبة إلكترونية



طرح المدرّسُ اليوم فكرة تنفيذ مشروعٍ نحبُّ أن نعمل عليه، لم نتوقع حقيقةً أن يُطلب مِنّا إعداد مشروعٍ وتنفيذه خاصةً أنّنا طلابُ شهادةٍ ووقتنا ضيقٌ وقد نصادف معارضةً الأهل لفكرة تنفيذ مشروعٍ لأنّ الأولوية في هذه المرحلة هي الدِّراسة، إلّا أنّ المدرّسَ أصرَّ على تحديّ أنفسنا وعلى مواجهة تلك التحديات وإيجاد حلولٍ لها.

رأيت أنا وزملائي الذين يشاركونني الاهتمام نفسه أنّ هذا الطّرحَ فرصةٌ ثمينةٌ أتاحت لنا لاختيار مجالٍ نحبه وهو البرمجة، ولاختبار شغفنا بالبرمجة بشكلٍ عملي، ولتوجيه اختيار مجال دراستنا المستقبلية ولمعرفة إمكانياتنا في هذا الحقلِ المثيرِ والمعقّد في آنٍ واحد.

لذا قررنا خوضَ التَّجربةِ ومحاولة إيجاد حلولٍ للمعوقات التي قد تعترضنا كطلاب شهادة وهي:

المعوقاتُ العامّة	الحلول
١- ضيقُ الوقت	تنظيمُ واستثمار الوقتِ الضائع في أيام العطلِ الأسبوعيّة والشهرية والعطلة الصيفية
٢- معارضةُ الأهل	حوارٌ نوضّحُ من خلاله أهميّة هذا المشروع لتحديد مجال دراستنا وتخصّصنا في المستقبل
٣- ضغطُ الدِّراسة	وضعُ برنامجٍ دراسيٍّ بمساعدة مرشد المدرسة

بعد ذلك قدّمنا للمشرف فكرة مشروعنا ومتطلباته والمعوقات التي تواجهنا كونه لدينا فكرة عامّة عنها والمعوقات التي قد تنشأ في أثناء التَّنفيذ والحلول التي سنجرّبها لتجاوزها.



برمجة لعبة إلكترونية



الخطوة الأولى: (متطلبات البرمجة)



- 1- أدوات تقنية.
- 2- معلومات وخبرة معرفية في مجال البرمجة.
- 3- لغة برمجة.
- 4- محرك لتشغيل اللعبة.
- 5- إنترنت.
- 6- مشرف خبير بالبرمجة.
- 7- فريق من عدة أشخاص.

الخطوة الثانية: (معلومات قبل التنفيذ)

المشكلة	الحل
1- ضعف الإمكانيات التقنية والمعرفية.	- تعلم لغة برمجة مناسبة لمحرك تشغيل اللعبة الذي اخترناه. - اختيار محرك مشغل اللعبة. - جمع معلومات تفصيلية عن بعض التقنيات المطلوبة في عملنا. - مشاهدة فيديوهات توضيحية تشرح بعض التقنيات.
2- ضعف الإنترنت.	- الاستعانة بشبكة الجيل الرابع (4G)
3- قلّة المشرفين أصحاب الخبرة في البرمجة.	- البحث عن شخص ذي خبرة والاستعانة به أو التعلّم عن طريق الإنترنت.

الخطوة الثالثة: (معوقات في أثناء التنفيذ)

المشكلة	الحل
١- صعوبة الوصول إلى المحرك الذي اخترناه لتشغيل اللعبة بسبب الحصار المفروض على سورية ومنعنا من إنشاء حساب بواسطة هذا المحرك.	- استخدام الشبكة الافتراضية الخاصة (VPN) للوصول. - الاستعانة بمجموعة من المبرمجين على صفحات التواصل الاجتماعي المستعدين لتقديم المساعدة.
٢- الوقت الطويل الذي يتطلبه تنزيل البرامج والمواقع المرفقة المطلوبة كونها تحتاج مساحة تخزين كبيرة.	- الاستفادة من إحدى البرمجيات التي تساهم في تسريع عملية التنزيل أو تجزئتها إلى مراحل.
٣- يحتاج هذا العمل إلى فريق عمل وأدوات تقنية وأجهزة.	- الاعتماد على العمل عن بعد واستخدام الأجهزة الشخصية المتوفرة.
٤- الوقت الطويل المطلوب لتنفيذ المشروع.	- الاتفاق مع المشرف على تنفيذ المراحل الصعبة التي تحتاج لوقتٍ خلال العطلة الصيفية.

فوائد المشروع:



- ١- تحديد هدفٍ مستقبلي وتأمين فرصة عمل.
- ٢- تطوير المعرفة التكنولوجية المطلوبة للتطوير.
- ٣- الحصول على مورد مالي يعود بالنفع العام.

مخاطر المشروع:



- ١- مخاطر استخدام الإنترنت.
- ٢- التعامل مع أشخاص عبر الإنترنت غير موثوقٍ بهم.

رسالة للميسر:



هذا المشروع ليس إلزامياً لجميع الطلاب وإنما نموذج مقترح لمن يهوى البرمجة، ويترك للطلاب اختيار مشروعاتهم الجماعية أو الفردية حسب ميولهم واهتماماتهم وفق النموذج المعروض.

أختارُ أحدَ العناوين الآتية لأنفِذَ مشروعاً، أو أختارُ مشروعِي الخاصَّ وأنفِذَهُ وَفَقَّ الآتِي:



- ١- إطلاق قناة عبر اليوتيوب.
- ٢- تجهيز الصَّالة الرِّياضيَّة في المدرسة.
- ٣-

فكرة مشروعِي

--

المعوقاتُ العامَّة	الحلول

خطوات مشروعِي

متطلبات مشروع

الحلول	معوقات قبل التنفيذ

الحلول	معوقات في أثناء التنفيذ

فوائد مشروع

مخاطر مشروع



3

المبادرات





« طلاب إحدى مدارس التعليم الأساسي (ح ٢) »

خطوات تطبيق مبادرتنا:

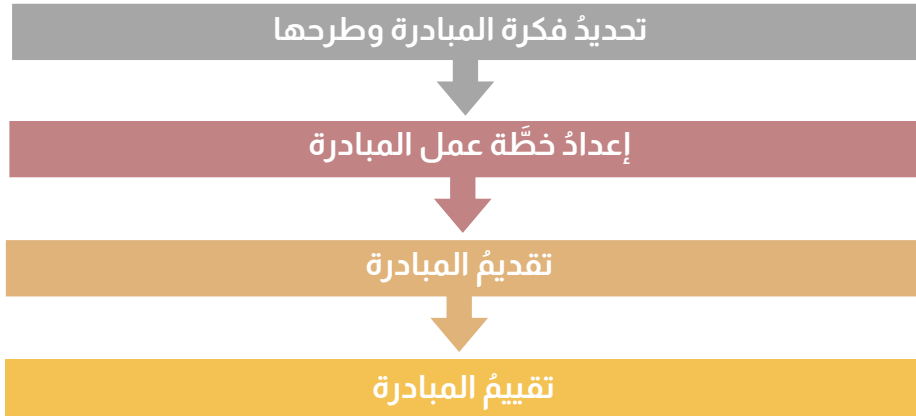

١- **تحديد فكرة المبادرة وطرحها:** أطرُحُ رؤيتي من خلال:

- عنوان جذاب للمبادرة يعبرُ عنها.
- صياغة المشكلة أو الموضوع المراد تغييره مع الحلول اللازمة.

٢- **إعداد خطة عمل المبادرة:**

- الإعلان عن المبادرة: التّعريف بالمبادرة (نوعها - شكلها - الهدف منها) - شروط المشاركة للاتفاق مع الأشخاص الراغبين بالمشاركة (إذا كانت المبادرة جماعية).

- تشكيل مجموعات العمل المُشاركة (المبادرة الجماعيّة).
 - توزيع الأدوار والمهام على الأفراد أو المجموعة الواحدة.
 - تأمينُ الموارد (الأدوات) اللّازمة لعمل المشاركين، ويكون ذلك حسب طبيعة المبادرة (الموافقات اللّازمة - المراجع - مكان التدريب - الملابس - الأدوات الموسيقيّة أو الرياضيّة -).
 - تحديدُ الزّمن اللّازم.
 - توقُّع الصُّعوبات وكيفيّة مواجهتها (خطط بديلة).
 - توثيق خطوات سير المبادرة.
- ٣- تقديم المبادرة:** عرضُ مخرجات المبادرة.
- ٤- تقييم المبادرة:**

تقييم المبادرات الفرديّة والجماعيّة من خلال تحقق :	
	التّخطيط لإنجاز المبادرة.
	توزيع الأدوار في المبادرة الجماعيّة.
	تحقيق التّعاون والمشاركة بين أفراد المجموعة.
	إنجاز النّشاط أو المبادرة في الوقت المحدد له.
	تحقيق أهداف المبادرة.
	ظهور الجانب الإبداعيّ في إنجاز المتعلّم للنّشاط أو المبادرة.

- يجبُ تحديد نقاط القوّة والضعف ووضع خطة عملٍ لضمان استمراريّة المشروع وتحسين الأداء.

أهم شروط المبادرة النّاجحة:

- هادفة: تحقّق تغييراً يطور المجتمع.
- تعليميّة تربويّة: تلبّي احتياجات المتعلّمين والمجتمع.
- قيمية: ترسخ قيماً مجتمعيّة.
- ملائمة: تناسب إمكانيّة المبادرين الماديّة وقدراتهم الذاتيّة.
- منظمّة: تضع خطة عملٍ واضحة ومفهومة لدى جميع المشاركين.
- تحقّق المتعة والفائدة: للمبادرين والمجتمع المحيط.



للمبادرات أنواعٌ مختلفة:

معارض فنيّة متنوّعة - عروضٌ مسرحيّةٌ بمختلف اللُّغات - لوحاتٌ راقصةٌ - عزفٌ - غناء	مبادراتٌ فنيّةٌ
شعر - قصّة قصيرة - مونولوج - خطابة - سكتشات	مبادراتٌ أدبيّةٌ
أنشطةٌ رياضيّةٌ متنوّعةٌ	مبادراتٌ رياضيّةٌ
<ul style="list-style-type: none"> - معارض علميّة - مناظراتٌ أدبيّةٌ وعلميّة - تصميمٌ وسائلٍ تعليميّةٍ من الموادّ المختلفة - برمجيات - إعدادُ مجلاتٍ وصحفٍ من مختلف الموادّ - لقاءاتٌ مع شخصيّاتٍ مجتمعيّةٍ مثل: خبراء في مختلف الموادّ - كتاب - شعراء - ممثلون - نتاجاتٌ مهنيّةٌ متنوّعةٌ (نجارة - الكترونيات) - تنفيذٌ فيلمٍ وثائقي (علمي - فني - أدبي) 	مبادراتٌ متنوّعةٌ

نموذج مبادرة

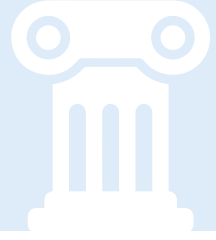

• عنوان المبادرة: تراثنا المتنوع

• نوع المبادرة: ثقافية - سياحية

• شكل المبادرة: جماعية

• أنشطة المبادرة: توزيع الطلاب المبادرين إلى مجموعات:

المجموعة الأولى: تنظم المبادرة (تسجيل أسماء الطلاب المشاركين - اختيار مكان العرض وتنظيمه - تنظيم دخول الحضور وخروجهم) مع المدير والمدرسين.

المجموعة الثانية: التدريب على العروض الفنية والغنائية الخاصة بتراث بلدنا.

المجموعة الثالثة: تجمع المعلومات الثقافية عن الفنانين والمقطوعات والأغاني والمناطق الأثرية وتصممها بشكل يُعرض كخلفية للفقرة المقدّمة (لوحات أو عرض)، أو إلقاء قبل الفقرة الفنية.

المجموعة الرابعة: تنظم معرضاً لعروض مجسماتٍ وصورٍ عن بعض الحرف والأزياء الشعبية والعادات والتقاليد الخاصة بكلّ منطقة.

• الفترة الزمنية: شهران - ثلاثة أشهر.

• الهدف من المبادرة: إحياء التراث وتشجيع السياحة - نشر الثقافة الموسيقية - التواصل - تحمّل المسؤولية - التعاون - الثقة بالنفس.

• الاحتياجات اللازمة:

آلات موسيقية - مكبر صوتٍ من المدرسة إن وجد - جهاز عرضٍ إن وجد.

أدوات الرسم أو الصلصال أو كرتون لصناعة المجسمات.

صورٌ أزياء تراثية وصور للمناطق الأثرية.

• الصّعوبات التي قد تواجهنا في أثناء التنفيذ: عدم توفر أدوات الصوت.

• كيفية مواجهتها: تقديم العرض في قاعة مغلقة بدون أيّ تجهيزات صوتية.

بطاقات الملاحظة للمهارات الحيّية

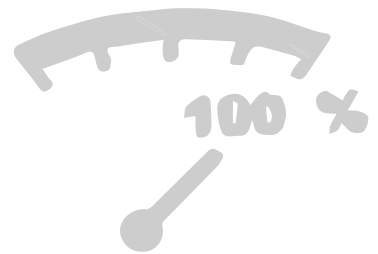



بطاقة الملاحظة - التقييم الذاتي

المهارة	م	العبرة	درجة التحقق		
			كبيرة	متوسطة	ضعيفة
تمكين الذات	١	أصغي جيداً للآخرين لمعرفة هدف الموضوع الذي يتحدثون عنه.			
	٢	أعمل على مهمّتي بثبات حتى أنجح بها.			
	٣	أستطيع التعلّب على القلق عند كلّ امتحان.			
	٤	أأخذ قراري بثقة دون خوف وتردد.			
التّوظيف	٥	أتفاوض حتى أصل إلى أهدافي بنجاح.			
	٦	أحدّد النّقاط التي أستطيع المساومة عليها.			
	٧	أتعاون مع الآخرين لإنجاز مهمّة معيّنة.			
	٨	أساعد الآخرين في إنجاز مهامهم.			
التّعلّم	٩	أجد الحلول المناسبة للمشكلة التي تواجهني في حياتي.			
	١٠	أقدّم الحجج والبراهين المناسبة لإقناع الآخرين.			
	١١	أتوصّل إلى أفكار إبداعية لحياة أفضل.			
	١٢	أستفيد من تجاربي السابقة في حلّ المشكلات.			
المواطنة الفعّالة	١٣	أمارس حقّي في المشاركة في الانتخابات.			
	١٤	أحترم العاملين في جميع المهن.			
	١٥	أحاول تعرّف مشاعر الآخرين لفهمها.			
	١٦	أساعد زملائي في بناء علاقات اجتماعية متينة.			



بطاقة الملاحظة - تقويم الأقران

درجة التحقق			العبارة	م	المهارة
كبيرة	متوسطة	ضعيفة			
			يصغي جيداً للآخرين لمعرفة هدف الموضوع الذي يتحدثون عنه.	١	تمكين الذات
			يعمل على مهمته بثبات حتى أنجح بها.	٢	
			يستطيع التغلب على القلق عند كل امتحان.	٣	
			يتخذ قراره بثقة دون خوف وتردد.	٤	
			يتفاوض حتى يصل إلى أهدافه بنجاح.	٥	التوظيف
			يحدّد النقاط التي يستطيع المساومة عليها.	٦	
			يتعاون مع الآخرين في إنجاز مهمة معينة.	٧	
			يساعد الآخرين في إنجاز مهامهم.	٨	
			يجد الحلول المناسبة للمشكلة التي تواجهه في حياته.	٩	التعلم
			يقدم الحجج والبراهين المناسبة لإقناع الآخرين.	١٠	
			يتوصّل إلى أفكار إبداعية لحياة أفضل.	١١	
			يستفيد من تجاربه السابقة في حلّ المشكلات.	١٢	
			يمارس حقّه في المشاركة في الانتخابات.	١٣	المواطنة الفعّالة
			يحترم العاملين في جميع المهن.	١٤	
			يحاول تعرّف مشاعر الآخرين لفهمها.	١٥	
			يساعد زملاءه في بناء علاقات اجتماعية متينة.	١٦	



بطاقة الملاحظة - تقويم المعلم

المهارة	م	العبرة	درجة التحقق		
			كبيرة	متوسطة	ضعيفة
تمكين الذات	١	يصغي جيداً للآخرين لمعرفة هدف الموضوع الذي يتحدثون عنه.			
	٢	يعمل على مهمته بثبات حتى أنجح بها.			
	٣	يستطيع التغلب على القلق عند كل امتحان.			
	٤	يتخذ قراره بثقة دون خوف وتردد.			
التوظيف	٥	يتفاوض حتى يصل إلى أهدافه بنجاح.			
	٦	يحدد النقاط التي يستطيع المساومة عليها.			
	٧	يتعاون مع الآخرين في إنجاز مهمة معينة.			
	٨	يساعد الآخرين في إنجاز مهامهم.			
التعلم	٩	يجد الحلول المناسبة للمشكلة التي تواجهه في حياته.			
	١٠	يقدم الحجج والبراهين المناسبة لإقناع الآخرين.			
	١١	يتوصل إلى أفكار إبداعية لحياة أفضل.			
	١٢	يستفيد من تجاربه السابقة في حل المشكلات.			
المواطنة الفعالة	١٣	يمارس حقه في المشاركة في الانتخابات.			
	١٤	يحترم العاملين في جميع المهن.			
	١٥	يحاول تعرف مشاعر الآخرين لفهمها.			
	١٦	يساعد زملاءه في بناء علاقات اجتماعية متينة.			



بطاقة الملاحظة - تقويم وليّ الأمر

درجة التحقق			العبارة	م	المهارة
كبيرة	متوسطة	ضعيفة			
			يصغي جيداً لأقاربه لمعرفة هدف الموضوع الذي يتحدثون عنه.	١	تمكين الذات
			يعمل على مهمته بثبات حتى ينجح بها.	٢	
			يستطيع التغلب على القلق عند كل امتحان.	٣	
			يتخذ قراره بثقة دون خوف أو تردد.	٤	
			يتفاوض حتى يصل إلى أهدافه بنجاح.	٥	التوظيف
			يحدّد النقاط التي يستطيع المساومة عليها.	٦	
			يتعاون مع أقاربه في إنجاز مهمة معينة.	٧	
			يساعد جيرانه في إنجاز مهامهم.	٨	
			يجد الحلول المناسبة للمشكلة التي تواجهه في حياته.	٩	التعلم
			يقدم الحجج والبراهين المناسبة لإقناع الآخرين.	١٠	
			يتوصّل إلى أفكار إبداعية لحياة أفضل.	١١	
			يستفيد من تجاربه السابقة في حلّ المشكلات.	١٢	
			يمارس حقّه في المشاركة في الانتخابات.	١٣	المواطنة الفعّالة
			يحترم العاملين في جميع المهن.	١٤	
			يحاول تعرّف مشاعر الآخرين لفهمها.	١٥	
			يساعد أقاربه في بناء علاقات اجتماعية متينة.	١٦	

