

# مجموعة من استراتيجيات التعلم في قوالب جاهزة للطباعة والاستخدام

## الجزء الرابع



المعلا تطبيقات واستراتيجيات  
قناة خاصة بالتطبيقات الذكية والاستراتيجيات في التدريس  
<https://t.me/tecteaching>



# استراتيجية التراكيب ( تركيب الأيس كريم )



المعلا تطبيقات واستراتيجيات  
قناة خاصة بالتطبيقات الذكية والاستراتيجيات في التدريس  
<https://t.me/tecteaching>





# استراتيجية التراكيب ( تركيب الأيس كريم )

Name \_\_\_\_\_

Cut out the scoops of ice cream. Glue the 2 scoops that have the sight word that matches each ice-cream cone.

© created by Annie Moffatt @The Moffatt Girls 2013

Name \_\_\_\_\_

Cut out the scoops of ice cream. Glue the 2 scoops that have the sum that matches each ice-cream cone.

© created by Annie Moffatt @The Moffatt Girls 2013

طرق ونماذج مختلفة لاستخدام الاستراتيجية



# استراتيجية التراكيب ( تركيب الأيس كريم )

وسيلة تعزيز



Name \_\_\_\_\_

Cut out the scoops of ice cream. Glue the 2 scoops that have the same rhyming words onto the correct ice-cream cone.

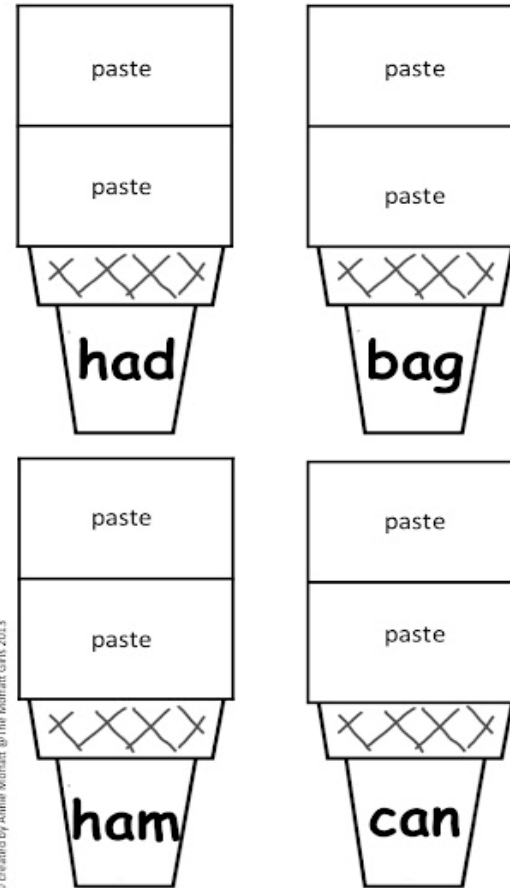

© created by Annie Moffatt @The Moffatt Girls 2013

طرق ونماذج مختلفة لاستخدام الاستراتيجية





# استراتيجية التراكيب ( تركيب الأيس كريم )

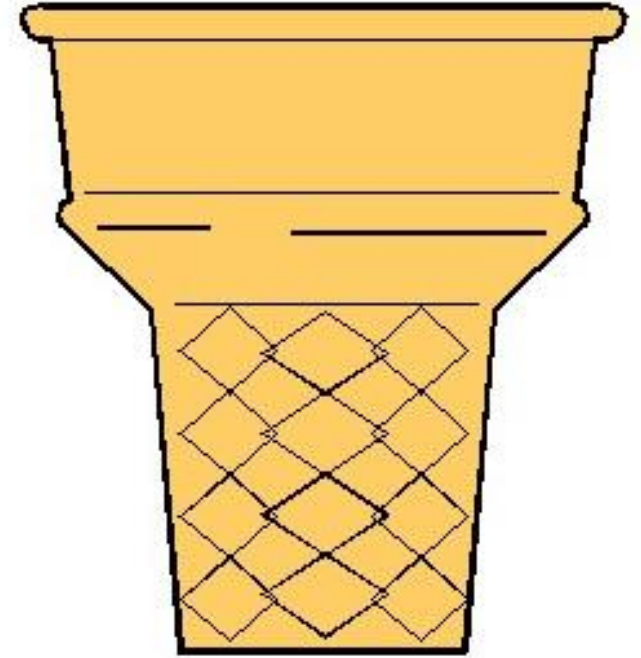
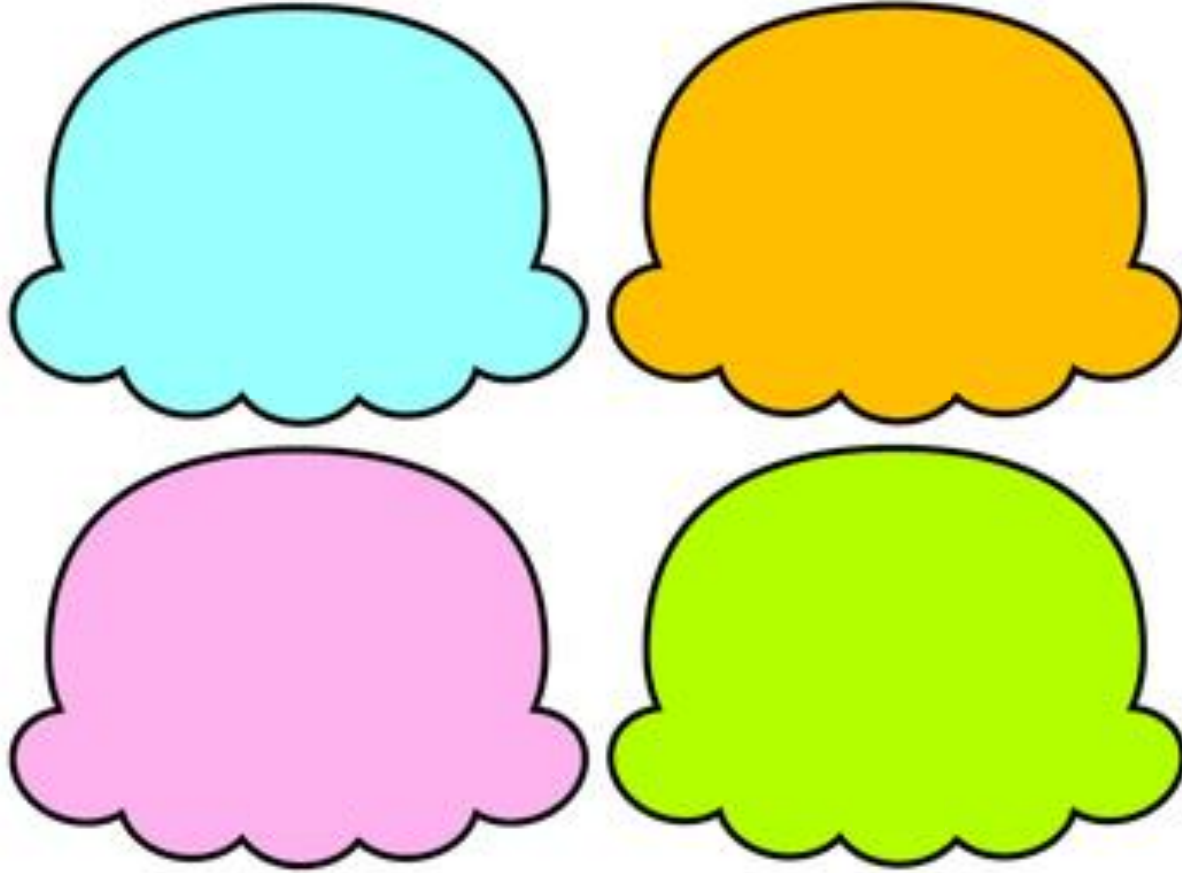



# استراتيجية التراكيب ( تركيب الأيس كريم )





# استراتيجية التراكيب ( تركيب الأيس كريم )





# استراتيجية التراكيب ( تركيب الأيس كريم )

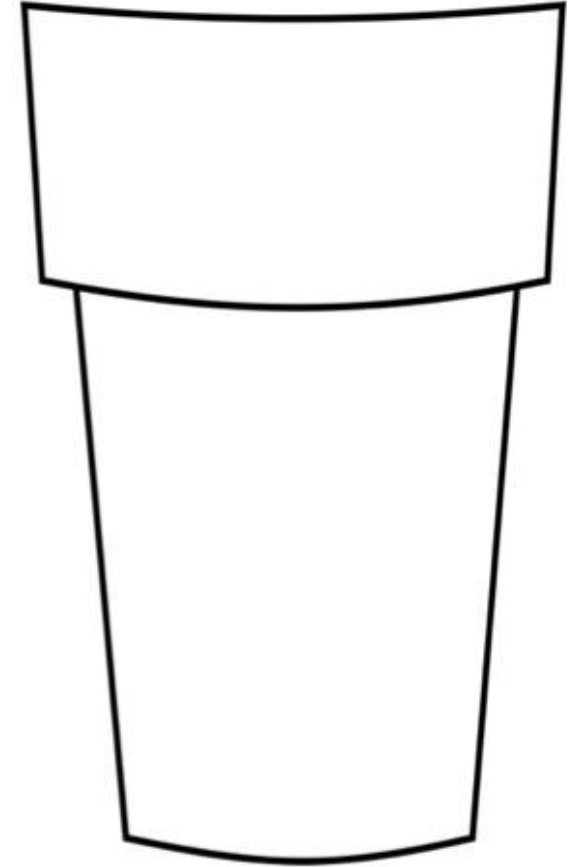
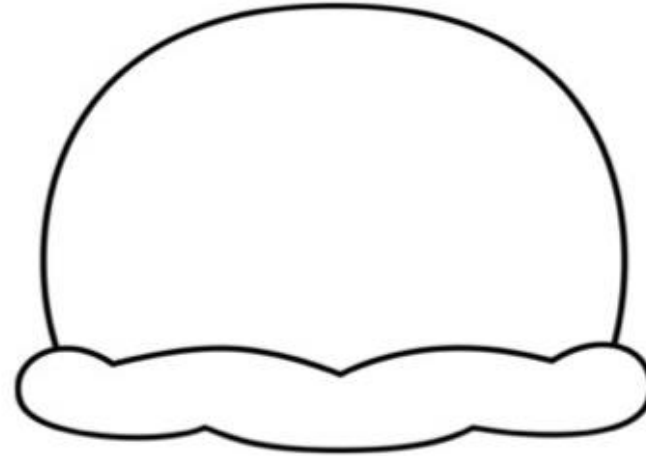
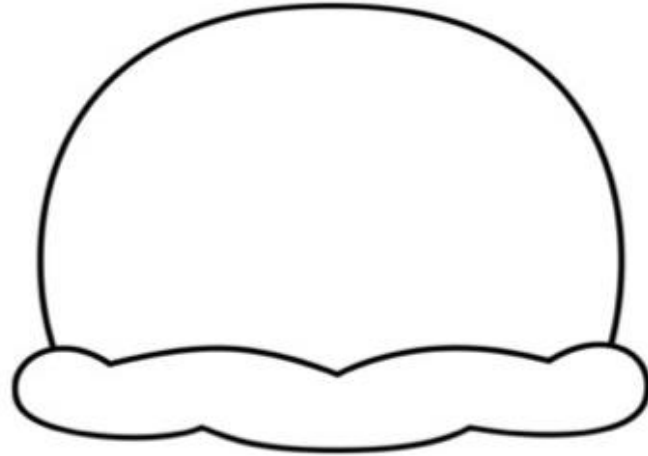
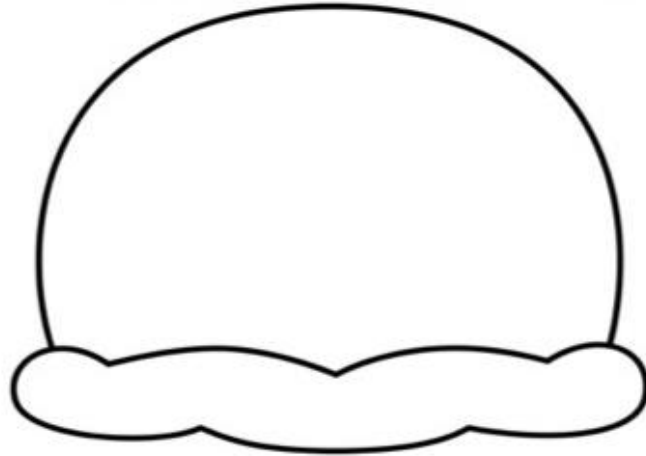
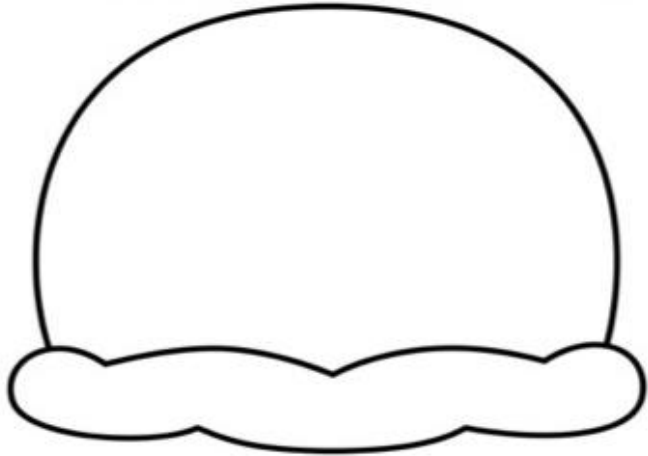





# استراتيجية التراكيب ( تركيب الأيس كريم )

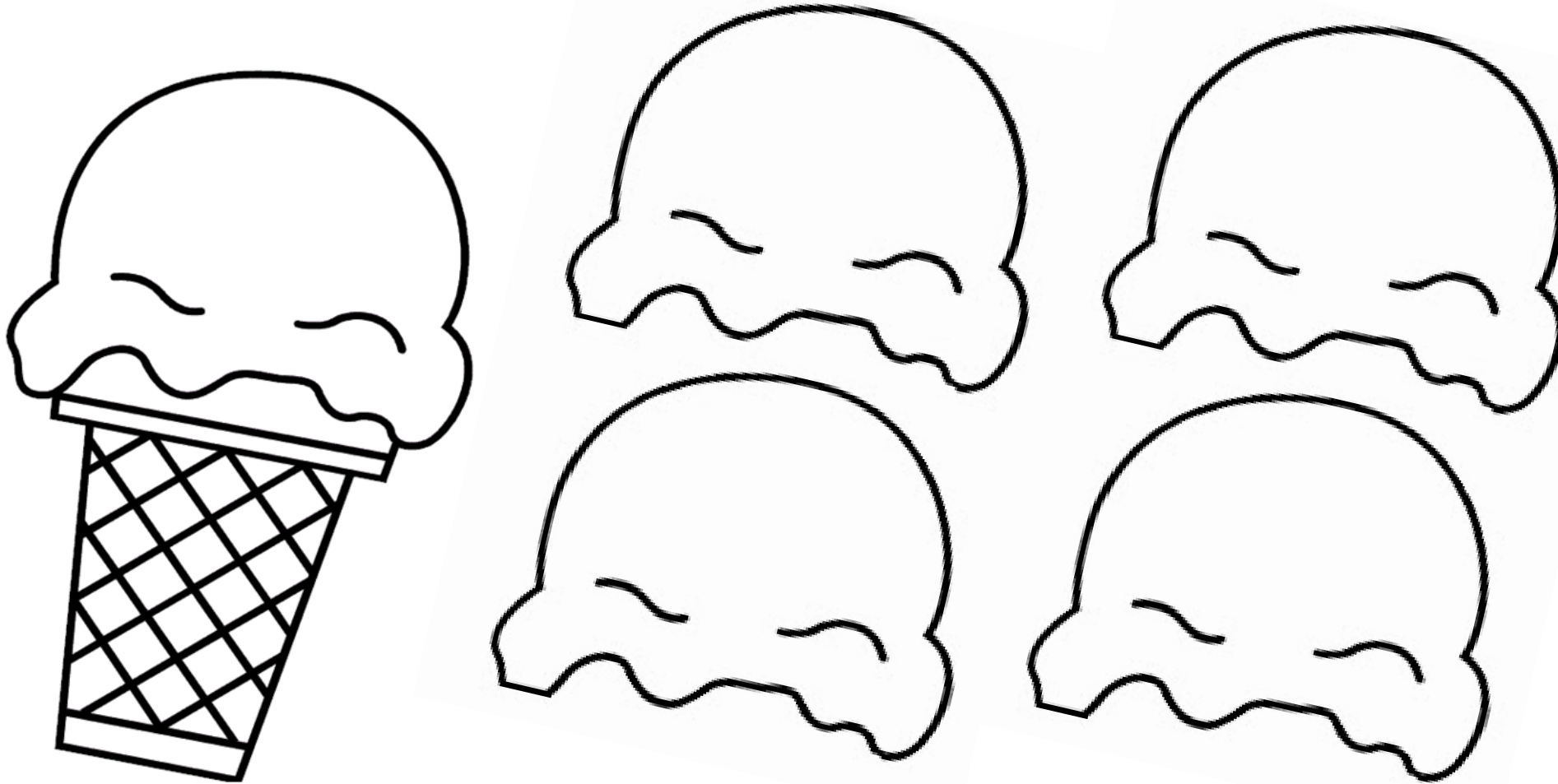

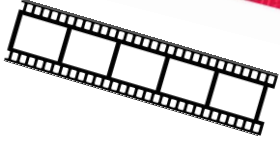

## فكرة لقطة الكاميرا

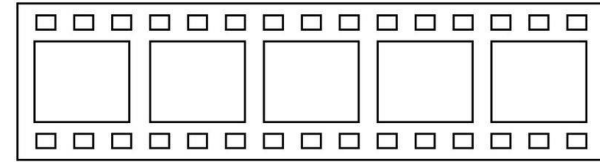
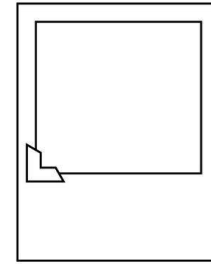
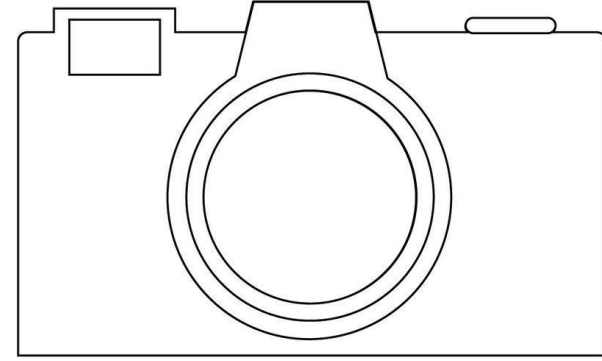
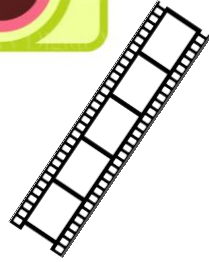

المعلا تطبيقات واستراتيجيات  
قناة خاصة بالتطبيقات الذكية والاستراتيجيات في التدريس  
<https://t.me/tecteaching>

يمكن استخدام هذه الفكرة من خلال رسم أحداث القصة بالترتيب  
أو ذكر أهم الأفكار الواردة ، أو فكرة تنمية ذاتية أو استراحة من  
خلال ذكر الهوايات ، أو كيف تم قضاء الإجازة ، أو حتى يمكن  
الاستعاضة بالرسم عن طريق الكتابة



## فكرة لقطة الكاميرا

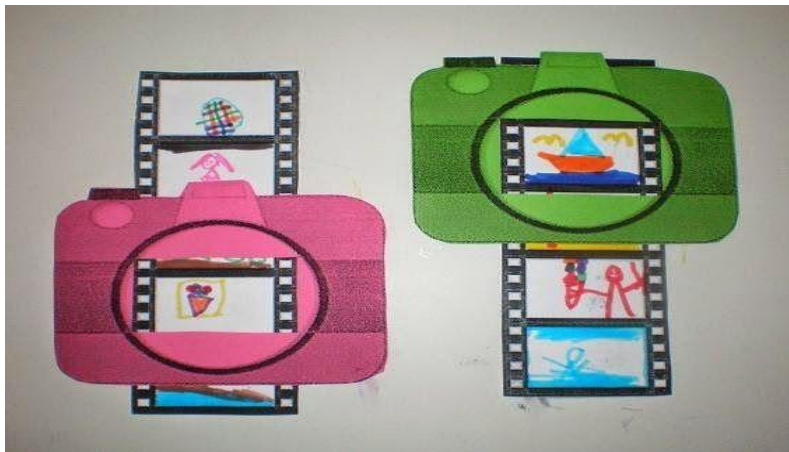

طرق ونماذج مختلفة لاستخدام الاستر ايجية



## فكرة لقطة الكاميرا

قص هذا الجزء من الكاميرا

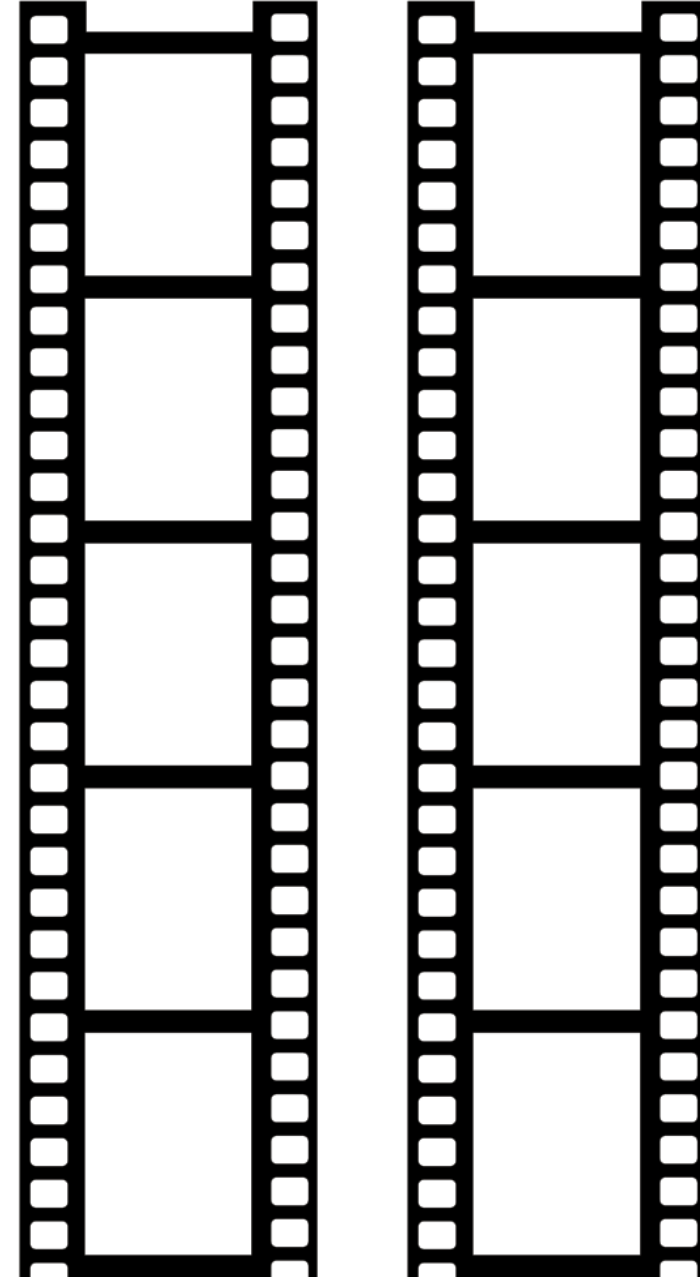
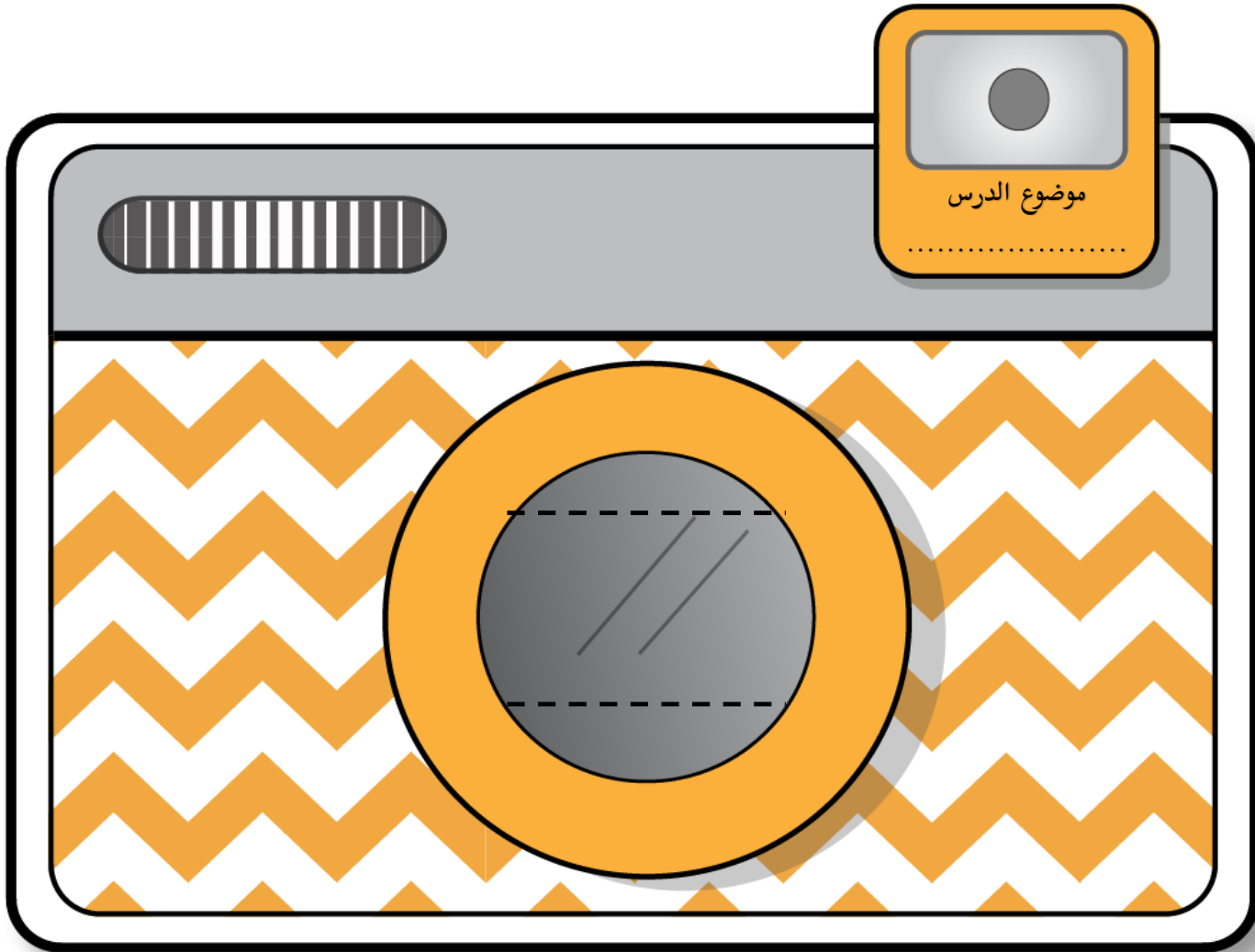





## فكرة لقطة الكاميرا

قص هذا الجزء من الكاميرا

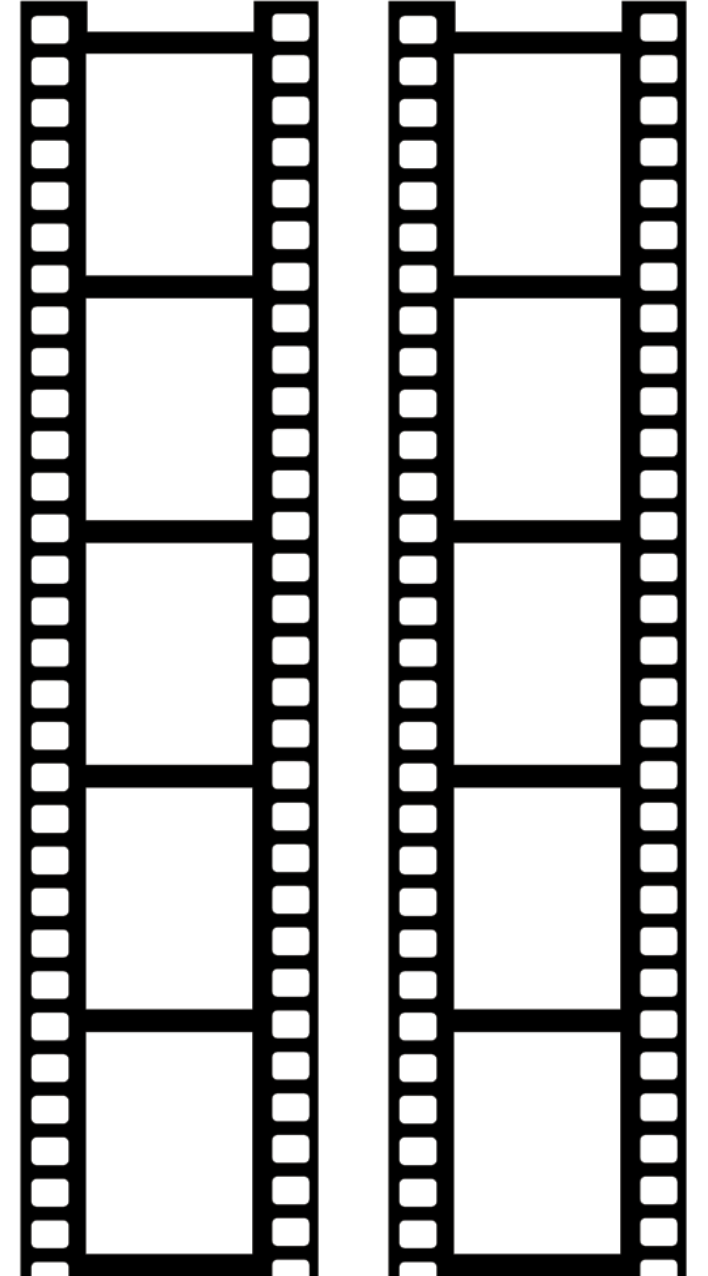
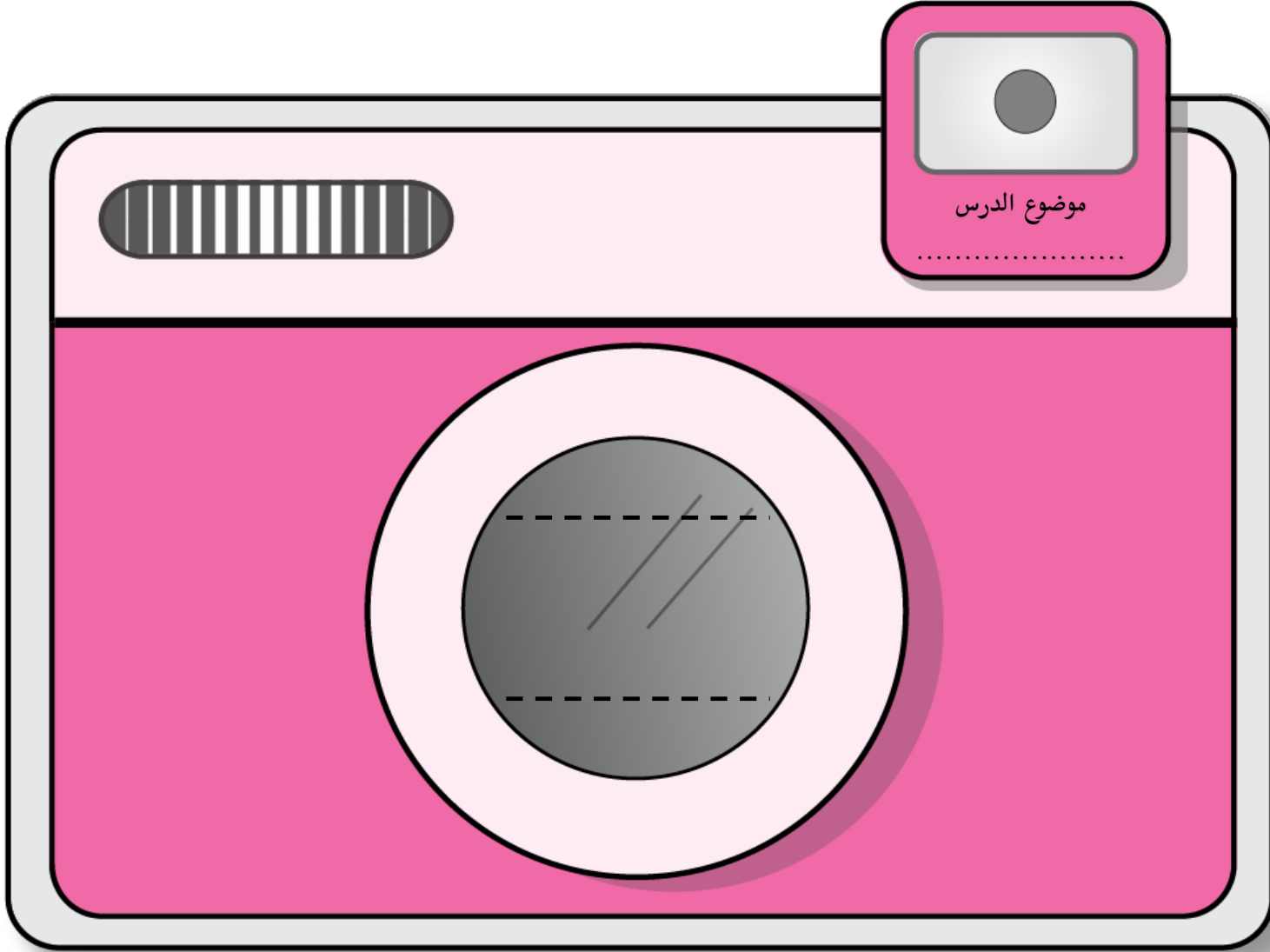





## فكرة لقطة كاميرا

قص هذا الجزء من الكاميرا . . . . .

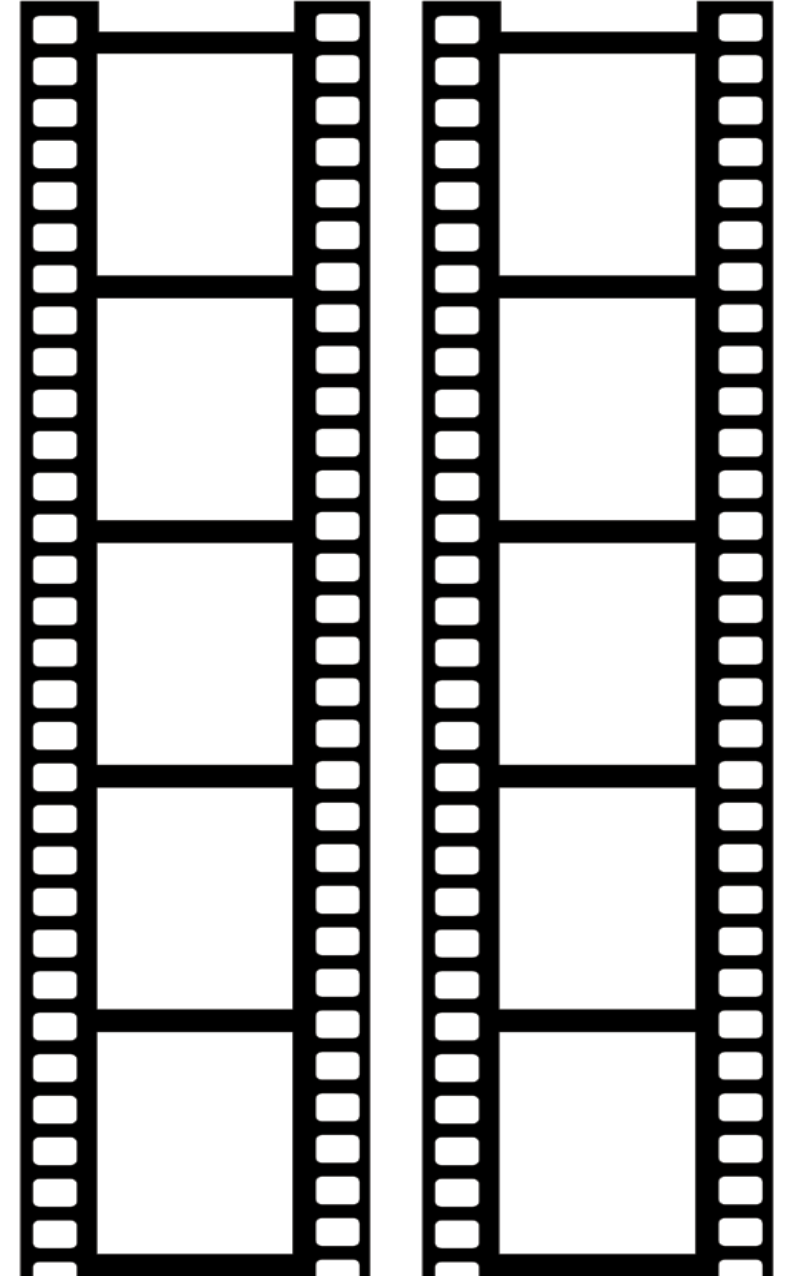
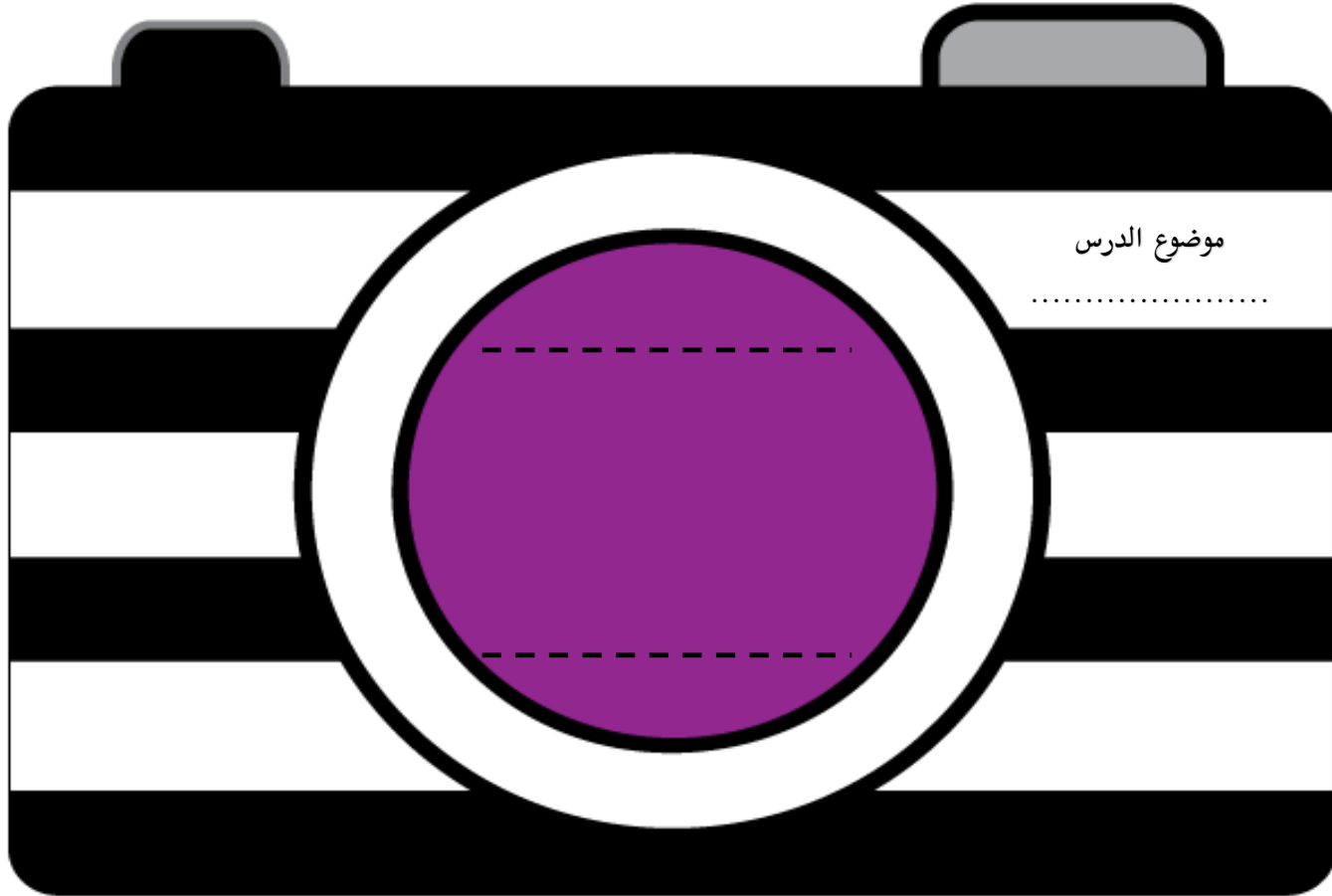



# فكرة لقطة كاميرا

قص هذا الجزء من الكاميرا . . . . .

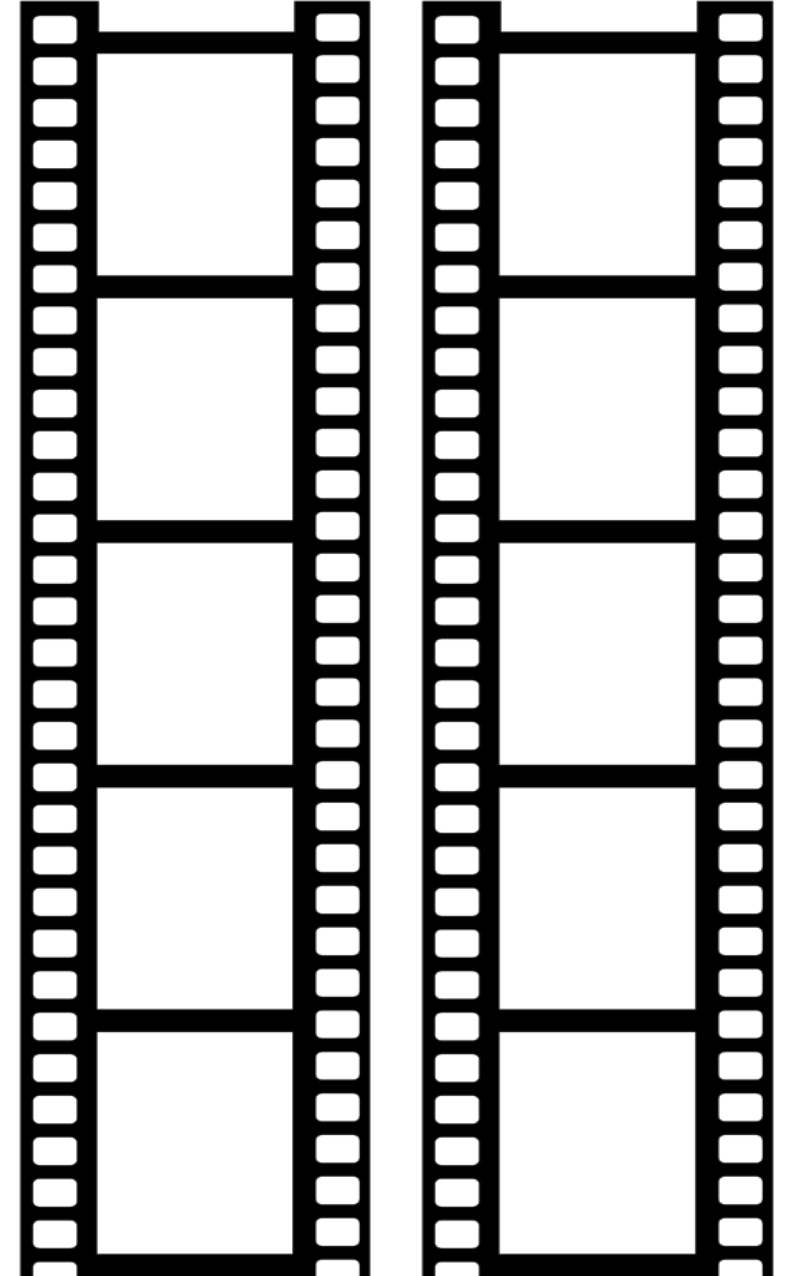
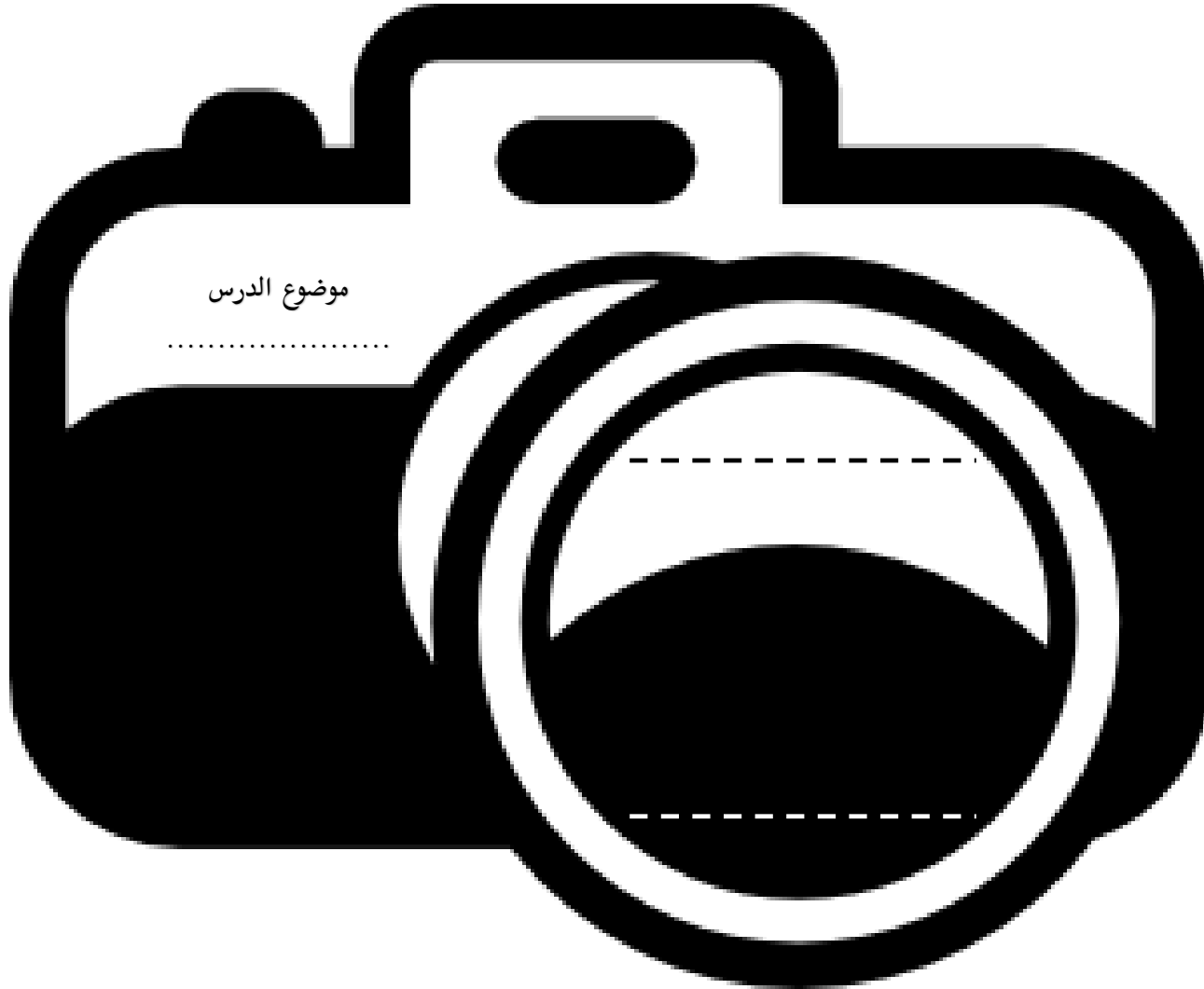



## فكرة لقطة الكاميرا

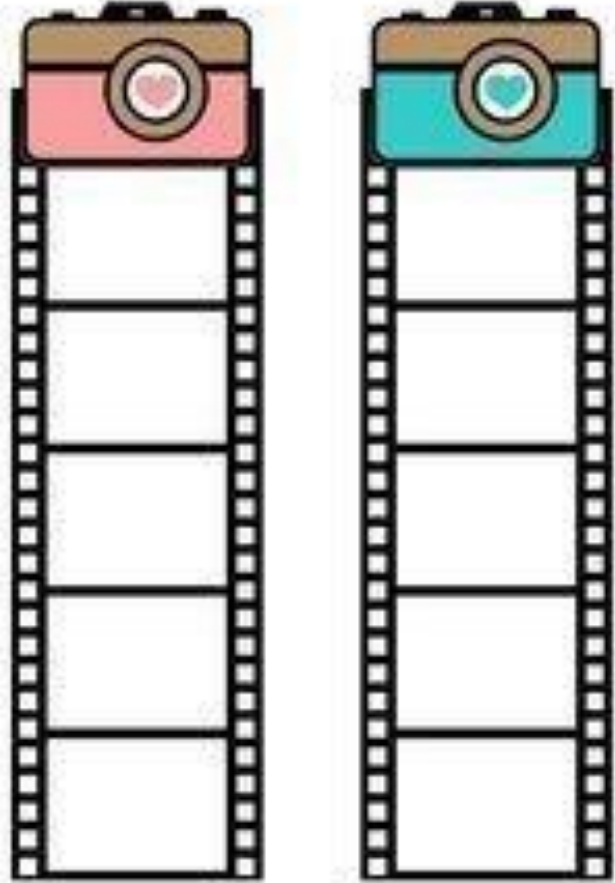

طرق ونماذج مختلفة لاستخدام الاستراتيجية



<https://t.me/tecteaching>

## فكرة لقطة الكاميرا

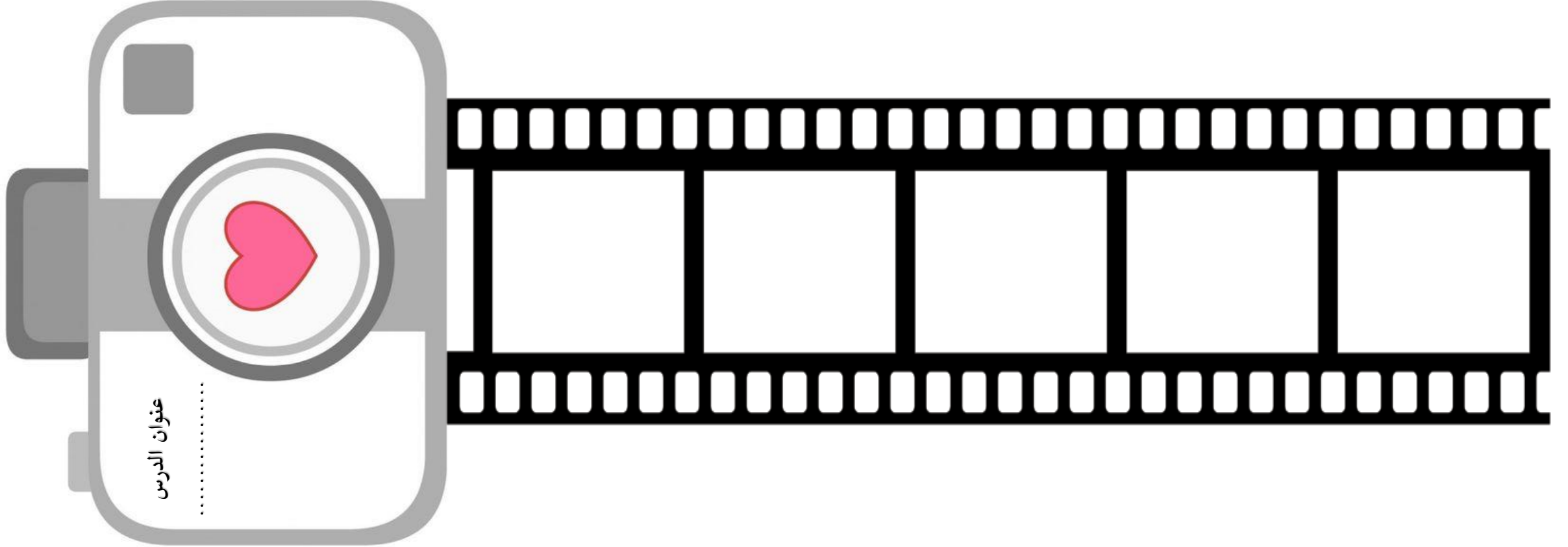



## فكرة لقطة الكاميرا

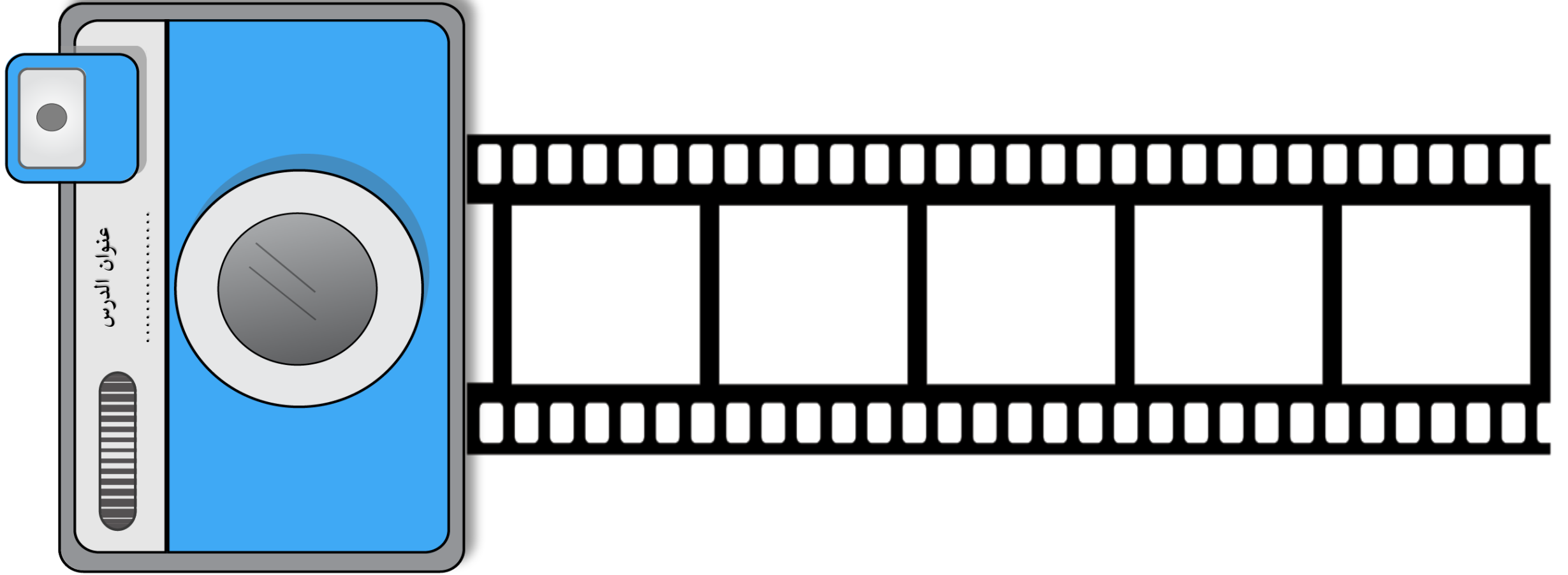





## فكرة لقطة الكاميرا

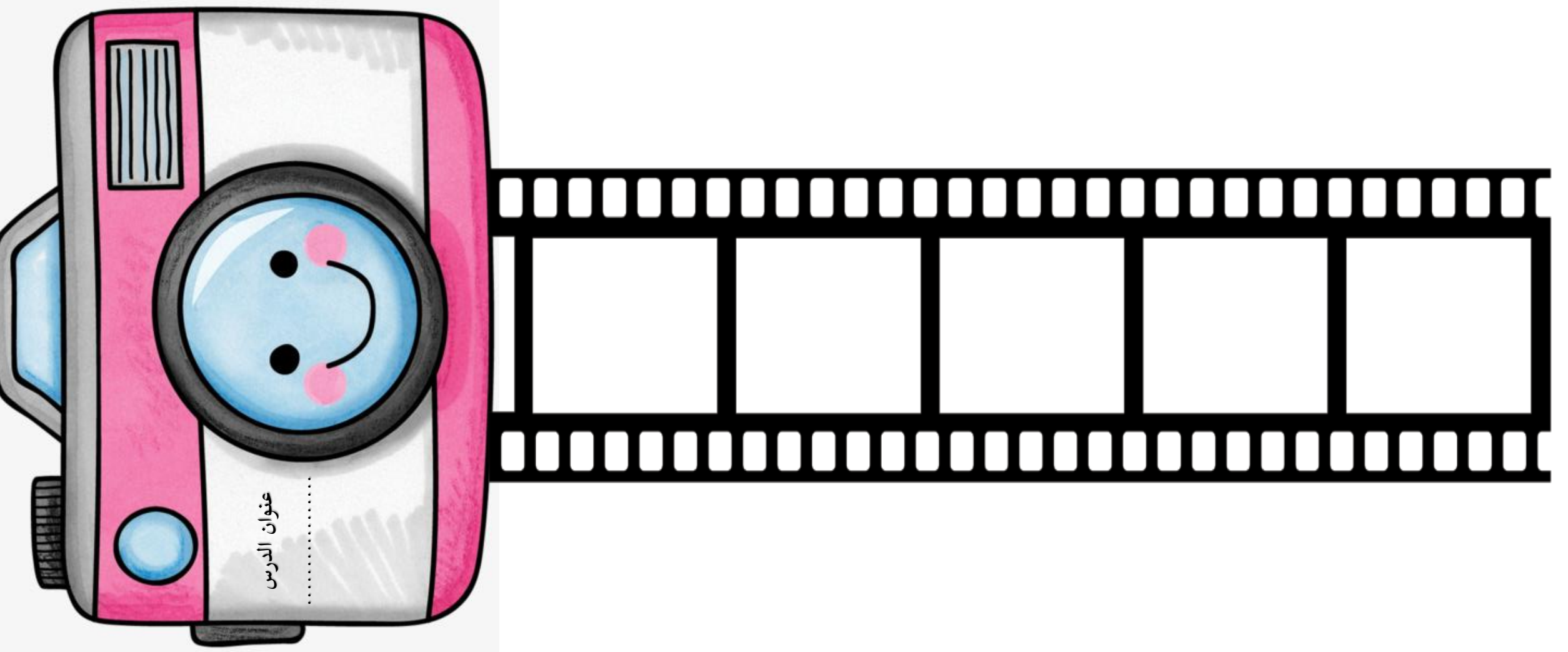



## فكرة لقطة الكاميرا

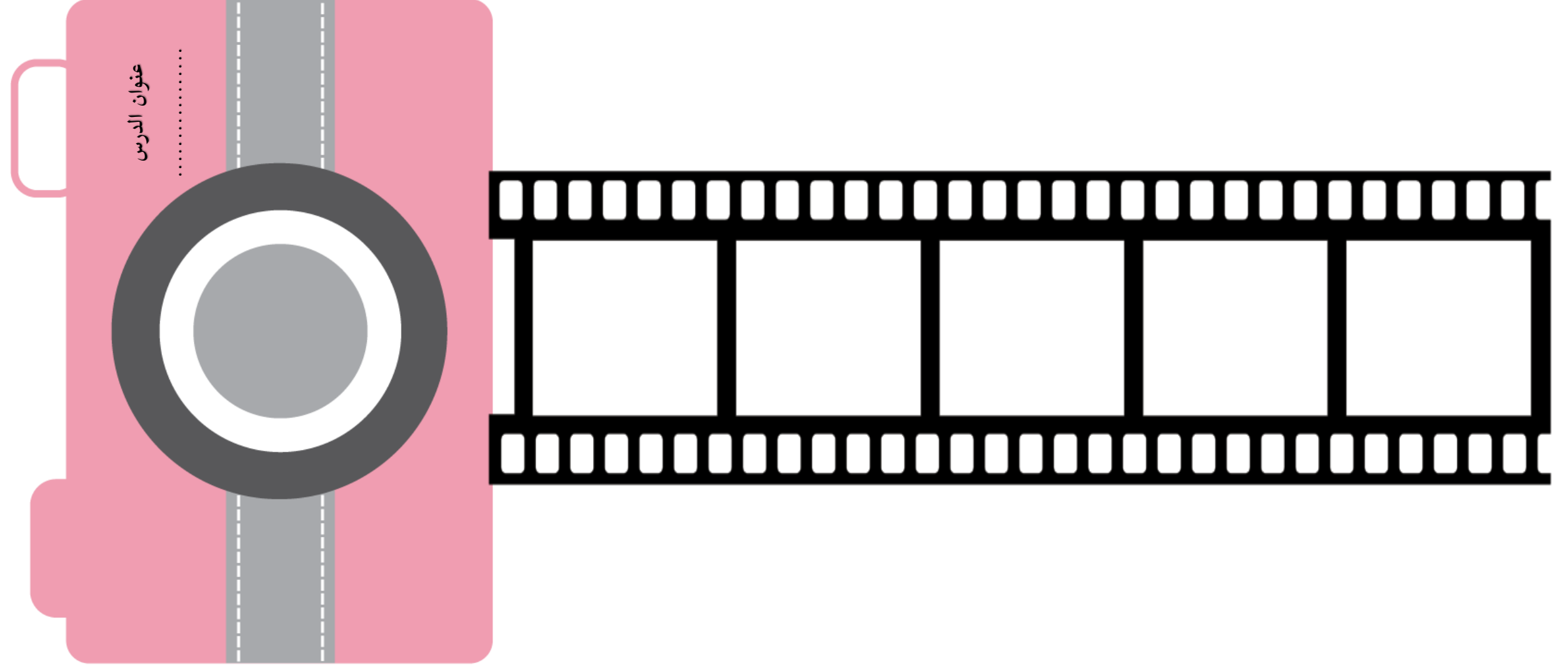

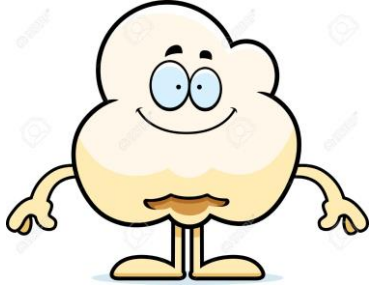

## فكرة الفشار



المعلا تطبيقات واستراتيجيات  
قناة خاصة بالتطبيقات الذكية والاستراتيجيات في التدريس  
<https://t.me/tecteaching>



## فكرة الفشار

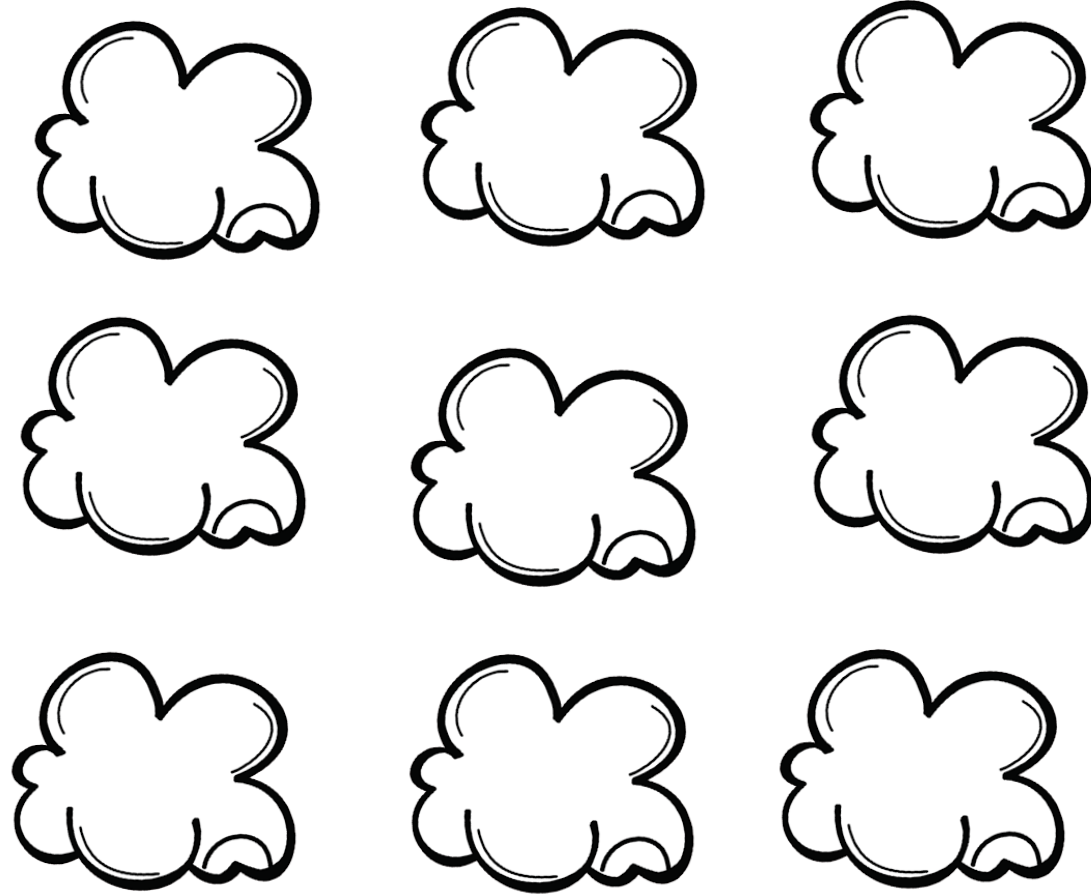

## فكرة الفشار

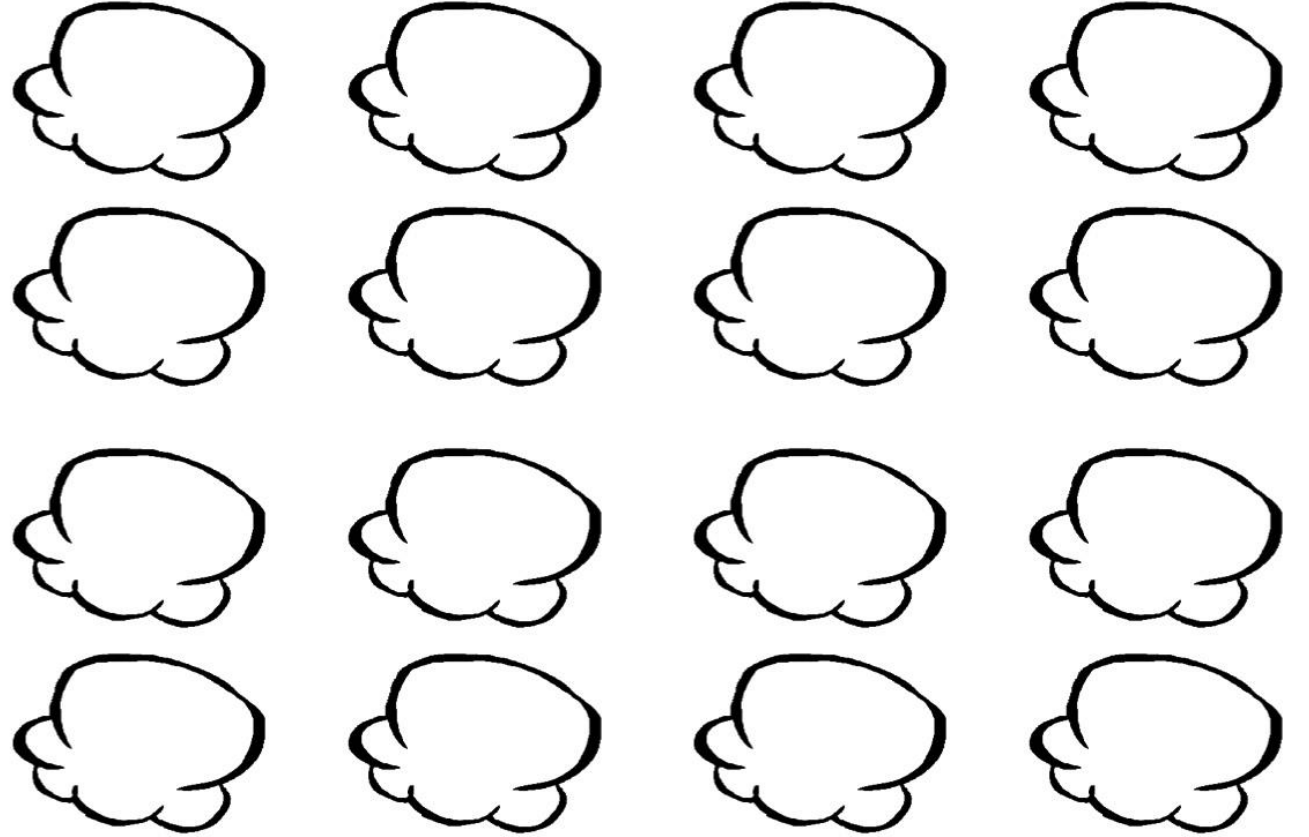



## فكرة الفشار

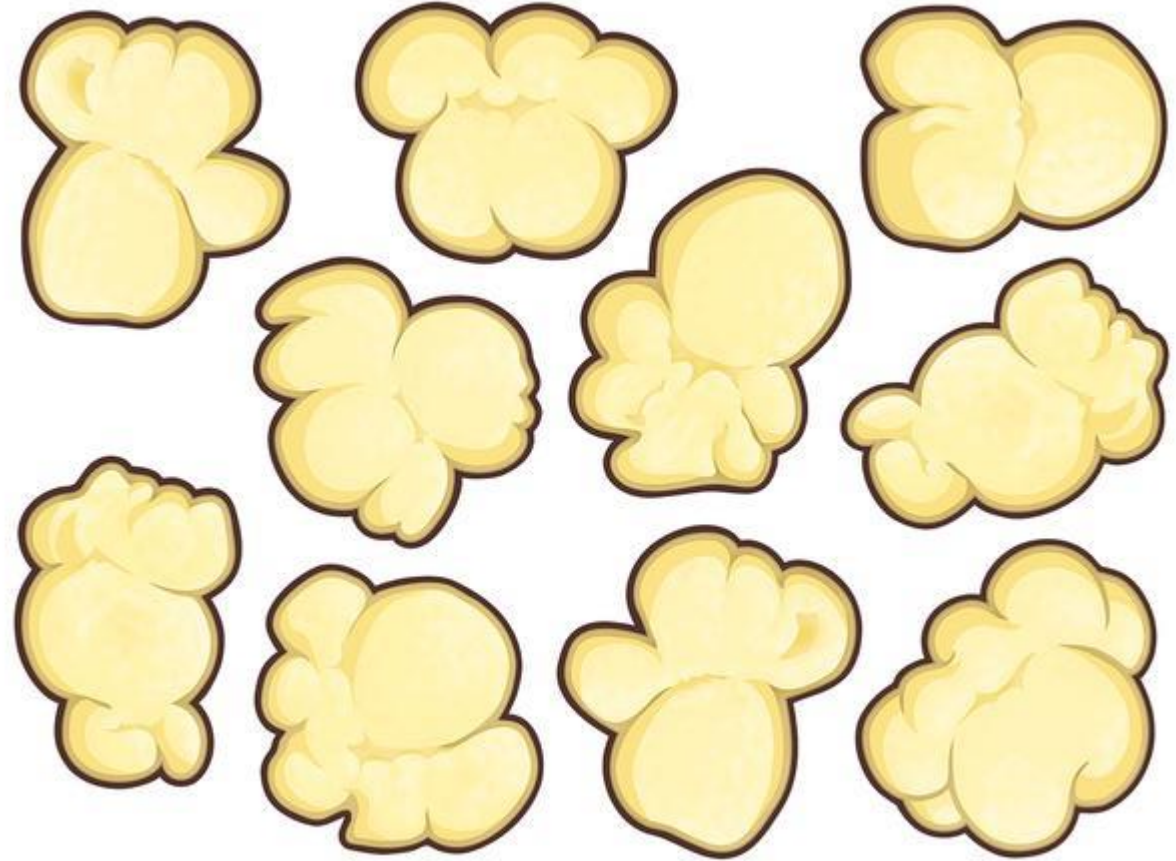



## استراتيجية الشطيرة



المعلا تطبيقات واستراتيجيات  
قناة خاصة بالتطبيقات الذكية والاستراتيجيات في التدريس  
<https://t.me/tecteaching>

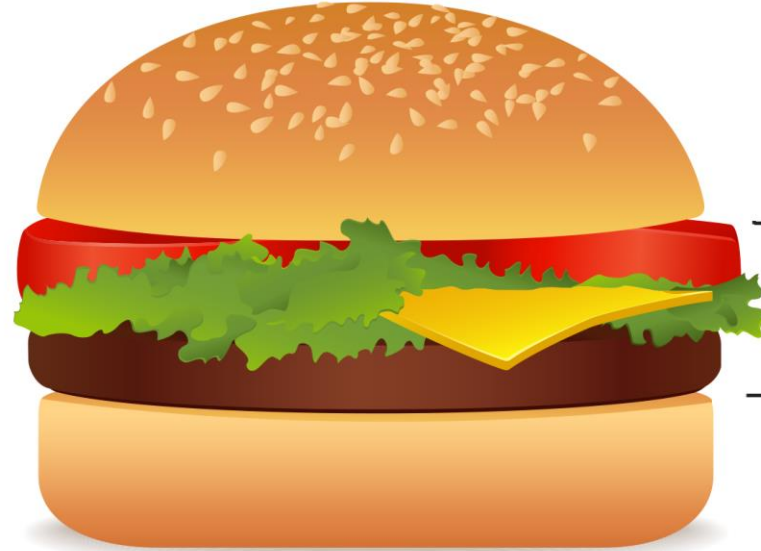

topic  
sentence

---

details

---

closing  
sentence

تستخدم هذه الاستراتيجية بشكل كبير في تنظيم المهارات الكتابية  
ككتابة موضوع أو قصة ولكن يمكن استخدامها بطرق مختلفة في  
تنظيم لدرس معين باختيار مكونات الساندويتش وربطها بمكونات  
الدرس وعناصرها المختلفة



## استراتيجية الشطيرة

**Bottom Bread Layer:**  
Color this layer of your sandwich light brown.  
Cut this template out along the solid black lines.

**My Favorite Part:**

Draw and color a picture of your favorite part of the book in the box above.

**كيف تقدّم.....**  
**شطيرة نقد بناء**

**الذّ طريقة لتقديم ملاحظات لعضو بفريقك**

1. ابدأ بتعليقات ←  
إيجابية حول القضية التي تعالجها
2. امدح نقاط الشخص القويّة ←
3. امدحه ←
4. قدّم انتقادك ←
5. ذكّر الشخص بنقاط القوة التي يتمتع بها ←
6. أشكره واعرض عليه المساعدة في المجالات التي يحتاج التحسن فيها واختم بملاحظة إيجابية ←

طرق ونماذج مختلفة لاستخدام الاستراتيجية





# استراتيجية الشطيرة



<https://t.me/tecteaching>

## Story Hamburger

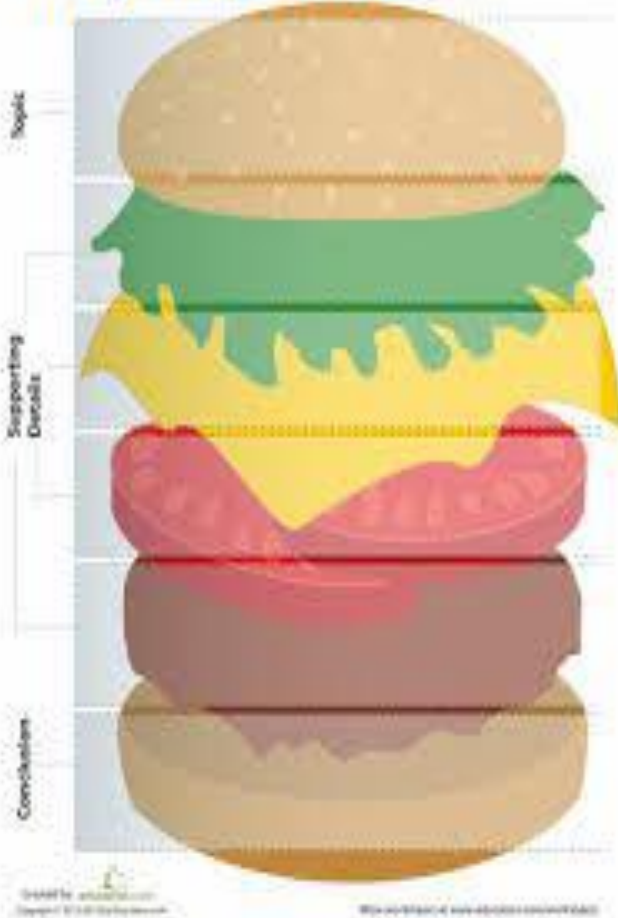

**Thick Questions**  
Think and Search

What if...? Why did...? Why is...?  
What would happen if...? How did...?

longer  
Detailed

**Thin Questions**  
Right There

Who? What?  
How many?  
Where? When?

Short  
Yes/No  
Factual  
Clarifying

## The Perfect Paragraph

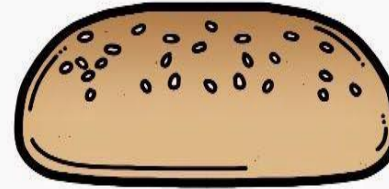

1st Sentence: Main Idea



2nd Sentence: Detail

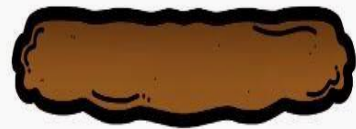

3rd Sentence: Detail



4th Sentence: Detail



5th Sentence: Main Idea

طرق ونماذج مختلفة لاستخدام الاستراتيجية



## استراتيجية الشطيرة



<https://t.me/tecteaching>

طرق ونماذج مختلفة لاستخدام الاستراتيجية

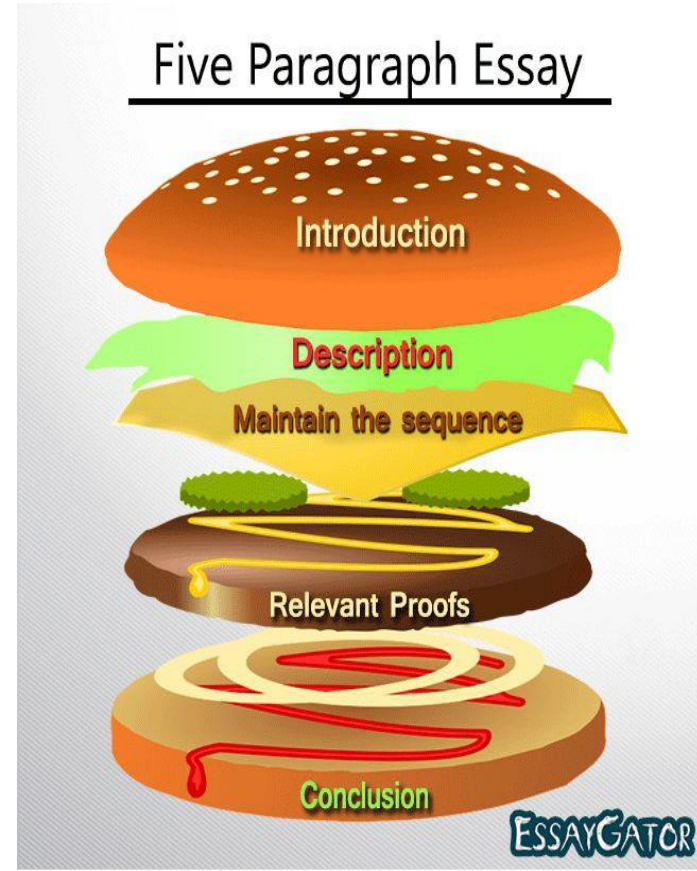
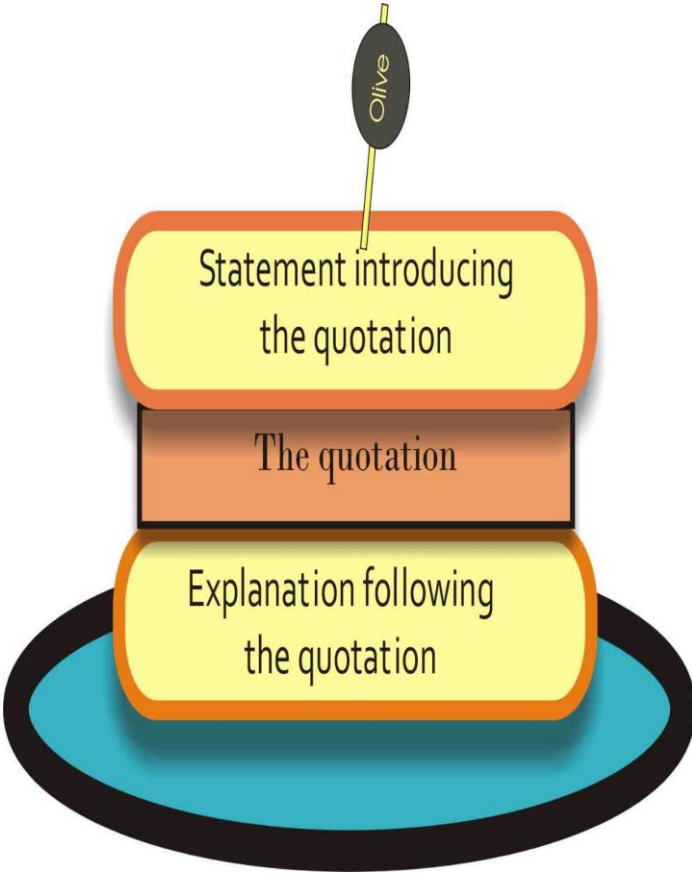





<https://t.me/tecteaching>

# استراتيجية الشطيرة



Name \_\_\_\_\_

## Hamburger

Hook: (A sentence to grab the reader's attention)  
add details and a thesis statement

Big Idea #1: (Topic sentence with 3-4 supporting detail sentences)

Big Idea #2: (Topic sentence with 3-4 supporting detail sentences)

Main Idea #3: (Topic sentence with 3-4 supporting detail sentences)

Conclusion: (2-3 sentences that wraps it up)

## The Hamburger Paragraph

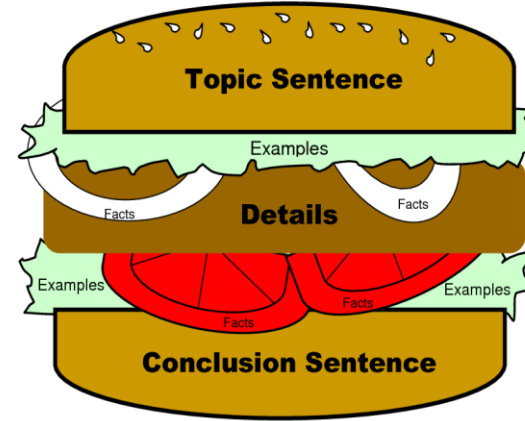

## The Cheeseburger Story

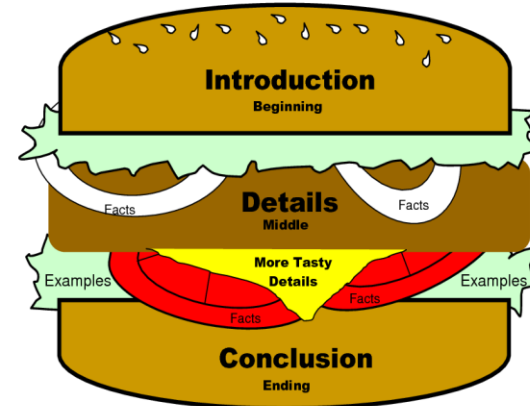

طرق ونماذج مختلفة لاستخدام الاستراتيجية



## استراتيجية الشطيرة

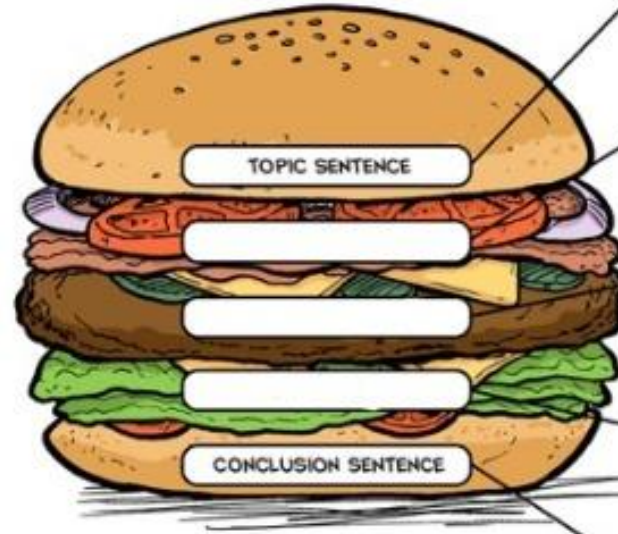

Diagram illustrating the structure of a paragraph using the sandwich analogy. The top bun is labeled 'TOPIC SENTENCE' and the bottom bun is labeled 'CONCLUSION SENTENCE'. The middle layers are represented by white rectangular boxes, indicating where content should be placed. To the right of the hamburger, there are five empty rectangular boxes with horizontal lines, representing the content to be written in each layer.

طرق ونماذج مختلفة لاستخدام الاستراتيجية



# استراتيجية الشطيرة



<https://t.me/tecteaching>

Name \_\_\_\_\_ Date \_\_\_\_\_

## Paragraph Graphic Organizer

Topic Sentence

Detail #1

Detail #2

Detail #3

Detail #4

Conclusion Sentence

Title

Author

Genre

Setting

Character

Setting

Characters

Plot

Story Elements

Situation and Conclusion

My Favorite Part

**Sandwich  
Book  
Report  
Color  
Templates**

طرق ونماذج مختلفة لاستخدام الاستراتيجية



# استراتيجية الشطيرة

تحديد الشخصيات  
وصفاتها

تحديد القيم الموجودة في  
الحكاية

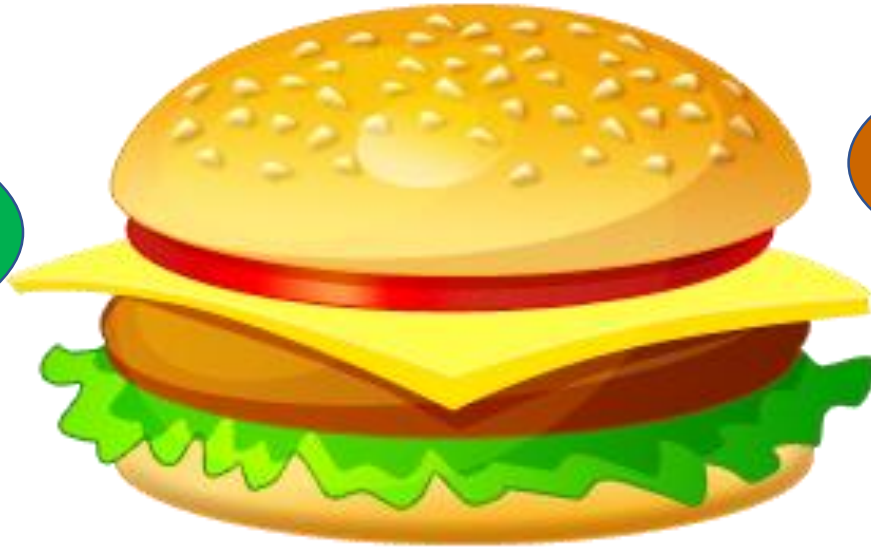

كتابة أحداث القصة ...  
وتخيل نهاية مختلفة  
للحكاية

تحديد عناصر حكاية جحا  
وفيل تيمور لنك في مخطط



# استراتيجية الشطيرة

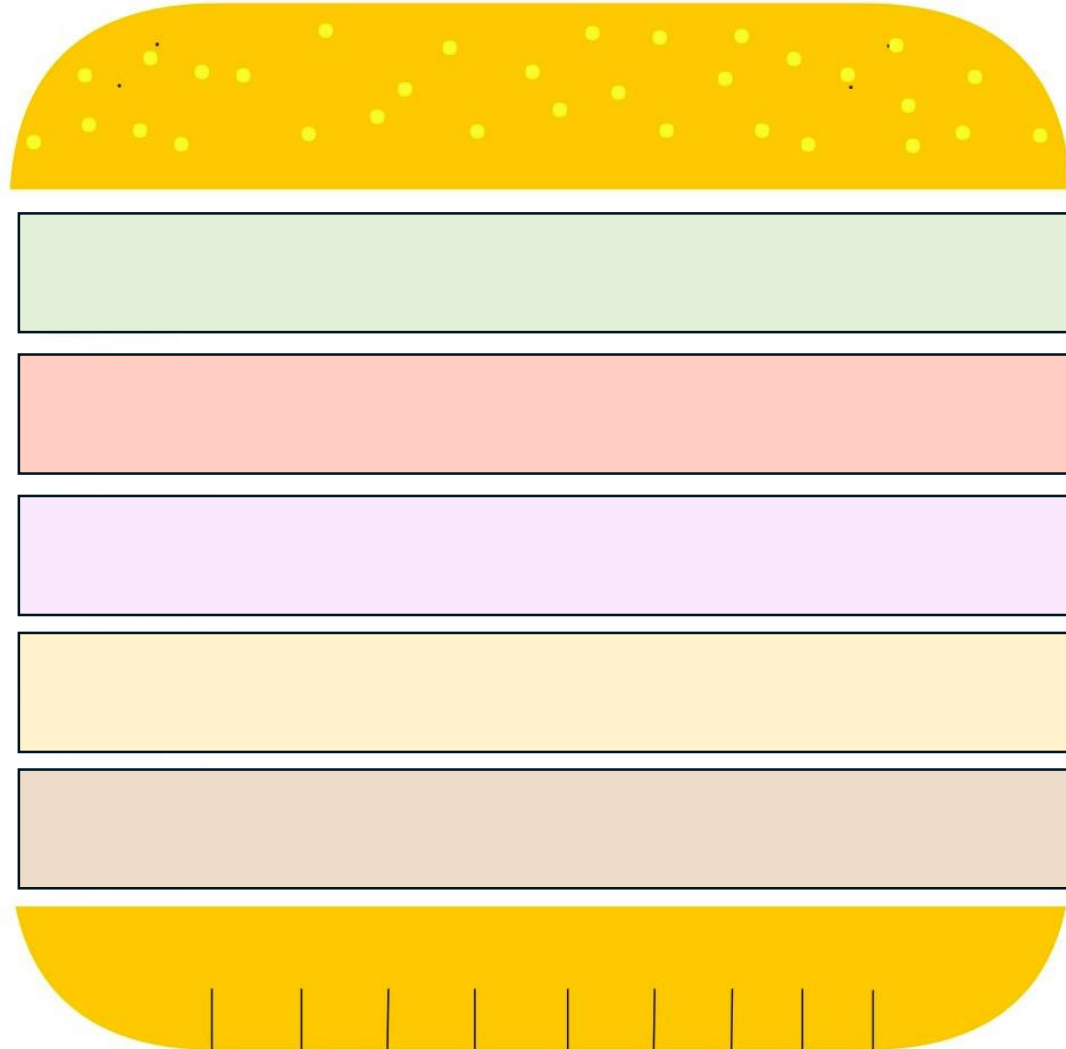

..... عنوان الدرس

المطلوب شطيرة

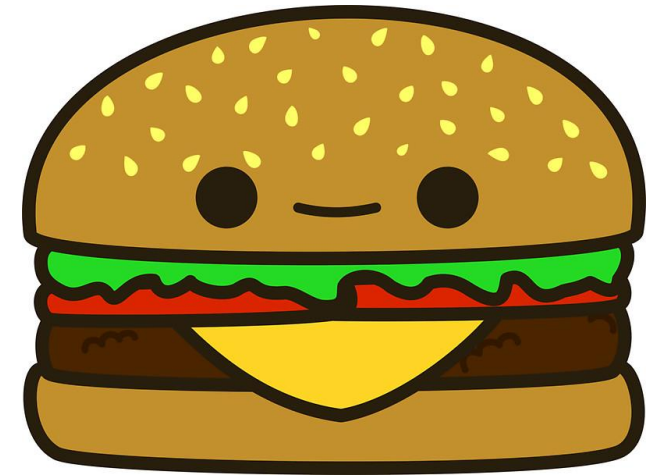





## استراتيجية الشطيرة

عنوان الدرس .....

المطلوب شطيرة

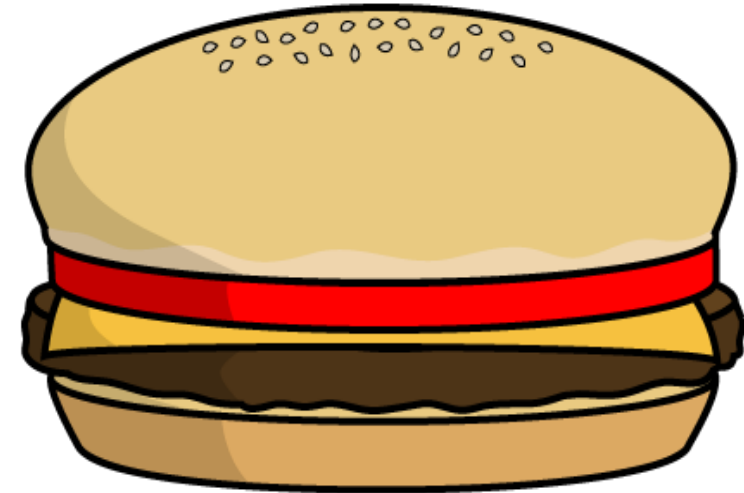
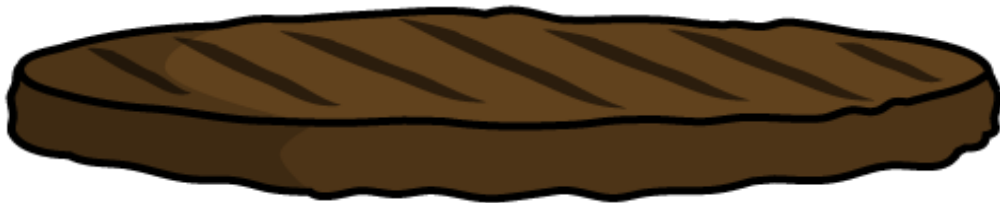
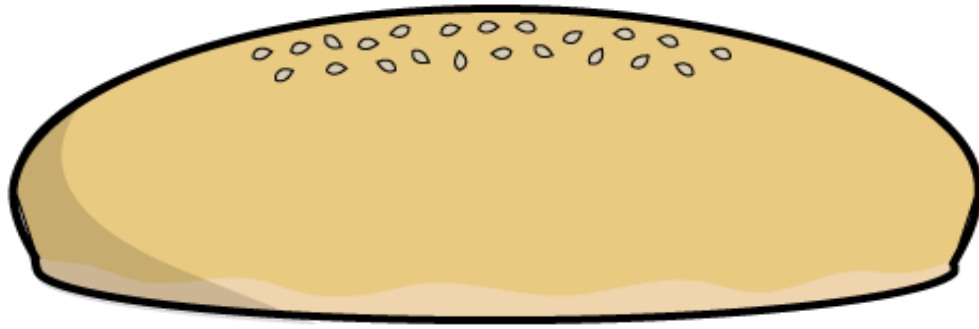



# استراتيجية الشطيرة

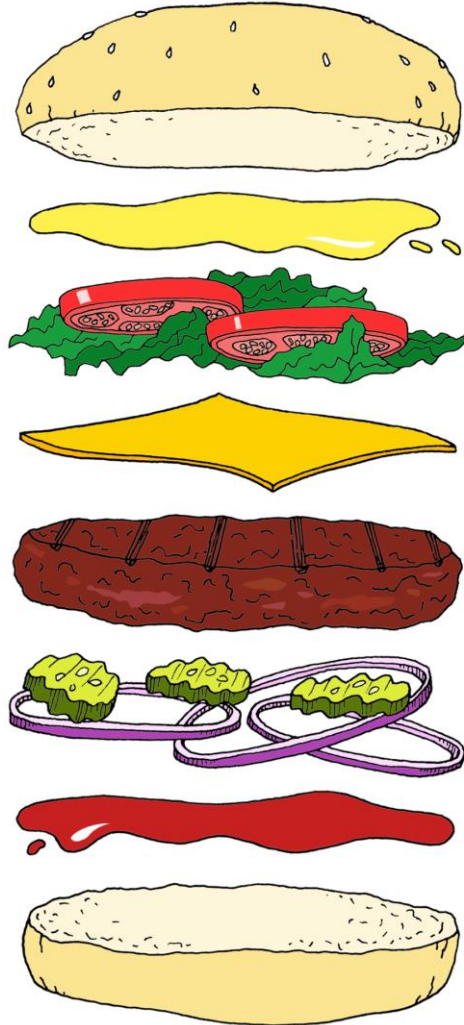

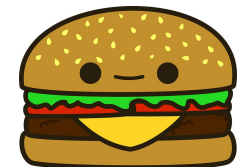

..... عنوان الدرس

المطلوب شطيرة



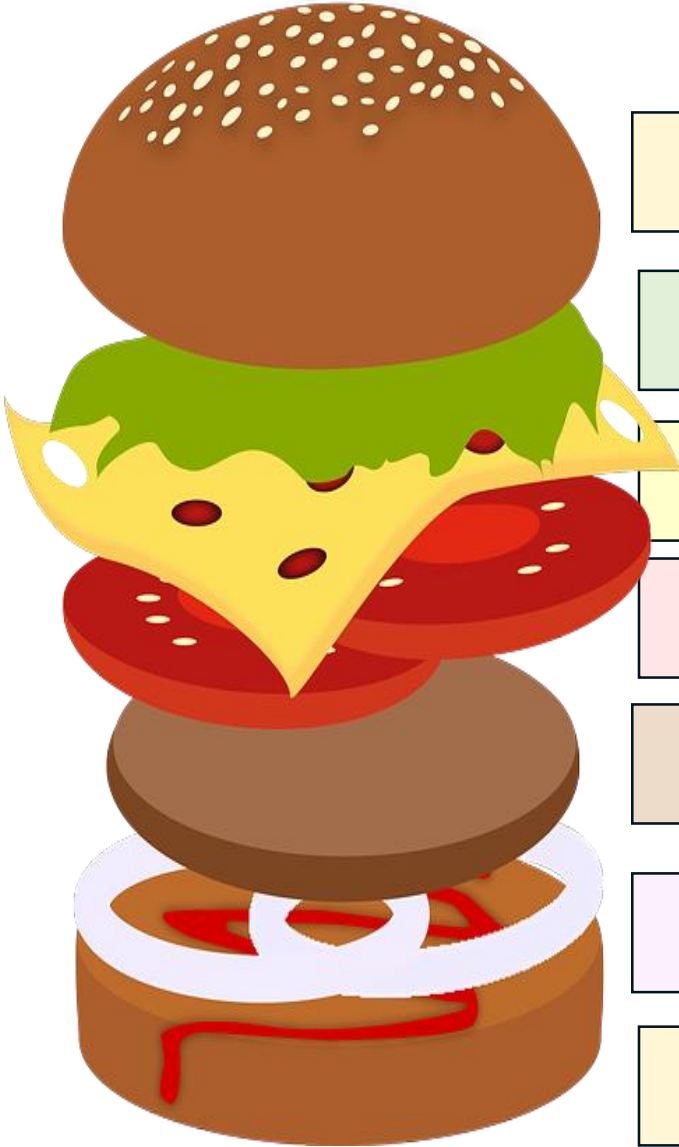

## استراتيجية الشطيرة



..... عنوان الدرس

المطلوب شطيرة

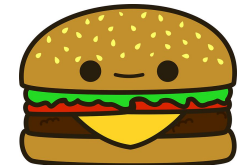

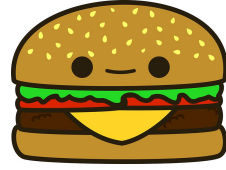

# استراتيجية الشطيرة

المطلوب شطيرة

..... عنوان الدرس

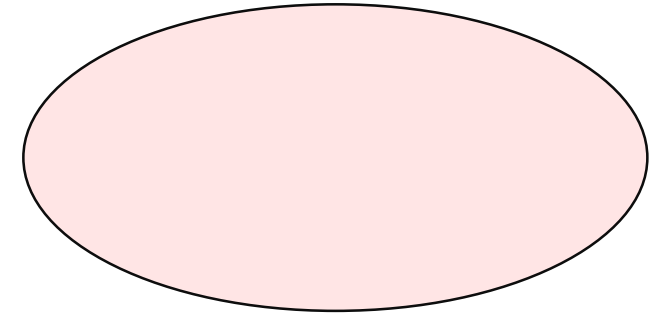
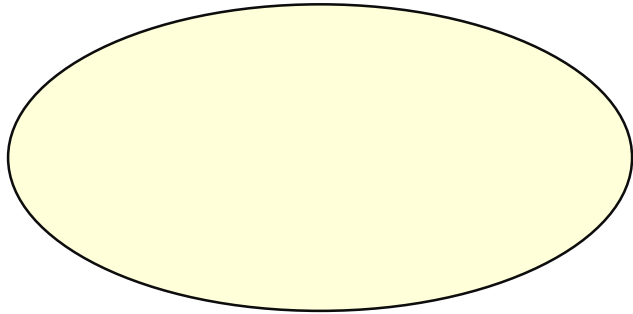
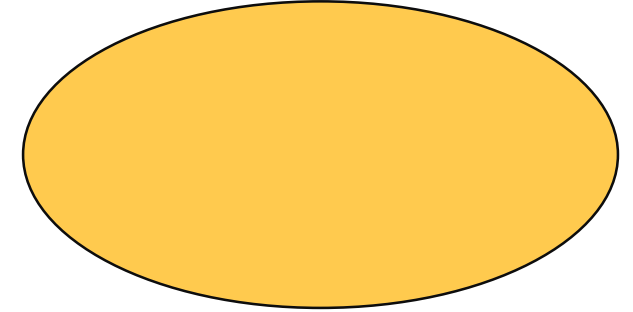
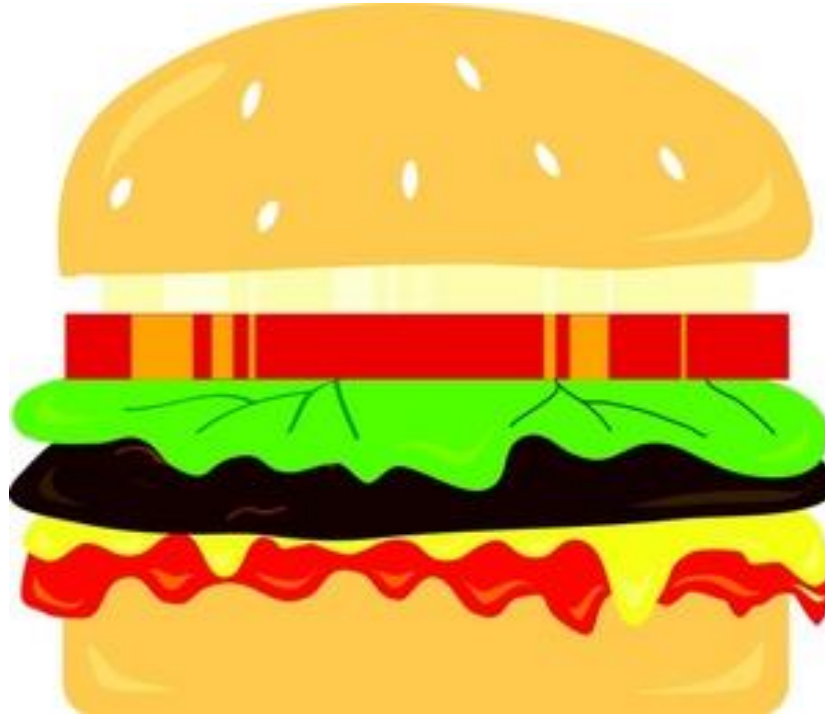
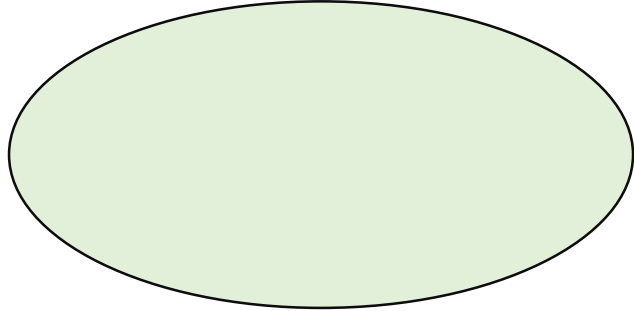

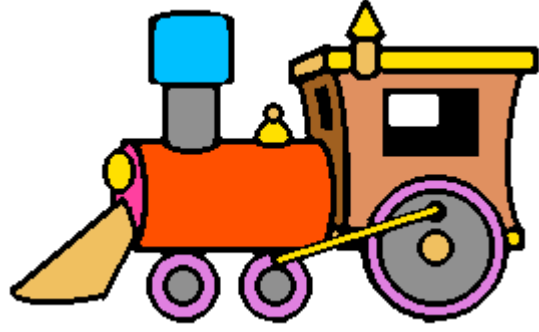

# استراتيجية القطار

## قطار المعلومات



المعلا تطبيقات واستراتيجيات  
قناة خاصة بالتطبيقات الذكية والاستراتيجيات في التدريس  
<https://t.me/tecteaching>



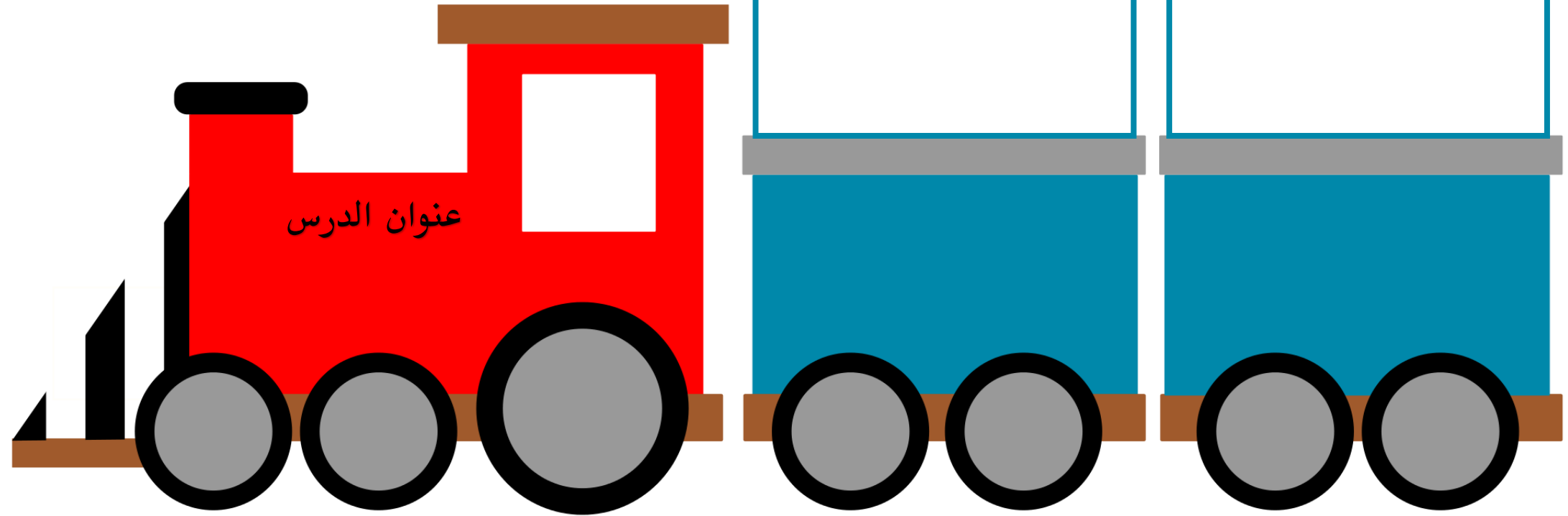





استراتيجية قطار المعلومات



<https://t.me/tecteaching>

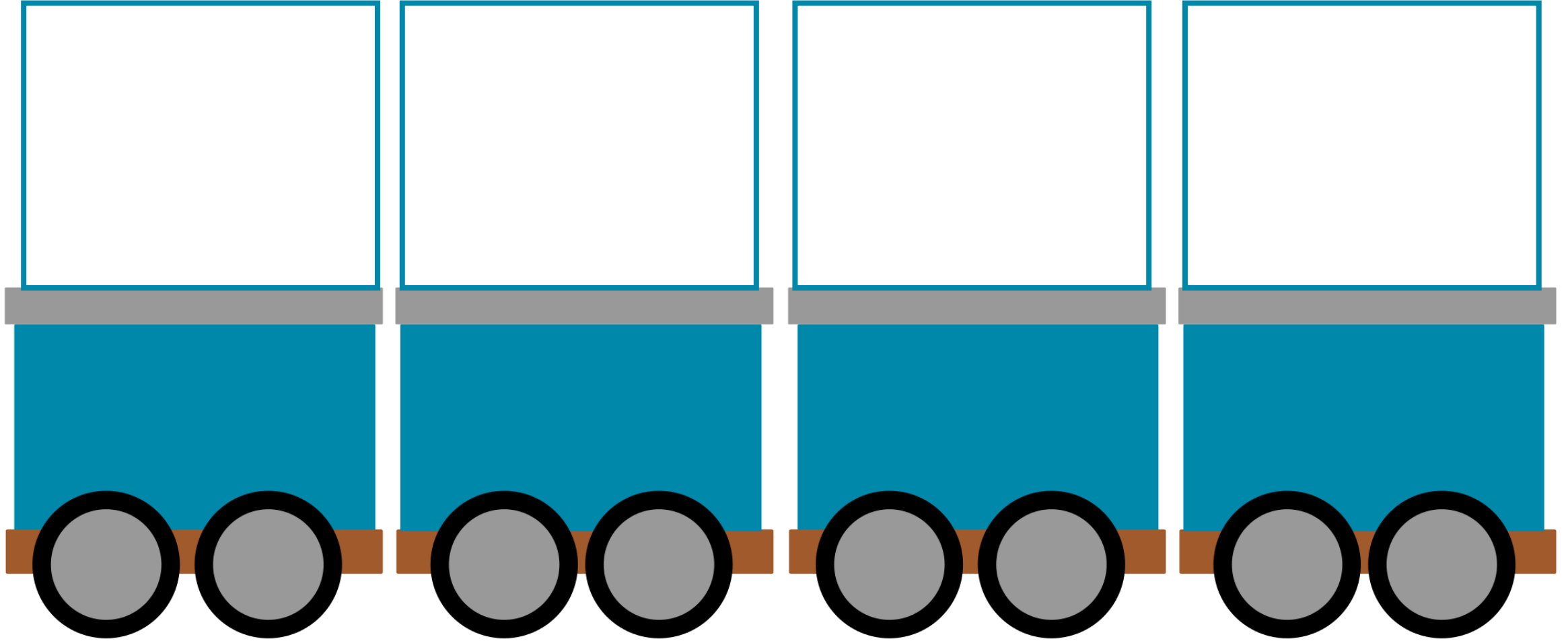

استراتيجية قطار المعلومات



<https://t.me/tecteaching>

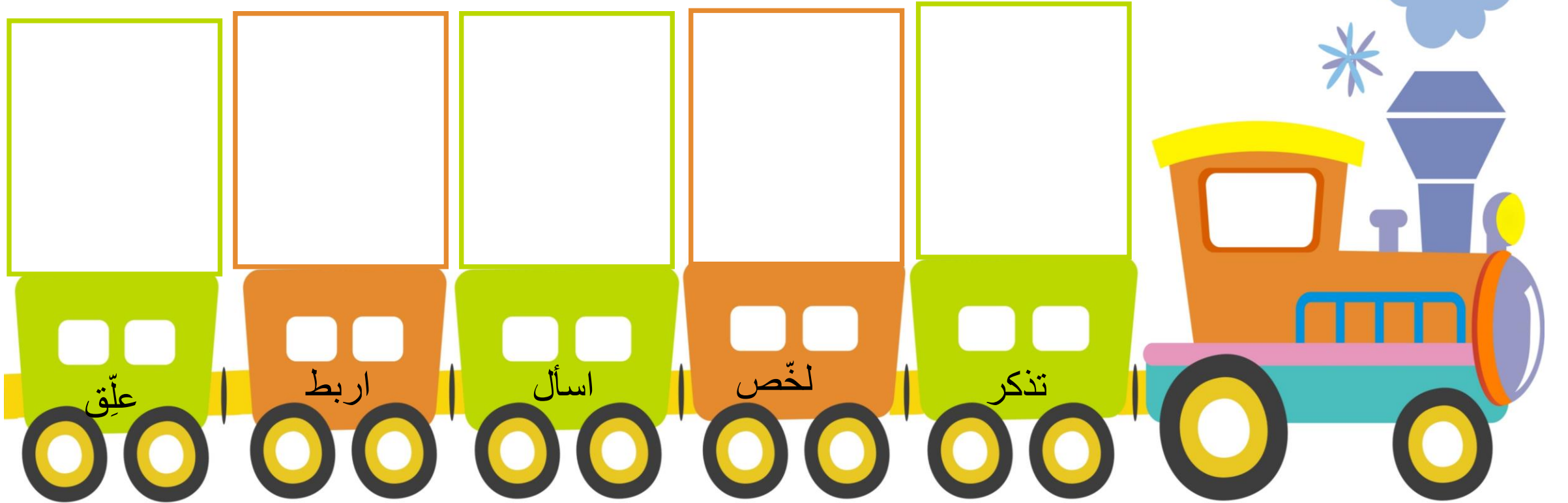

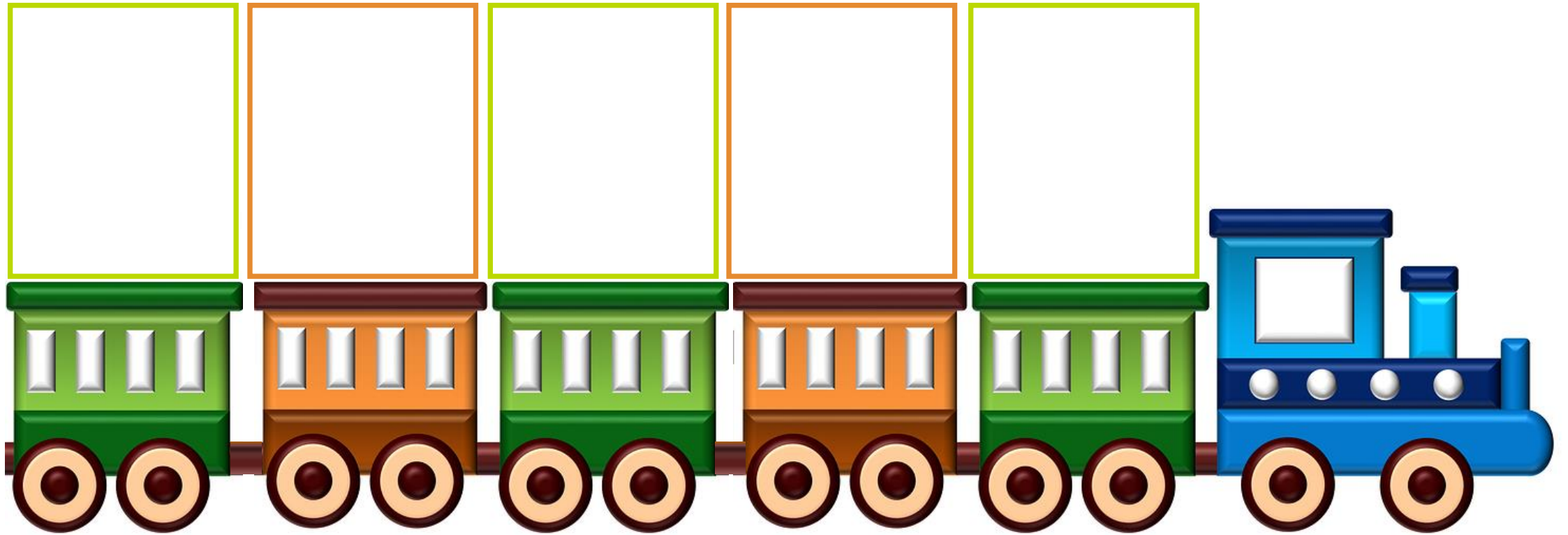

عَلِّقْ

اربط

اسأل

لخّص

تذكر

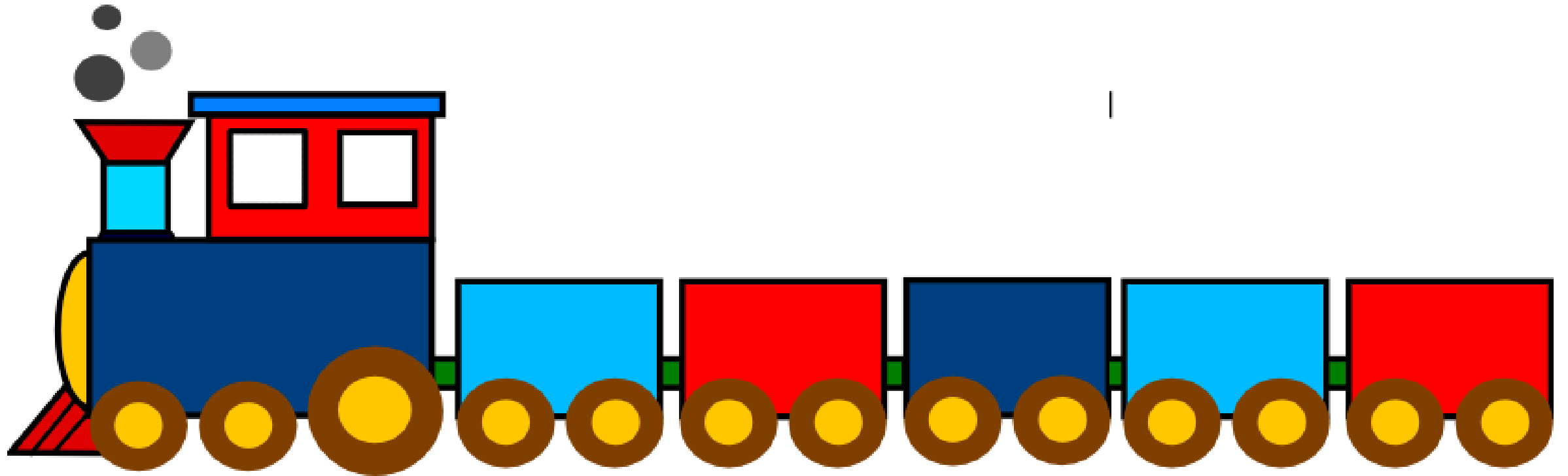

استراتيجية قطار المعلومات



<https://t.me/tecteaching>

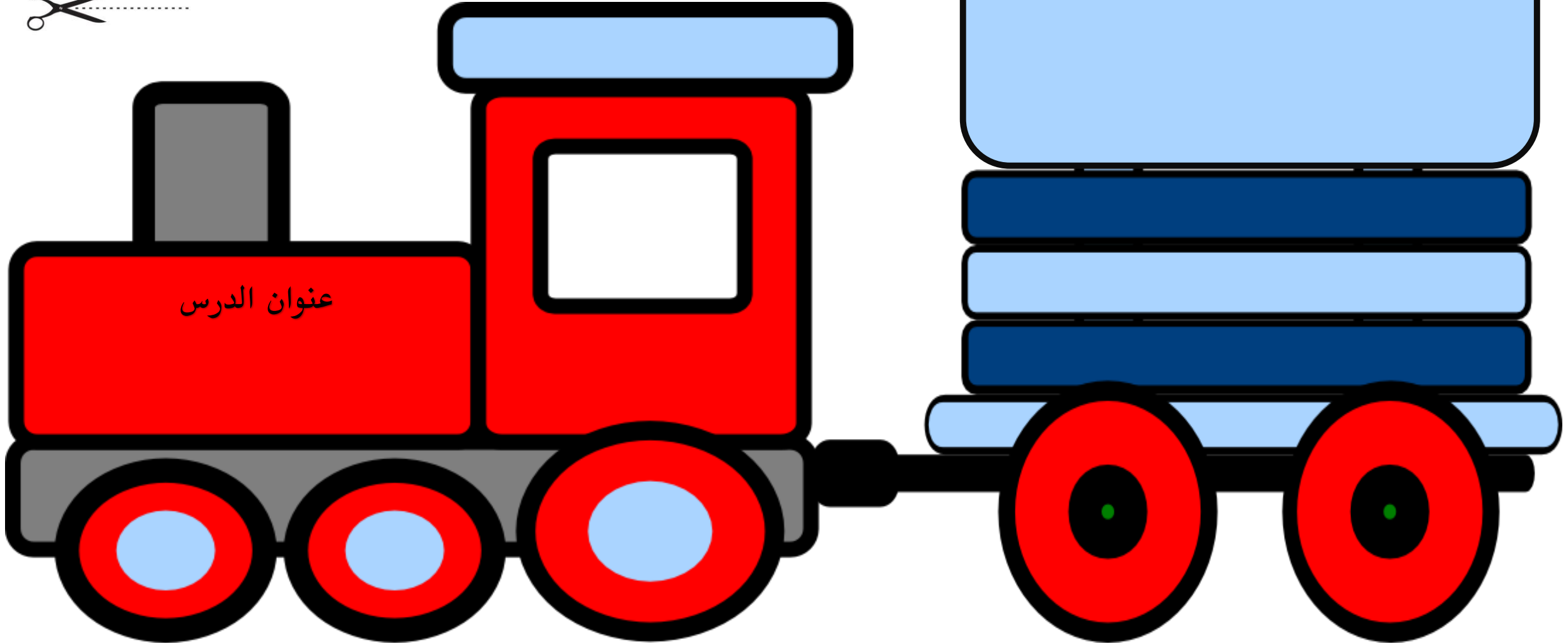



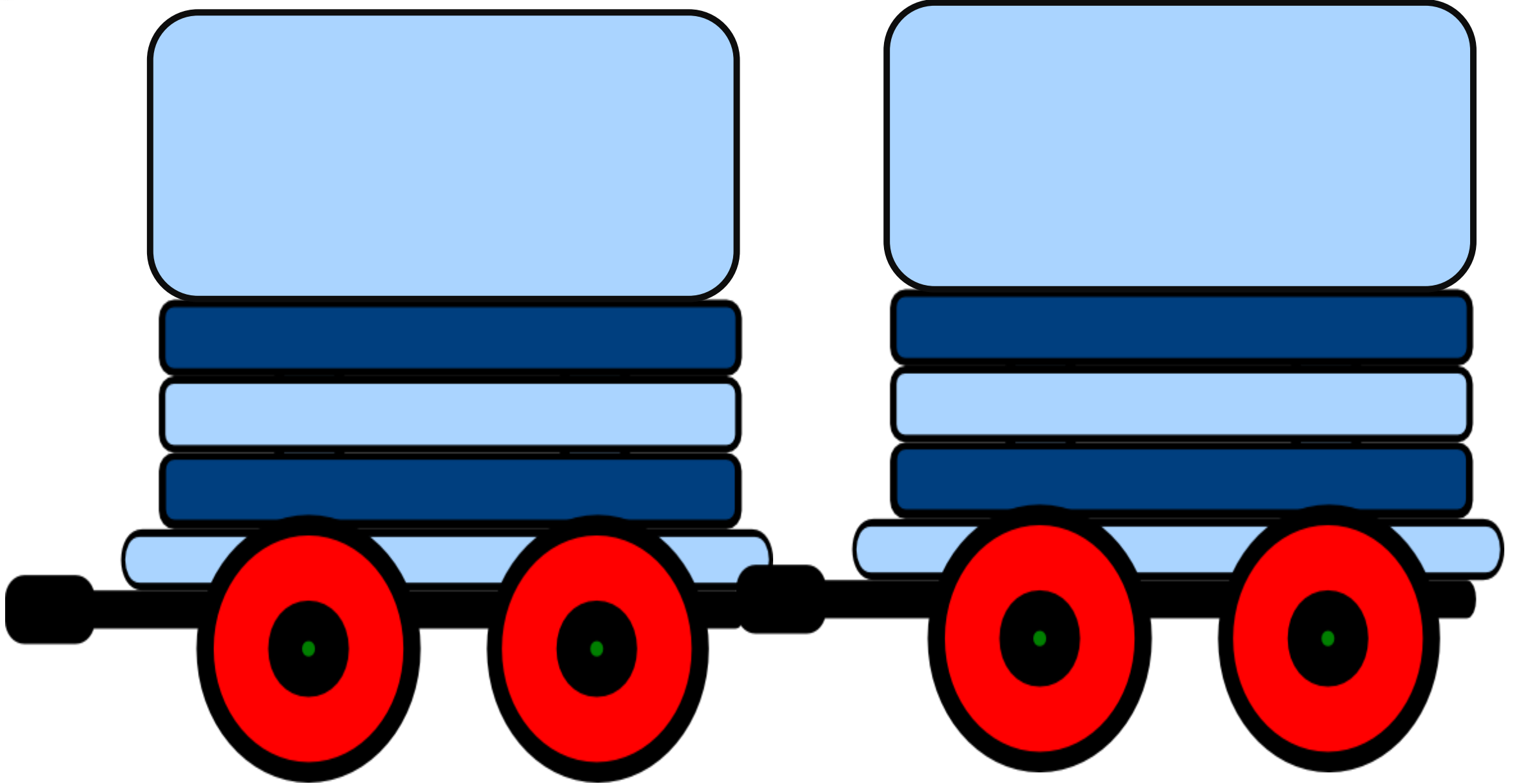

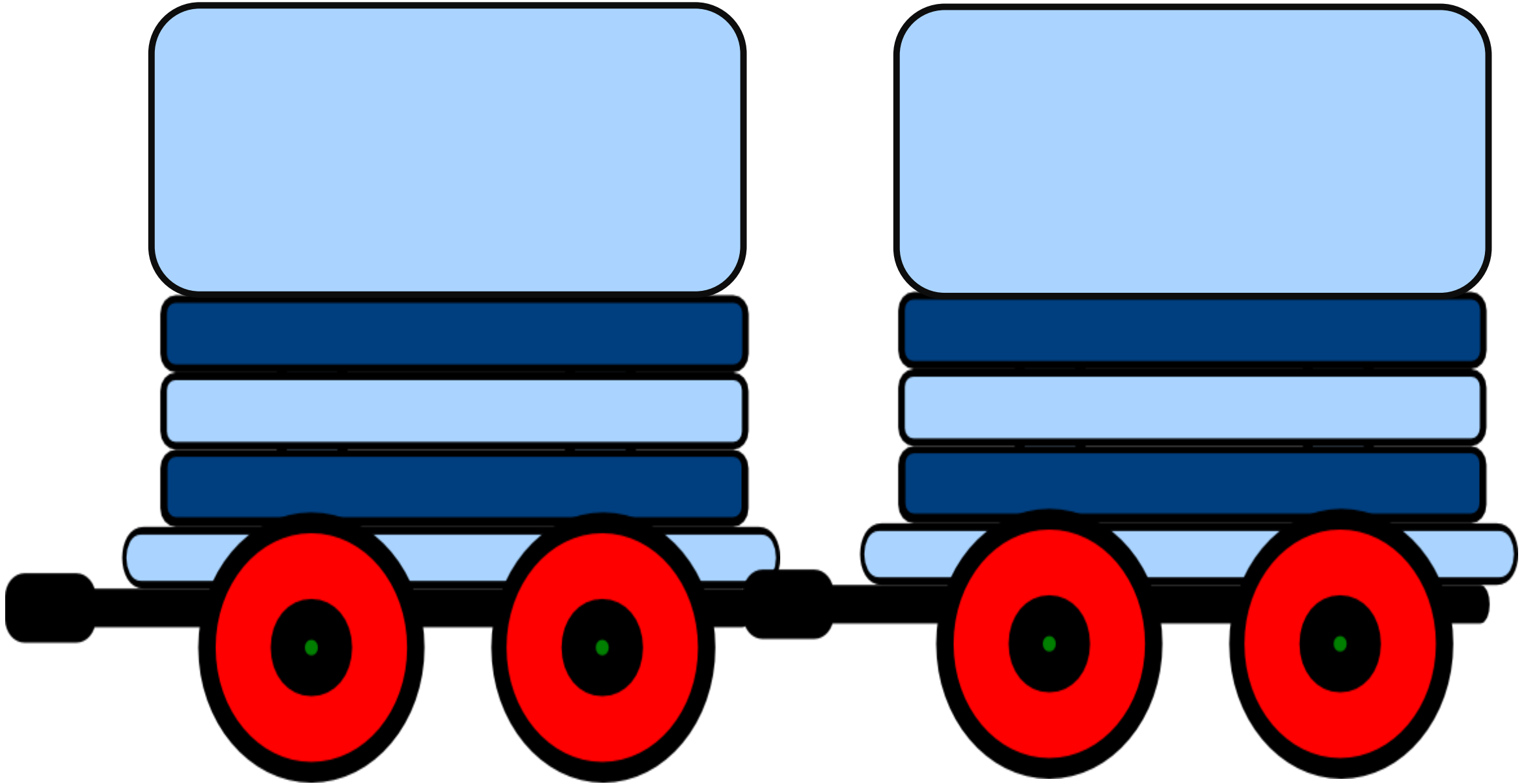

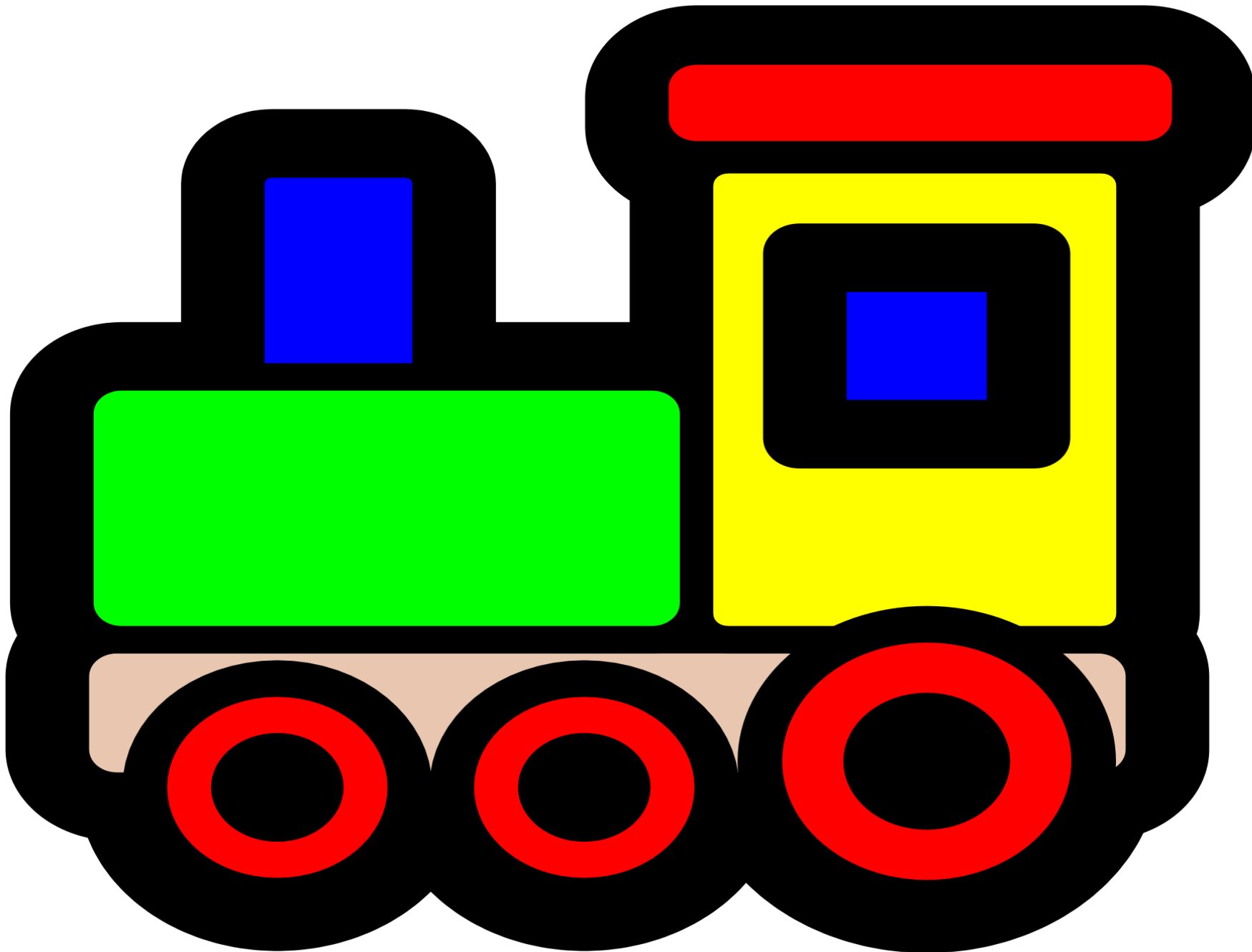

استراتيجية قطار المعلومات



<https://t.me/tecteaching>



استراتيجية قطار المعلومات



<https://t.me/tecteaching>

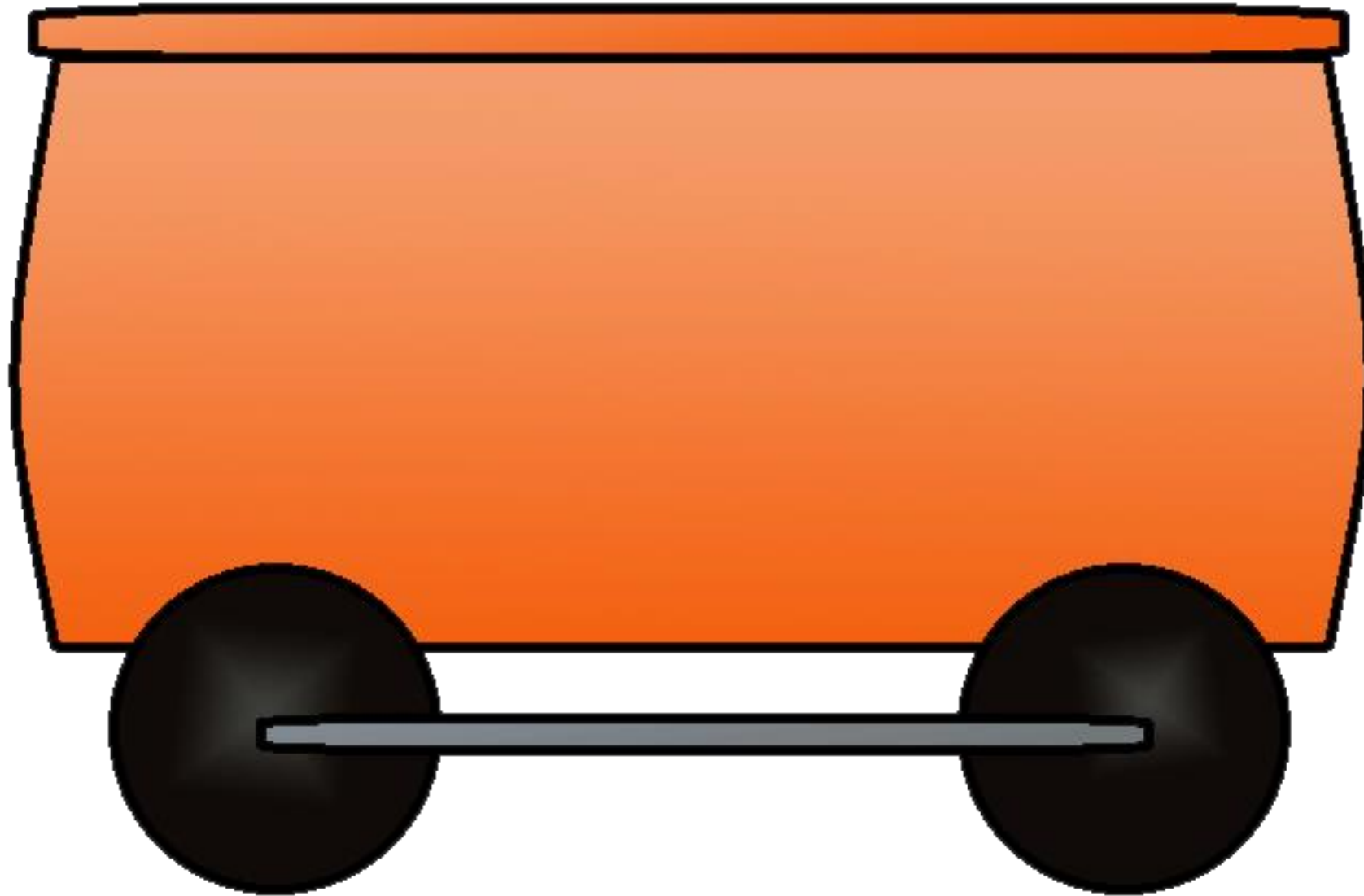

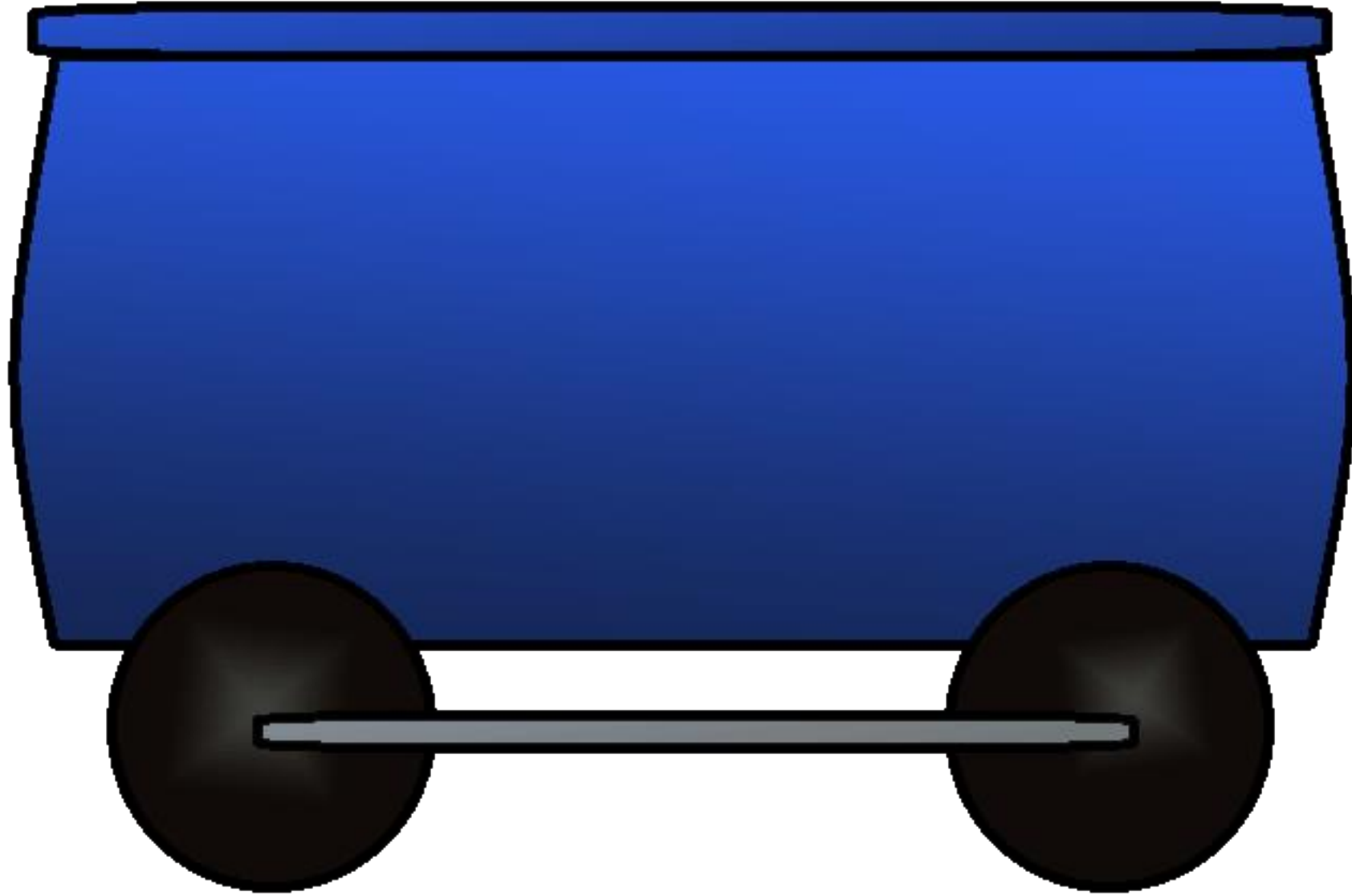



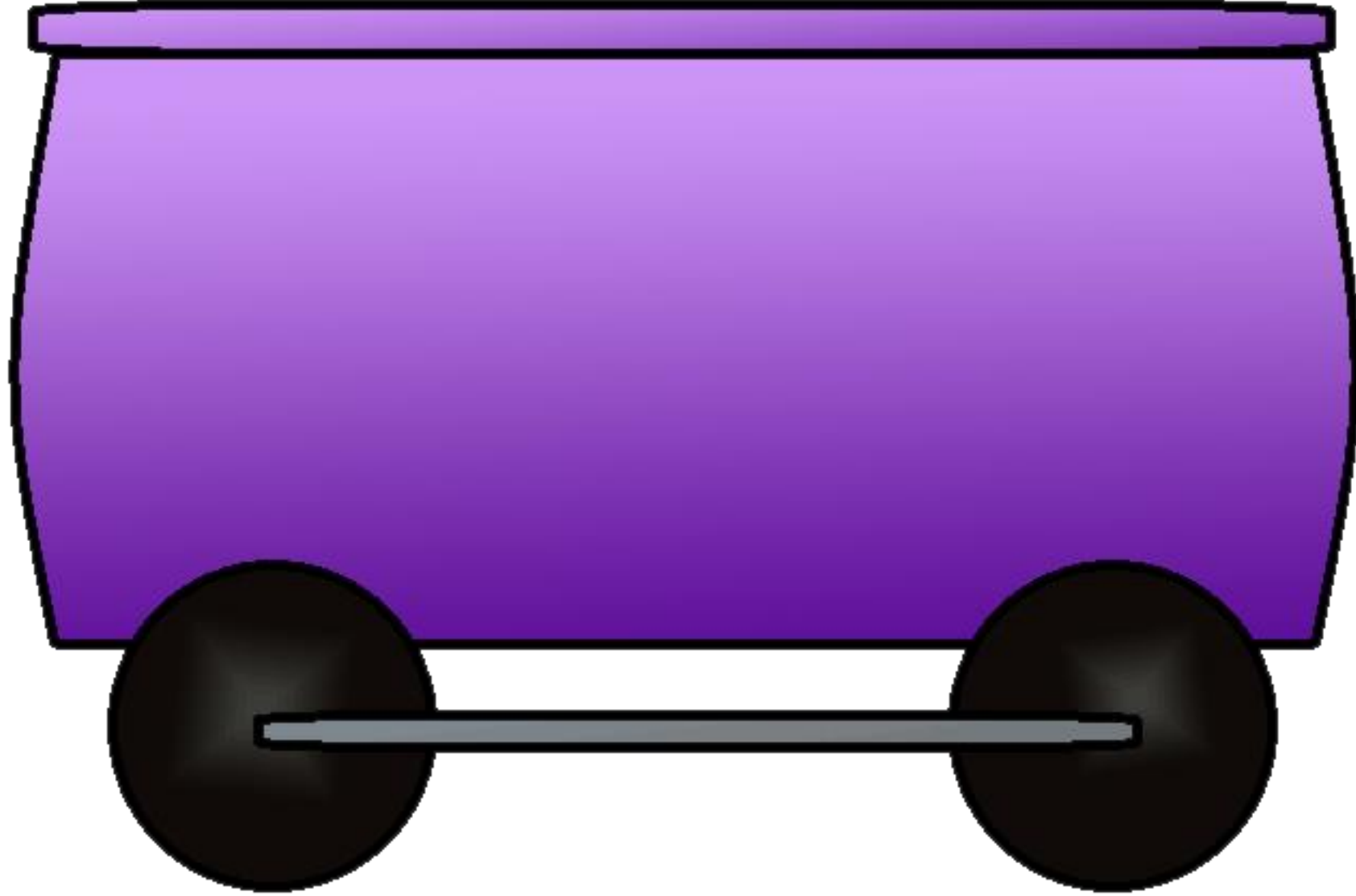

استراتيجية قطار المعلومات

 <https://t.me/tecteaching>



عنوان الدرس

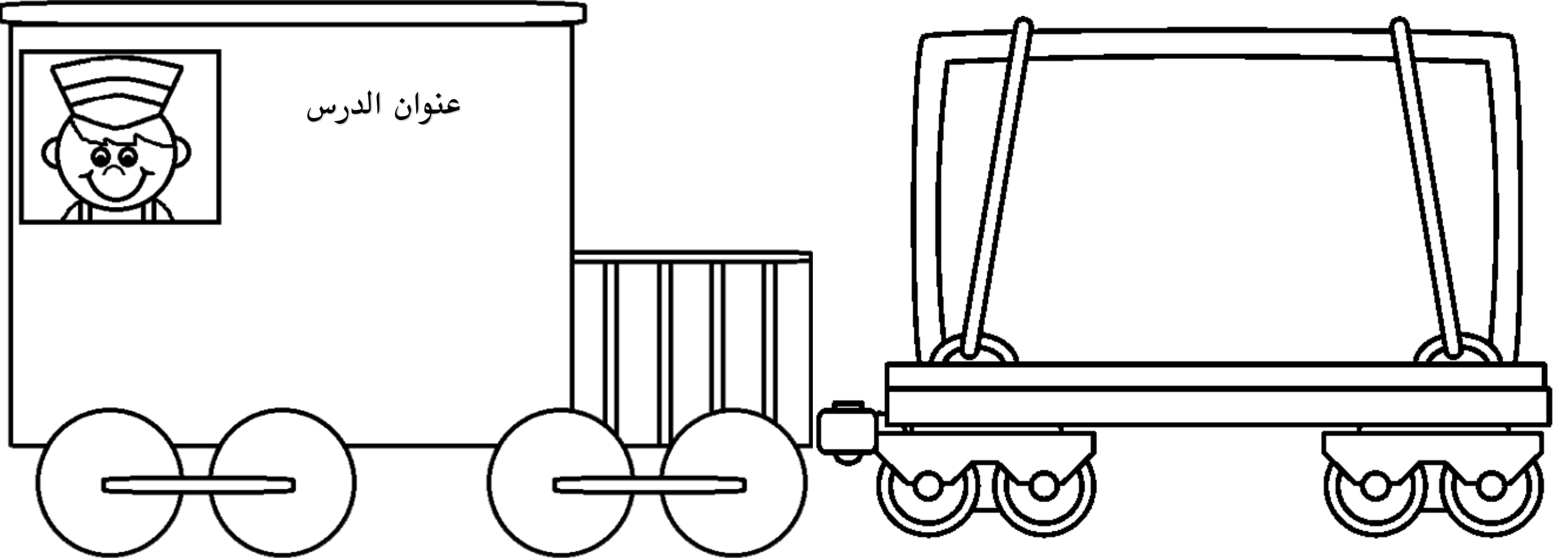

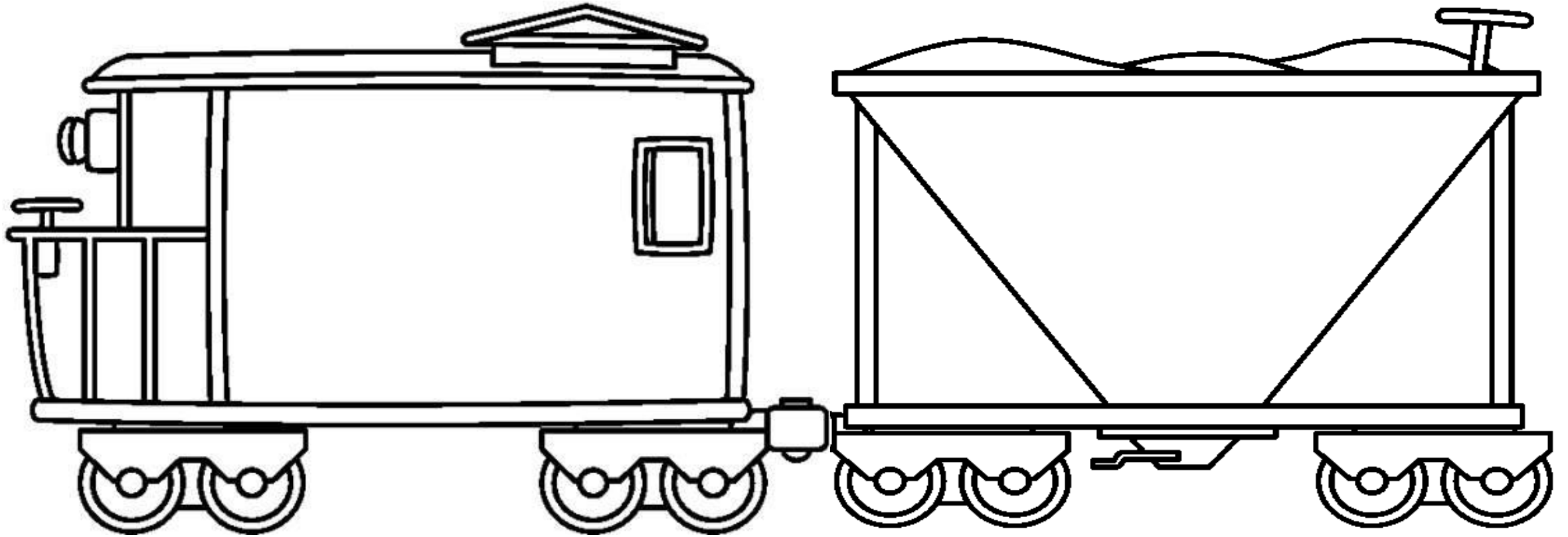

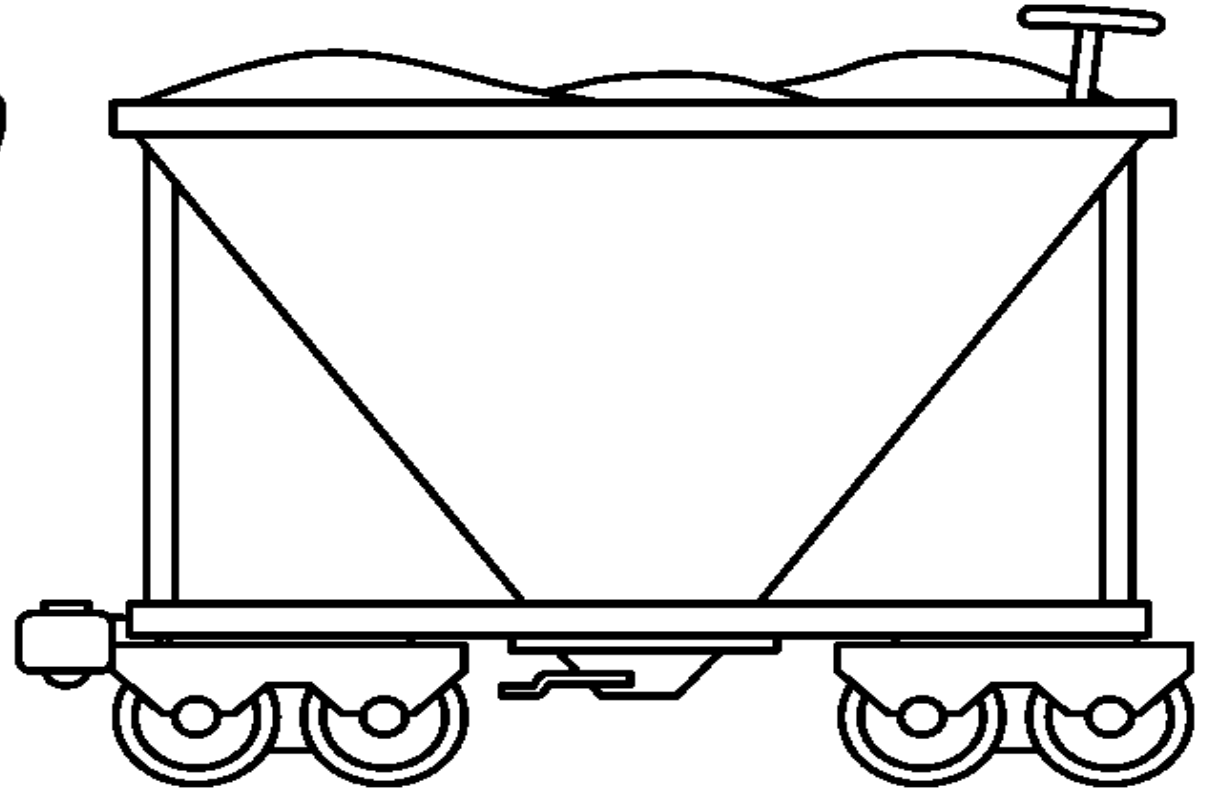
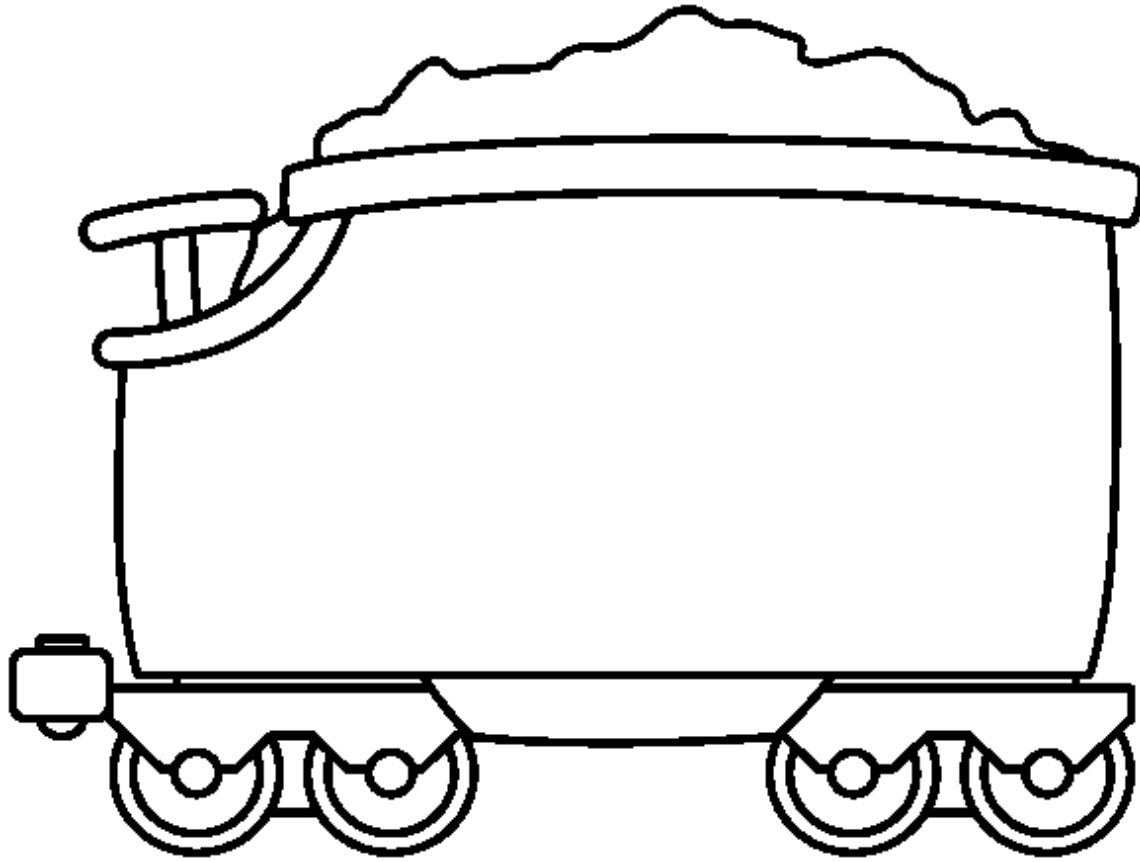



<https://t.me/tecteaching>

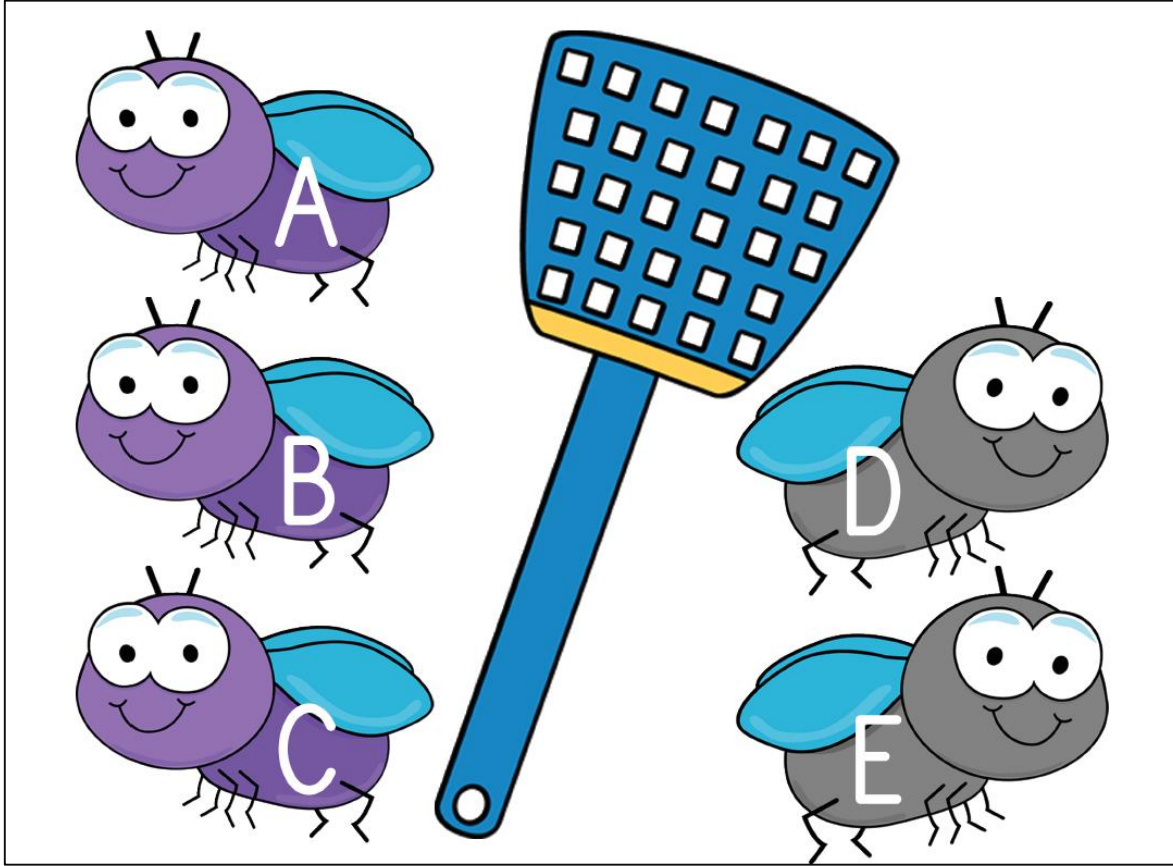

## استراتيجية الضرب

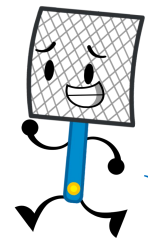

كل ما نحتاجه لتطبيق الاستراتيجية بطاقات و

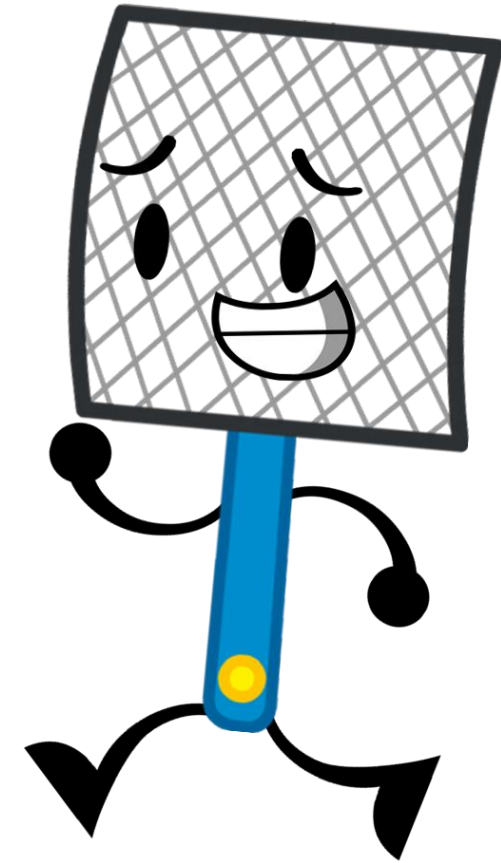

التعلم باللعب

يمكن تطبيق الاستراتيجية من خلال اختيار الكلمات المناسبة

مثل اختيار حروف أو كلمات أو اختيار خصائص أو صفات إلخ



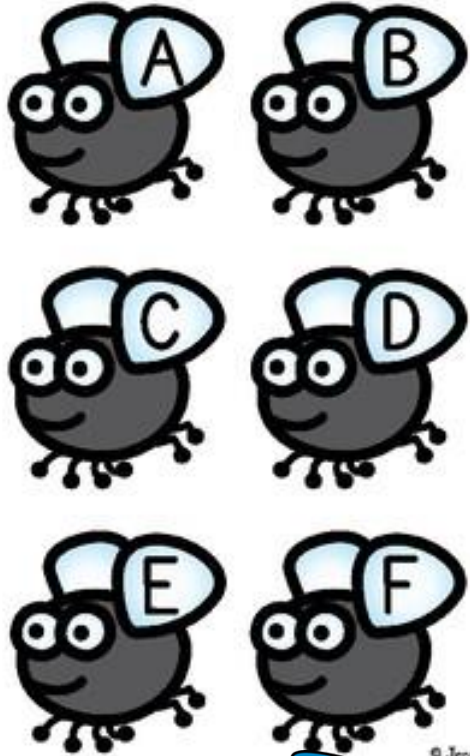

© Jennifer Nava 2007

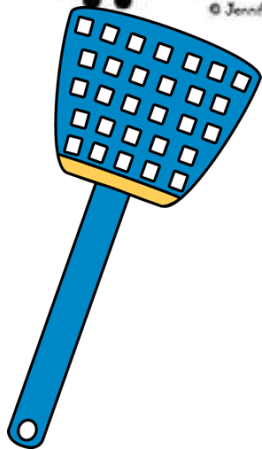
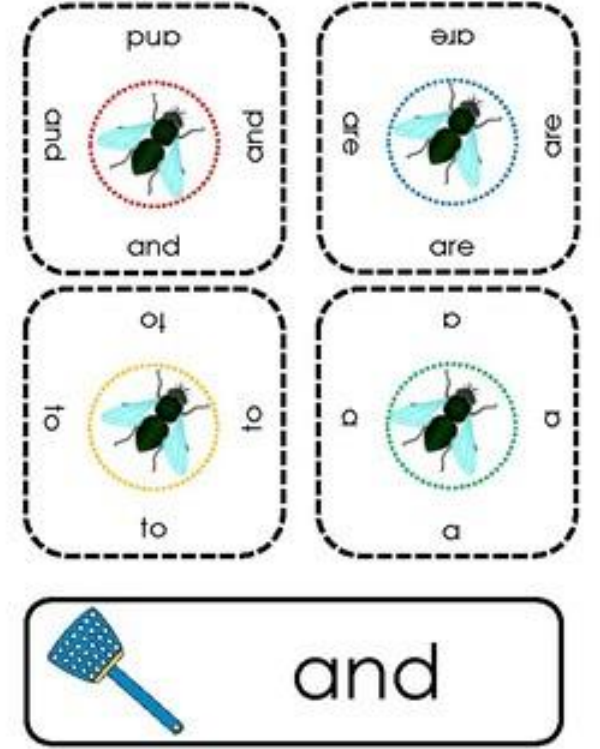
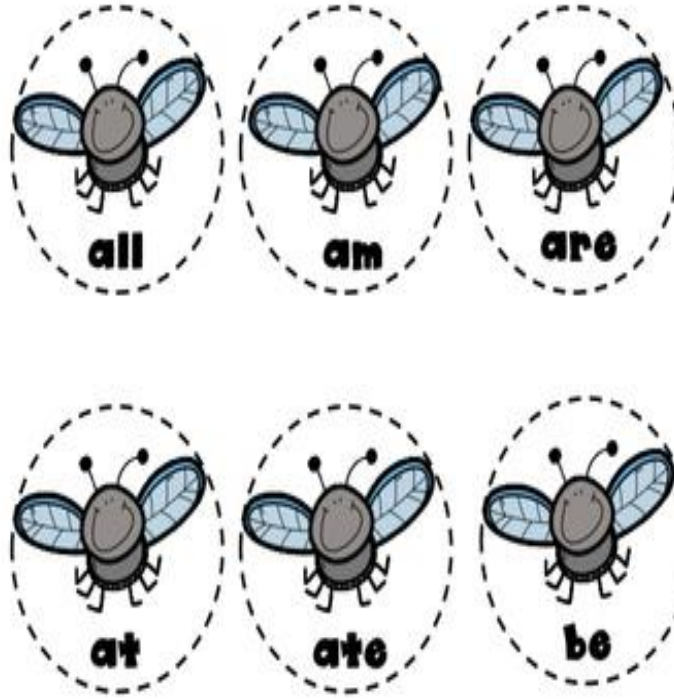

# أفكار مختلفة لتطبيق الفكرة



<https://t.me/tecteaching>

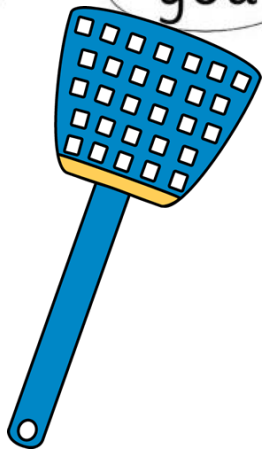
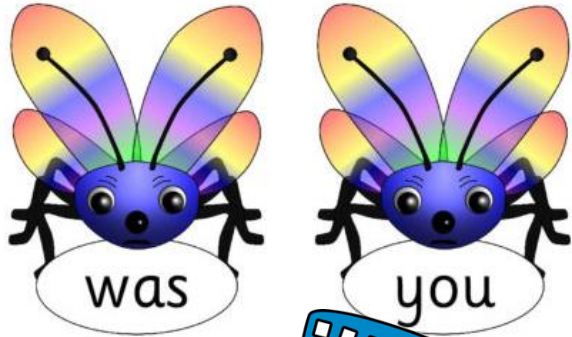
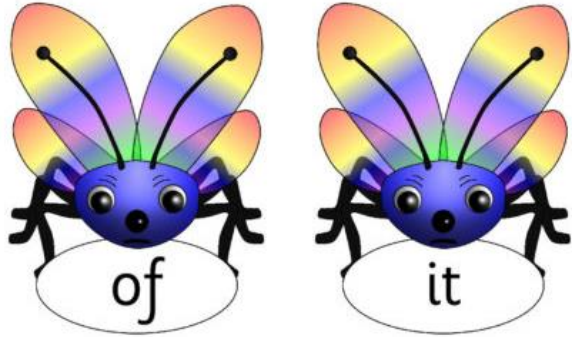

2+8	3+1	3+2	3+3
3+4	3+5	3+6	3+7
4+1	4+2	4+3	4+4
4+5	4+6	5+1	5+2

Complete the number bonds.

Name: \_\_\_\_\_

7 2	4 3	6 4
9		

Complete the number bonds.

Name: \_\_\_\_\_

7 2	8 1	2 6	3 2
9			
5 3	7 3	6 1	4 3
9 1	2 2	5 4	1 4

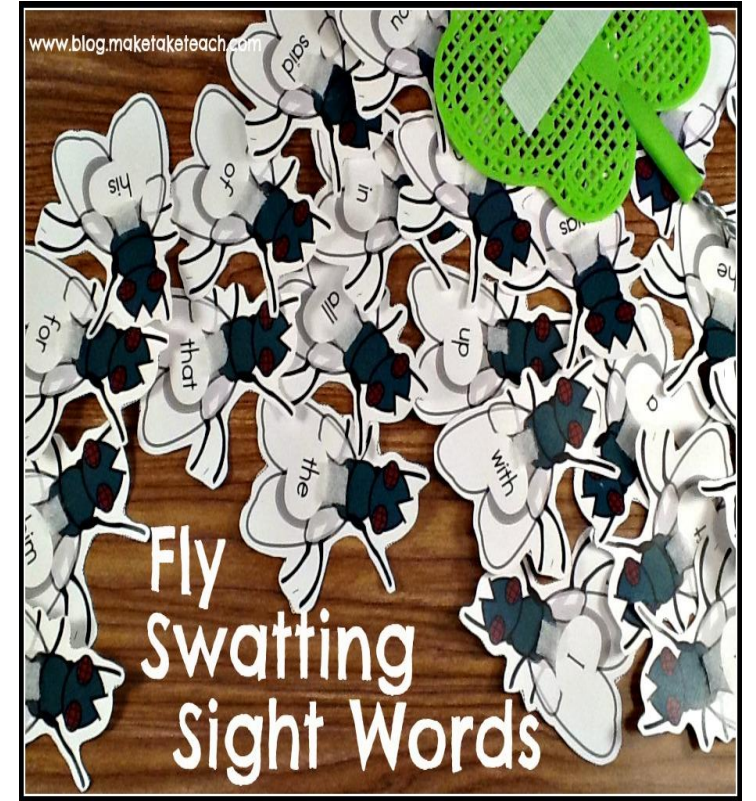

# أفكار مختلفة لتطبيق الفكرة



<https://t.me/tecteaching>



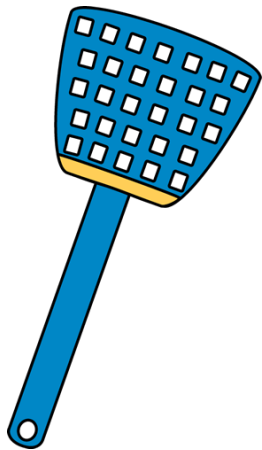
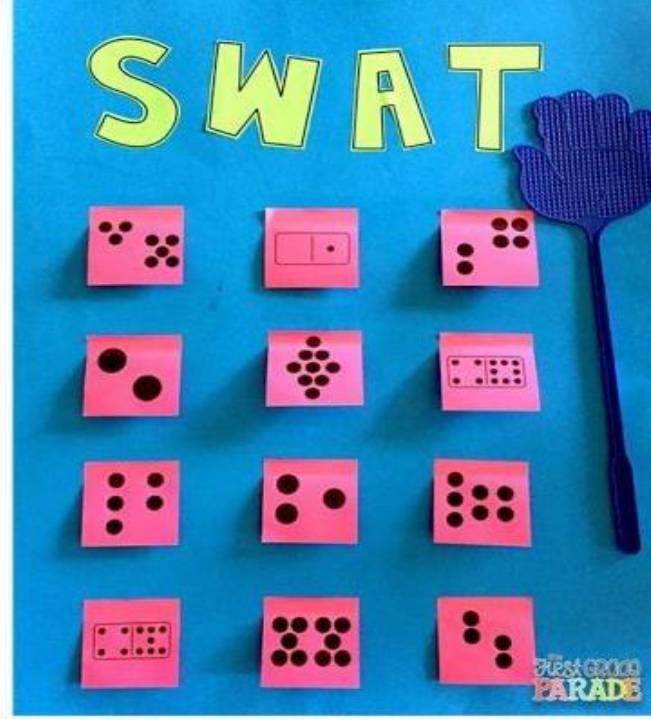

# أفكار مختلفة لتطبيق الفكرة



<https://t.me/tecteaching>

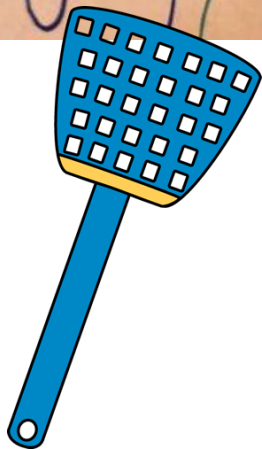
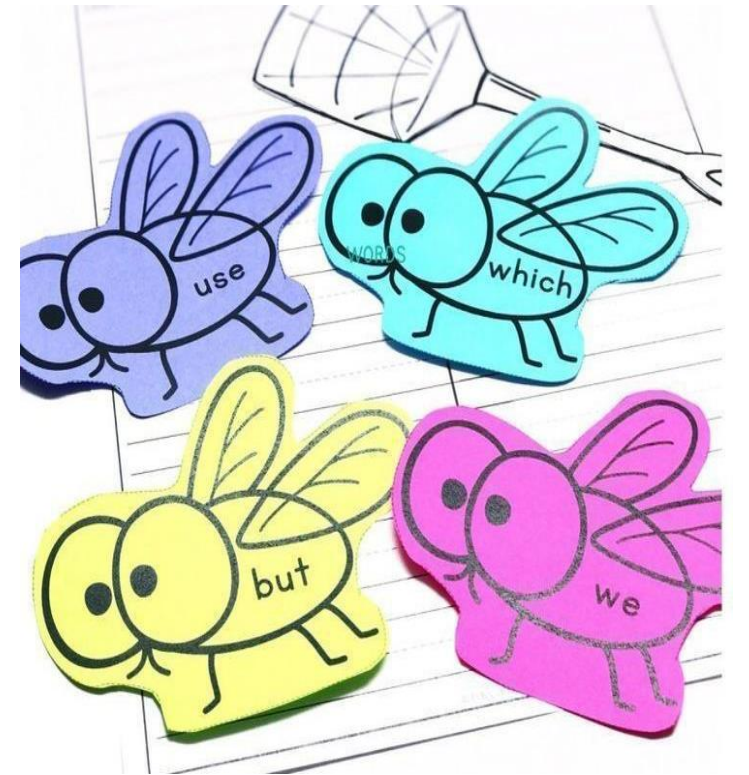

# أفكار مختلفة لتطبيق الفكرة



<https://t.me/tecteaching>





# أفكار مختلفة لتطبيق الفكرة



<https://t.me/tecteaching>

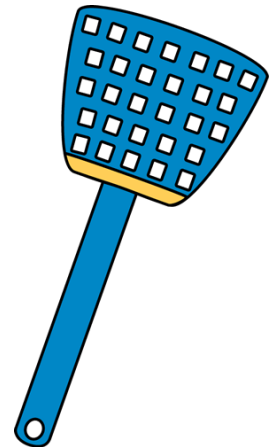



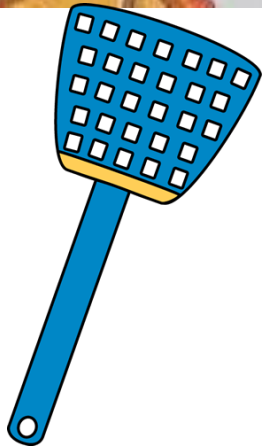
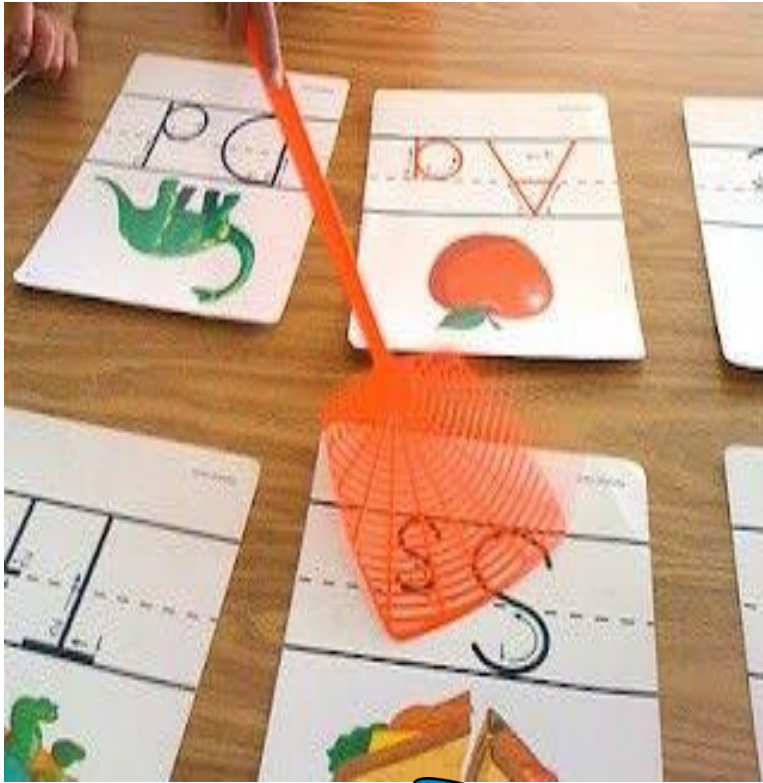

# أفكار مختلفة لتطبيق الفكرة



<https://t.me/tecteaching>



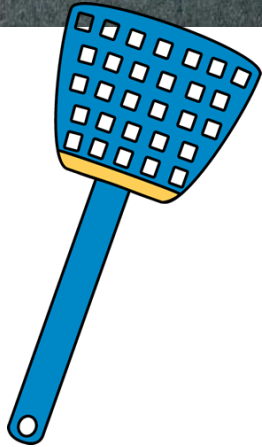
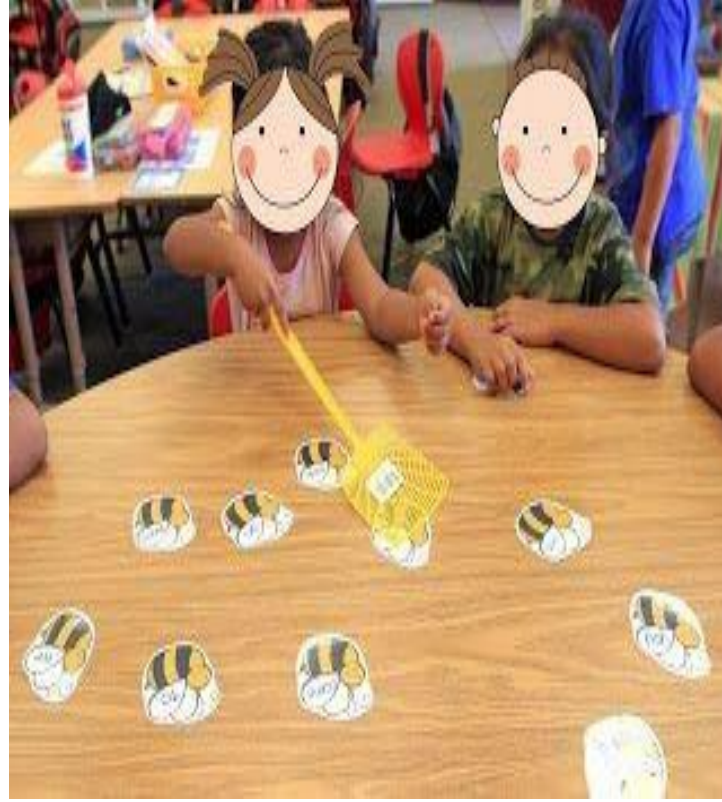
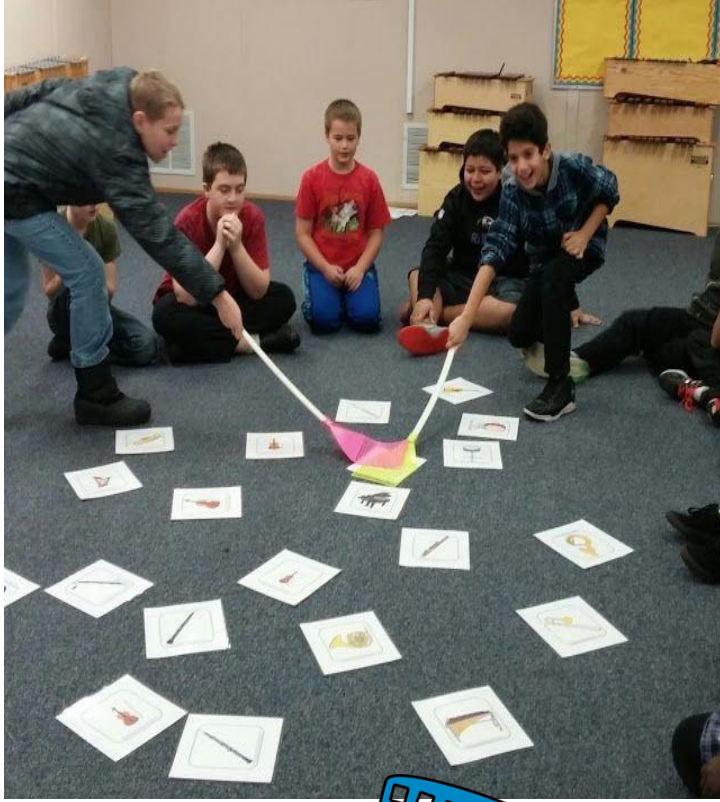

# أفكار مختلفة لتطبيق الفكرة



<https://t.me/tecteaching>



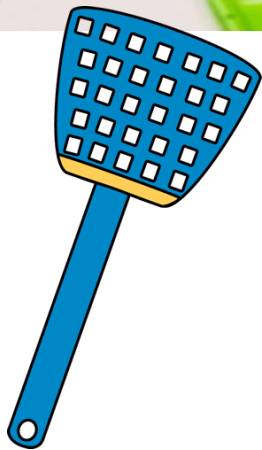
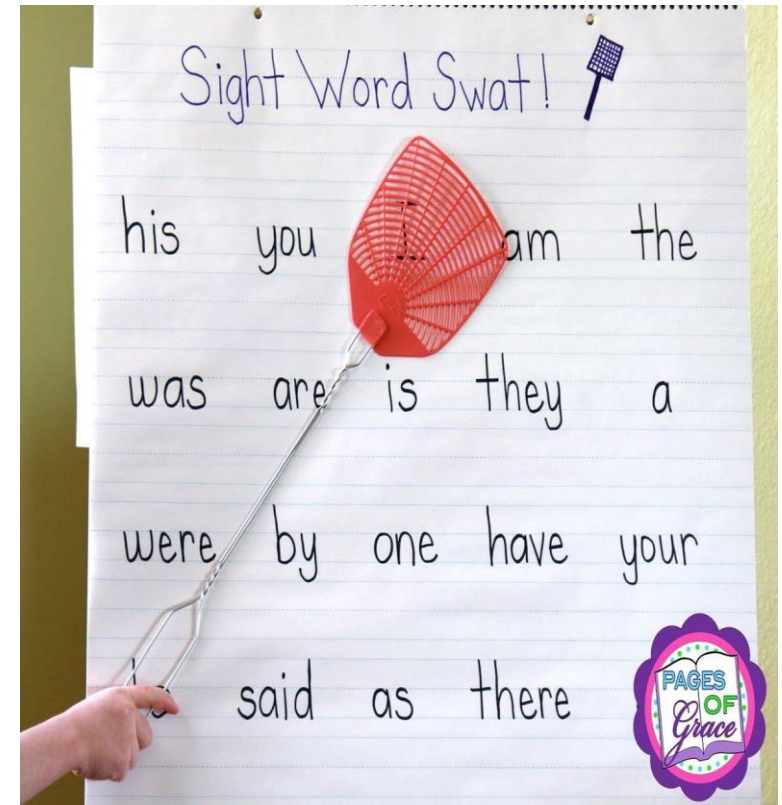
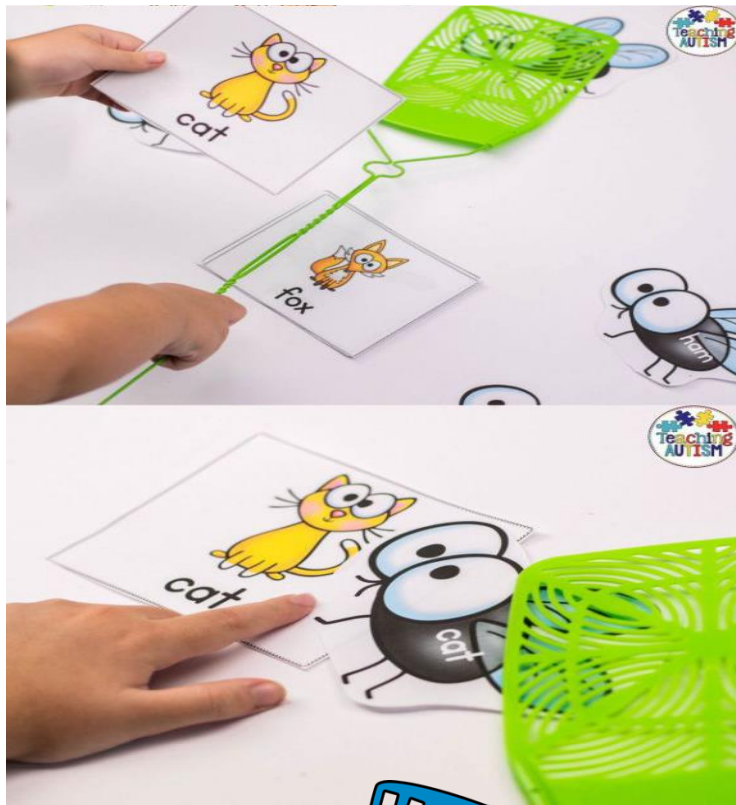

# أفكار مختلفة لتطبيق الفكرة



<https://t.me/tecteaching>

# استراتيجية ضرب البطاقات



<https://t.me/tecteaching>



# استراتيجية ضرب البطاقات



<https://t.me/tecteaching>

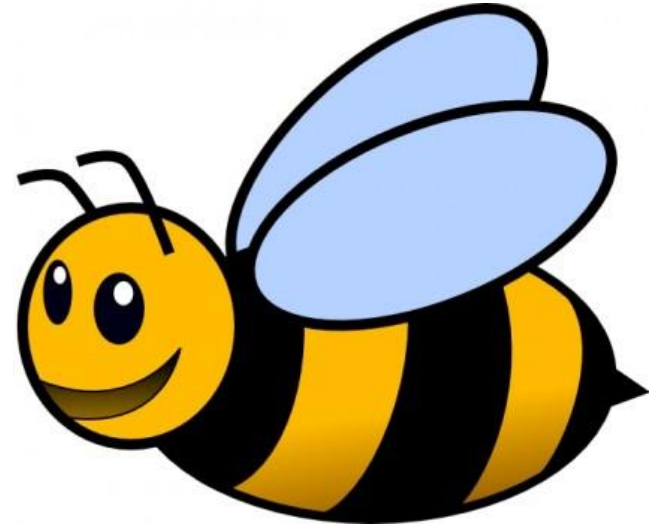



# استراتيجية ضرب البطاقات



<https://t.me/tecteaching>

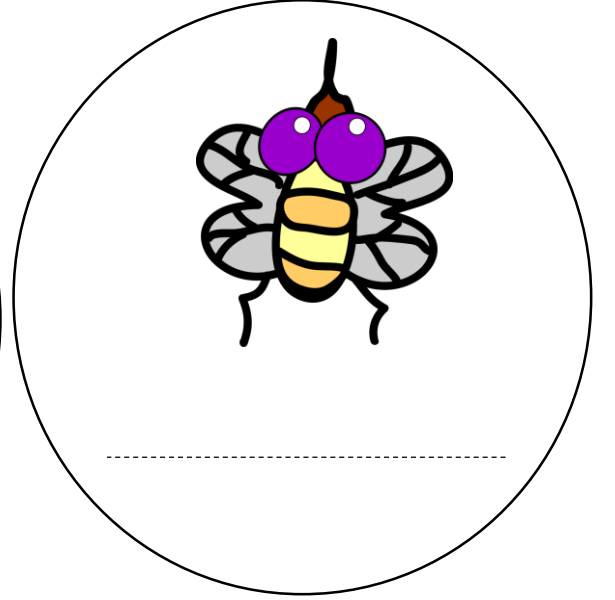
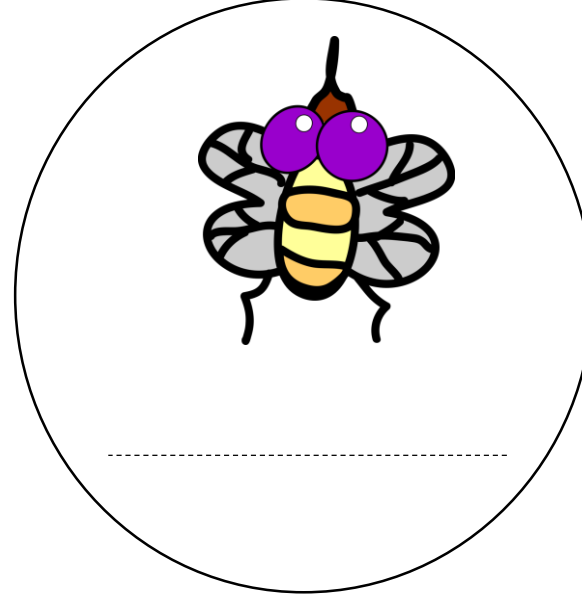
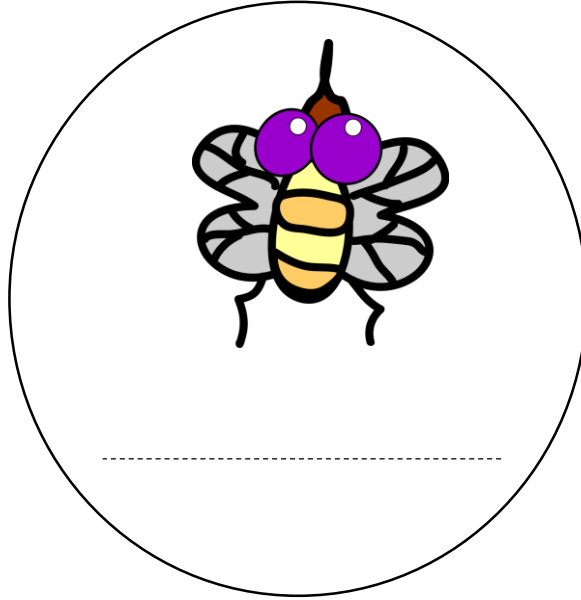
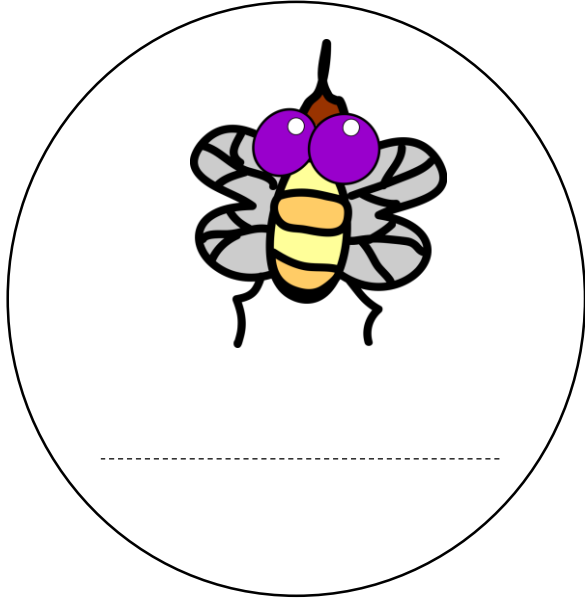
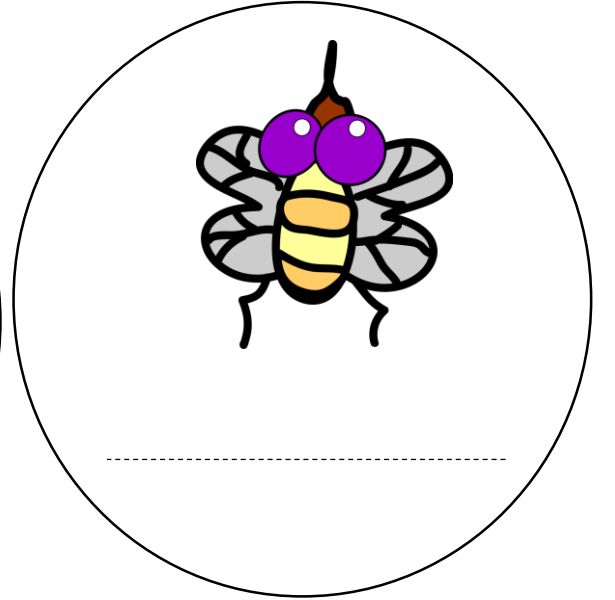
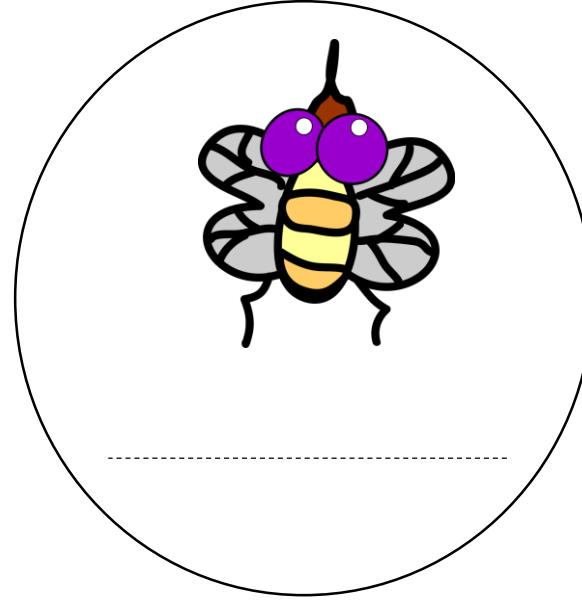
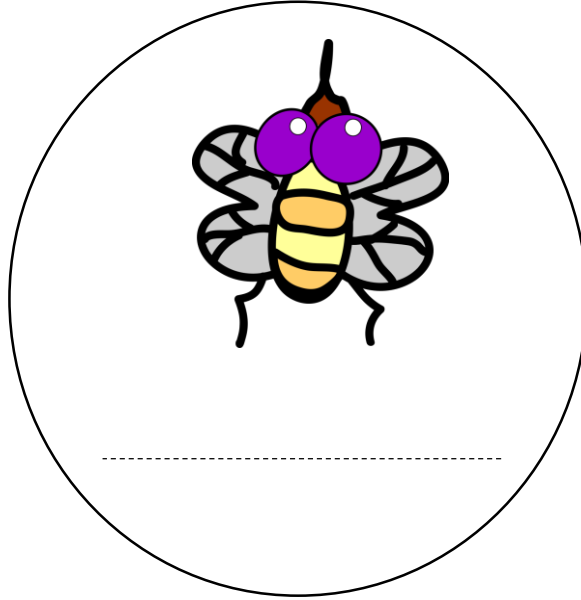
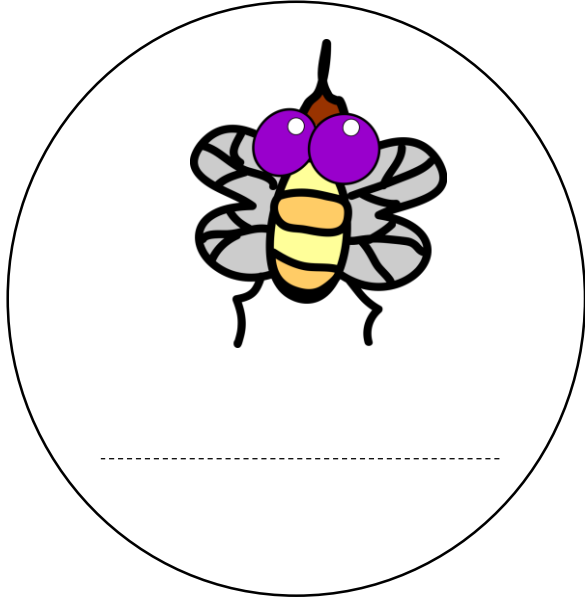

# استراتيجية ضرب البطاقات



<https://t.me/tecteaching>

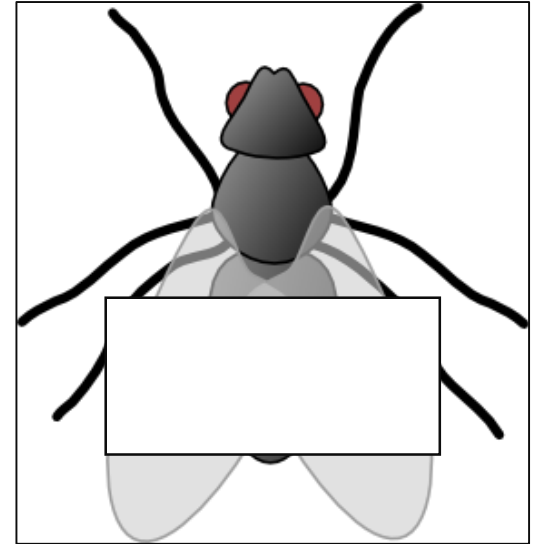
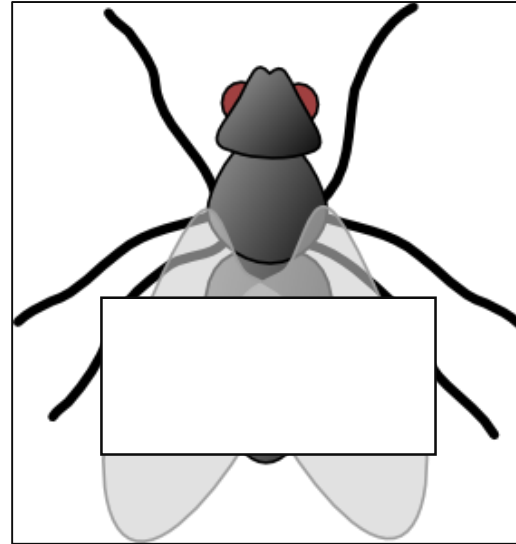
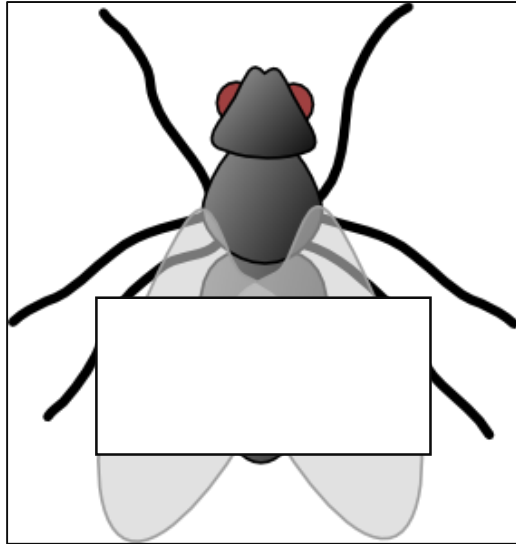
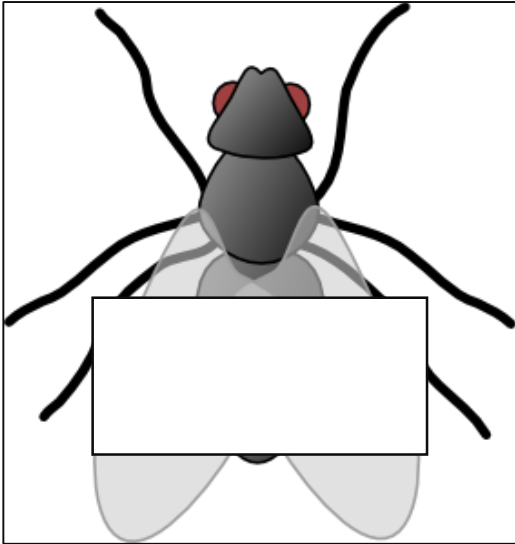
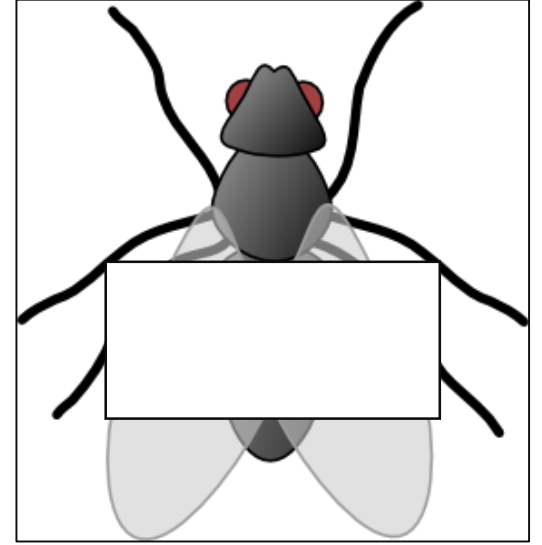
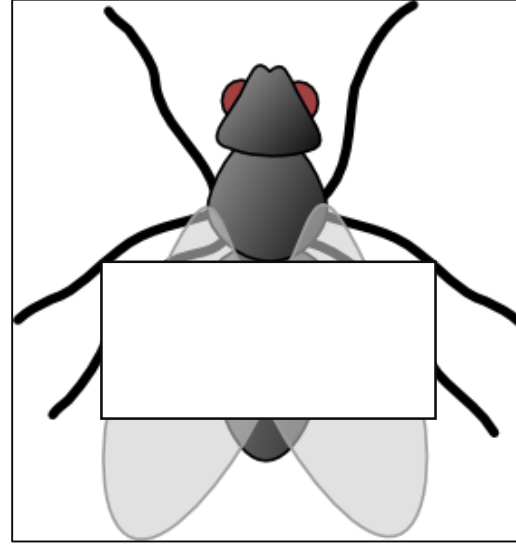
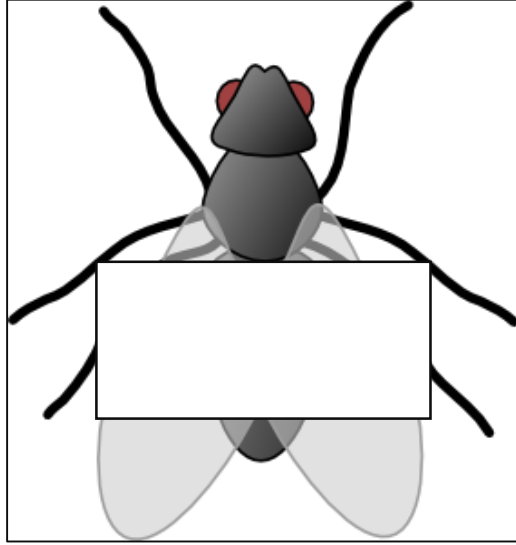
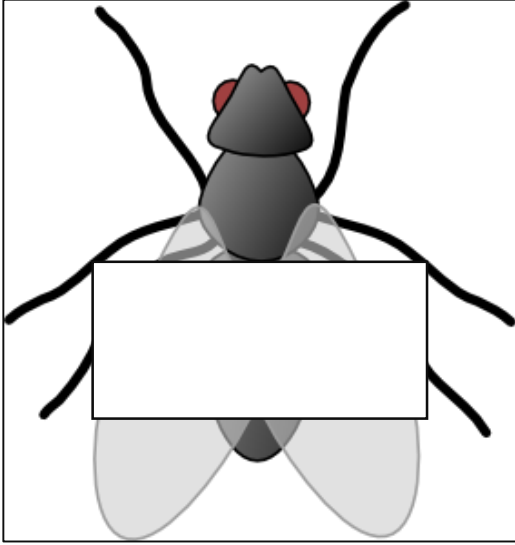

استراتيجية ضرب البطاقات



<https://t.me/tecteaching>

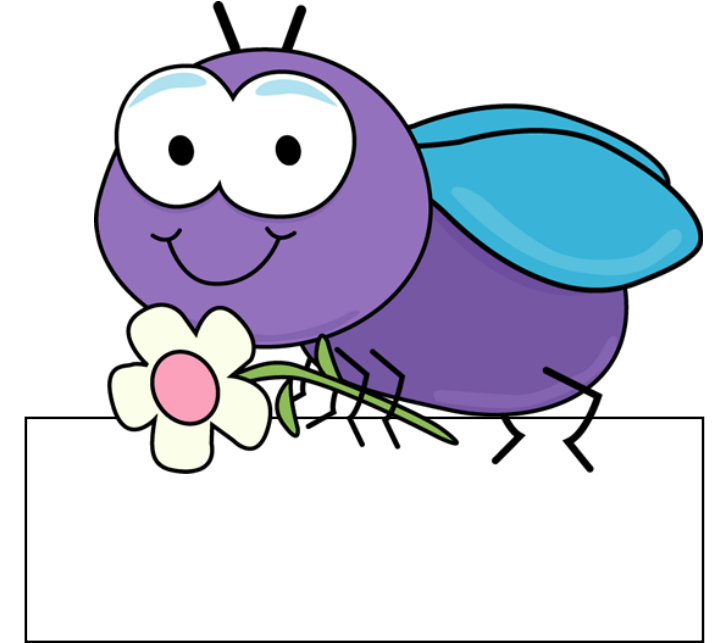
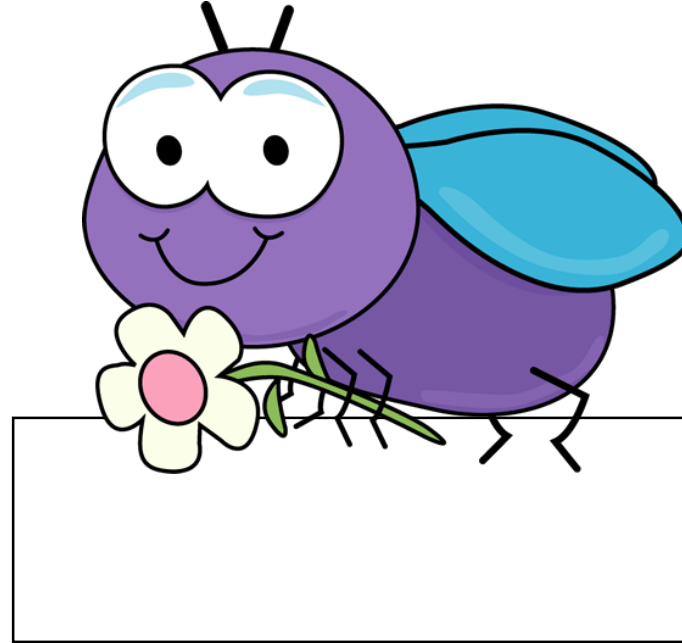
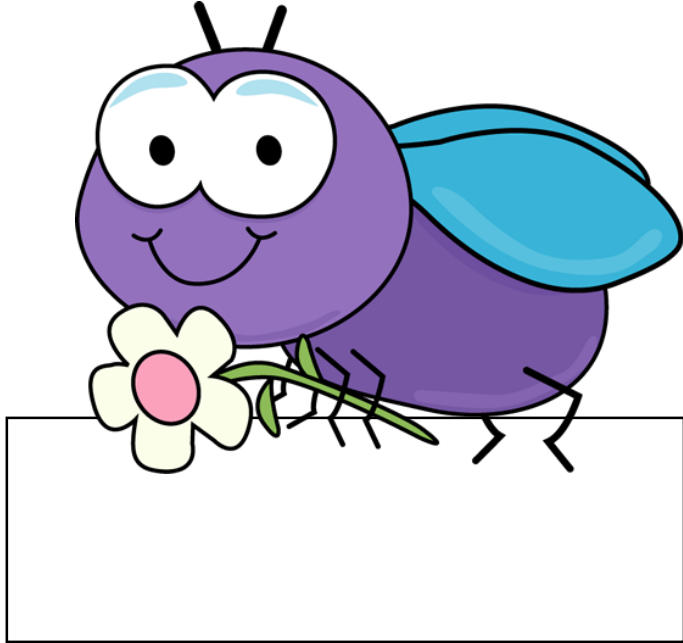
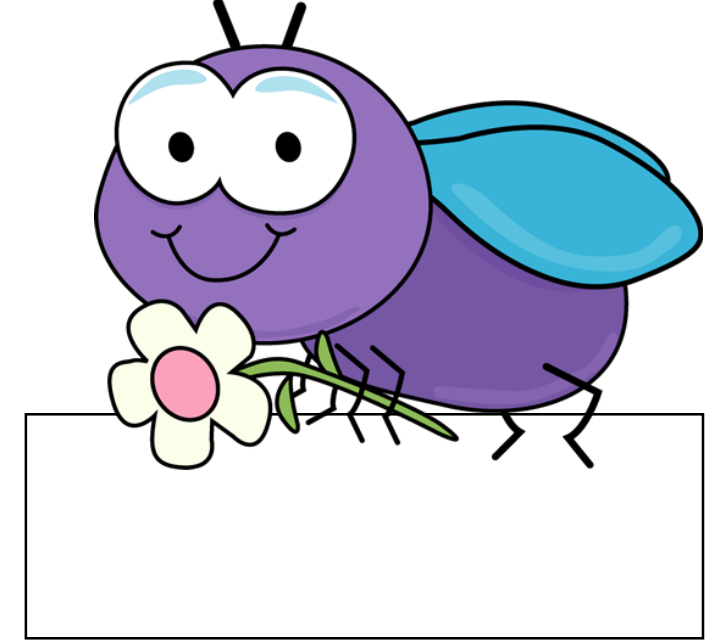
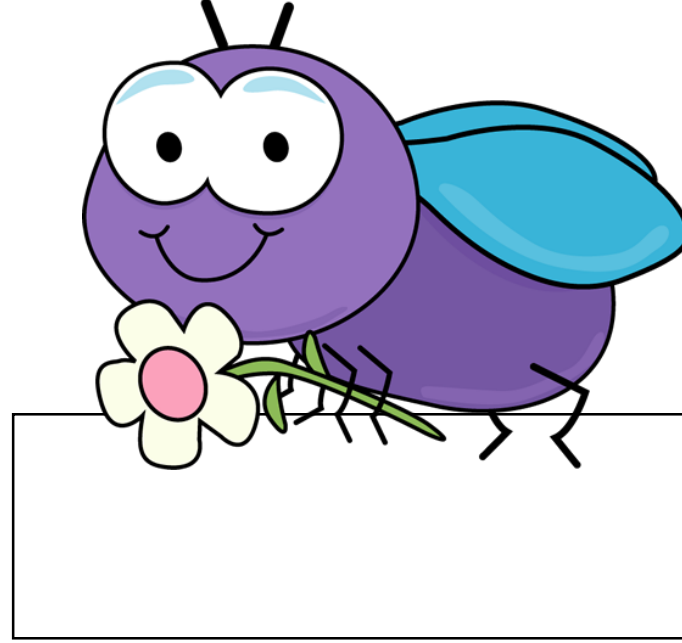
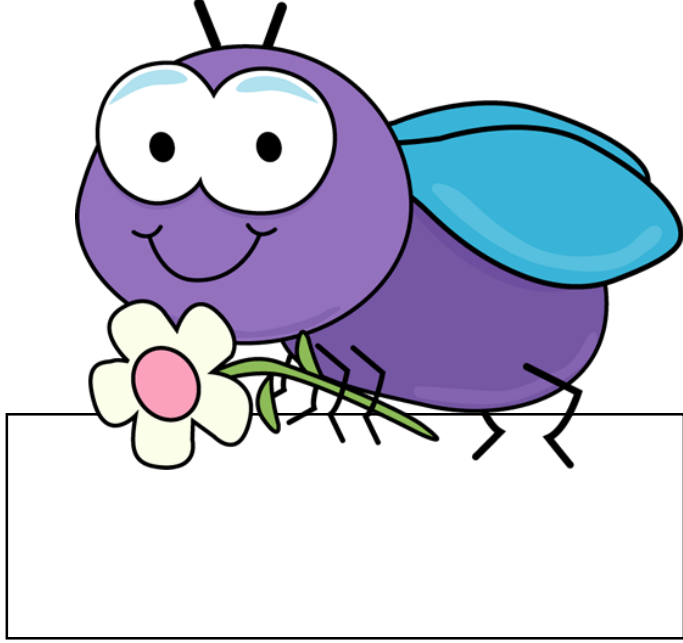

# استراتيجية ضرب البطاقات



<https://t.me/tecteaching>

