

أسئلة قدرات جامعیه لعام ١٤٣٨هـ / ١٤٣٩هـ

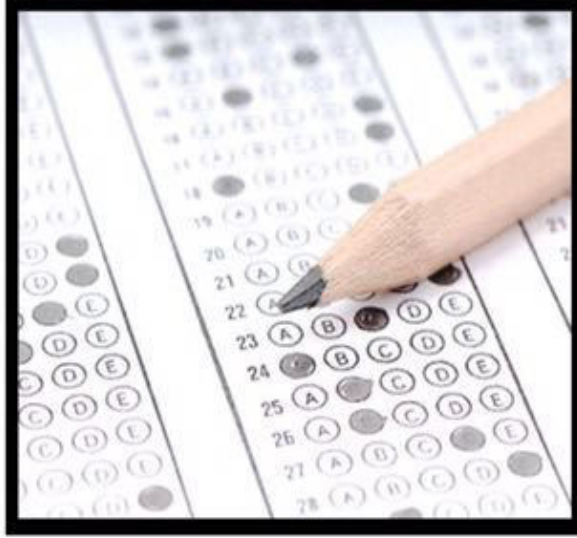

دُعَاءُ قَبْلَ الْمَذَاكِرَةِ :
اللهم إني أسألك فهم النبيين وحفظ المرسلين والملائكة المقربين اللهم اجعل ألسنتنا عامرة بذكرك وقلوبنا بخشيتك وأسرارنا بطاعتك إنك على كل شيء قدير.

دُعَاءُ بَعْدَ الْمَذَاكِرَةِ :
اللهم إني أستودعك ما تعلمت وما حفظت فريدة عند حاجتي إليه إنك على كل شيء قدير وحسبنا الله ونعم الوكيل .

أدعية المذاكرة
avnanstumblr.com

عند بداية الإجابة :
ربي اشرح لي صدري ويسر لي أمري واحلل عقدة من لساني يفقهه قولي بسم الله الفاتح اللهم لا سهل إلا ما جعلته سهلاً وأنت تجعل الحزن إن شئت سهلاً.

عند الإنتهاء من الإختبار :
الحمد لله الذي هدانا لهذا وما كنا لنهتدي لولا أن هدانا الله . اللهم اجعلي من التوفيق نصيباً

إعداد الفلدة

• صعب

• إعداد وتجميع

• أمل وحنين

• غيداء و سلطان

• ندى ونوب

• نجود و ولاء

• مراجعة وإخراج

• أمل و ندى و نوب

• تصميم

• آلاء

أدعية عامة
تتفع الطلاب في
الاختبارات

رب اشرح لي صدري ويسر لي أمري
(اللهم اهدني وسدّني) ربنا
يا حي يا قيوم برحمتك استغيث
(اللهم لا سهل إلا ما جعلته سهلاً
وأنت تجعل الحزن إذا شئت سهلاً)
ربنا آتينا في الدنيا حسنة وفي
الآخرة حسنة وقنا عذاب النار
والنجاح الدراسي من حسنات الدنيا

Fay3.com



بِسْمِ اللَّهِ الرَّحْمَنِ الرَّحِيمِ

السلام عليكم ورحمة الله وبركاته

وبعد:

فقد اقترحت أنا أخوكم صهيب المفتي فكرة تهذيب وترتيب النماذج ال ١١
(بحذف المكرر وحل غير المحلول والترتيب والتنسيق)

فأيد فكرتي واشترك معي فيها مجموعة من الإخوة والأخوات من مجموعة قدرات
جامعيين @2017Qj

(ندى الزهراني، نوير، أمل، ولاء، حنين، رنيم، غيداء، والأخ سلطان)

وقد تم ترتيب الملف على النحو الآتي:

1- الكمي

2- المقارنات

3- الرسومات والمنطق

4- اللفظي

أرجو أننا وفقنا في عملنا هذا

فإن أحسنا فمن الله وإن قصرنا فمننا ومن الشيطان

وختاماً: هذا جُهد المُقِل

فلا تنسونا من صالح دعواتكم

وبالتوفيق للجميع ﷻ

وأستقبل جميع ملاحظاتكم واقتراحاتكم وتصويباتكم عبر حسابي بالتليجرام:

SohaibMufti@

قدرات جامعيين
(محوسب)

الكمي

القسم الكمي

س1: امرأة سئلت عن عمرها فقالت منذ عشر اعوام كان عمري اربعة اضعاف عمر ابني قبل سنتين وعمر ابني الان 12 سنة ؟

أ) 30 ب) 40 ج) 45 د) 50

الاجابة : د

عمر الولد الان 12 وقبل سنتين 10

قبل عشر سنوات عمرها اربعة اضعاف عمر ابنها قبل سنتين

$$40 = 10 \times 4$$

$$\text{عمرها الان : } 50 = 10 + 40$$

س2: عمر يوسف 1/6 عمر ابوه احمد اذا اضعفنا 9 يكون عمره 23 كم عمر احمد ؟

أ) 63 ب) 48 ج) 72 د) 84

الاجابة : د

الاب عمره 84

$$\text{عمر الابن : } 14 = 6/84$$

$$23 = 9 + 14$$

س3:.. أحمد اكبر من ابنه يوسف ب 24 سنة ويوسف اكبر من ابنه غالب ب 35

علما بان مجموع اعمارهم الثلاثة هو 100 كم عمر غالب ؟

أ) سنة ب) سنتين ج) 3 سنوات د) 4 سنوات

الاجابة : ب

بتجربة الخيارات نفترض ان غالب عمره سنتين

$$\text{يوسف: } 37 = 2 + 35$$

$$\text{الجد : } 61 = 24 + 37$$

اعمارهم كلها

$$100 = 61 + 37 + 2 \text{ سنة}$$

س4: رجل اشترى ارض وكانت ارباحه منه 20% وزيد الربح 10% في السنه الثانيه فكم ارباحه اذا علمت ان القيمة الاساسية للارض مليون ريال ؟

(أ) 120000 (ب) 320000 (ج) 220000 (د) 360000

الإجابة: ب

السنة الاولى

$$200000 = 100 / 20 \times 1000000$$

السنة الثانية

$$120000 = 100 / 10 \times 1200000$$

مجموع ربح السنتين

$$320000 = 120000 + 200000$$

س5: رجل يقود سيارة بسرعة ثابتة 100 كم /س للوصول من المدينة أ الى المدينة ب حيث المسافه بين المدينتين 1000 كم وفي نفس الوقت يقود رجل دراجته بعكس اتجاه السياره بسرعة مقدارها 5/1 من سرعة السيارة فكم المسافة التي قطعها الدراجة عند وصول السيارة للمدينة ب ؟

(أ) 100 (ب) 200 (ج) 700 (د) 800

الإجابة ب

سرعة الدراجة خمس سرعة السيارة

خمس ال 100 يساوي 20

يعني الدراجة سرعتها 20

باقي نعرف زمن وصول السيارة

الزمن = المسافة ÷ السرعة

$$10 = 100 \div 1000$$

الزمن 10 ساعات

خلاص وصلت السيارة باقي نحسب خلال 10 ساعات وين وصلت الدراجة

المسافة = السرعة x المسافة

$$200 = 10 \times 20$$

س6: مجموع عددين صحيحين فرديين الثاني ثلاث اضعاف الاول ؟

(أ) 18 (ب) 28 (ج) 42 (د) 56

الإجابة: ب

بطريقة المعادلة

العدد الاول س

الثاني 3س

$$س + 3س = 28$$

$$4س = 28$$

$$س = 7$$

$$3س = 21$$

$$28=21+7$$

س7: مجموع سبعة اعداد صحيحة موجبة متتالية هو ؟

أ) 57 ب) 58 ج) 61 د) 63

الاجابة : د

63 و الخيار الوحيد الذي يقبل القسمة على 7

س8: عدنان يتكونان من احاد وعشرات اذا كان احاد الاول يساوي عشرات الثاني والعكس والفرق بينهما 18 فان احد هذه الاعداد هو ؟

أ) 63 ب) 59 ج) 75 د) 69

الاجابة : ج

$$18=57-75$$

احاد العدد 75 نفس عشرات 57

س9: ما عدد الارقام التي تقبل القسمة على 7 و 2 وتكون اقل من 100

أ) 8 ب) 7 ج) 14 د) 5

الاجابه : ب

الارقام محصورة من 1 الى 99

نشوف المضاعفات المشتركة بين 7 و 2

$$14=7 \times 2$$

$$28=7 \times 4$$

$$42=7 \times 6$$

$$56=7 \times 8$$

$$70=7 \times 10$$

$$84=7 \times 12$$

$$98=7 \times 14$$

عدد الارقام التي تقبل هو 7

س10: 400 طالب في مدرسة 70% لديهم هوايات ، 25% منهم

هاياتهم رياضيه والبقية ذهنية 10% منهم سباحة والبقية كرة قدم

فكم عدد الطلاب الذين يحبون رياضة كرة القدم ؟

أ) 63 ب) 85 ج) 70 د) 48

$$100\% = 400$$

$$70\% \text{ من } 400 = 280 \text{ طالب}$$

$$25\% \text{ من } 280 = 70 \text{ طالب}$$

$$\text{البقية ذهنية} = 280 - 70 = 210$$

$$10\% \text{ من اللي هواياتهم رياضية هوايتهم سباحة}$$

$$\text{اللي هوايتهم رياضية } 70 \text{ طالب } 10\% \text{ منهم سباحة}$$

$$\text{يعني } 7 \text{ طلاب هوايتهم سباحة}$$

$$\text{والبقية كرة قدم} = 70 - 7 = 63$$

س11: ماهو الرقم الذي يقع بين $3\frac{1}{5}$ و $3\frac{1}{2}$ ؟

(أ) 3,216

(ب) 3,59

س12: اوجد المقدار الاتي :

$$\frac{\frac{4}{5}}{\frac{1}{5}}$$

(أ) $\frac{4}{25}$

(ب) 4

(ت) $\frac{16}{25}$

(ث) 1

$$4=5 \times \frac{4}{5}$$

س13: اوجد الرقم الناقص :

240 ، 120 ، 40 ، 10، 2، ؟

(أ) اربع (ب) ثلاث ارباع (ج) ثلث (د) نصف

$$120=2 \div 240$$

$$40=3 \div 120$$

$$10=4 \div 40$$

$$2=5 \div 10$$

$$3/1 = 6/2 \quad \underline{\quad} \quad 3/1=6 \div 2$$

س14: كم عدد صحيح بين $\frac{17}{5}$ و $\frac{77}{4}$ ؟

(أ) 15 (ب) 16 (ج) 17 (د) 14

$$3,4 = \frac{17}{5}$$

$$19,25 = \frac{77}{4}$$

$$16=1+4-19$$

س14: كم عدد صحيح بين $\frac{17}{5}$ و $\frac{73}{4}$ ؟

$$3,4 = \frac{17}{5}$$

$$18,25 = \frac{73}{4}$$

الجواب 15

س15: رجل لديه قطعة ارض مربعة الشكل طولها 20 متر وقيمة المتر المربع 600 ريال استبدالها بالارض مستطيلة الشكل مساحتها 800 متر مربع وقيمة المتر 300 متر فهل الرجل خسر ام ربح ؟

(أ) خسر (ب) ربح (ج) لم يربح ولم يخسر (د) ربح 24000

الاجابة : ج

$$\text{مساحة الارض المربعة : } 400=20 \times 20$$

$$\text{سعرها } 240000=400 \times 600$$

سعر الارض المستطيلة :

$$240000=300 \times 800$$

س16: راتب موظف 6000 ريال وياخذ ربح 3% من ارباح الشركة ، فكم يكون راتبه اذا كانت ارباح الشركة 150000؟

(أ) 10500 (ب) 10000 (ج) 4500 (د) 11000

الاجابة أ

$$4500=150000 \times 3$$

$$10500=6000+4500$$

س17: عدد اذا طرحنا 7 من سبعة امثاله كان الناتج 91؟

(أ) 11 (ب) 12 (ج) 13 (د) 14

الاجابة : د

$$14=7 \div 7+91$$

ز.....

س18: صندوق فيه كرات اذا كان ثلاث ارباعها حمراء وخمسي الباقي

صفراء والباقي بيضاء فمالنسبة المئوية للبيضاء ؟

(أ) 25% (ب) 20% (ج) 15% (د) 10%

75% حمراء يبقى 25%

$$10\% = 25 \times 40$$

نسبة البيضاء

$$15\% = 10 + 75 - 100$$

س18: عدد صحيح ثلثه $\frac{6}{9}$ ؟

$$1 \text{ س} / 6 = 3$$

$$9 \text{ س} / 18 = 9$$

$$2 = \text{س}$$

س19: ثلاث امثال عدد ما يساوي $\frac{609}{7}$ فان العدد يساوي؟

23(أ) 24(ب) 26(ج) 29(د)

$$29 = 3 \div 7 / 609$$

س21: اوجد الرقم الناقص :

5، 17،، 41، 53

21(أ) 29(ب) 19(ج) 31(د)

س22: اوجد الحد الناقص

5-، 7،، 31، 43

19(أ) 20(ب) 21(ج) 22(د)

س23: كم عمر خالد اذا علمت انه يقل ب 5 سنوات عن 3 اضعاف عمر اخيه احمد

البالغ من العمر 8 سنوات

17(أ) 19(ب) 24(ج) 31(د)

الاجابة : ب

عمر احمد = 8 سنوات

$$3 \text{ اضعاف عمر احمد} = 8 \times 3 = 24$$

يقل خالد 5 سنوات عن 3 اضعاف احمد

$$19 = 5 - 24$$

س24: اراد طالب ان يحسب ثلثي عدد ما فحسب ثلثه فكان الفرق 20 بين ثلث العدد وثلثيه فما هو هذا العدد ؟

- أ) 20 ب) 40 ج) 60 د) 80
- الاجابة ج
ثلثي 40=60
وثلث 20=60
20=20-40

س25: اذا كان عامل يصنع عامل 12 لعبه في 16 فكم يوم يحتاج 15 عامل لصنع 60 لعبه ؟

- أ) يومين ب) 3 ايام ج) 4 ايام د) 5 ايام
- الاجابة :د
العلاقة طردية
بما ان عدد الالعب زادت فنحتاج الى عمال زيادة
1 عامل _____ 12 لعبه _____ 16 يوم
15 عامل _____ 60 لعبه _____ س
بالضرب التبادلي
 $12 \times 15 = 60 \times 16 = س$
س=5 تقريبا

س26: نبتة مقاسها 49 تنمو بمعدل 1:24 والثانيه مقاسها 47 تنمة بمعدل 1:8 بعد كم يوم يصبحون نفس الطول؟

- أ) 16 ب) 24 ج) 8 د) 30
- الاجابة : ب
 $47 + 8/1 \times 24 = 49 + 1/24 \times 24$
 $47 + 3 = 49 + 1$
 $50 = 50$
بعد 24 يوم يصبحون نفس الطول

س27: معرض فيه 60 شخص نسبة الرجال الى النساء 5:7 فكم عدد الرجال ؟

- أ) 40 ب) 35 ج) 30 د) 18
- الاجابة :ب
 $12 = 5 + 7$
النسبة الكلية = $12/12 = 60$
نسبة الرجال = $12/7$
عدد الرجال = $12/7 = 60/س$
عدد الرجال = 35

س28: اشترى محمد سيارة بقيمة 81000 وذلك بعد خصم 10% من قيمتها الاصلية ،
كم قيمتها الاصلية ؟

أ) 30000 ب) 90000 ج) 80000 د) 27000
الاجابة ب

خصم من الاصل 10%

$$90=10-100$$

81000 _____ 90 (بقسمة الطرفين على 9)

9000 _____ 10 (نضرب الطرفين في 10)

$$9000 \text{ } \underline{\hspace{1cm}} \text{ } \%100$$

س29: اربعة اعداد متتالية من مضاعفات 10 مجموعهم 300 اول هذي الاعداد؟

أ) 60 ب) 70 ج) 80 د) 90
الاجابة أ

بتجربة الخيارات نفرض اناول هذه الاعداد هو 60

$$300=90+80+70+60$$

س30 : مالعدد الذي اذا ضربناه في 4 ثم جمعنا عليه 7 كان الناتج 25؟

أ) 3 ب) 4 ج) 4,5 د) 5

الاجابة ج

$$18=7-25$$

$$4,5=4/18$$

س31: 10 صناديق 4 منها يوجد بها قلم رصاص و 5 منها يوجد بها اقلام حبر

واثنين منها يوجد بهما اقلام رصاص وحبر معا . فكم عدد الصناديق الفارغه؟

أ) 2 ب) 3 ج) 4 د) 5

$$3=7-10=(2-5+4)-10$$

س32: خمسة اعداد متتالية اكبرها صفر فان الاعداد الباقية ؟

أ) جميعها سالبه ب) بعضها سالبة ج) جميعها موجبة

الاجابة أ

س33: فصل يحوي 42 طالب ونسبة الناجحين الى العدد الكلي 5:6 فكم عدد الراسبين

؟

أ) 7 ب) 35 ج) 30 د) 40

الاجابة أ

$$42/س=1/6$$

$$س=7$$

س34: محمد يريد شراء جهاز ب 4000 ريال ودفع 2500 ريال وباقي المبلغ سيدفعه بالتقسيط كل شهر 300 ريال ، كم شهر يحتاج ليتم دفع المبلغ كاملاً؟

(أ) 3 اشهر (ب) 4 اشهر (ج) 5 اشهر (د) 6 اشهر

الاجابة ج

$$1500=2500-4000$$

$$5=300/1500$$

س35: اقدم خالد ومحمود حفلة وكان مدعوين خالد اقل من مدعوين محمود ب 5 فاذا علمت ان المدعوين مجموعهم 47 فكم عدد مدعوين خالد ؟

(أ) 21 (ب) 26 (ج) 30 (د) 32

الاجابة أ

$$26$$

$$21=5-26$$

$$47=21+26$$

س36: قطع محمد مسافة 60 كيلو وبقي من المسافة التي يجب ان يقطعها 300 كيلو المسافة المقطوعة (60كم) تمثل كم نسبة مئوية ؟

(أ) 5 (ب) 66,6 (ج) 16,6 (د) 20

الاجابة ج

المسافة التي قطعها 60 وباقي من المسافة 300

$$360=60+300$$

نسبة المئوية للمسافة المقطوعة

$$16,6=100*360/60$$

س37: احسب ناتج جمع الاعداد

$$104+103+102+101+100+99+98+97+96$$

(أ) 700 (ب) 900 (ج) 1000 (د) 800

الاجابة ب

نرتب الاعداد تصاعديا ونوجد الوسيط ونضربه في عدد الاعداد

$$100=الوسيط$$

$$9=عدد الاعداد$$

$$900=9*100$$

س38: ماهو العدد الذي 200% منه يساوي 200

(أ) 100 (ب) 150 (ج) 200 (د) 250

الاجابة أ

$$2=200\%$$

$$100=2/200$$

س39: 4 مولدات انتاجها 5000 كيلو واط لو تعطل احدها كم ستصبح الانتاجية ؟

$$1250=4/5000$$

$$3750=1250-5000$$

س40: عددين موجبيين فرديين متتاليين الاول يساوي خمس امثال الثاني العدد هو ؟

أ) 48 ب) 78 ج) 60 د) 72

الاجابة ب

$$6=1+5$$

$$13=6/78$$

$$78=65+13$$

س41: كم طريقة ممكن يكونون عددين صحيحين موجبيين حاصل ضربهم 30 ؟

أ) 2 ب) 3 ج) 4 د) 6

الاجابة ج

$$30=30 \times 1$$

$$30=15 \times 2$$

$$30=10 \times 3$$

$$30=6 \times 5$$

س42: خمسة اضعاف عدد يساوي 25% من 120 فما هو ذلك العدد ؟

أ) 2 ب) 5 ج) 6 د) 12

الاجابة ج

$$30=120 \text{ ربع}$$

$$6=5/30$$

س43: ما هو العدد الذي اذا ضربناه في 4 ثم جمعنا عليه 7 كان الناتج 25 ؟

أ) 3 ب) 4 ج) 4,5 د) 5

الاجابة ج

$$18=7-25$$

$$4,5=4/18$$

س44: اب اشترى لابنائه الثلاثة جوالا فاذا كان سعر الجوال الاول 2:6 وسعر

الجوال الثاني 3:4 واجمالي المبلغ الذي دفعه 32000 فما سعر الجوال الاول ؟

أ) 300 ب) 400 ج) 600 د) 800

الاجابة ب

الاول 3:1

الثاني 4:3

الثاني 4/3 هي نفسها 8/6

أي النسب راح تكون

4:3:1

نجمع النسب $8=4+3+1$

$400=8/32000$

سعر الجوال الاول $400=400 \times 1$

س45: اذا كان سعر خمس خواتم مطلية فضه ب 160 ريال فكم عدد الخواتم المطلية اذا كان المبلغ 288؟

9(أ) 14(ب) 15(ج) 17(د)

الاجابة أ

5 خواتم160

1 خاتم32

9288

س46: اوجد الرقم الناقص:

.....،32,18,8,2

48 (أ) 50 (ب) 64 (ج) 70 (د)

الاجابة ب

الفرق بين كل رقم والآخر يساوي 4

س47: ماهو العدد اذا طرحنا منه 6 ثم ربعنا الناتج 49؟

9(أ) 12(ب) 13(ج) 14(د)

الاجابة ج

جذر 49 = 7

$13=6+7$

س48: فلاح لديه ارض زراعية طولها 150 وعرضها 100 تحتوي على 15 قطعة مترية ، القطعه الواحده تزرع 1 كيلو جرام من القمح ب 5 ريالات فاذا زرعت الارض كامله كم تكلفتها ؟

2250(أ) 5000(ب) 6500(ج) 1000(د)

الاجابة ب

المساحة = $150 \times 100 = 15000$

15 _____ 5 ريال

_____ 15000 س

س = $15000 \times 15/5$

س = 5000

س49: اشترى سعيد كتاب والده حاسبة ب 75 ريال وكان سعر الكتاب ضعف سعر الآلة الحاسبة فكم ثمن الكتاب ؟

- 50(أ) 60(ب) 30(ج) 40(د)
الإجابة أ

الكتاب ضعف الحاسبة وإذا نبغى سعر الحاسبة نقسم على 3 بيطلع سعر الحاسبة 35
سعر الكتاب = $50 = 25 - 75$

س50: إذا كان سعر 3 تفاحات حمراء بريالين وسعر 5 تفاحات خضراء بريالين إذا كان مجموع الذي اشترى به النوعين بالتساوي 72 ريال فكم عدد التفاحات ؟

- 144(أ) 160(ب) 180(ج) 200(د)
المجموع الكلي / السعيرين

$$18 = 4/72$$

$$\text{عدد التفاح} = 144 = 18 \times (3 + 5) =$$

س51: أوجد الحد الناقص

$$19 - 12 - 5, 2, \dots$$

$$12 = 7 + 19 -$$

$$5 = 7 + 12 -$$

$$2 = 7 + 5 -$$

$$9 = 7 + 2$$

س52: اكمل المتتابعة

$$3, 5, 8, 12, \dots$$

الإجابة 17

$$3 + 2 = 5$$

$$5 + 3 = 8$$

$$8 + 4 = 12$$

$$12 + 5 = 17$$

• 255, 200, 105, 65, 30

- 150(أ) 155(ب) 110(ج) 205(د)

الإجابة أ

$$30 + 35 = 65$$

$$65 + 40 = 105$$

$$105 + 45 = 150$$

$$150 + 50 = 200$$

$$200 + 55 = 255$$

س53: سلم اذا صعده درجتين درجتين يتبقى درجة واحدة واذا صعده ثلاث ثلاث لايتبقى شي واذا صعده خمس واذا صعده اربع اربع يتبقى واحدة واذا صعده خمس لايتبقى شي فكم عدد درجات السلم ؟

أ) 10 ب) 15 ج) 30 د) 45

الاجابة د

$$22=2/45 \text{ والباقي } 1$$

$$15=3/45 \text{ لا يوجد باقي}$$

$$11=4/45 \text{ والباقي } 1$$

$$5=5/45 \text{ لا يوجد باقي}$$

س54: اذا كانت 9س = 81 فان 3س تساوي ؟

أ) 27 ب) 29 ج) 30 د) 33

الاجابة أ

$$81=9س \text{ بقسمة الطرفين على } 3$$

$$3س = 27$$

$$س55: 7 \div (2+7+5)$$

أ) 2/1 ب) 2 ج) 7/2 د) 1

الاجابه ب

س56: اوجد قيمة

$$7707.707=007.+7+7+700+7000$$

$$7000$$

$$700$$

$$7 \quad +$$

$$.7$$

$$.007$$

$$7707,707$$

س57: اكمل المتتابعة

$$96, 77, 59, ????, 26$$

$$42=16+26$$

الاجابة 42

س58: اكمل المتتابعة

$$60.25, 58.25, 56.25, 54.25, ????$$

الفرق بين كل حد -2

$$52.25 \text{ الاجابة}$$

س59: قاعة فيها 3 صفوف كل صف يزيد عن الذي قبله بمقعد اذا كان مجموع المقاعد 18 فكم مقعد في الصف الاخير ؟

6(أ) 4(ب) 7(ج) 5(د)

الاجابة ج

الصف الاول 5

الصف الثاني 6

الصف الثالث 7

س60: حوض سعته 3600 بداخله 4 مضخات تزود الخزان بكمية معينة من المياه اذا كان انتاج المضخة الاولى في الساعه 50 والثانيه 300 والثالثه 450 والرابعه 400 ، كم ساعه نحتاج اثناء عمل جميع المضخات لكي يمتلئ الحوض ؟

3(أ) ساعات 6(ب) ساعات 8(ج) ساعات 10(د) ساعات

الاجابة أ

$$1200=400+450+300+50$$

$$3=3600/1200 \text{ ساعات}$$

س61:مصنع انتاج اليوم 600 من انتاج الاسبوع وبقي من انتاج الاسبوع 3600

احسب نسبة ما انتجه في اليوم بالنسبة لبقية انتاج الاسبوع ؟

10%(أ) 17%(ب) 21%(ج) 25%(د)

الاجابة ب

انتاج يوم واحد _____ 600

انتاج باقي ايام الاسبوع _____ 3600

$$\text{النسبة} = 100 \times 3600 / 600 = 16,6$$

س62: اوجد المقدار

$$=2 \times 9 \times 7 - 2 \times 7 + 7 \times 14$$

8(أ) 14(ب) 14-(ج) 16(د)

الاجابة ج

$$=14 \times 9 - 14 + 7 \times 14$$

ناخذ عامل مشترك

$$(9+1+7)14$$

$$(9-8)14$$

$$14=-(1-1)14$$

س63: اوجد المقدار التالي :

$$= .00144 \div .12$$

12.(أ)

0.12(ب)

0.0012(ج)

$$(100 \div 12) \div (100000 \div 144)$$

$$.012 = (12 \div 100) \times (10000 \div 144)$$

.....

س64: من الذي لا يساوي 8/1؟

أ) 0.0125

ب) 20000/25

ج) 10000/12.5

د) 0.125

الإجابة 0.125

.....

س65: دخل رجل للمكتبة جد عرض شراء 6 دفاتر يحصل على 4 أقلام هديه ومجموع

ما اشتراه 40 فكم دفتر معه؟

أ) 24 ب) 16 ج) 30 د) 35

الإجابة أ

الأقلام 16 والدفاتر 24

6 دفاتر 4 قلم هدية

6 دفاتر 4 أقلام

6 دفاتر 4 أقلام

6 دفاتر 4 أقلام

.....

س66: خمسة اضعاف عدد مطروح منه 2 يساوي 18 ما هو العدد؟

أ) 3 ب) 4 ج) 6 د) 7

الإجابة ب

$$20 = 2 + 18$$

$$4 = 5 / 20$$

.....

س67: إذا كان متوسط الأعداد 6، 7، 8، 9، 4، س = 7 فما هي قيمة س؟

المتوسط = مجموع القيم / عددها

$$6 = (6 + 7 + 8 + 9 + س) / 5$$

$$34 + س = 42$$

$$س = 8$$

.....

س77: 18 ل = 81 فان 10 ل = ؟

18 ل = 81 نقسم الطرفين على 9

2 ل = 9 بضرب الطرفين في 5

$$10 ل = 45$$

.....

س78: ما العدد الذي يجب وضعه في الفراغ

7، 9، 13، 16،، 23
أ) 20 ب) 19 ج) 21 د) 22

س79: اوجد الرقم الناقص

7،، 14، 19، 25، 32
نبدأ باليسار نلاحظ الأرقام تتناقص

$$25=7-32$$

$$19=6-25$$

$$14=5-19$$

$$10=4-14$$

$$3=3-10$$

س80: رجل يريد ان يصرف 2488 لعميل له فكم اقل عدد من الاوراق النقدية ممكن
نستخدمها ؟

الفئات (1-5-10-50-100-500)

أ) 12 ب) 13 ج) 16 د) 20

الاجابة ج

2488 عباره عن 2000 و400 و80 و8

1 - نبدأ باكبر فئة 500

2000 فيها 4 اوراق من فئة 500

2-فئة 100

400 فيها 4 اوراق من فئة 100

3- فئة 50 و10

80 فيها ورقة واحدة من فئة 50 و3 ورقات من فئة 10

4- فئة 5 ريال والريال

8 ريال فيها ورقة واحدة من فئة 5 و3 ورقات من فئة الريال

نجمع عدد الاوراق الناتجة من الفئات

$$16=3+3+1+4+4$$

س81: مساحة مربع 25 سم مربع طول ضلعه ؟

أ) 5 ب) جذر 5

الاجابة أ

س82: قطعة قماش يبلغ ثمنها 200 ريال ويبلغ ثمن عشر قطع من القماش نفسه
1700 ريال ، فما نسبة التخفيض التي يحصل عليها الزبون اذا اشترى عشر قطع من
هذا القماش ؟

أ) 10% ب) 15% ج) 20% د) 25%

الاجابة ب

ثمن 10 قطع 2000

$$300=1700-2000$$

$$2000 \text{ _____ } 100\% \text{ (نقسم الطرفين على 100)}$$

$$20 \text{ _____ } 1\% \text{ (نضرب الطرفين في 15)}$$

$$300 \text{ _____ } 15\%$$

س83: اقل عدد نظرحه من 569 ويقبل القسمة على خمسة بدون باقي

$$2 \text{ (أ) } 3 \text{ (ب) } 4 \text{ (ج) } 8 \text{ (د)}$$

الإجابة: ج

تجربة الخيارات

$$565=4-569$$

565 يقبل القسمة على 5

س84: إذا كان ثمن 3 أقلام ومسطرتين ب 19 ريال وثمان قلمين و3 مساطر ب 21

ريال فكم قيمة القلم الواحد؟

$$3 \text{ ريال (أ) } 4 \text{ ريال (ب) } 8 \text{ ريال (ج) } 12 \text{ ريال (د)}$$

نحرب الخيارات نفرض ان سعر القلم الواحد 3 ريال

$$3 \text{ أقلام} + \text{مسطرتين} = 19$$

$$\text{ثمن 3 أقلام} = 3 \times 3 = 9 \text{ ريال}$$

$$9 \text{ ريال} + \text{ثمان مسطرتين} = 19$$

$$\text{مسطرتين} = 19 - 9 = 10$$

المسطره الوحده ثمنها 5 ريال

س85: صندوق داخله ثلاثه صناديق كل صندوق به ثلاث صناديق صغيره

م عدد الصناديق كلها؟

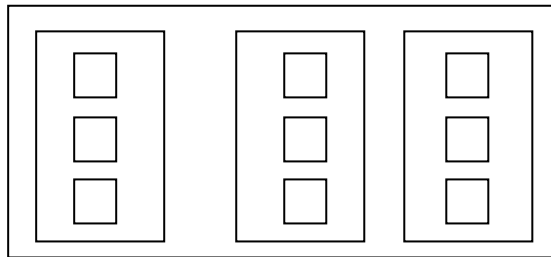

الكبير = 1

الوسط = 3

الصغير = 9

$$\text{المجموع} = 9 + 3 + 1 = 13$$

س86: إذا كان س عدد زوجي وص عدد فردي فاي ممايلي ناتجه فردي؟

أ) $س+ص$ ب) $3س$ ص $2ص$ ج) $2س+4ص$ د) $5س$

الإجابة أ

بالتجريب في الاختيارات

بفرض ان $س=2$ وهو عدد زوجي $ص=3$ وهو عدد فردي

إذا $س+ص=2+3=5$ وهو فردي

س87: اوجد المقدار التالي :

$(29+..... +5+3+1)-(30+..... +6+4+2)$

أ) صفر ب) 10 ج) 15 د) 20

الإجابة ج

$1=1-2$ عدد الاعداد الزوجية 15

$1=3-4$ عدد الاعداد الفردية = 15

(العدد الزوجي - العدد الفردي) \times عدد الحدود (15)

س88: رحلة فيها معلمتين و 15 طالبة تذكرة المعلمة 5 ريال والطالبه 3 ريال احسب مجموع مادفعوه ؟

أ) 55 ريال ب) 60 ج) 70 د) 80

الإجابة أ

الاشخاص التذكرة المجموع

معلمتين 5 ريال $10=5 \times 2$

15 طالبه 3 ريال $45=15 \times 3$

55 ريال

س89: شارع طوله 100 كم اذا تم وضع خط متقطع طوله 8 متر والفراغ طوله 2 متر وكان سعر المتر الواحد = 2/1 ريال اوجد سعر الخط المستقيم ؟

(أ) 400 ريال (ب) 4000 ريال (ج) 40000 (د) 10000

الاجابة ج

نحول 100 كم الى متر فتصبح 100000م

$$10=2\div 8$$

$$\text{سعر الخط} = 0,5 \times 8 = 4 \text{ ريال}$$

$$\text{نقسم } 100000 \text{ على } 10 = 10000$$

العشرة متر بتكلفنا 4 ريال لان 2 متر فاضيه

$$\text{اذا نضرب } 10000 \text{ في } 4 \text{ ريال} = 40000$$

.....

س90: اذا كانت درجة الحرارة ترتفع درجتين كل ساعة ، وكانت درجة الحرارة الان 13 درجة مئوية فبعد كم ساعه تصبح 43 درجه مئوية ؟

(أ) 15 (ب) 16 (ج) 17 (د) 18

الفرق بين الدرجتين /2

$$15=2/30=2/13-43$$

.....

س91 : مجموعة تطوعية تتكون من 60 شخص فإذا كانت نبة الرجال إلى النساء 5:7 فكم عدد الرجال ؟

(أ) 25 (ب) 35 (ج) 30

الإجابة : ب

$$12 = 57 + 7$$

$$\text{عدد الرجال} = 12 / 7 = 12 / 7 = 60 / 35$$

$$\text{س} = 12 / 7 \times 60$$

$$\text{س} = 35$$

س ١) أوجد قيمة س :-

$$٣ = \frac{1}{3^س}$$

أ - $\sqrt[3]{3}$

ب - $\sqrt{3}$

ج - ٩

د - ٢٧ او صيغة 3^3

الاجابة الصحيحة هي (د)

لكي نتخلص من الثلث نرفع للقوى الثالثة (٣) للطرفين

$$3_3 = 3^٨ \left(\frac{1}{3^س} \right)$$

$$٢٧ = 3_3 = س$$

.....

$$= ٥^٨ س ٥ \times ٣^٨ س ٥ (٢ س)$$

أ - $١٥^٨ س ١٥$

ب - $٨^٨ س ١٥$

ج - $٥^٨ س ١٥$

الاجابة الصحيحة هي (ب)

$$٨^٨ س ١٥ = ٥ + ٣^٨ س (٣ \times ٥)$$

عند ضرب عددين اساسهم متشابه نجمع الاسس

.....

$$= 582 \div 582 \text{ (س ٣)}$$

$$1056\text{-أ}$$

$$1024\text{-ب}$$

الاجابة الصحيحة هي (ب)

$$1024 = 1082 = 5 + 582 = (5-) - 582$$

عند قسمة عددين اساسهم متشابه نطرح الاسس

.....

س (٤) أوجد المقدار التالي :-

$$\frac{42 + 24 + 41 + 14}{1 + 2 + 3 + 5}$$

$$11\text{-أ}$$

الاجابة الصحيحة هي (أ)

$$11 = \frac{121}{11}$$

.....

س (٥) أوجد المقدار التالي :-

$$11 \div \frac{77 \times 4}{28} + \frac{44 \times 2}{8}$$

$$2\text{-أ}$$

$$\text{ب-} \frac{1}{22}$$

الاجابة الصحيحة هي (أ)

$$2 = \frac{22}{11} = \frac{1}{11} \times (11 + 11) \text{ بالاختصار}$$

.....

س٦) أوجد المقدار التالي :-

$$5 \div \frac{5050505}{101}$$

أ- ١٠٠٠١

ب- ١٠٠١٠

ج- ١٠٠١١

د- ١٠١٠٠

الاجابة الصحيحة هي (أ)

طريقة الحل :

$$\frac{1}{5} \times \frac{5050505}{101}$$

$$10001 = \frac{5050505}{505}$$

.....

س٧) أوجد المقدار التالي :-

$$\frac{2 + 2^2 + 2^3}{7}$$

أ- ٢

الاجابة الصحيحة هي (أ)

طريقة الحل :

$$\frac{2 + 2^2 + 2^3}{7}$$

$$\frac{2 + 4 + 8}{7}$$

$$2 = \frac{14}{7}$$

.....
س٨) أوجد المقدار التالي : $\frac{1}{4} - \frac{0.5}{2}$:-

أ- $\frac{1}{2}$

ب- صفر

ج- $\frac{1}{4}$

د- ٢

الاجابة الصحيحة هي (ب)

طريقة الحل :

$$\frac{1}{4} - \frac{0.5}{2}$$

$$\frac{1}{4} - 2 \div \frac{1}{2} =$$

$$0 = \frac{1}{4} - \frac{1}{4} = \frac{1}{4} - \frac{1}{2} \times \frac{1}{2} =$$

.....

س٩) أوجد المقدار التالي :-

$$\frac{(16 + 9 + 5 + 2)^2}{\sqrt{36} - \sqrt{16}}$$

أ- ٥١٢

ب- ٢١٦

الاجابة الصحيحة هي (أ)

طريقة الحل :

$$\frac{(16 + 9 + 5 + 2)^2}{\sqrt{36} - \sqrt{16}}$$

$$\frac{(16 + 16)^2}{6 - 4}$$

$$\frac{(16 + 16)^2}{2}$$

$$\frac{(2 \times 16)^2}{2}$$

$$\frac{2 \times 2 \times 16 \times 16}{2}$$

$$= 512$$

.....

س١٠) أوجد المقدار التالي :-

$$16 \times \frac{50}{100} \times \frac{0.5}{2}$$

أ- ٤

ب- ٨

ج- ٢

د- ١٦

الاجابة الصحيحة هي (ج)

طريقة الحل : بالاختصار تصبح

$$16 \times \frac{1}{2} \times \frac{0.5}{2}$$

= ٢

س١١) أوجد المقدار التالي :-

$$\frac{96596}{88888} - \frac{63263}{88888}$$

أ- $\frac{3}{8}$

الاجابة الصحيحة هي (أ)

طريقة الحل : بما ان الاعداد كبيرة نطرح الاحاد من بعض واحاد الناتج على ٨

س ١٢) أوجد المقدار التالي :-

$$\frac{1}{2} \times \frac{2}{3} \times \frac{3}{4} \times \frac{4}{5} \times \frac{5}{6} \times \frac{6}{7} \times \frac{7}{8} = \frac{1}{8}$$

أ- $\frac{2}{16}$ وهي نفسها $\frac{1}{8}$

ب- $\frac{4}{16}$

ج- $\frac{8}{16}$

الإجابة الصحيحة هي (أ)

طريقة الحل : اختصار كل عدد في البسط مع مايشابهه في المقام ويبقى الناتج $\frac{1}{8}$

.....

س ١٣) إذا كان $\frac{1-\frac{1}{2}}{1-\frac{1}{3}} = 4$ فإن ب تساوي :-

أ- $\frac{-1}{3}$

ب- ٣

ج- $\frac{1}{3}$

د- ٣

الإجابة الصحيحة هي (ج) طريقة الحل :

$$\frac{1 - \frac{1}{2}}{1 - \frac{1}{3}} = 4$$

$$\frac{1 - 3^2}{1 - 3} = 4$$

$$\frac{1 - 9}{-2} = 4$$

$$\frac{-8}{-2} = 4$$

عمر صالح ...ثلث ... اذا كان مجموعهما ٥٤

قارن بين	
عمر صالح	٢٥ عاماً

- (أ) القيمة الأولى أكبر من القيمة الثانية.
(ب) القيمة الثانية أكبر من القيمة الأولى.
(ج) القيمة الأولى تساوي القيمة الثانية.
(د) لا يمكن التحديد.

قارن بين

$\frac{2}{9}$	ثلث الست اثمان
---------------	----------------

- (أ) القيمة الأولى أكبر من القيمة الثانية.
- (ب) القيمة الثانية أكبر من القيمة الأولى.
- (ج) القيمة الأولى تساوي القيمة الثانية.
- (د) لا يمكن التحديد.

$$\frac{1}{4} = \frac{6}{24} = \frac{6}{8} \times \frac{1}{3}$$

$$\frac{2}{9} \quad \frac{1}{4}$$

الفرق بين المقامين كبير والبسط متقارب الي مقامه اكبر هو اصغر

$${}^{\circ}\sqrt{7} = \frac{(\sqrt{7})^{\cancel{7}}}{\cancel{7} \times \cancel{7}} = \frac{(1-\sqrt{7})^{\cancel{7}}}{\cancel{7} \times \cancel{7}}$$

قارن بين	
${}^{\circ}\sqrt{7}$	$\frac{\sqrt{7} - \sqrt{7}}{42}$

- (أ) القيمة الأولى أكبر من القيمة الثانية.
 (ب) القيمة الثانية أكبر من القيمة الأولى.
 (ج) القيمة الأولى تساوي القيمة الثانية.
 (د) لا يمكن التحديد.

الحل :

$$٥ \text{ جبن} - ٤ \text{ جبن} = ٥ \text{ عصير} - ٣ \text{ عصير}$$

$$١ \text{ جبن} = ٢ \text{ عصير} \text{ (نضرب الطرفين في } ١٠ \text{)}$$

$$١٠ \text{ جبن} = ٢٠ \text{ عصير}$$

$$\text{اذا كان } ٥ \text{ جبن} + ٣ \text{ عصير} = ٤ \text{ جبن} + ٥ \text{ عصير}$$

قارن بين

١٠ جبن

٢٠ عصير

- (أ) القيمة الأولى أكبر من القيمة الثانية.
(ب) القيمة الثانية أكبر من القيمة الأولى.
(ج) القيمة الأولى تساوي القيمة الثانية.
(د) لا يمكن التحديد.

س/ عددان مجموعهما ٩٠ والفرق بينهما ٣٢

قارن بين	
٦١	<u>العدد الأكبر</u>

- (أ) القيمة الأولى أكبر من القيمة الثانية.
(ب) القيمة الثانية أكبر من القيمة الأولى.
(ج) القيمة الأولى تساوي القيمة الثانية.
(د) لا يمكن التحديد.

نفرض العدد الأكبر س والعدد الأصغر ص

$$س + ص = ٩٠$$

$$س - ص = ٣٢$$

$$٢س = ١٢٢$$

$$س = ٦١$$

$$\frac{ص}{٥} = \frac{س}{٣} \text{ إذا كان}$$

قارن بين

$\frac{ص + ١}{٣}$	$\frac{س + ١}{٥}$
-------------------	-------------------

- (أ) القيمة الأولى أكبر من القيمة الثانية.
(ب) القيمة الثانية أكبر من القيمة الأولى.
(ج) القيمة الأولى تساوي القيمة الثانية.
(د) لا يمكن التحديد.

لأن لم يحدد قيمة س و ص

قطعت سيارة $\frac{5}{3}$ من المسافة بسرعة 120 كم/ساعة

و قطعت الجزء المتبقي (240 كم) بسرعة 100 كم / ساعة

قارن بين

زمن الرحلة	<u>٦ ساعات</u>
------------	----------------

(أ) القيمة الأولى أكبر من القيمة الثانية.

✓ (ب) القيمة الثانية أكبر من القيمة الأولى.

(ج) القيمة الأولى تساوي القيمة الثانية.

(د) لا يمكن التحديد.

$$\frac{240 \text{ كم}}{100} \times \frac{360 \text{ كم}}{60}$$

$$\text{الزمن } 1 = 120 / 360 = 3 \text{ ساعات}$$

$$\text{الزمن } 2 = 100 / 240 = 2,4 \text{ ساعات}$$

$$\text{زمن الرحلة} = 2,4 + 3 = \underline{5,4 \text{ ساعات}}$$

قارن بين

$$\frac{5}{0}$$

$$\frac{\frac{3}{4} + \frac{1}{7}}{\frac{1}{7}}$$

- (أ) القيمة الأولى أكبر من القيمة الثانية.
 (ب) القيمة الثانية أكبر من القيمة الأولى.
 (ج) القيمة الأولى تساوي القيمة الثانية.
 (د) لا يمكن التحديد.

$$\frac{\frac{3}{4} + \frac{0}{4}}{\frac{1}{7}} = 7 \times \frac{7}{4} = \frac{49}{4}$$

$$100 = 2^a \times 2^b$$

قارن بين	
١٠	المتوسط الحسابي ل أ و ب

(أ) القيمة الأولى أكبر من القيمة الثانية.

(ب) القيمة الثانية أكبر من القيمة الأولى.

(ج) القيمة الأولى تساوي القيمة الثانية.

(د) لا يمكن التحديد.

في عملية الضرب اذا كان الاساس متساوي نجمع الاسس

$$100 = 2^a + 2^b$$

المتوسط = مجموع القيم / عددها

$$50 = 2 / 100 = \text{المتوسط}$$

$$0_2 \times 7 \times 3$$

قارن بين

$$4^7$$

$$32 \times 16 \times 7 \times 6$$

- (أ) القيمة الأولى أكبر من القيمة الثانية.
- (ب) القيمة الثانية أكبر من القيمة الأولى.
- (ج) القيمة الأولى تساوي القيمة الثانية.
- (د) لا يمكن التحديد.

قارن بين

$$\frac{4}{6}$$

, 660

- (أ) القيمة الأولى أكبر من القيمة الثانية.
(ب) القيمة الثانية أكبر من القيمة الأولى.
(ج) القيمة الأولى تساوي القيمة الثانية.
(د) لا يمكن التحديد.

$$\frac{4}{6} \quad \swarrow \quad \frac{66}{100}$$

$$400 > 660$$

$$\begin{array}{r} 10 \quad \underline{\quad} \quad 777 \quad \underline{\quad} \quad 10 \\ 120 \quad \underline{\quad} \quad \text{س} \quad \underline{\quad} \quad 2 \end{array}$$

$$\underline{1876} \approx \frac{120 \times 777 \times 2}{10 \times 10} = \text{س}$$

١٠ الآلات تنتج ٧٧٧ صندوق في ١٠ دقائق

قارن بين

٢٥٠٠

ماتنتج آلتين في ساعتين

- (أ) القيمة الأولى أكبر من القيمة الثانية.
 (ب) القيمة الثانية أكبر من القيمة الأولى.
 (ج) القيمة الأولى تساوي القيمة الثانية.
 (د) لا يمكن التحديد.

تأكدوا من صحة
الذرات \rightarrow عدنان فرديان حاصل جمعها يساوي ١٠٠ والفرق بينهما ٣٦

قارن بين	
٦٣	العدد الاكبر

- (أ) القيمة الأولى أكبر من القيمة الثانية.
(ب) القيمة الثانية أكبر من القيمة الأولى.
(ج) القيمة الأولى تساوي القيمة الثانية.
(د) لا يمكن التحديد.

إذا كان سكان الهند يمثلون $\frac{5}{8}$ من العالم
والصين يمثلون $\frac{6}{8}$ العالم
و بنجلاديش يمثلون $\frac{15}{8}$

قارن بين

$\frac{13}{30}$	باقي السكان العالم $\frac{17}{30}$
-----------------	---------------------------------------

- (أ) القيمة الأولى أكبر من القيمة الثانية.
(ب) القيمة الثانية أكبر من القيمة الأولى.
(ج) القيمة الأولى تساوي القيمة الثانية.
(د) لا يمكن التحديد.

$$\frac{13}{30} = \frac{1}{10} + \frac{1}{7} + \frac{1}{5}$$

$$\frac{17}{30} = \frac{13}{30} - \frac{3}{30} = \text{بقية العالم}$$

$$7- = 4- + 2- \\ 7- = 2 + 8-$$

عددين زوجين حاصل جمعهم ٦-

قارن بين

ثلاث امثال العدد الاكبر
 $7- = 2- \times 3$
 $7 = 2 \times 3$

مثلي العدد الاصغر
 $8- = 4- \times 2$
 $16- = 8- \times 2$

- (أ) القيمة الأولى أكبر من القيمة الثانية.
- (ب) القيمة الثانية أكبر من القيمة الأولى.
- (ج) القيمة الأولى تساوي القيمة الثانية.
- (د) لا يمكن التحديد.

١٢٩٣٤٧٥

قارن بين

١٢٩٣٤

عدد المئات

$$12934 = \frac{1293475}{100}$$

- (أ) القيمة الأولى أكبر من القيمة الثانية.
(ب) القيمة الثانية أكبر من القيمة الأولى.
(ج) القيمة الأولى تساوي القيمة الثانية.
(د) لا يمكن التحديد.

إذا كان لدى أحمد مبلغ من المال يزيد عن مجموع
مالدى طارق و محمد

قارن بين

مثلي مالدى طارق و محمد	مالدى أحمد
------------------------	------------

- (أ) القيمة الأولى أكبر من القيمة الثانية.
(ب) القيمة الثانية أكبر من القيمة الأولى.
(ج) القيمة الأولى تساوي القيمة الثانية.

(د) لا يمكن التحديد. لان مانعرف كم مع أحمد

$$1 + 2^{11} = \frac{(1 + 2^{11}) \cdot 2}{2}$$

قارن بين

$$1 + 2^{11}$$

$$\frac{2 + 2^{12}}{2}$$

- (أ) القيمة الأولى أكبر من القيمة الثانية.
 (ب) القيمة الثانية أكبر من القيمة الأولى.
 (ج) القيمة الأولى تساوي القيمة الثانية.
 (د) لا يمكن التحديد.

خالد ومحمود اقاموا حفلة مشتركة ، ضيوف محمود
أكثر من ضيوف خالد ب 5 أشخاص ...
والمجموع = ٥٩ عدد ضيوف خالد ٢٧ ومحمود
٣٢ ..

قارن بين

أربع أضعاف معازيم خالد
 27×4

ثلاث أضعاف معازيم محمود
 32×3

- (أ) القيمة الأولى أكبر من القيمة الثانية.
(ب) القيمة الثانية أكبر من القيمة الأولى.
(ج) القيمة الأولى تساوي القيمة الثانية.
(د) لا يمكن التحديد.

نفرض ان العدد الاكبر س والعدد الاصغر ص

$$س + ص = ٦٠$$

$$س - ص = ٦$$

$$٢س = ٦٦$$

$$س = ٣٣$$

$$ص = ٦٠ - ٣٣$$

$$ص = ٢٧$$

س/ عددان مجموعهما ٦٠ والفرق بينهما ٦

قارن بين

اربعة امثال العدد الاصغر

$$٤ \times ٢٧ = ١٠٨$$

ثلاث امثال العدد الاكبر

$$٣ \times ٣٣ = ٩٩$$

(أ) القيمة الأولى أكبر من القيمة الثانية.

(ب) القيمة الثانية أكبر من القيمة الأولى.

(ج) القيمة الأولى تساوي القيمة الثانية.

(د) لا يمكن التحديد.

$$\frac{2}{0.25} = \frac{2}{\frac{25}{100}}$$

$$16 = \frac{2}{\frac{1}{4}}$$

$$16 = 4 \times 4 = \frac{100}{25} \times 2$$

قارن بين

$\frac{2}{0.25}$	$\frac{2}{\frac{1}{4}}$
------------------	-------------------------

- (أ) القيمة الأولى أكبر من القيمة الثانية.
- (ب) القيمة الثانية أكبر من القيمة الأولى.
- (ج) القيمة الأولى تساوي القيمة الثانية.
- (د) لا يمكن التحديد.

إذا كان s أقل من ٥

قارن بين

$$s + 5$$

$$s - 2$$

- (أ) القيمة الأولى أكبر من القيمة الثانية.
(ب) القيمة الثانية أكبر من القيمة الأولى.
(ج) القيمة الأولى تساوي القيمة الثانية.
(د) لا يمكن التحديد.

نفرض لو ان $s = 2$

$$\begin{aligned} \text{العامود الاول } 2 - 5 &= -3 \\ 2 - 5 &= -3 \end{aligned}$$

و العامود الثاني $2 + 5 = 7$ ✓

ولو فرضنا ان $s = 4$

إذا كان $\frac{1}{9}$ تساوي $\frac{1}{27}$

قارن بين	
$\frac{1}{27}$	5

- (أ) القيمة الأولى أكبر من القيمة الثانية.
(ب) القيمة الثانية أكبر من القيمة الأولى.
(ج) القيمة الأولى تساوي القيمة الثانية.
(د) لا يمكن التحديد.

$$\frac{1}{9} \neq \frac{1}{27}$$
$$\frac{1}{9} = \frac{1}{27}$$

للتخلص من الجذر نربع الطرفين

$$\sqrt{10} \quad \left| \quad \sqrt{\left(\frac{25 + 100}{125}\right)}\right.$$
$$25 + 100 = 125 =$$

قارن بين	
10	$\sqrt{\frac{25 + 100}{125}}$

- (أ) القيمة الأولى أكبر من القيمة الثانية.
(ب) القيمة الثانية أكبر من القيمة الأولى.
(ج) القيمة الأولى تساوي القيمة الثانية.
(د) لا يمكن التحديد.

قارن بين

$$\frac{4}{9} \div \frac{4}{9}$$

١

- (أ) القيمة الأولى أكبر من القيمة الثانية.
(ب) القيمة الثانية أكبر من القيمة الأولى.
(ج) القيمة الأولى تساوي القيمة الثانية.
(د) لا يمكن التحديد.

$$2,35 = \frac{4}{2} = \frac{4}{2} \times \frac{13}{9}$$

نحوه الى كسر فعلي نضرب العدد الصحيحه في المقام ونجمعه مع البسط / المقام

$$4/13 = 9/4 + 1 \times 9$$

قارن بين

-٦٩

-٩٦

- (أ) القيمة الأولى أكبر من القيمة الثانية.
(ب) القيمة الثانية أكبر من القيمة الأولى.
(ج) القيمة الأولى تساوي القيمة الثانية.
(د) لا يمكن التحديد.

$$\frac{1}{9} > \frac{1}{12}$$
$$\frac{1}{12} > \frac{1}{16}$$

قارن بين

$$\frac{1}{16} + \frac{1}{9}$$

$$\frac{1}{8}$$

- (أ) القيمة الأولى أكبر من القيمة الثانية.
- (ب) القيمة الثانية أكبر من القيمة الأولى.
- (ج) القيمة الأولى تساوي القيمة الثانية.
- (د) لا يمكن التحديد.

قارن بين

$$\frac{1}{\sqrt{a} \times \sqrt{b}} = \frac{1}{\sqrt{a}} \times \frac{1}{\sqrt{b}}$$

$$\frac{1}{\sqrt{a \times b}}$$

هل $\frac{1}{\sqrt{a \times b}} = \frac{1}{\sqrt{a}} \times \frac{1}{\sqrt{b}}$ صحيح؟

لا، لأنه إلى صفاته أصغر هو
الذي يمر في حالة
الأكثر، ليست متساويين

- (أ) القيمة الأولى أكبر من القيمة الثانية.
- (ب) القيمة الثانية أكبر من القيمة الأولى.
- (ج) القيمة الأولى تساوي القيمة الثانية.
- (د) لا يمكن التحديد.

مصنع يقدم عرض ٢٠ لتر زيت ب ٨٠ ريال
مصنع آخر يقدم عرض ١٠ لتر زيت ب ٥٠ ريال

قارن بين

٥ ريال	متوسط سعر اللتر الواحد لكلا من المصنعين
--------	--

- (أ) القيمة الأولى أكبر من القيمة الثانية.
(ب) القيمة الثانية أكبر من القيمة الأولى.
(ج) القيمة الأولى تساوي القيمة الثانية.
(د) لا يمكن التحديد.

المصنع الاول

٢٠ لتر ---- ٨٠ ريال (بالقسمة على ٢٠)
١ لتر ---- ٤ ريال

المصنع الثاني

١٠ لتر ---- ٥٠ ريال (بالقسمة على ١٠)
١ لتر ---- ٥ ريال
متوسط المصنعين = $٤ + ٥ / ٢ = ٤,٥$ ريال

قارن بين

$$\sqrt{10}$$

$$\sqrt{36} \times \sqrt{49}$$

- (أ) القيمة الأولى أكبر من القيمة الثانية.
- (ب) القيمة الثانية أكبر من القيمة الأولى.
- (ج) القيمة الأولى تساوي القيمة الثانية.
- (د) لا يمكن التحديد.

$$\sqrt{5} \times \sqrt{7} = \sqrt{35}$$

بالنظر واضح ان القيمة الاولى اكبر
لان جذورها اكبر من جذور القيمة الثانية

العامود الاول اكبر لان الاس الزوجي يجعل القيمة موجبه

و العامود الثاني قيمته سالبه لان ٥ اكبر من س

اذا كان س اقل من ٥

قارن بين	
س - ٥	س ^٢ + ٥

- (أ) القيمة الأولى أكبر من القيمة الثانية. ✓
(ب) القيمة الثانية أكبر من القيمة الأولى.
(ج) القيمة الأولى تساوي القيمة الثانية.
(د) لا يمكن التحديد.

الحل:

60x60 ←

$$\text{مساحة الارض} = 4320000 / 1200 = 3600$$

$$\text{طول قطعة الارض} = 60 \text{ م}$$

قطعة ارض مربعة قيمتها 4320000 سعر المتر الواحد 1200

قارن بين

50 متر	طول قطعة الارض
--------	----------------

- (أ) القيمة الأولى أكبر من القيمة الثانية.
- (ب) القيمة الثانية أكبر من القيمة الأولى.
- (ج) القيمة الأولى تساوي القيمة الثانية.
- (د) لا يمكن التحديد.

قارن بين

$$\frac{1,11967}{0,382}$$

٤

- (أ) القيمة الأولى أكبر من القيمة الثانية.
- (ب) القيمة الثانية أكبر من القيمة الأولى.
- (ج) القيمة الأولى تساوي القيمة الثانية.
- (د) لا يمكن التحديد.

$$\frac{1}{7} < \frac{1}{5}$$

قارن بين

~~$(\frac{1}{9} + \frac{1}{4}) - (\frac{1}{6} \times \frac{1}{2})$~~

~~$(\frac{1}{6} + \frac{10}{30}) - \frac{1}{5}$~~

- ✓ (أ) القيمة الأولى أكبر من القيمة الثانية.
- (ب) القيمة الثانية أكبر من القيمة الأولى.
- (ج) القيمة الأولى تساوي القيمة الثانية.
- (د) لا يمكن التحديد.

الحل:

$$\text{الحل نسبة الزيادة} = \frac{30 - 20}{20} = \frac{10}{20} = 0.5 = 50\%$$

مستشفى في قرية يتردد عليه ٢٠ مراجع يوميا ..
وزاد عدد المراجعين الى ٣٠ مراجع ..

قارن بين

٥٠٪	زيادة النسبة المئوية
-----	----------------------

- (أ) القيمة الأولى أكبر من القيمة الثانية.
(ب) القيمة الثانية أكبر من القيمة الأولى.
(ج) القيمة الأولى تساوي القيمة الثانية.
(د) لا يمكن التحديد.

$$6 = 2 + 4$$

عددين زوجين حاصل جمعهم 6-

قارن بين

ثلاث امثال العدد الاصغر
 $12 = 4 \times 3$

ضعف العدد الاكبر
 $6 = 2 \times 3$

- (أ) القيمة الأولى أكبر من القيمة الثانية.
- (ب) القيمة الثانية أكبر من القيمة الأولى.
- (ج) القيمة الأولى تساوي القيمة الثانية.
- (د) لا يمكن التحديد.

$$290 = \frac{29}{1} = \frac{29}{1.00}$$

$$200 = \frac{200}{1} = \frac{200}{1.00}$$

قارن بين

$$\frac{29}{1.00}$$

$$\frac{200}{1.00}$$

- (أ) القيمة الأولى أكبر من القيمة الثانية.
(ب) القيمة الثانية أكبر من القيمة الأولى.
(ج) القيمة الأولى تساوي القيمة الثانية.
(د) لا يمكن التحديد.

$$7- = 4- + 2- \\ 7- = 2 + 8-$$

عددين زوجين حاصل جمعهم ٦-

قارن بين

ثلاث امثال العدد الاكبر
 $7- = 2- \times 3$
 $7 = 2 \times 3$

مثلي العدد الاصغر
 $8- = 4- \times 2$
 $16- = 8- \times 2$

- (أ) القيمة الأولى أكبر من القيمة الثانية.
- (ب) القيمة الثانية أكبر من القيمة الأولى.
- (ج) القيمة الأولى تساوي القيمة الثانية.
- (د) لا يمكن التحديد.

$$\frac{1}{9} > \frac{1}{12}$$
$$\frac{1}{12} > \frac{1}{16}$$

قارن بين

$$\frac{1}{16} + \frac{1}{9}$$

$$\frac{1}{8}$$

- (أ) القيمة الأولى أكبر من القيمة الثانية.
- (ب) القيمة الثانية أكبر من القيمة الأولى.
- (ج) القيمة الأولى تساوي القيمة الثانية.
- (د) لا يمكن التحديد.

قارن بين

$\frac{2}{9}$	ثلث الست اثمان
---------------	----------------

- (أ) القيمة الأولى أكبر من القيمة الثانية.
- (ب) القيمة الثانية أكبر من القيمة الأولى.
- (ج) القيمة الأولى تساوي القيمة الثانية.
- (د) لا يمكن التحديد.

$$\frac{1}{4} = \frac{6}{24} = \frac{6}{8} \times \frac{1}{3}$$

$$\frac{2}{9} \quad \frac{1}{4}$$

Diagram illustrating the comparison of fractions $\frac{2}{9}$ and $\frac{1}{4}$. The fraction $\frac{2}{9}$ is shown with a green '8' above it, and $\frac{1}{4}$ is shown with a green '9' above it. Two green arrows cross each other, indicating that the fractions are not equal.

الفرق بين المقامين كبير والبسط متقارب الي مقامه اكبر هو اصغر

القيمة الثانية اكبر لان اسها عدد زوجي يحول العدد السالب الى موجب

قارن بين

$$^{-}5^6$$

$$^{-}3^9$$

- (أ) القيمة الأولى أكبر من القيمة الثانية.
(ب) القيمة الثانية أكبر من القيمة الأولى.
(ج) القيمة الأولى تساوي القيمة الثانية.
(د) لا يمكن التحديد.

الحل : نأخذ العامل المشترك ١ -

$$1 - (س + ص) > 1 -$$

س + ص < ١ القسمه على عدد سالب تغير اتجاه العلامة

إذا كان - س - ص > ١ - فان :

قارن بين	
١	س + ص

- (أ) القيمة الأولى أكبر من القيمة الثانية.
- (ب) القيمة الثانية أكبر من القيمة الأولى.
- (ج) القيمة الأولى تساوي القيمة الثانية.
- (د) لا يمكن التحديد.

$${}^2_{11} \times {}^2_4 + {}^2_{11} \times {}^2_3$$

$${}^2_5 \times {}^2_{11} = ({}^2_4 + {}^2_3) {}^2_{11}$$

$${}^2_7 \times {}^2_{11} = 77$$

المطلوب هو المقارنة بين:

القيمة الثانية	القيمة الأولى
${}^2_{44} + {}^2_{33}$	${}^2_{77}$
ب القيمة الثانية أكبر من الأولى	أ <input checked="" type="checkbox"/> القيمة الأولى أكبر من الثانية
د المعطيات غير كافية	ج القيمتان متساويتان

٧ علب بلاستيكة و ١١ قطع معدنية

قارن بين

تراكم القطع المعدنية ٢٠ يوم
 $220 = 20 \times 11$

تراكم العلب البلاستيكة ٣٠ يوم
 $210 = 30 \times 7$

- (أ) القيمة الأولى أكبر من القيمة الثانية.
(ب) القيمة الثانية أكبر من القيمة الأولى.
(ج) القيمة الأولى تساوي القيمة الثانية.
(د) لا يمكن التحديد.

$$0.00125 = 125 \times \frac{1}{1000} \times \frac{1}{10} \times \frac{1}{10}$$

قارن بين

0.00125

125 × 0.01 × 0.1 × 0.1

- (أ) القيمة الأولى أكبر من القيمة الثانية.
(ب) القيمة الثانية أكبر من القيمة الأولى.
(ج) القيمة الأولى تساوي القيمة الثانية.
(د) لا يمكن التحديد.

الحل

$$36 \text{ طن} = \frac{48 \times 3}{4}$$

مصنع ينتج 3/4 طن يوميا

قارن بين

32 طن

ما ينتجه في 48 يوم

- (أ) القيمة الأولى أكبر من القيمة الثانية.
- (ب) القيمة الثانية أكبر من القيمة الأولى.
- (ج) القيمة الأولى تساوي القيمة الثانية.
- (د) لا يمكن التحديد.

عددين الفرق بينهما ٢٠٠ وحاصل جمعهما ٦

قارن بين

١٠٠-	العدد الأصغر (٩٧-١)
------	------------------------

- (أ) القيمة الأولى أكبر من القيمة الثانية. ✓
(ب) القيمة الثانية أكبر من القيمة الأولى.
(ج) القيمة الأولى تساوي القيمة الثانية.
(د) لا يمكن التحديد.

$$١٠٠- < ٩٧-$$

$$١٠٣ = \frac{٦ + ٢٠٠}{٢}$$

$$٩٧- = ٢٠٠ - ١٠٣$$

$${}^2_0 = {}^4_0 = \frac{{}^2_0}{{}^2_0} \quad {}^6_2 = {}^9_2 = \frac{{}^6_2}{{}^3_2}$$

قارن بين	
$3 \div {}^2_3$	$5 \div {}^2_5$

- (أ) القيمة الأولى أكبر من القيمة الثانية.
- (ب) القيمة الثانية أكبر من القيمة الأولى.
- (ج) القيمة الأولى تساوي القيمة الثانية.
- (د) لا يمكن التحديد.

عدان فرديان حاصل جمعهما يساوي ٩٠ والفرق بينهما ٣٢

قارن بين	
٦٣	العدد الاكبر ٦١

(أ) القيمة الأولى أكبر من القيمة الثانية.

(ب) القيمة الثانية أكبر من القيمة الأولى.

(ج) القيمة الأولى تساوي القيمة الثانية.

(د) لا يمكن التحديد.

$$\underline{61} = \frac{22 + 90}{2}$$
$$69 = 61 - 90$$

قارن بين

$$\frac{\frac{3}{4} + \frac{1}{8}}{\frac{1}{8}}$$

$$\frac{9}{5}$$

- (أ) القيمة الأولى أكبر من القيمة الثانية. ✓
 (ب) القيمة الثانية أكبر من القيمة الأولى.
 (ج) القيمة الأولى تساوي القيمة الثانية.
 (د) لا يمكن التحديد.

$$\frac{\frac{3}{4} + \frac{0}{4}}{\frac{1}{8}} = 8 \times \frac{3}{4} = \frac{6}{1}$$

$${}^2_3 = \frac{1-6}{2} = \frac{{}^4_3}{2} = \frac{2 \times {}^2_3}{2 \times 3} = \frac{(1-2)^2_3}{1}$$

قارن بين

2_3

$\frac{{}^4_3 - {}^0_3}{6}$

- (أ) القيمة الأولى أكبر من القيمة الثانية.
 (ب) القيمة الثانية أكبر من القيمة الأولى.
 (ج) القيمة الأولى تساوي القيمة الثانية.
 (د) لا يمكن التحديد.

قارن بين

ثلاثة اثلث $\frac{3}{5}$

خمسة احماس $2\frac{1}{5}$

- (أ) القيمة الأولى أكبر من القيمة الثانية.
(ب) القيمة الثانية أكبر من القيمة الأولى.
(ج) القيمة الأولى تساوي القيمة الثانية.
(د) لا يمكن التحديد.

حاصل ضرب عددين يساوي ٣٦ إذا العدد الأول اقل من ٦

قارن بين

قارن بين	
٦	العدد الثاني

أزول ثاني

$$٣٦ = ٩ \times ٤$$

$$٦ < ٩$$

$$\begin{array}{r} ٣٦ = ٦ \times ٦ \\ \underline{٦} \end{array}$$

- (أ) القيمة الأولى أكبر من القيمة الثانية.
(ب) القيمة الثانية أكبر من القيمة الأولى.
(ج) القيمة الأولى تساوي القيمة الثانية.
(د) لا يمكن التحديد. ✓

عمر صالح ٦/٥ عمر محمد واقل منه ب ٥ سنوات علما أن مجموعهم ٥٥

قارن بين

عمر صالح	٢٥ عاماً
----------	----------

(أ) القيمة الأولى أكبر من القيمة الثانية. $٥٥ = ٥ + ٥ \frac{٥}{٦}$

(ب) القيمة الثانية أكبر من القيمة الأولى. $٥٥ = ٥ \frac{١١}{٦}$

(ج) القيمة الأولى تساوي القيمة الثانية. $٥٥ = ٣٠ \rightarrow$ محمد

(د) لا يمكن التحديد. $٥٥ = ٣٠ \times \frac{٥}{٦} \rightarrow$ صالح

راح نحل بطريقة التخمين نفرض عمر صالح ٢٥ سنه

بيكون عمر محمد ٣٠ لان الفرق بينهم ٥

و مجموع اعمارهم

$$٥٥ = ٢٥ + ٣٠$$

☆☆☆ اسئلة المنطق ☆☆☆

س ١ / الإخوة يوسف وولاء وترتيبهم :-

- ١- يذكر يوسف انه هو وأخته ولاء اكبر من الإخوة شيماء وعادل واحمد .
- ٢- منصور اكبر من ولاء، و واحمد اصغر من عادل واكبر من شيماء.
- ٣- شيماء اكبر من منصور
- ٤- عادل اصغر من احمد.

بناء على المعطيات السابقة اي العبارات مناسبة

- اذا كانت العبارة ١ ، ٢ صحيحة :
- أ/ العبارة ٣ صحيحة و ٤ خاطئة
- ب/ العبارة ٣ خاطئة و ٤ صحيحة
- ج/ العبارتان ٣ و ٤ صحيحة
- د/ العبارتان ٣ و ٤ خاطئة

س ٢ / مشعل وسالم وراكان وسعد و وليد في سباق

- سالم ليس الثاني او الثالث او الرابع
- مشعل فرح انه ليس الثاني
- سعد ليس الثاني
- وليد (نااااقص X)
- راكان ياتي بعد مشعل بمركزين
- من المركز الاخير ؟
- أ- راكان
- ب- مشعل
- ج- سالم
- د- وليد

س٣ / ثمن اقلام الخضراء اكثر من الحمراء
ثمن الاقلام الزرقاء اكثر من ثمن الاقلام السوداء
الاقلام الزرقاء اقل من الحمراء
اي العبارات صحيحة :
أ-الزرقاء اكثر من الخضراء
ب- الاخضر اكثر من الاسود ✓
ج- الخضراء اقل من الحمراء

الحل

- ١- الخضراء
- ٢- الحمراء
- ٣- الزرقاء
- ٤- السوداء

س٤/ زينة وحلوة وفلة ٣ أحصنة اذا كان وزن زينة أكبر من حلوة ، ووزن فلة أقل من حلوة فأى العبارات التالية صحيحة :

- أ- وزن زينة أكبر من فلة ✓
 - ب- وزن زينة أصغر من فلة
 - ج- وزن فلة أكبر من وزن حلوة
 - د- وزن حلوة أكبر من وزن زينة
زينة < حلوة < فله
-

س5/ كل شعاع عطارد من المريخ وبعض شعاع المريخ من الزهرة وكل شعاع الزهرة من المشتري بناءً على المعطيات اي الجمل صحيحة:

أ- كل شعاع المريخ من المشتري

ب- بعض من شعاع المريخ من المشتري

ج- بعض من شعاع الزهرة من عطارد

س6 / اذا كان بعد غد هو اليوم التاسع بعد الاربعاء الماضي فما هو اليوم الذي نحن فيه الان؟

أ- الاربعاء

ب- الخميس

ج- الجمعة

د- الثلاثاء

نحسب من بعد الاربعاء ٩ ايام

الخميس

الجمعه

السبت

الاحد

الاثنين

الثلاثاء

الاربعاء (اليوم)

الخميس (امس)

الجمعه (بعد غد) اليوم التاسع

س7/ اوجد الرقم الناقص :

٩ : ٣٣

٨ : ٣٧

٧ : ٤١

٦ : ؟

أ- ٦,٤٤

ب- ٦,٤٥ ✓

ج- ٥,٤٤

د- ٥,٤٥

طريقة الحل الدقائق تزيد ٤ والساعة تنقص ساعه

س8/ احمد لديه كور حمراء وبيضاء وصفراء وخضراء وزرقاء الكور عددها.. ٤

١٢,١٦, ٨,١٠,

- البيضاء تزيد على الخضراء ب ٦ كور - عدد الكور الخضراء ٤

- والكور الزرقاء ضعف الكور الخضراء - الكور الزرقاء نصف الكرات الصفراء

كم عدد الكور الحمراء ؟

أ- ٩

ب- ٨

ج- ١٠

د- ١٢ ✓

الصفراء ١٦

الزرقاء ٨

الخضراء ٤

البيضاء ١٠

س9/ خالد اقصر من حاتم و سعود ولكن اطول من مساعد بين خالد وسعود اثنين
راشد الثالث

من هو الاقصر ؟

١- سعود

٢- حاتم

٣- راشد

٤- خالد

٥- مساعد

الحل (الاقصر مساعد)

س10/ ستة إخوات امل ونوره ومنال و ابتسام وسمر اعمارهم ٢٣ و ٢٦ و ٢٦ و ٢٦ و
٢٩ و ٣٢ وظائفهم مهندسه ومعلمه ودكتوراه وممرضه ومحاسبه و وحدة صاحبة
محل تجاري
نااااقص X

- المعلمه والممرضه عمرهم ٥٥
- ووحده من الاخوات عمرها عدد فردي
- ابتسام وسمر توأم
- ابتسام لا تدرس وليس لها محل تجاري
- نوره اكبر من امل وسمر و ابتسام
- منال اكبر من نوره

س١/ مين اكبر وحده

س٢/ من مهنتها محاسبه ؟

س٣ / عمر اكبر وحده

(٣٢)

س٤ / مين اصغر وحده؟

أ/ سمر

ب/ فرح

ج/ امل

د/ ابتسام

س11 / لدينا حنفيتان داخل حوض ملي بالماء ويوجد في اسفل الحوض فتحتان لتصريف المياه اذا فتحنا الفتحة الاولى فان يفرغ الماء في ٢٠دقيقه و اذا فتحنا الفتحة الثانيه فانه سيستغرق ٤٠ دقيقه اذا اردنا ان نفرغ الحوض في اقل وقت ممكن

فأي العبارات صحيحه :

أ-العباره الاولى تكفي (اي ٢٠دقيقه)

ب- العباره الثانيه(٤٠دقيقه)

ج-كلتا العبارتان ✓

د-المعطيات غير كافيه

س12/ مدينة من مدن المملكة الكبرى فيها ازدحام كيف نقلل زحمة السيارات فيها ؟

أ/ يضعون عمر معين لشراء السيارات

ب/ توعية عن اهمية تقليل عدد السيارات ✓

ج/ يمنعون العمال من شراء السيارات

س13/ اذا كانت الرباط عاصمة الجزائر جملة خاطئة وكانت الرياض عاصمة المملكة فماهي الجملة المركبة الصحيحة ..

أ- الرباط عاصمة الجزائر والرياض عاصمة المملكة

ب- الرباط عاصمة الجزائر أو الرياض عاصمة المملكة ✓

ج- الرباط عاصمة الجزائر اذا كانت الرياض عاصمة المملكة

د- الرباط عاصمة الجزائر فقط اذا كانت الرياض عاصمة المملكة

س14 / (اذا مرضت تناول المسكنات) ماهي الجملة الاصح و المشابهه للعبارة

أ- المسكنات لاتوجد بالصيدليات

ب- المسكنات لاتتناول الا بوصفه طبيه

ج- المسكنات لاتعالج المرض

د- المسكنات مكلفه

س15/ اذا انطفأت الكهرباء اشعلي (كل) الشموع بدلاً من المصابيح الكهربائية

اذا كانت هذه العبارات صحيحة اي من العبارات التالية تدعمها

أ- لرخص ثمنها

ب- لان الشموع سهله في التنقل بها من مكان الى آخر

ج- كل لمبه تعادل ٥ شموع

د- لان الشموع لاتنظفي بسرعه

أول شيء نبدأ نستبعد إجابات:

ج: هذا أبعد جواب لانه ما اعطانا كمية اللمبات ولا الشموع وشاطح مره

ب: لأنه قالنا فالسؤال "كل الشموع" وهذا معناته ما يحتاج تنتقل بالشمع لانه راح

يكون فكل مكان تقريبا

أ: لأنه ما جاب سيرة حالة البيت فالسؤال ممكن يكونوا أغنياء أو حالتهم المادية كويسه فما تفرق معاهم الشموع وتعتبر رخيصة وممكن تكون حالتهم ضعيفة وكذا

يكون العكس

يبقى د: مادام قالنا فالسؤال "كل الشموع" هذا يثبت انها ما تنظفي بسرعه. ولو

كانت تظفي بسرعه كان قلنا بعض الشموع عشان اذا طفت نولع غيرها.

س16/ العبارتان التالية

@المربع شكل هندسي

@الدائرة اضلاعها متساوية

س/ ما الجملة المركبة الخاطئة ؟

أ-المربع شكل هندسي و الدائرة اضلاعها متساوية

ب-المربع ليس شكل هندسي و الدائرة اضلاعها متساوية

ج-المربع شكل هندسي والدائرة ليست اضلاعها متساوية

د-المربع ليس شكل هندسي و الدائرة ليست اضلاعها متساوية

س17/ أ ب ج ه د و يعطيك خمس مناطق جبليه و صحراويه و غابات و اودية وثلجية و يعطيك درجات حراره و ترتيب يدوخ بعدين يسأل عنهم

ناالقص X

٢٣،٦٥،٤٤،٢٧

اذا كانت

أ>ب

د>ج>د

ج اقل منطقة مطراً

١- كم درجة حرارة المنطقة ب؟

أ- ٢٧ ✓

ب- ٤٤

ج- ٦٥

د-

٢- ماهي منطقة حرف د ؟

أ- الغابات

ب- الساحلية

ج- الاودية

٤- الجبلية

س18/ محمد يحب الحلويات وفتح له محل لكنه خسر فيه .فطلب شخص يدرس السبب واستنتج ان الناس في مدينة محمد مايتسوقوا الا في المناسبات والأعياد ايش مفروض يسوي محمد حتى يعوض خسارته

أ- يوزع كوبون شراء مجاني بنسبة ٢٥٪ للشخص اللي يشتري منه

ب- يسوي خصم في الاعياد والمناسبات

ج- يعمل اعلان يوميا في الجريدة يعرض فيه منتجاته والجديد

د- يغير مكان محله ويحطه جنب اسواق

س19 / شخص عنده محل العاب الكترونية بيغى يزيد ربحه لانه الناس الي بالحي مايشترون الا في الاعياد والمناسبات ويغى محله بوسط المدينة المفروض فين يفتح محله ؟

أ- عند مدرسة اولاد على الشارع المقابل قريب من وسط المدينة

ب- في بناية جديدة بجانب النقل الجماعي في وسط المدينة

ج- في حي راقى وهادئ

د- على شارع تجاري جنب صيدلية

التحليل

- مستحيل يكون حي راقى وهادئ (وسط المدينة دايم ازعاج)

- شارع فيه صيدليه شكله شارع صغير برضه

- المدرسه قريه من وسط المدينة مو في وسط المدينة

- البناية الجديده في وسط المدينة

س20/ أحمد يكذب الثلاثاء والاربعاء والخميس ويصدق باقي ايام الاسبوع و
محمد يكذب الاثنين والاحد والسبت ويصدق باقي ايام الاسبوع في اي يوم يقول
كلاهما سنكذب غدا ؟

أ- الثلاثاء

ب- الجمعة

ج- الاثنين

د- الخميس

آخر يوم من ايام محمد (الاثنين)
و قبل اول يوم من ايام احمد (الاثنين)
هو اليوم المشترك

س21/ محمد لديه ٣ اخوات (منى- سارة - فاطمة) و ٥ اخوة احسب حاصل
ضرب اخوة سارة

أ) ٨

ب) ١٠

ج) ١٢

د) ١٤

اخوات سارة. اخوانها
منى. و فاطمه محمد + ٥ اخوان = ٦.
حاصل ضربهم ٢ x ٦ = ١٢

س24/ اذا كانت الساعة الان تشير الى الثانية عشر وكانت الزاوية بين عقارب الساعة (او عقرب الساعات وعقرب الدقائق) هي ٩٠ درجة فان عقرب الدقائق يقف عند

أ/ ١٥

ب/ ٢٠

ج/ ٣٠

س25/ شخص لديه محل ملابس اذا اشترى ب ٣٠٠ ريال حصل على خصم ١٥٪ فأى الاجابات صحيحة :

أ- خصم ٦٠ ريال من ٤٠٠

ب- خصم لأكثر ٣٥٠

ج- خصم ٤٥ ريال

٣٠٠ خصم ١٥٪ منها = ٢٥٥

٣٠٠ - ٤٥ = ٢٥٥

س26/ أحمد، ومحمد، وخالد، وسعد وفيصل يقفون في صف ناقص

- اذا كان احمد ليس في الاول او الأخير

- سعد خلف خالد بصفتين

- محمد الاول او الاخير

- ناقص معطى

- ويقف فيصل امام سعد

١- وفقا للمعطيات السابقة من يقف في الخلف ؟

أ- احمد

ب- محمد

ج- سعد

د- خالد

س27/ مقابلة تلفزيونية مع مسؤول كبير في البلد وقال انه لا يوجد مكان يخلو من الفساد كما ان توجد في بعض المؤسسات الكبيرة فساد معيقين للعمل لذلك لا يخلو مكان من الفساد

ماهو الخطأ في جملته ؟

أ- زاد في التفسير بلا فائدة

ب- أكد الفساد في المؤسسات الكبيرة والصغيرة

ج- قال الفاسدين معيقين للعمل

س28/ اذا كانت الساعة الان ١٠ صباحا فكم ستكون الساعة بعد ٦٠ ساعة ؟

أ/ ١٢ صباحا

ب / ١٠ مساء

ج/ ١٠ صباحا

٦٠ ساعة (٤٨ + ١٢) عباره عن يومين و ١٢ ساعة

يومين (٤٨ ساعة) بتكون ١٠ صباحا نزود ١٢ ساعة

بتكون ١٠ مساء

س29 / اذا كان اليوم الخميس (بعد) ٨٢ يوم ماهو ؟

أ- الخميس

ب- الاثنين

ج- الثلاثاء

د- السبت

٨٢ / ٧ = ١١ والباقي ٥

نعد بعد الخميس ٥ ايام

س30/ اذا كان سعد و احمد اسرع من عادل و لكن خالد اسرع من سعد ماهي العبارة الصحيحة ؟

أ- احمد اسرع من خالد

ب- خالد ابطأ من سعد

ج- عادل اسرع من سعد

(ترتيبهم)

أحمد

خالد

سعد

عادل

س31/ ضابط مسروق من بيته و الجريمة حدثت الساعة ١ ونصف الظهر و كان المشتبه بهم . نجار و سباك و مهندس . وحارس ليلى . السؤال من هو السارق .

أ- نجار

ب- سباك

ج- مهندس

د- حارس

لان الجريمة حدثت في النهار والحارس ماعنده شي يشغله

س32/ دخل محمد إلى بقالة، واشترى مجلة سعرها ١٠ ريالات، ودفع مقابلها ١٠٠ ريال مزورة. وحيث إن صاحب البقالة لم يكن لديه صرف، اضطر لأن يذهب لصرف هذه المائة من صيدلية مجاورة، ثم عاد إلى البقالة، و أعطى محمد ٩٠ ريالاً باقياً الصرف بعدها جاء صاحب الصيدلية للبقالة، وأخبره أن المائة ريال مزورة، وطالب صاحب البقالة بتعويض لها، فاضطر صاحب البقالة أخذها وإعطائه مائة ريال أخرى مقابلها.

كم خسر صاحب البقالة ؟

أ- ٩٠ ريال

ب- ١٠٠ ريال

ج- ٢٠٠ ريال

السبب : _____

٩٠ ريال الي رجعتها للزبون + قيمة المجله في حال انه صفى حسابه مع صاحب
الصيدلية و رجع له ١٠٠ ريال فالي اخذها منه رجعتها له وبذلك لاتوجد اي خسائر
لكن الزبون الذكي طلع ب ٩٠ ريال و مجلة

س33/ سالم بالنسبة ل لأمس" مثل ٨٥٢٧ بالنسبة ل :

أ- ٨٧٥٢

ب- ٥٢٨٧

ج- ٧٨٥٢

د- ٧٨٢٥ ✓

الاجابه

ل = (٥) ، ١ = (٢) ، م = (٨) ، س = (٧)

س34/ عبدالله عنده ثلاث ابناء وبنات و عبدالرحمن عنده ثلاث ابناء وبنات

- اذا كان صالح له اخت

- احمد له اخ

- نوره لها اخت واخ

- محمد له اخ واخت

- ريم ابنت عبدالرحمن

- هيفاء لها اخوين

مين اولاد عبدالله وعبدالرحمن ؟

التحليل :

نورة و ريم اخوات و ...

هيفاء و احمد و ...

يبقى لنا صالح و محمد من المعطيات

واضح ان محمد اخو هيفاء و احمد و صالح

اخو نوره و ريم

عيال عبدالله

هيفاء _ احمد _ محمد

عيال عبدالرحمن

صالح _ نورة _ ريم

س35/ ترتيب الأوائل إذا كان

- فيصل ليس الأول ولا الأخير

- علي متقدم على ماجد ونواف

- طلال ترتيبه الثالث

س ١/ فأى الآتي صحيح :

أ/ علي، ماجد، طلال، حامد، نواف، فيصل X

ب/ علي، ماجد، نواف ، حامد، فيصل، طلال X

ج/ علي، ماجد، طلال، فيصل، حامد، نواف . ✓

د/ علي

س ٢/ أي الاحتمالات التالية لايمكن أن يكون صحيحا:

وطبعاً هو الاحتمال اللي في آخره علي

س36/ اليوم الاربعاء بعد ٦٠ يوم كم يكون ؟

أ- السبت

ب- الاحد ✓

ج- الثلاثاء

د- الاربعاء

٦٠ / ٧ = ٨ والباقي ٤

نعد بعد الاربعاء ٤ ايام

س37/ أكثر فئة تستخدم الحاسوب الأطباء والمهندسين والاساتذة :

١- رفاهية

٢- لأن رواتبهم أعلى

٣- بسبب طبيعة عملهم ✓

س38/ محمد خرج من البيت ووجد سيارته متسخة وفهم محمد فهم خاطئ ان سبب اتساخ سيارته هو :

أ- المطر

ب- الطيور

ج- الغبار

د- دخان السجائر .

س39/ مصنع ومتجر في ثلاث شهور فاتورة الكهرباء ٥٨٥٠ المصنع ثلاث اضعاف المتجر

اي العبارات صحيحة :

أ- فاتورة المتجر في ٦ شهور ٥٨٥٠

ب- فاتورة المتجر سدس المصنع

ج- تبلغ الفاتوره في الشهر ١٩٥٠

د-

في ٣ شهور فاتوره الكهرباء ٥٨٥٠ في الشهر الواحد بتكون ١٩٥٠

س40/ عدد الدوائر ضعف عدد الخطوط المستقيمة ومجموعهم = ٢٧

اي الاتي صحيح :

أ- عدد الخطوط أقل من ١٠

ب- عدد الخطوط المستقيمة = الدوائر

ج- الفرق بين الدوائر والخطوط ٧

$$٢٧ = ٢ \text{ س} + ٢ \text{ س}$$

$$٢٧ = ٣ \text{ س}$$

$$٩ = \text{س}$$

الخطوط ٩

الدوائر ١٨

س 41 / فريق احمد و خالد و ماجد و يوسف ،

- فريق احمد خسر من فريق خالد

- فريق خالد فاز على فريق ماجد

- يوسف فاز على فريق خالد

١- كم مرات فاز فريق خالد ؟

مرتين

٢- من الفريق الاول ؟

يوسف

س 42 / مجموعة اولاد في رحله مدرسيه الباص ينطلق الساعه 4

- فهد ساعته متاخره 10 د ويظن انها متقدمة 5 د

- خالد ساعته متقدمه 5 د ويظن انها متاخره 10 د

- كمال ساعته متاخره 10 د ويظن انه متاخر 5 د

- بدر متقدمه 10 ويظن انه متاخر 5 د

س ١ / من الي فاته الباص؟

كمال

س ٢ / من اول واحد وصل؟

بدر

طريقة الحل

فهد - 10 + 5 = 5

خالد 5 - 10 = 5

كمال 5 - 10 = 5

بدر 5 = 10

س43/ مدينة من مدن المملكة الكبرى فيها زحام كيف نقل زحمة السيارات في فيها ؟

أ/ نزيد عدد الطرق الرئيسية في الشوارع

ب/ تنوع وسائل النقل ونقل السيارات الخاصه

ج/ لا يسمحون لسواقه الا عمره + ٢١

د/ زيادة المسارات

س44/ طبيب يقول في مؤتمر لولا ان ابن نفيس لم يكتشف الدورة الدموية لما استطاع الأطباء اكتشاف علاج لضغط الدم

من وجهه نظرك ماهي الجملة المشابهه او الصحيحة :

أ- ان العالم ابن سينا اكتشاف علاج مرض ضغط الدم

ب- ان كلام الطبيب صح ولا يمكن قول خلاف ذلك

ج- بامكان عالم اخر اكتشاف دوره الدمويه

د- بفضل ابن سينا تم اكتشاف علاج للمرض الضغط

التحليل /

اتوقع نفس العالم ابن النفيس لانه مستحيل يحطوا سؤال كذا ..

اذا اعتبرنا انه مافي سيرة ابن سينا خلونا نفكر في الاجابات ونستبعد الاجابات الخاطئة..

١ . خطأ لان ابن النفيس لم يكتشف علاج الضغط هو مكتشف دوره الدمويه

٢ . خطأ لأنه هي مجرد وجهه نظر للطبيب تحمل الصواب وتحمل الخطأ فرضيه وليست نظرية

٣. خطأ ما نقدر نجزم انه في عالم اخر راح يكتشف دوره الدمويه يمكن لو ما اكتشفها ابن النفيس ظلت لغز محر وغير مفهوم .

٤ . صح لانها فقط اعادة صياغة للسؤال (هذا المطلوب انك تفهم النص وما تجيب فكره خارجيه عن النص)

س45/ كان هناك مهن حداد ونجار خياط ودهان مهنتهم غير عن اسمائهم قال الدهان كل منا لا يعمل بمهنته فقال الخياط صدقت يا ابا ياسر وقال الحداد ليس كل خياط حداد لا دهان ماهي مهنة الدهان ؟

أ- حداد

ب-نجار

ج-دهان

د-خياط

بما ان الخياط ليس حداد ولا دهان بيكون اكيد نجار والنجار خياط ويبقى الحداد والدهان الدهان بيكون حداد الحداد بيكون دهان

س46/ اذا كان بعد غد السبت فما اليوم الذي قبل امس ؟

أ_ السبت

ب_ الاحد

ج_ الثلاثاء

د_ الخميس

الثلاثاء (قبل امس)

الاربعاء (امس)

الخميس (اليوم)

الجمعة (غدا)

السبت (بعد غد)

س47 / - فارس يقول عصام فاز على وليد

- عصام يقول فارس فاز على سالم

- سالم يقول وليد فاز على فارس

- وليد يقول انا بعد عصام وفارس

-بدر ناااقص X

س/ من الكاذب ؟

أ- سالم

ب- فارس

ج- بدر

د- وليد

التحليل (لان كلام وليد مؤيد لكلام فارس)

ناااقص X

س48/ طلاب في طابور صباحي

-كان بين خالد واحمد ٣ طلاب

- كان يزيد امام بدر وياسر وكان خالد

- محمد خلف بدر

س١/ من الاول

أ- احمد

ب- يزيد

ج- خالد

س٢/ من في المركز الرابع

أ- محمد

س٢ / محمد من المتفوقين كل سنه

يكون الاول خلال هذا العام اسمه

أ/ من المتفوقين

ب/ الاول

ج/ من الاوائل

د/ مرشح ان يكون متفوق 

كلمة مرشح لاتدل على التاكيد
لان مانقدر نجزم انه راح يكون
الاول او متفوق هذا السنة
وهي ما انتهت
ممکن تجي له ظروف وما يطلع
الاول زي كل سنة او مايكون متفوق

شوال	جماد الاولى	ربيع الثاني	صفر
٩	١٠	٨	٤

أ- ٦ ب- ١٢ ج- ٢٠ د- ٢٤

س / أربع طلاب **أحمد ، بدر ، كمال ، وليد** كسروا

شباك في الفصل ولما سنلوا من كسره اختلفت اجابتهم

واحد ذكر الحقيقة كاملة و اثنين ذكروا نص الحقيقة و

الاخير لم يقول الحقيقة من الذي يقول الحقيقة ؟

١- احمد انا وبدر

٢- بدر انا وليد

٣- كمال انا واحمد

٤- وليد انا واحمد

نلاحظ احمد تكرر اسمه كذا مره فبيكون كذاب والي ذكروا
اسم احمد كذا بين وبدر ماجاب سيرة احمد فبيكون هو الصادق
وبالتالي هو ووليد كسروا الشباك

بدر (الحقيقة كامله) لان هو ووليد كسروا الشباك
وليد (نص الحقيقة) لان هو قال انا كسرتة لكن كذب لما قال
احمد كسره

احمد (نص الحقيقة) لانه كذب ماكسر لكن صدق في ان بدر
كسر

كمال (كذاب) لانه لا هو ولا احمد كسروا الشباك

س/ منزل احمد هو الثالث من طرف الشارع، ومنزل خالد هو الخامس من الطرف الآخر، وبين منزل احمد وخالد ستة منازل..كم مجموع المنازل،،،



مجموع المنازل ١٤

شركة (ب)

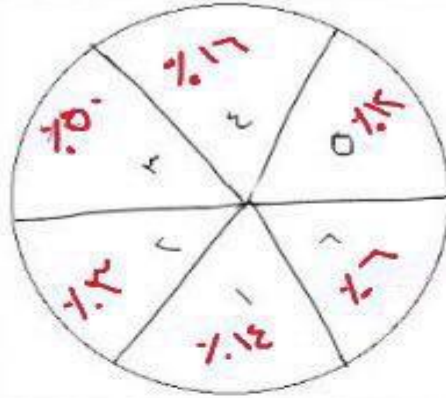

شركة (أ)

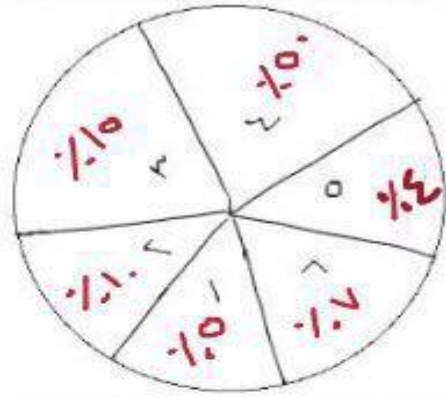

٦	٥	٤	٣	٢	١
	النقل	الانتاج	الاسمنت	المصاريف	الزراعة

س١/ اي الجمل الصحيحه :

أ- الاسمنت في ا يعادل ب

ب- الزراعة في ب ربع الزراعة في ا

ج- النقل في ب ثلاث اضعاف ا

د- النقل في ا يساوي الزراعة في ا

٧ اشخاص في طابور (F و H و G و Z و

Y و N و E) على خط مستقيم

- علما ان Z آخر حرف على الخط

- والحرف F جنب G.

_ وبين F و Y شخص

- و بين G و y شخصين

- وعلما ان الحرف (N) بين الحرف (E و G)

- وبين (Z) و (G) شخصين

١- اول شخص في الطابور ؟

Y

٢- الشخص الذي يقع في منتصف الطابور ؟

G

4 طلاب اخذوا 12 كتاب من المكتبه وكل واحد معاه عدد

فردى

١ / ايوب 1

٢ / انس اخذ مثل ايمن

٣ / ايمن اخذ مثل انس 3

٤ / احمد قال كتبى تزيد عن مجموع كتبهم

فمن الذى يكذب ؟

أ/ ايوب

ب/ انس

ج/ ايمن

د/ احمد

ايوب. انس. ايمن. احمد مجموع الكتب

١ ٣ ٣ ٥ ١٢

احمد قال كتبى تزيد عن مجموع كتبهم

مجموع كتب الثلاث $٧ = ٣ + ٣ + ١$

$٧ < ٥$ اذا احمد هو الكاذب

كتب داخل المستطيل جملة واحده خطأ

داخل المستطيل جملة واحده صحيحة

داخل المستطيل جملتان صح

داخل المستطيل ثلاثة جمل صحيحة

داخل المستطيل اربعة جمل صحيحة

أي الاتي صحيح :

ج / الجملة الثالثة

أ / الجملة الاولى

د / الجملة الرابعة

ب / الجملة الثانية

السؤال (٢٩) : كتب أحمد على الصناديق بعكس ما هو موجود داخلها فإذا كان :

١) الصندوق الأول ليس به كمثرى ولا برتقال

٢) الصندوق الثاني لا يحتوي على عنب ولا برتقال

٣) التفاح ليس في الصندوق الأول ولا الثاني

فأين يوجد العنب

موز	كمثرى	برتقال	عنب	تفاح
-----	-------	--------	-----	------

(أ) الصندوق الأول	(ب) الصندوق الثاني
(ج) الصندوق الرابع	(د) المعطيات غير كافية

الحل :

تم وضع الأسماء عكس الموجود إذا يتم استبعاد الموز من الأول

ونستبعد الكمثرى والبرتقال من الأول لأن تم ذكر ذلك في السؤال

ونستبعد التفاح كذلك من الأول لأن تم ذكر ذلك في السؤال

معناها ما بقى إلا العنب في الصندوق الأول

من شارك كل من محمد وعلي وعصام وعبدالرحمن وبدر في سباق

بدر قبل محمد وعاصم وبعد علي وعبدالرحمن

محمد قبل عاصم وبعد بدر
علي فرح بأنه قبل عبدالرحمن

١- من الحائز على المركز الأول ؟

٢- من الحائز على المركز الرابع ؟

الحائز على المركز الأول علي
المركز الرابع محمد

علي يهتف
١
٢
٢
٢
٢
١

إذا كان ٤ تفاحات تساوي ٥ برتقالات فأأي الاتي صحيح :

أ- ٥ تفاحات تساوي ٤ برتقالات

ب- $\frac{1}{٤}$ تفاحة تساوي $\frac{٥}{1٦}$ برتقالة

$$٥ = ١٦ \times \frac{٥}{1٦} \quad ٤ = 16 \times \frac{1}{4}$$

ج- ٢٠ تفاحة تساوي ١٥ برتقالة

د- $\frac{7}{٥}$ تفاحة تساوي ... برتقالة

جريدة تصدر دائماً صحفها نفس الشيء دايم ٤٠
صفحة حذفت صفحة ١٥ و ١٦ فما الصفحات
المقابلة لها انحذفت

المقابلة

٤٠	١
٣٩	٢
٣٨	٣
٣٧	٤
٣٦	٥
٣٥	٦
٣٤	٧
٣٣	٨
٣٢	٩
٣١	١٠
٣٠	١١
٢٩	١٢
٢٨	١٣
٢٧	١٤
٢٦	١٥
٢٥	١٦

٤٠٠ طالب في مدرسة ٧٠٪ لديهم هوايات = ٢٨٠

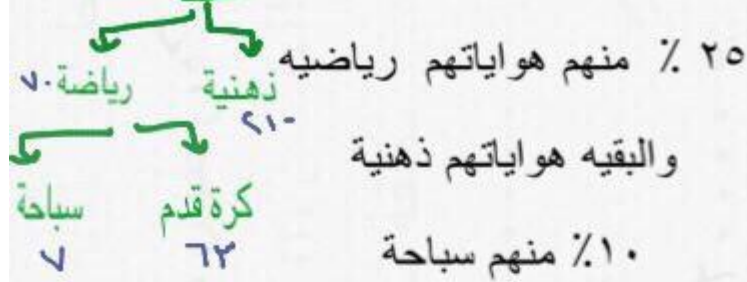

فكم عدد الطلاب الذين يحبون رياضة كرة القدم؟

٦٣ (أ) ب- ٨٥ ج- ٧٠ د- ٤٨

$$\frac{48}{400} = 10\% \text{ طالب}$$

$$70\% \text{ من } 400 = 280 \text{ طالب}$$

$$25\% \text{ من } 280 = 70 \text{ طالب}$$

$$210 = 280 - 70 = \text{البقية ذهنية}$$

$$10\% \text{ من الي هواياتهم رياضية هوايتهم سباحة}$$

$$\text{الي هوايتهم رياضية } 70 \text{ طالب } 10\% \text{ منهم سباحة}$$

$$\text{يعني } 7 \text{ طلاب هوايتهم سباحة}$$

$$63 = 70 - 7 = \text{والبقية كرة القدم}$$

خمسة اخوات امل وحنان ورنا ولمياء ساره, قسموا أعمال المنزل بينهم: غسل أواني, غسل ملابس, طبخ, تنظيف
قسموها على الايام التالية الثلاثاء والأربعاء والخميس والجمعة والسبت

- حنان ترتاح يوم الأربعاء
- رنا تفضل الشغل يوم الثلاثاء
- عميل الأواني يوم الجمعة و عميل الملابس يوم الخميس
- لمياء تتابع مسلسلات يوم الخميس
- ساره تحب التنظيف

١- ماهي مهمة حنان؟

- (أ) عميل اواني
 - (ب) طبخ
 - (ج) عميل ملابس
 - (د) تنظيف ✓
- ٢- في اي يوم كان الطبخ؟
- (أ) الأربعاء
 - (ب) الخميس
 - (ج) الجمعة ✓
 - (د) السبت

السؤال مختصر وتأكدوا من المعطيات

سيارة محمد أبطأ من سيارة فهد وسيارة زياد ابطأ من سيارة طارق علماً بأن سيارة زياد أسرع سيارة محمد؟
من السيارة الأسرع؟

- (أ) محمد
- (ب) فهد
- (ج) طارق ✓
- (د) احمد

أتوقع في معطى ناقص

تزداد الإصابات في الملاعب في الألعاب الجماعية المثيرة ماهي الجملة الصحيحة:

- (أ) تزداد الإصابات في كرة القدم لأنها لعبة جماعية مثيرة ✓
- كرة القدم تحدث في الملاعب وجماعية مثيرة وتحدث فيها إصابات
- (ب) إصابة الألعاب تحدث في الألعاب المثيرة
- ليست كل الألعاب المثيرة تسبب إصابات
- (ج) كرة القدم أكثر الألعاب اثاره
- (د) جميع الألعاب الجماعية المثيرة تسبب إصابات
- ليست كل الألعاب الجماعية المثيرة تسبب إصابات

أحمد يقول عندي سيارة أنا ويوسف و يوسف يقول ما عندي سيارة علماً بأن أحمد صادق دائماً ويوسف (بعض

الأحيان) غير صادق

١- يوسف يملك سيارة

٢- أحمد يملك سيارة

٣- يوسف يكذب

بناء على هذا اختاري

(أ) الاحتمال ١ و ٢ معا

(ب) الاحتمال ٢ فقط

(ج) الاحتمال ١ و ٢ و ٣

(د) الاحتمال ١ و ٣

مو متأكده من الخيارات

أتوقع لو فيه كلمة بعض الاحيان بتكون ١ و ٢ صح و إذا ما فيه بعض الأحيان بتكون ١ و ٢ و ٣

إذا كانت القرية "ب" تبعد عن القرية "أ" ب ٣ كم شرقاً والقرية
"ج" تبعد عن القرية "ب" جنوباً ب ٣ كم والقرية "د" تبعد عن
القرية "ج" غرباً ب ٣ كم

- ١- أين تقع القرية "د" عن القرية "ب"؟
- ٢- ماهي المسافة بين القرية "أ" والقرية "د"؟

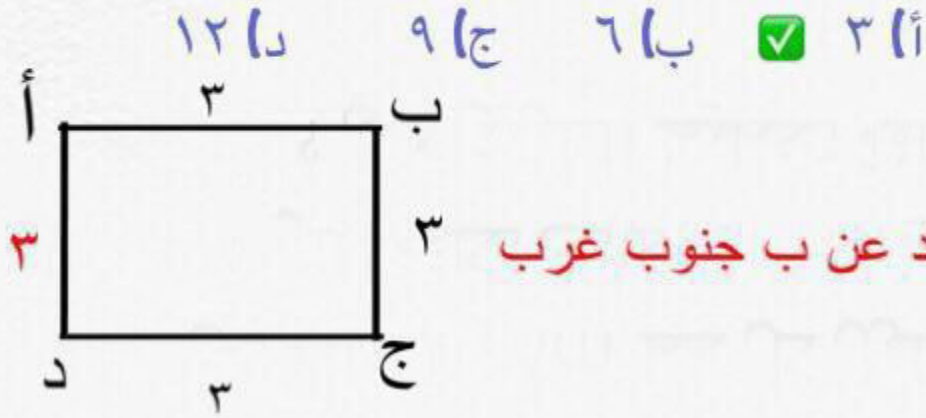

تقع القرية د عن ب جنوب غرب

اوجد قيمة س :

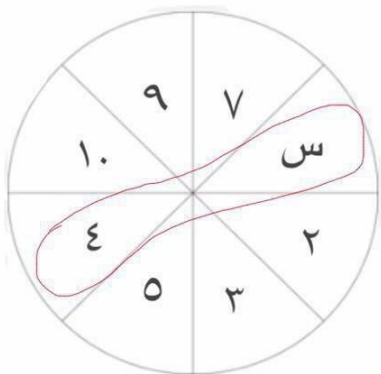

أ- 6

نجمع كل رقم والي مقابلة

$$12 = 10 + 2$$

$$12 = 9 + 3$$

$$12 = 8 + 4$$

$$12 = 7 + 5$$

ب- 8

ج- 12

اوجد الرقم الناقص :

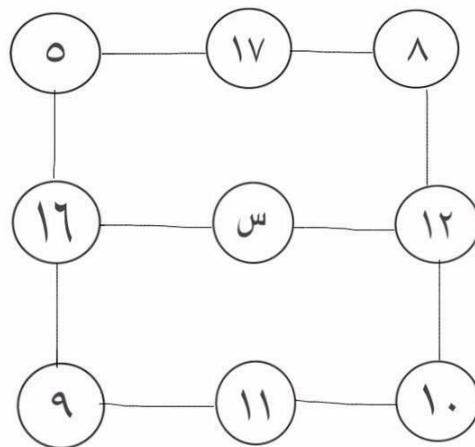

أ- 2

ب- 14

ج- 28

$$30 = 10 + 12 + 8$$

$$30 = 11 + 2 + 17$$

$$30 = 9 + 16 + 5$$

أوجد قيمة س :

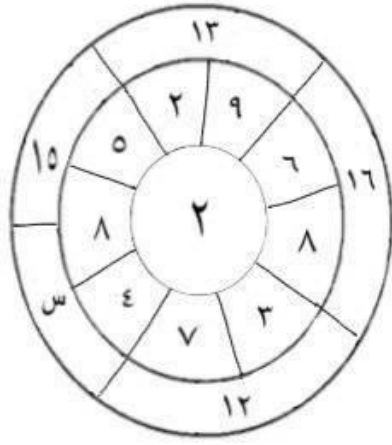

أ- ١٠

ب- ١١

ج- ١٤

$$س = (٨ + ٤) + ٢ = ١٦ + ٢ = ١٨$$

٢٦	١٢	٦	٢
٧٢	٢٦	١٢	٤
؟	؟		✓
؟	؟	؟	✓

→ الجواب

٧٢	٢٦	
٢٦	١٢	١٢

ناالقص

إذا نظرت إلى الساعة أمام المرآة وانت تتعلم أن الساعة
متأخره ١٠ دقائق فكم تكون الساعة ؟

ب- ١٢:٠٠

أ- ١١:٥٠

د- ١٢:٢٠

ج- ١٢:١٠



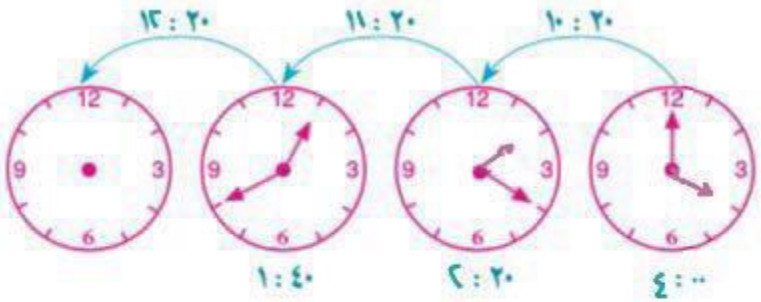

۱۲:۰۰ - ب ۱۱:۰۰ - ا

۱۲:۴۰ - ج ۲:۰۰ - د



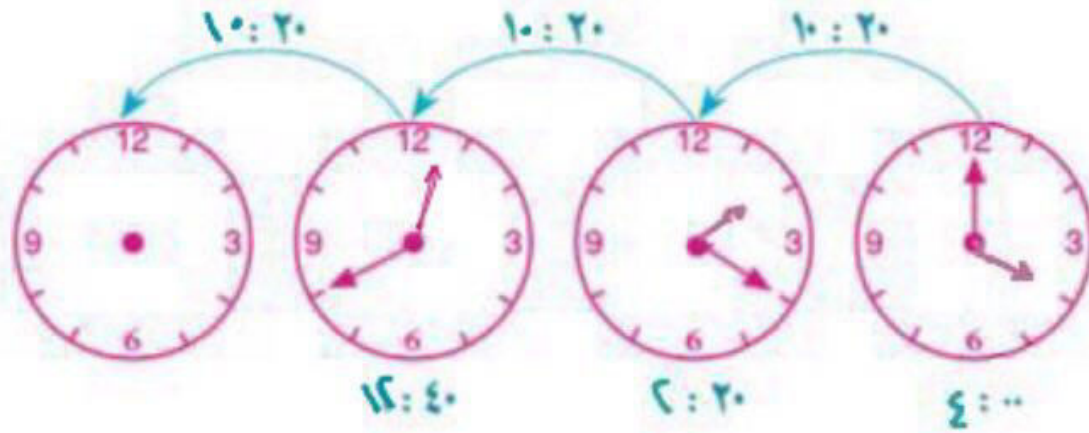

ب- 12:00

أ- 11:00

د- 12:40

ج- 2:00

نلاحظ:

في هذا النمط أن كل ساعة تزيد 10 ساعات و 20 دقيقة

∴ قراءة الساعة الأخيرة هي:

$$11:00 = 10:20 + 12:40$$

اوجد الرقم الناقص :

$$11 = \overset{4}{\triangle} + \overset{6}{\circ} + \overset{3}{\square} + \overset{2}{\circ}$$

$$6 = \triangle + \circ$$

$$7 = \triangle + \square$$

$$5 = \triangle + \square + \circ$$



أ- ٩

ب- ١١

ج- ١٤

اوجد قيمة س :

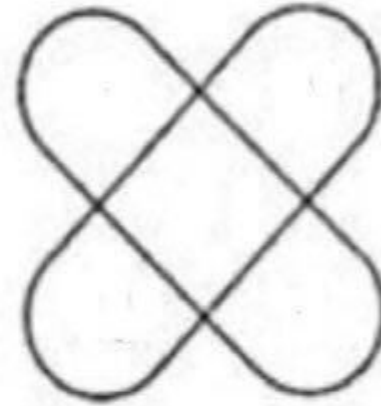
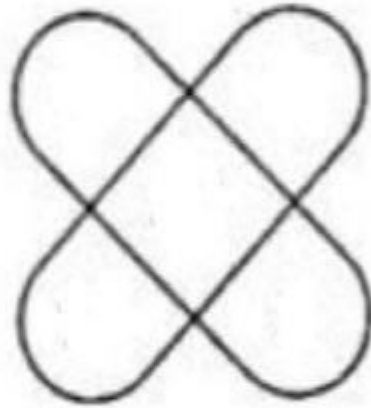
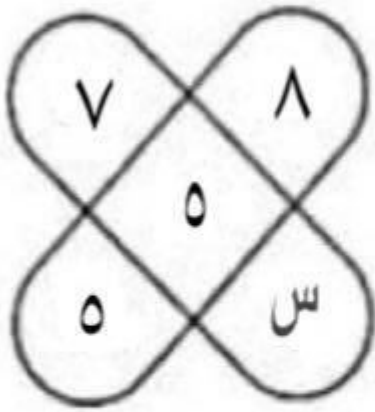

د-٧

ج-٦

ب-٥

أ-٤

هناك علاقة منطقية بين الأعداد في كل شكل من الأشكال التالية؛ فما العدد ال
 وضعه مكان س؟

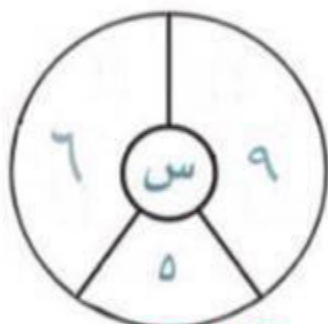

$$10 = \frac{0 + 6 + 9}{2}$$

٧

١٠ ✓

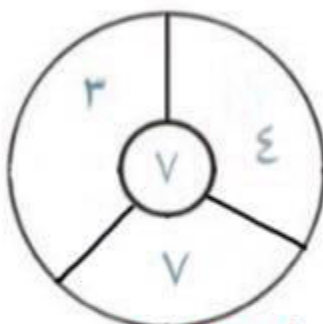

$$7 = \frac{7 + 3 + 4}{2}$$

ب.

٥

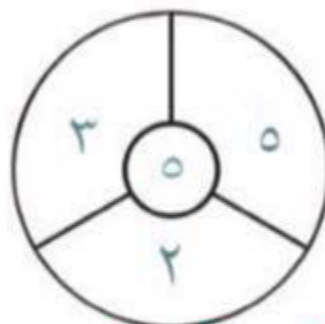

$$5 = \frac{2 + 3 + 5}{2}$$

٦

٨

أ

ج

اوجد قيمة س

$$\begin{array}{r} + \\ \wedge \\ \downarrow \\ + \\ \wedge \\ \downarrow \\ + \\ \wedge \\ \downarrow \\ + \\ \wedge \\ \downarrow \\ \text{س} \end{array} \begin{array}{l} 18 : \\ 26 : \\ 32 : \\ \text{شمس} \end{array} \begin{array}{l} \boxed{\text{بحر}} \\ \boxed{\text{جو}} \\ \boxed{\text{ارض}} \\ \boxed{\text{شمس}} \end{array}$$

أ / ٤٠

ب / ٤٢

ج / ٤٥

د / ٤٩

$$\begin{aligned}
 12 &= \overset{\zeta}{0} + \overset{\wedge}{\square} \\
 11 &= \overset{\zeta}{\Delta} + \overset{\wedge}{\square} + \overset{\wedge}{\square} \\
 10 &= \overset{\zeta}{\Delta} + \overset{\zeta}{0} + \overset{\zeta}{0} \\
 9 &= \overset{\zeta}{\Delta} + \overset{\zeta}{0} + \overset{\wedge}{\square}
 \end{aligned}$$

$12 - 1$
 $12 - 0$
 $10 - 2$

اوجد الارقام الناقصه :

$٢ = ٥ - ٨$	٣	٥	٨
$١ = ٦ - ٧$	١	٦	٧
$٤ = ١١ - ١٥$	٦	٦	١٥
$٥ = ١٧ - ٢٢$	٥	١٧	٢٢

→ الجواب

	٦
٤	١١

اوجد الشكل الناقص:

٥

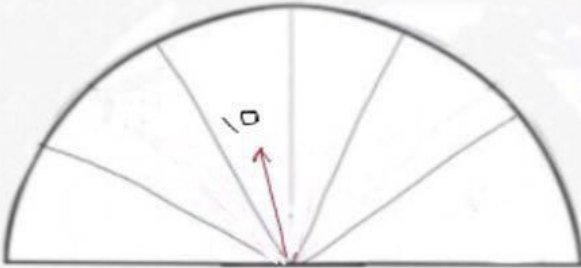
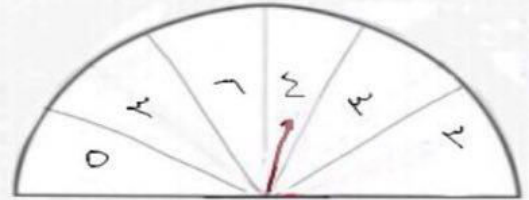
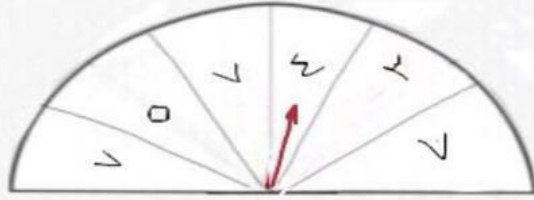

٦

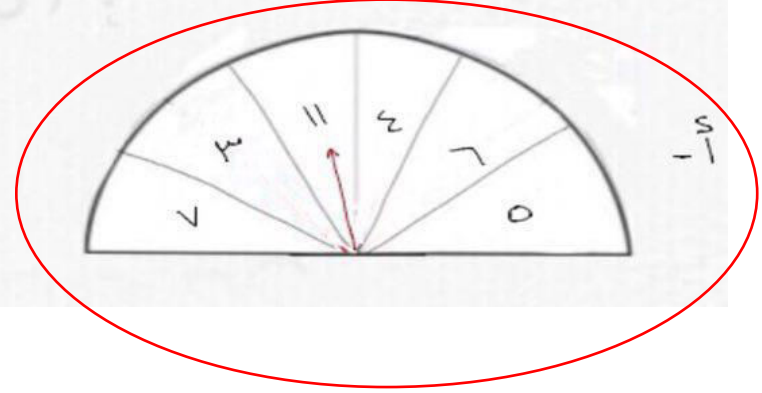

٥

ماهو قيمة □ اذ كان ☆ = 7

$$\begin{aligned} 56 &= \square + \times + \otimes + \star \\ \times &= \star + \otimes \\ \otimes &= \star + \star + \star \end{aligned}$$

الحل

$$21 = 7 + 7 + 7$$

$$28 = 7 + 21$$

$$56 = 28 + 21 + 7$$

ورقة على شكل مربع مساحتها ١٤٤ سم مربع تم طي
الورقة فاصبحت مستطيلة ثم تم طيها عدة مرات فاصبحت
ورقة مربعة مساحتها ٩ سم مربع كم مره تم طي
الورقة ؟

أ- ٣ مرات

ب- ٤ مرات

ج- ٥ مرات

د- ٦ مرات

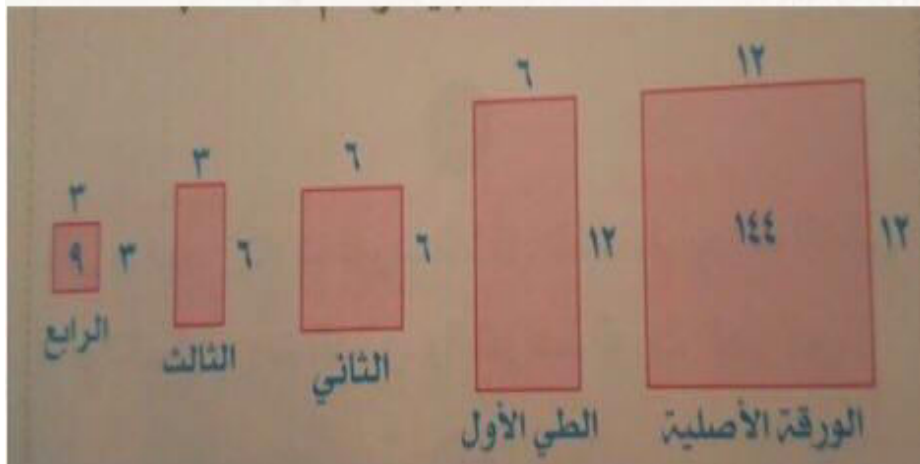

عددان صحیحان موجبان هما بحیث یکون



ب) ۴۲۴

د) ۱۲۱

د)

ج) ۳۳۳

اوجد الرقم الناقص :

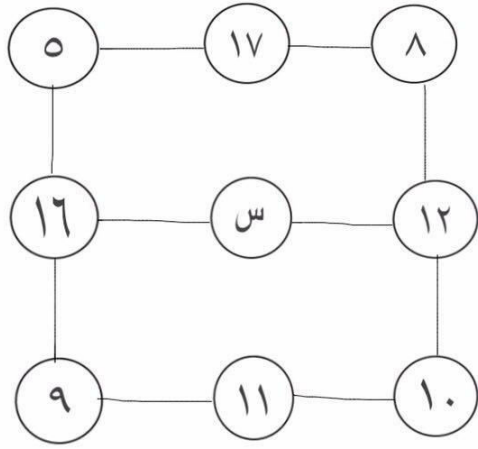

أ- ٢ ✓

ب- ١٤ $٣٠ = ١٠ + ١٢ + ٨$

ج- ٢٨ $٣٠ = ١١ + ٢ + ١٧$

$٣٠ = ٩ + ١٦ + ٥$

٢٨	تفاح	تفاح	تفاح	تفاح
٢٠	موز	موز	تفاح	تفاح
٢٠	تفاح	عنب	كرز	موز
٢١	موز	موز	عنب	كرز
	٢٠	٢٦	١٩	؟ ٢٥

الجواب ٢٥

اوجد قيمة س :

٣	٤	١	٥
٢	٣	٢	٤
٨	٥	١	٤
٢	٢	٣	س

أ- ١

ب- ٦

ج- ٧

د- ٤

الشكل التالي :

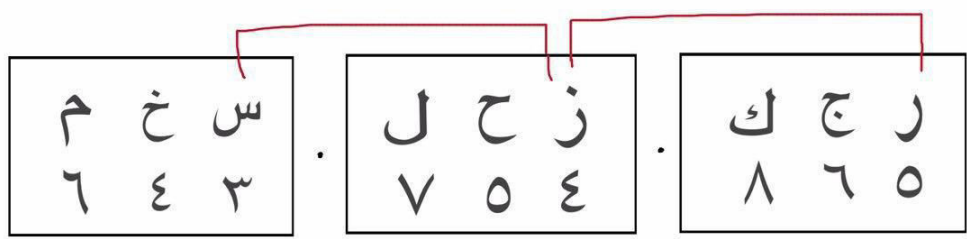

س خ م
٣ ٤ ٦
ز ح ل
٤ ٥ ٧
ر ج ك
٥ ٦ ٨
ن
٥
٦
٧
٨

٥
٤
٣
٢
١
٠
١
٢
٣
٤
٥

كم قيمة المربع؟

$$17 = \overset{3}{\triangle} + \overset{2}{\circ} + \overset{6}{\square} + \overset{6}{\square}$$

$$16 = \triangle + \circ + \triangle + \square$$

$$18 = \underset{2}{\triangle} + \underset{6}{\square} + \underset{6}{\square} + \underset{4}{\triangle}$$

أ- 4

ب- 2

ج- 5

د- 6

تكمية شكل

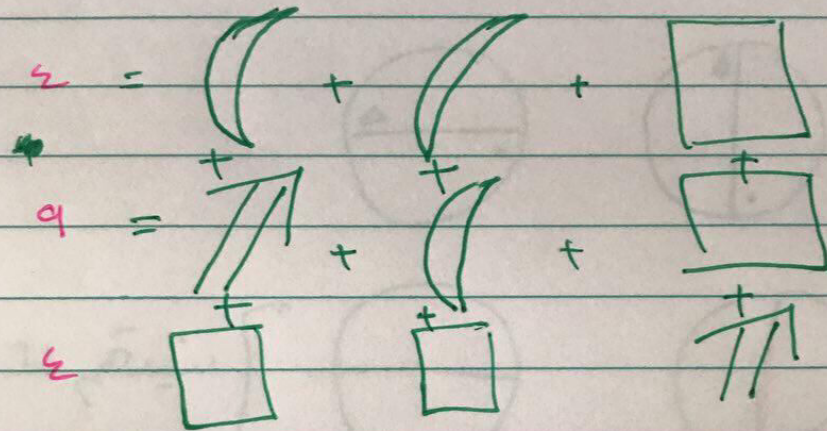

الهلال يساوي 3

4 -

4 -

4 -

4 -

إذا كان \triangle \triangle مجموعهما ٦

$$\begin{array}{c} \triangle \\ \downarrow \\ ٣ \end{array} < \begin{array}{c} \triangle \\ \downarrow \\ ٤ \end{array}$$

أي التالي غير صحيح:

✓ أ- $١ < \triangle$

✓ ب- $٢ < \triangle$

× ج- $٣ < \triangle$

أوجد قيمة س

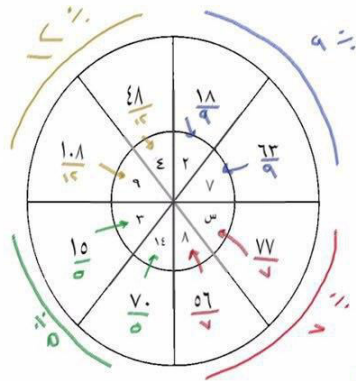

- أ - ١١
 - ب - ١٢
 - ج - ٢٤
 - د - ١٩
- Handwritten note: $11 = \frac{18}{9} \times 1.1$

$$\begin{aligned}
 12 &= \overset{\zeta}{0} + \overset{\wedge}{\square} \\
 11 &= \overset{\zeta}{\Delta} + \overset{\wedge}{\square} + \overset{\wedge}{\square} \\
 10 &= \overset{\zeta}{\Delta} + \overset{\zeta}{0} + \overset{\zeta}{0} \\
 9 &= \overset{\zeta}{\Delta} + \overset{\zeta}{0} + \overset{\wedge}{\square}
 \end{aligned}$$

- 12 - 1
- 11 - 0
- 10 - 2

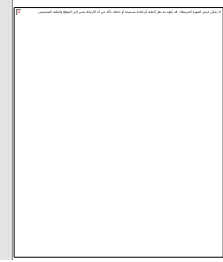

أوجد الرقم الناقص :

$$11 = \overset{4}{\triangle} + \overset{5}{\circ} + \overset{3}{\square} + \overset{2}{\circ}$$

$$6 = \triangle + \circ$$

$$7 = \triangle + \square$$

$$5 = \overset{2}{\triangle} + \overset{2}{\square} + \overset{1}{\circ}$$

أ- ٩

ب- ١١

ج- ١٤

الشكل التالي



- أ. —————
- ب.
- ج.
- د.

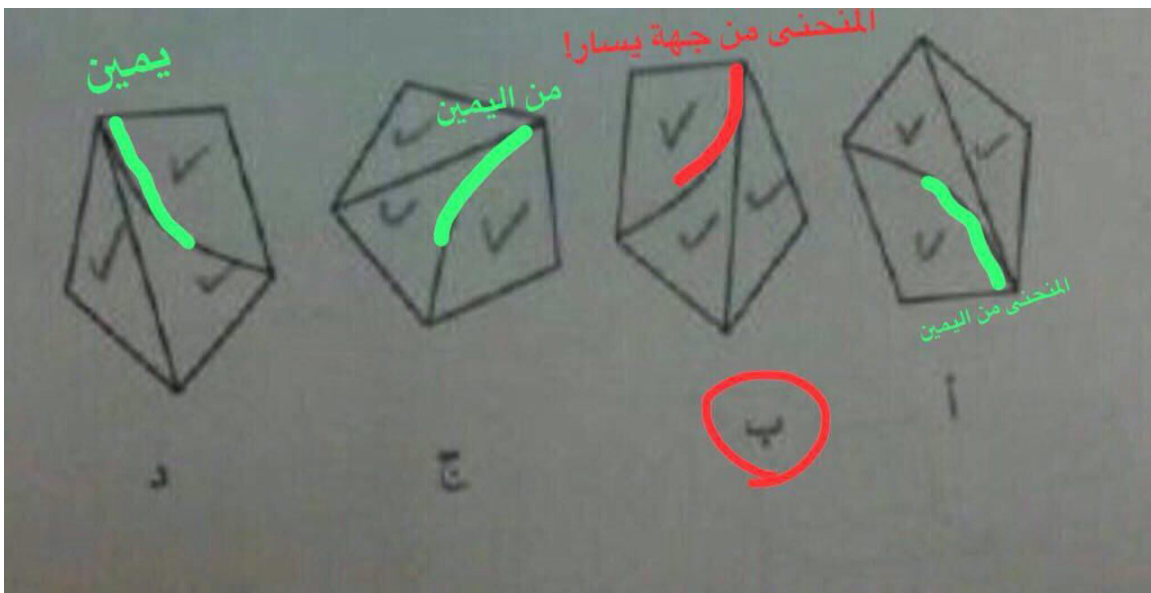

ما هو نظير الشكل الذي امامك :

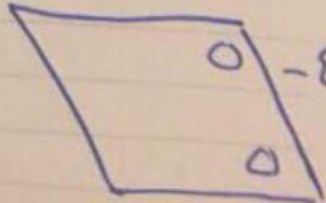
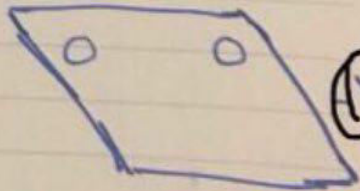
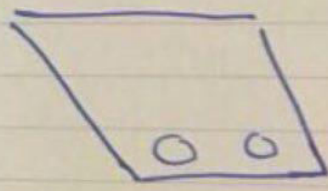
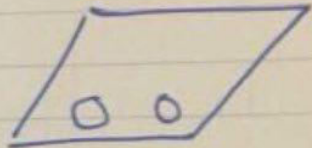
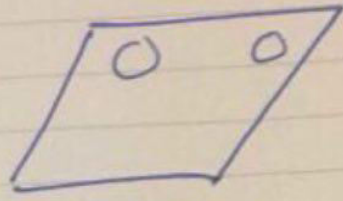

كم عدد المربعات المختلفة؟

١ كبير
٤ وسط
٩ صغيرة

مجموعهم ١٤

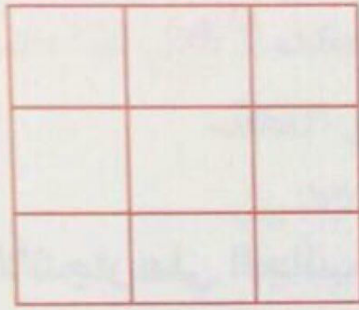

الشكل الذي لا ينتمي:

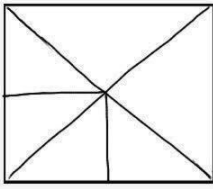

د

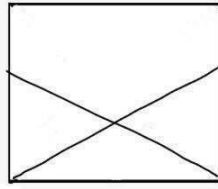

ج

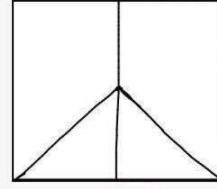

ب

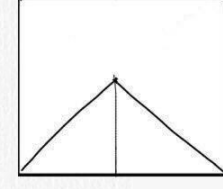

أ



تأكدوا من هذي الرسمة

الشكل المماثل للشكل الي امامك :

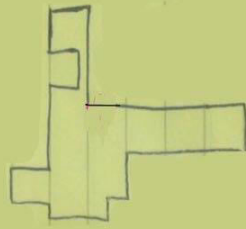
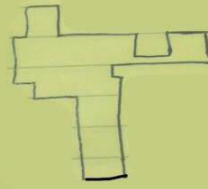

1

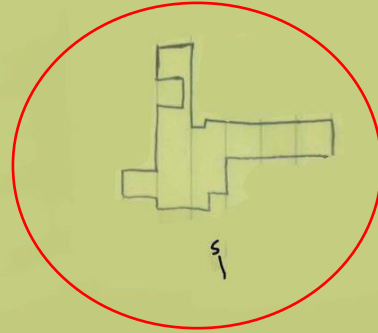

2

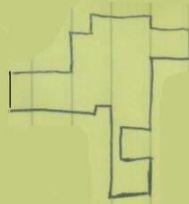

3

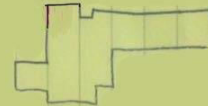

4



قيل انها أ لانها تكون شكل رباعي بينما باقي الاشكال ثلاثيه

الشكل الذي لا ينتمي (الرسم تقريبي)

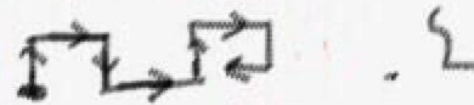
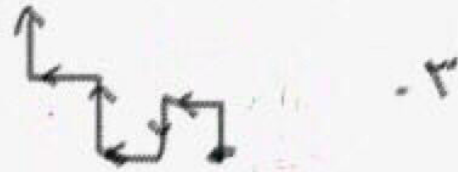
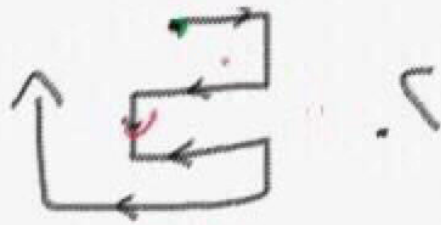
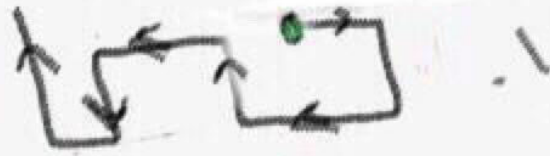

الشكل الذي لا ينتمي

التي هي تفرقة
التي هي تفرقة
ولا هي تفرقة
ولا هي تفرقة

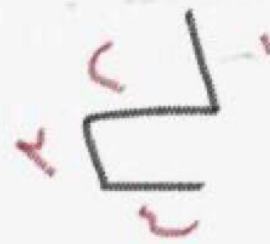
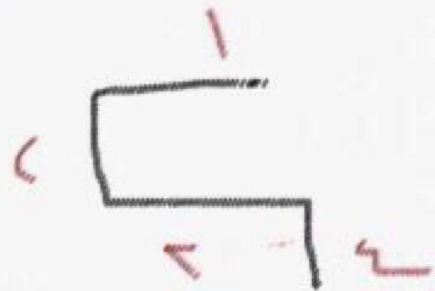
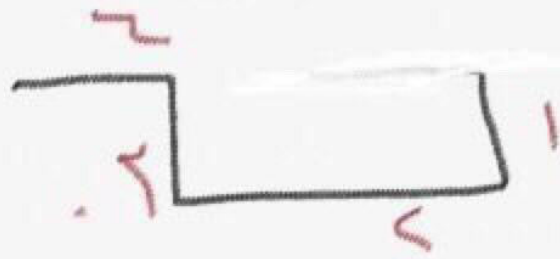

هناك علاقة منطقية بين الاشكال ما هو الشكل الذي لا ينتمي بينهم:

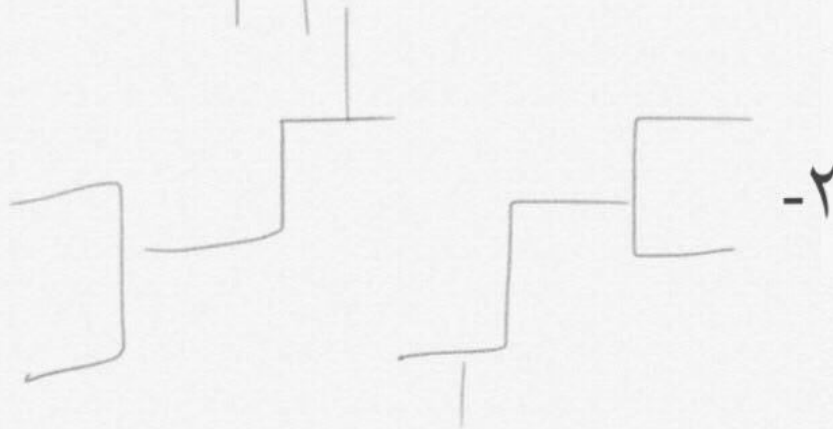

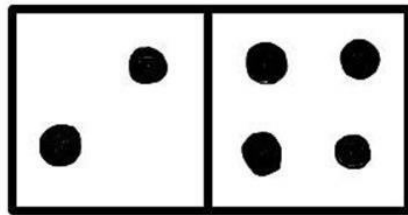

ما هو الشكل اكثر شبها ؟

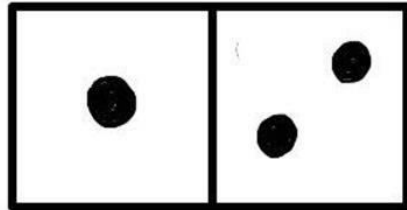

أ-

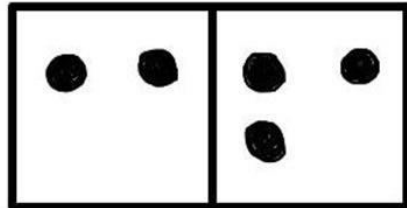

ب-

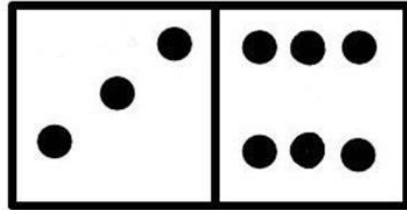

ج

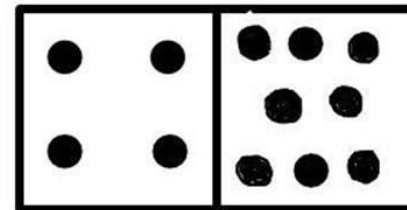

د-



١- المستطيل كان تحت يتساوى مع الدائرة ويكتم فوق والدائرة تحت

٢- المستطيل كان في المستطيل كان فوق يحسب تحت والأسود في الدائرة يكون تحت ويصح فوق

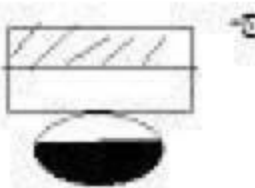
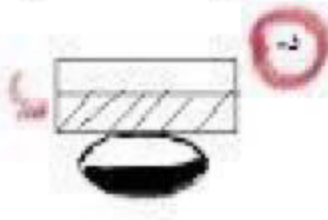
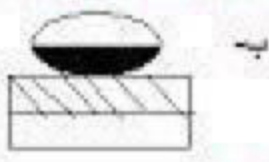

skaau.com

كم عدد المثلثات المختلفة؟

أ- ٨

ب- ١٠

ج- ١٢

د- ١٥

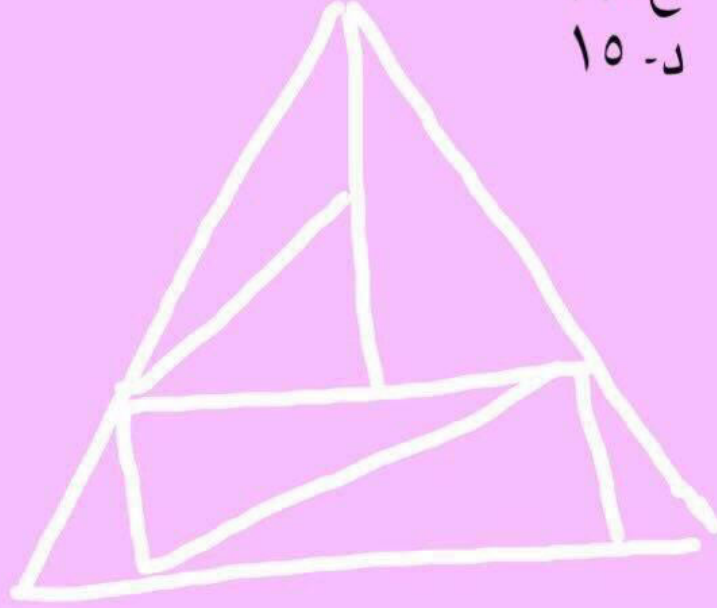

الحرف الذي لا ينتمي

H	O	M	U
F	T	W	A
Q	V	X	I

أ / Q
ب / U
ج / X
د / V

كلها بنفس الصف ما عدا U بعيد

الشكل المشابه :

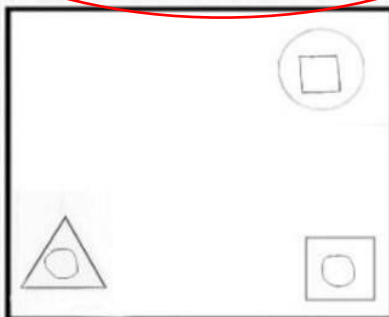
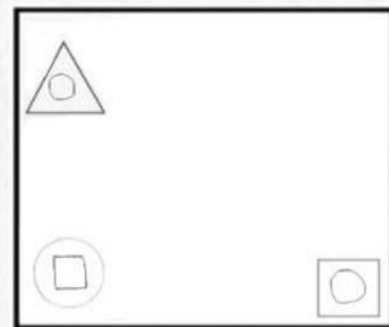
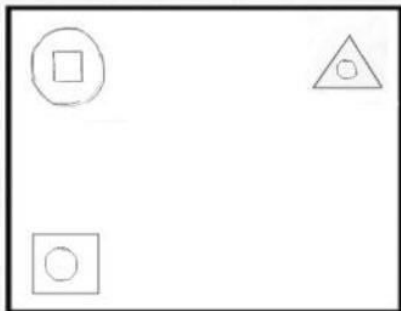

اوجد الشكل الناقص :

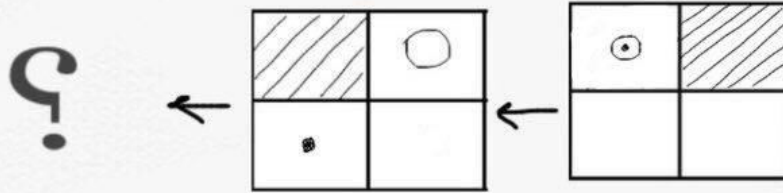
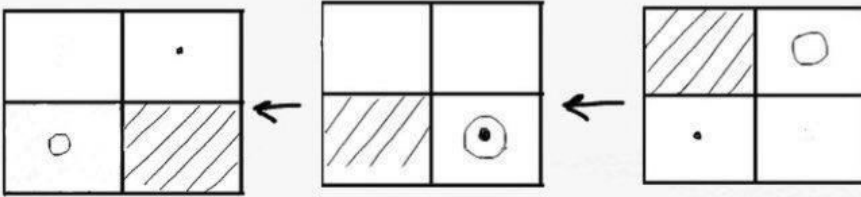
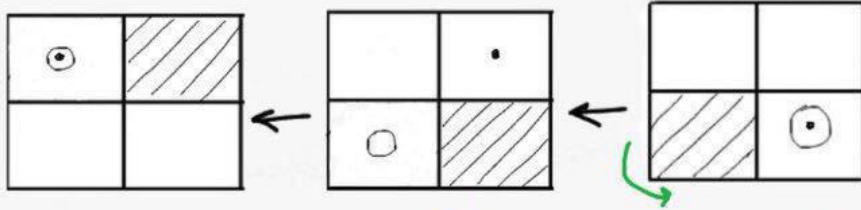

النقطة والخطوط تتحرك عكس اتجاه عقارب الساعة.

الدائرة تتحرك مع اتجاه عقارب الساعة.

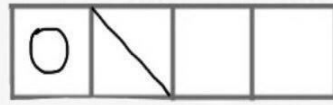

هذا الشكل بالنسبة لهذا

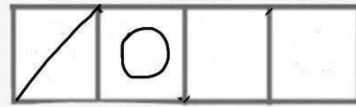
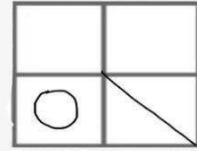

مثل هذا الشكل بالنسبة لهذا

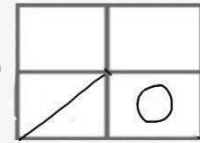

الجواب

الشكل الذي لا ينتمي :



أ -



ب -



ج -

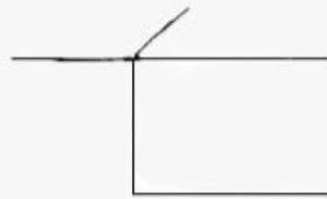

د



كم دائرة سوداء يجب ان نضعها في الكفة

اليمنى ؟

أ- ١٥

ب- ١٨

ناقص السؤال

الشكل هذا

بالنسبة لهذا



مثل هذا

بالنسبة لهذا

؟

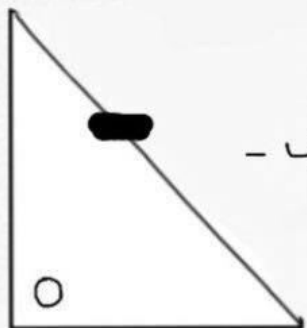
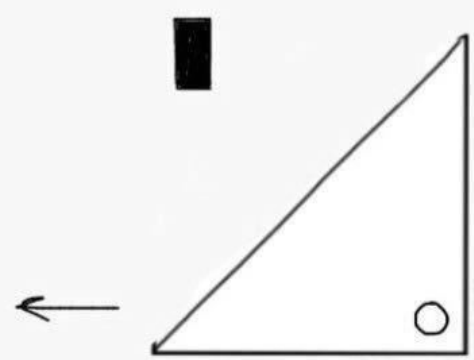

ب.

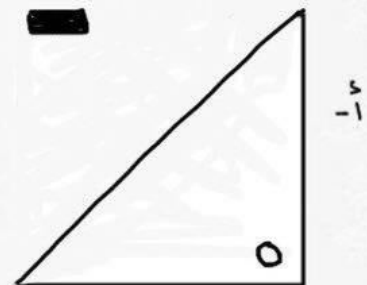

أ.

الحد الأدنى لأكمال المكعب :

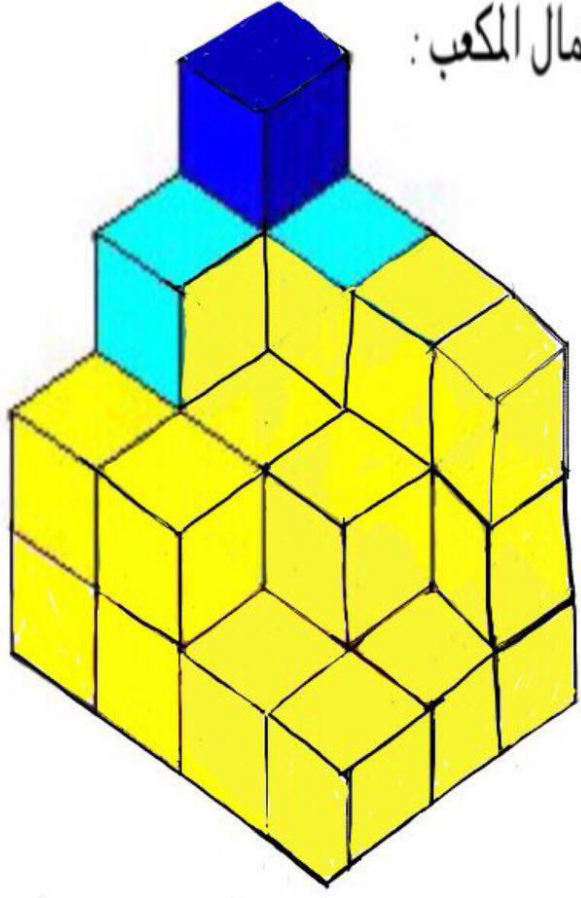

أ- ٢١

ب- ٢٤

ج- ٢٦

الشكل الذي لا ينتمي

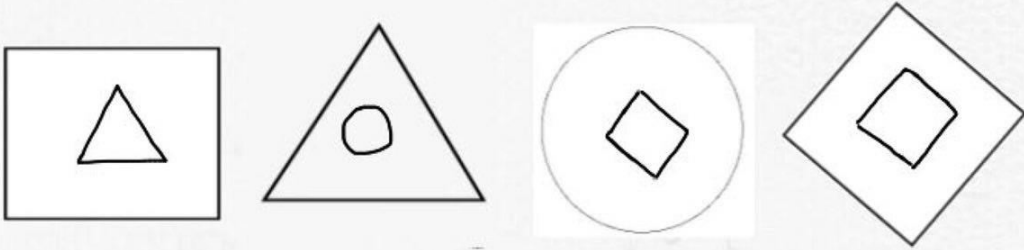

الجواب (المعين)

كلمة معينية في الشكل التالي :

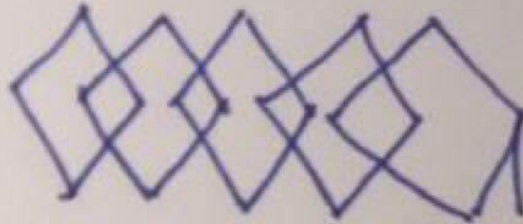

9 معينات

س/ ما هو الشكل الصحيح

→ الشكل الصحيح لأن الخطوات أكثر بعض

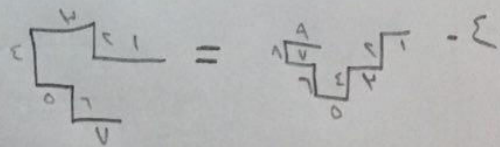
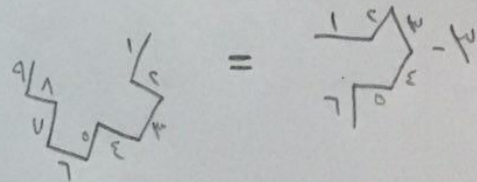
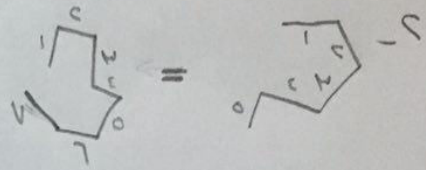
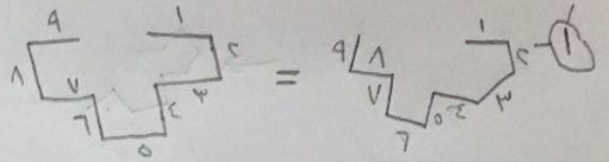

تلاشت
الده انتره
رینه ۵۴۰

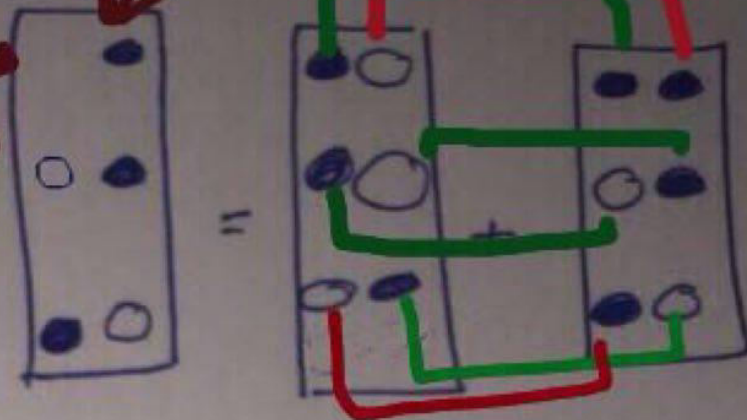

اذا ... ناقص سوال

نکته سوالی

اذا كان جمع اشكال زي بعض

$$\bullet = \circ + \bullet$$

يتلاشى الشكل او يروح

$$\circ = \bullet + \circ$$

واذا كانت مختلفه ناخذ فقط الاول

$$\times = \bullet + \bullet$$

$$\times = \circ + \circ$$

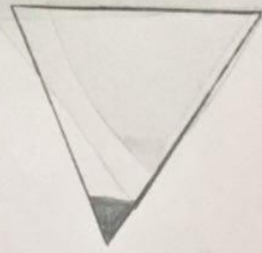

بالنسبة الى هذا

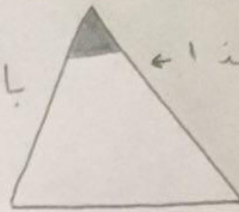

الشكل هذا ا ←

؟

الى هذا

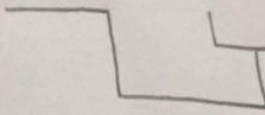

مثل الشكل هذا ا ←

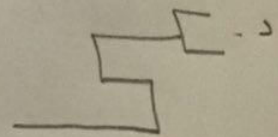
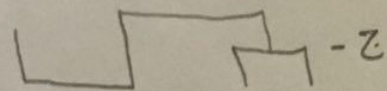
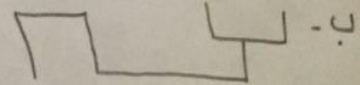
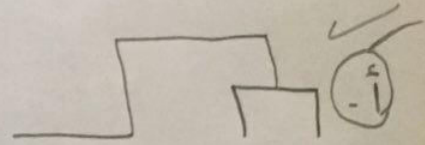

الشكل الذي لا ينتمي :

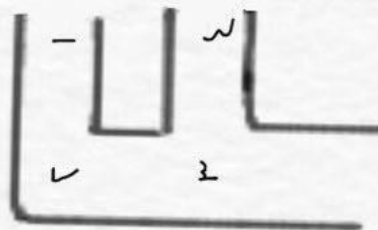
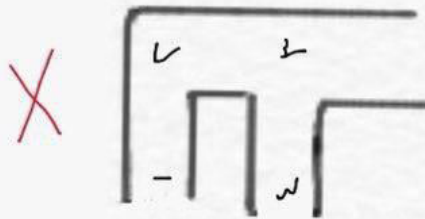
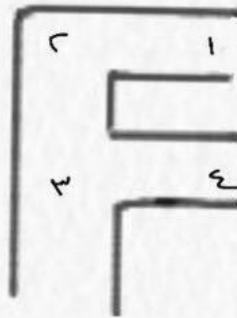
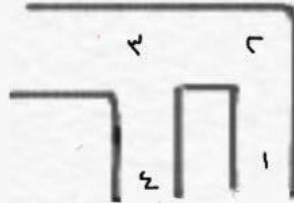

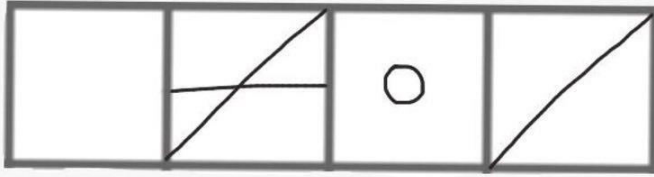

بالنسبه لهذا

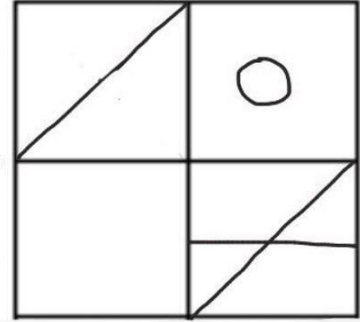

مثل هذا

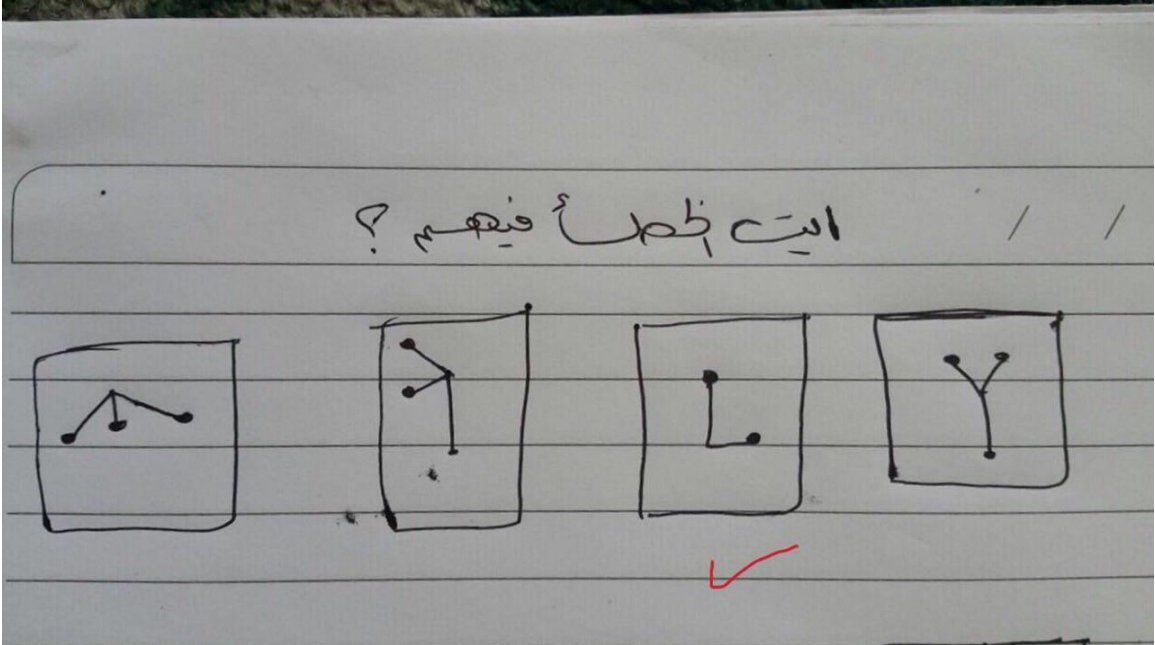
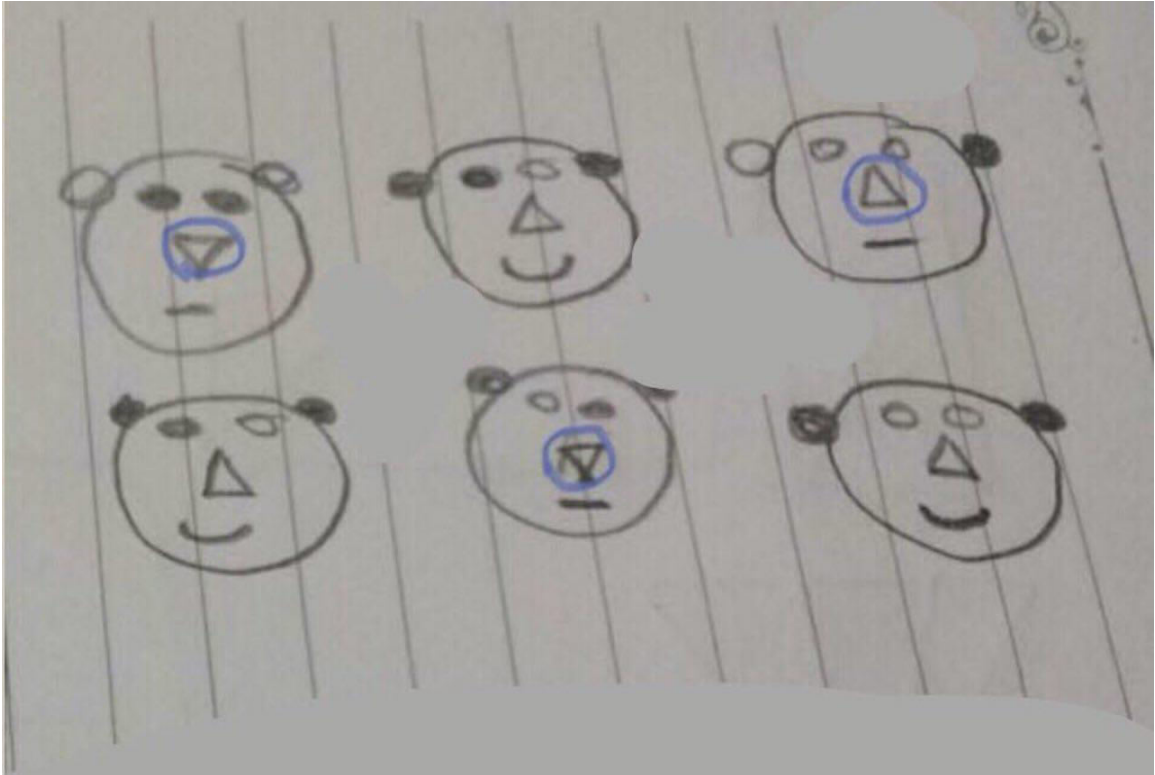

كم عدد المثلثات ؟

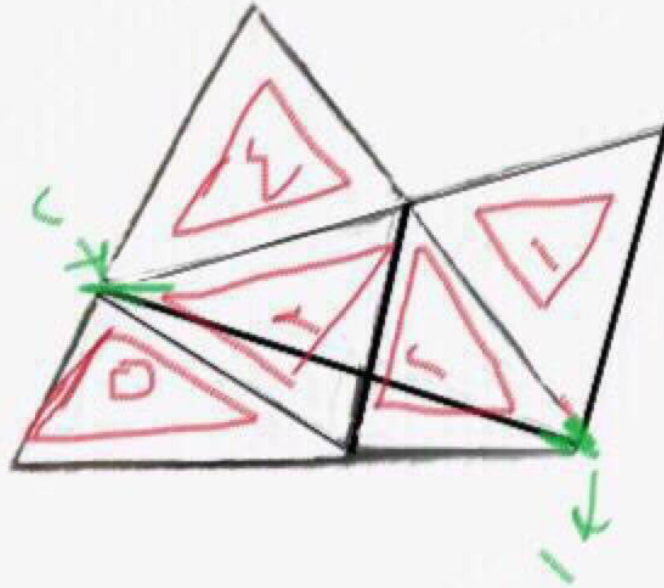

ب / ١٢

أ / ٨

د / ١٥

ج / ١٤

الشكل المناظر : مكتب المدير الجواب الصحيح

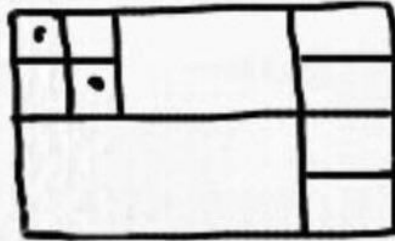
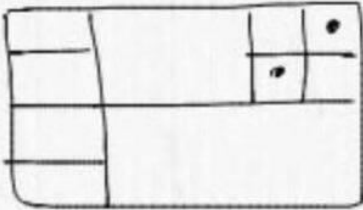
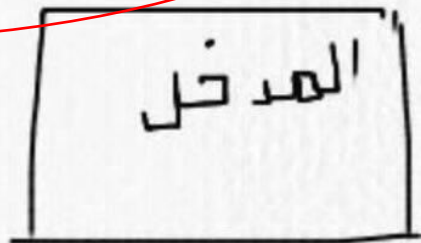
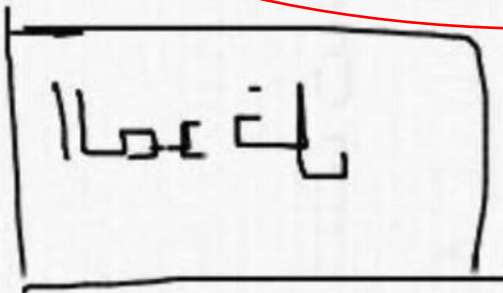
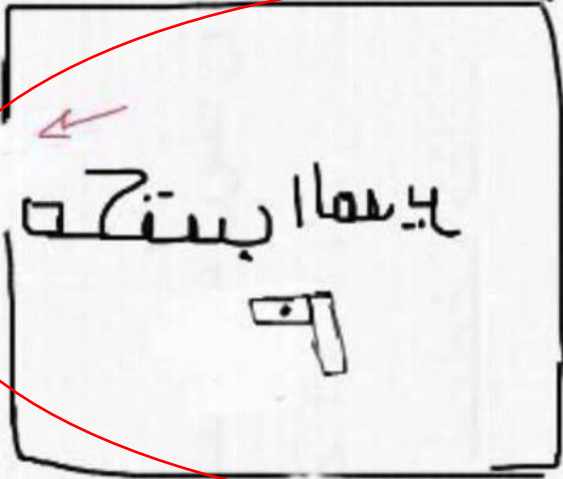

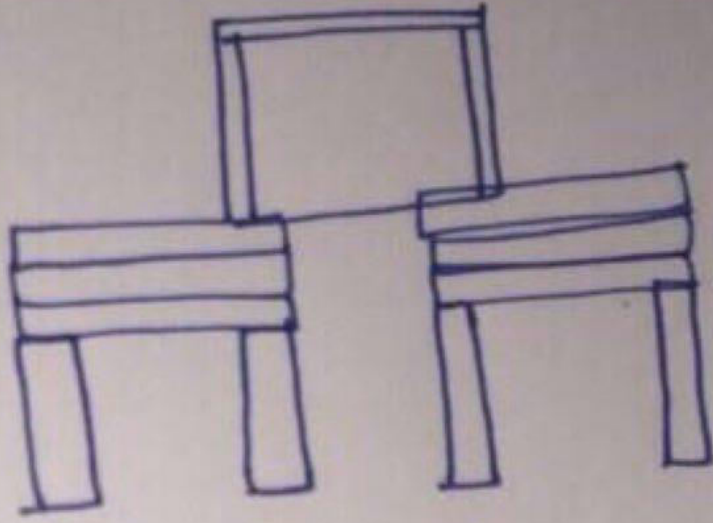

عدد الأوجه للمستطيلات؟

أ- 95

ب- 30

ج- 90

د- 78

اتوقع الحل بعد عدد المستطيلات بعدين نضربها في 6 لأن المستطيل له 6 أوجه

مثل هذا الشكل

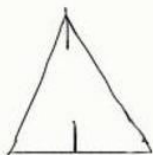

الشكل هذا

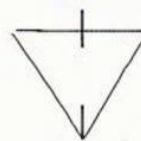

؟

بالنسبة لهذا

بالنسبة لهذا الشكل



أ-

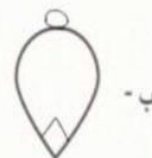

ب-

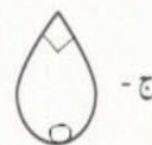

ج-

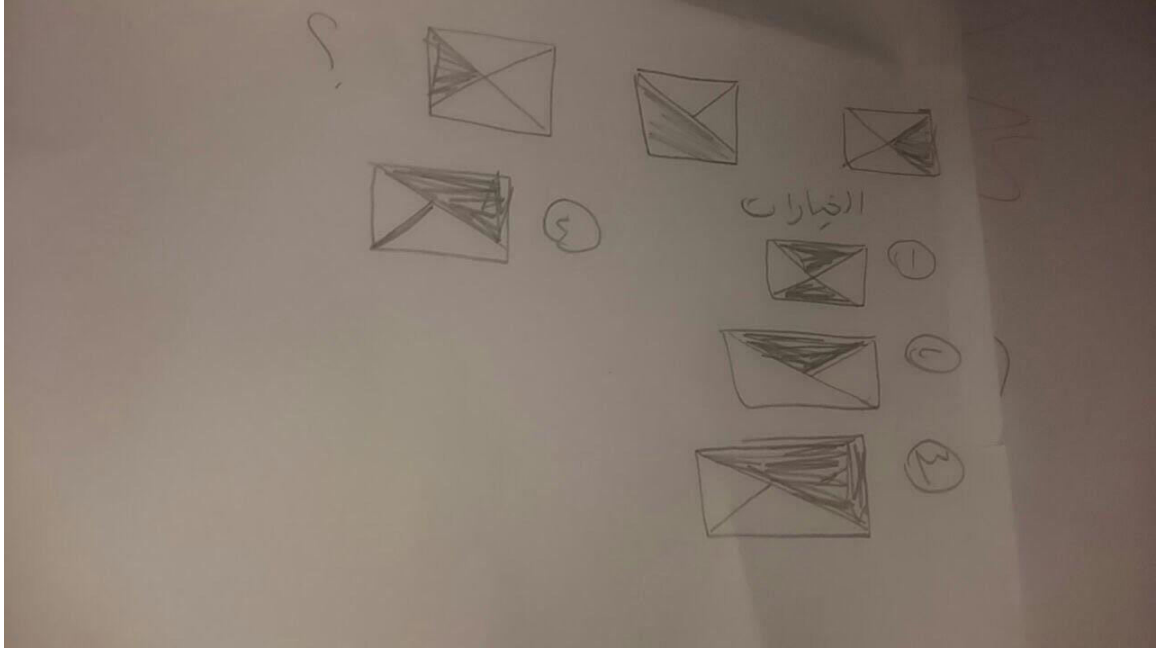

كم مكعب نحتاج لاكمال الشكل؟

أ- ٩

ب- ١٢

ج- ١٦

د- ١٨

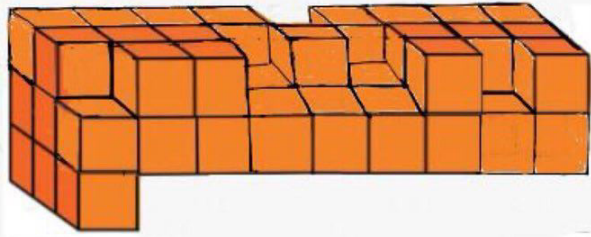

كم مستطيل في الكفة الفارغه ؟

- أ- ٢
- ب- ٣
- ج- ٤
- د- ٥

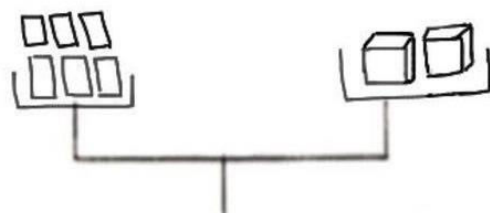
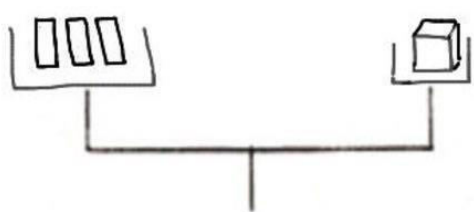

السؤال / ماهو الشكل الا مثل ؟

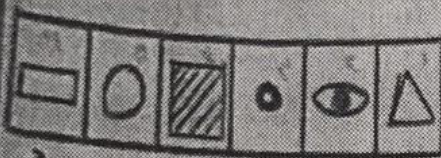

① ترتيب الاشكال ترتيباً
 ② ترتيبها بنفس ترتيب شكل
 فالترتيب
 ③ ترتيبها بنفس ترتيب شكل
 نوع الاشكال

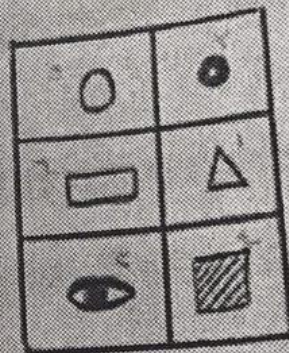
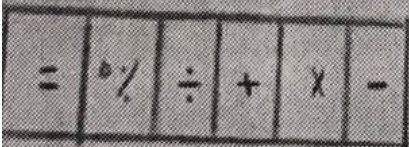

خذ الخيارات

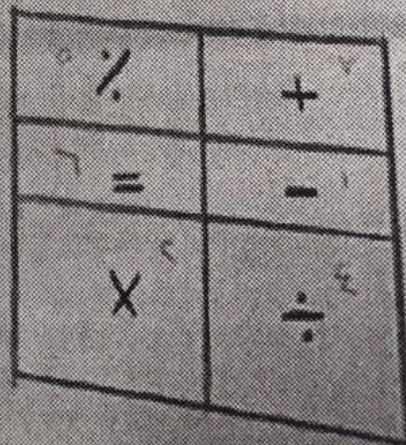

مو نفس الرسومات بس نفس الفكرة

الشكل التالي :

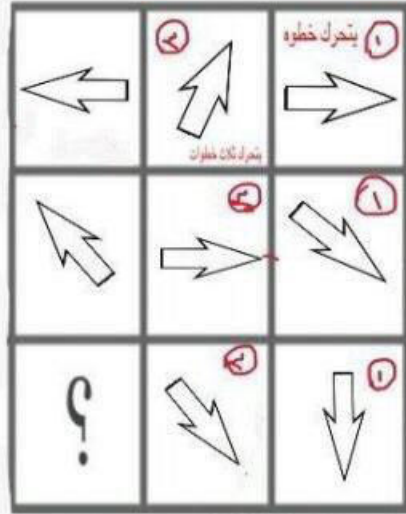

يمكن كذا فكرة السؤال

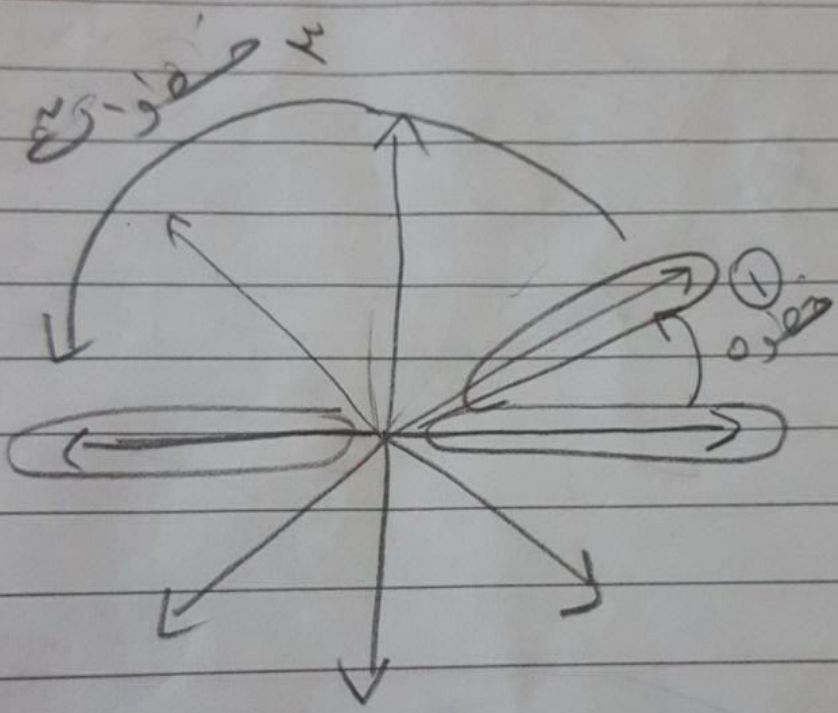

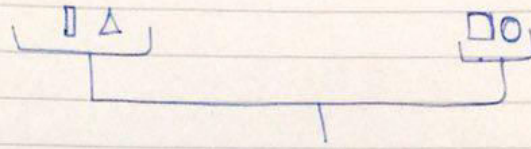
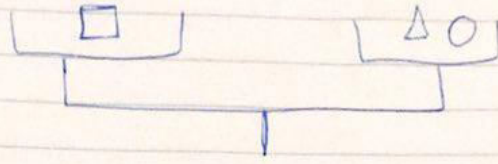

۴ مثلث ختماج

کي تتوازن اللفنه ؟

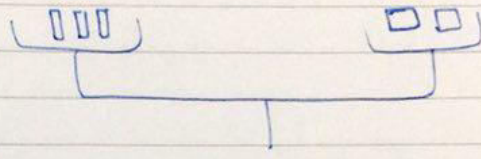

۱ (۲

۲ (ب

۳ (ج

۴ (د

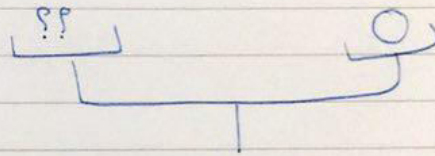

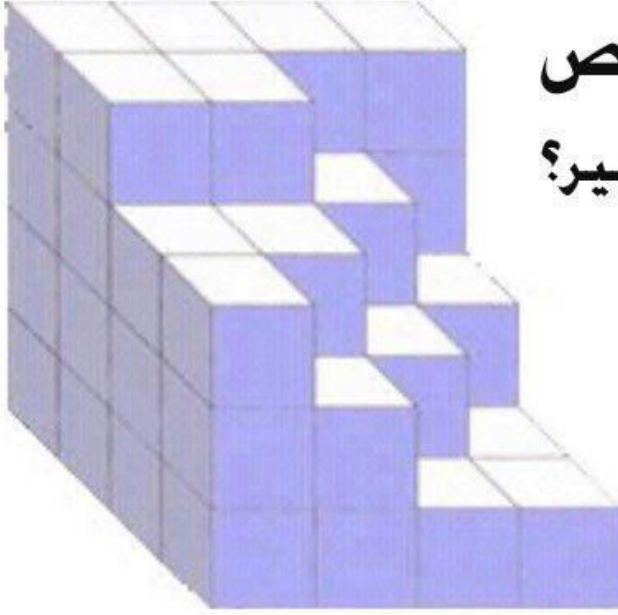

كم مكعب ناقص
لاكمال المكعب الكبير؟

Assamir.com

الشكل الذي لا يتسمي:

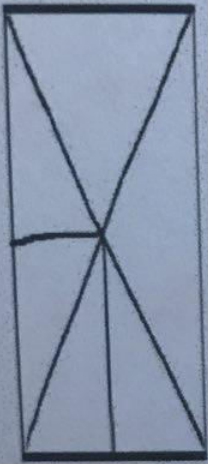

د

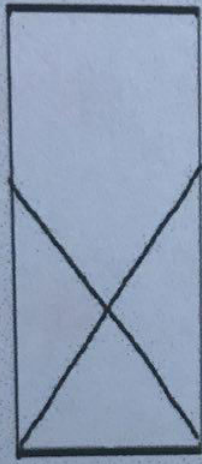

ج

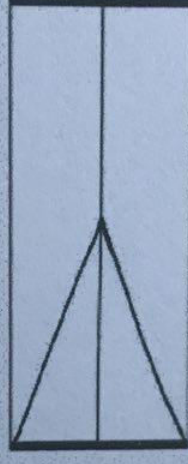

ب

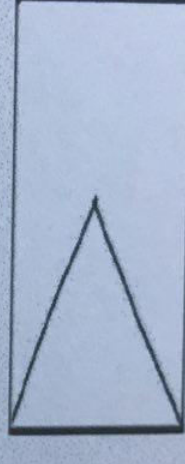

أ



تأكدوا من هذي الرسمة

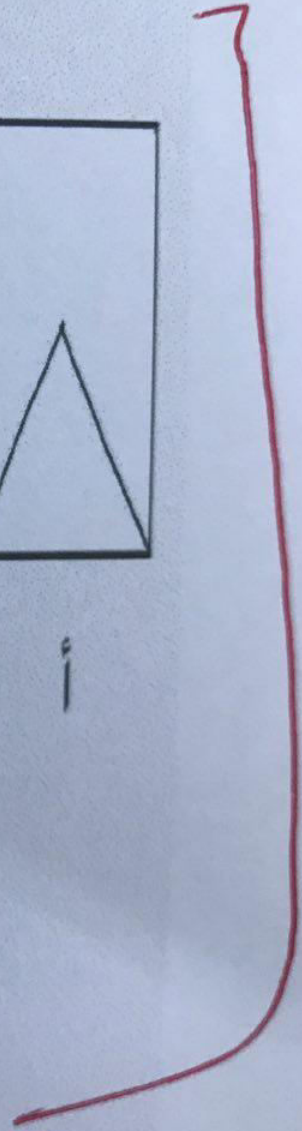

الشكل الغير مشابه للشكل الذي امامك :



د

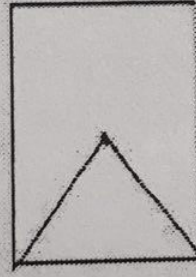

ج

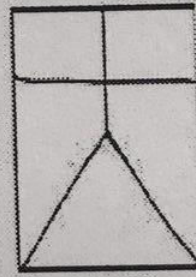

ب

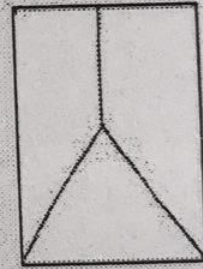

أ

؟

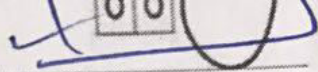

يشبه هذا السؤال

أي من هذه الأشكال غير صحيح :

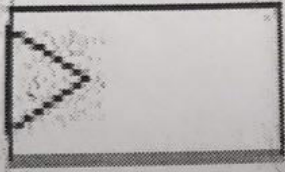

1.

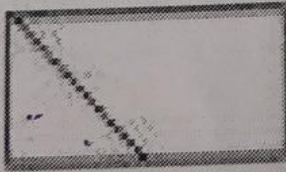

3.

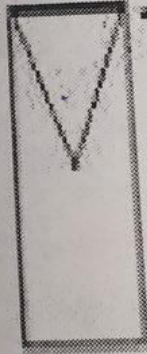

4.

ما هو الشكل التالي؟

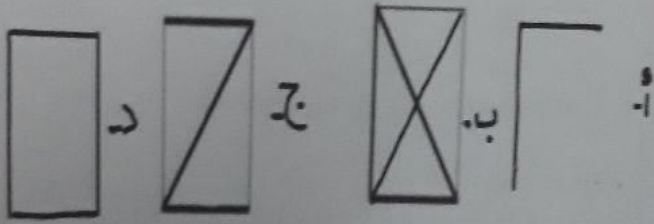
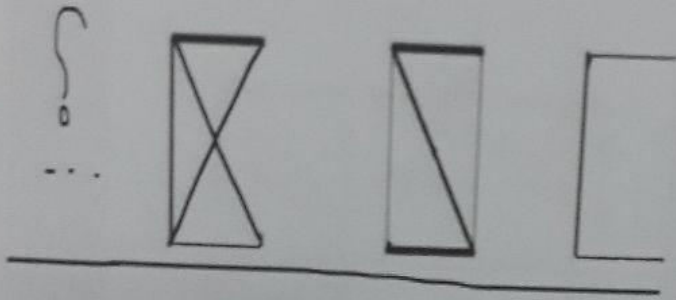

تأكدوا من الرسمة

ما المربع الناقص؟

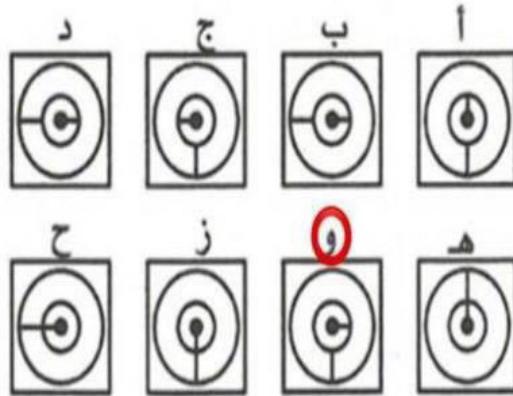
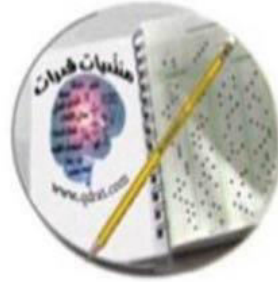
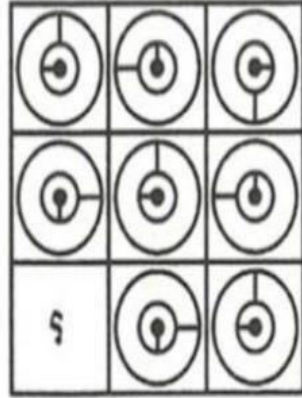

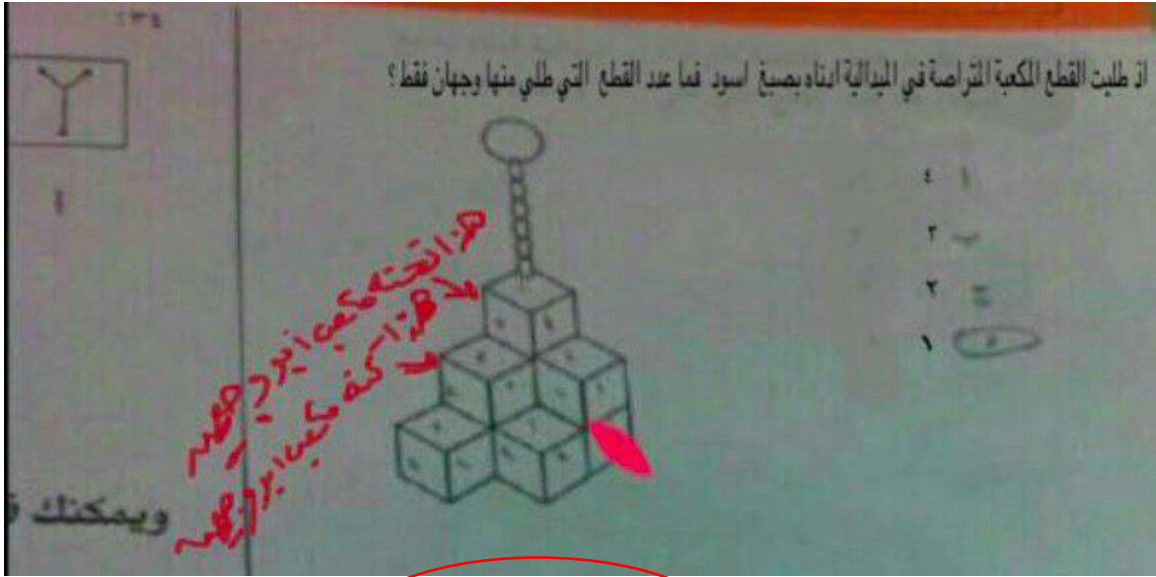

الجواب واحد

أوصي هذا الناتج

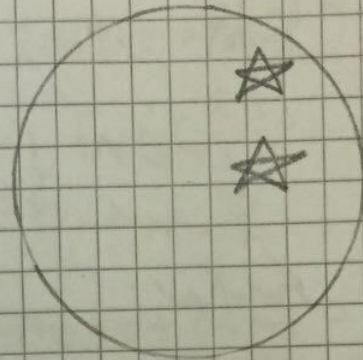
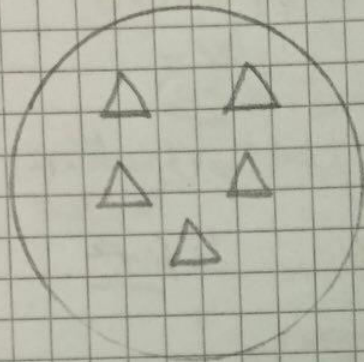

=

الميارات

ناسبة باقي الخيارات

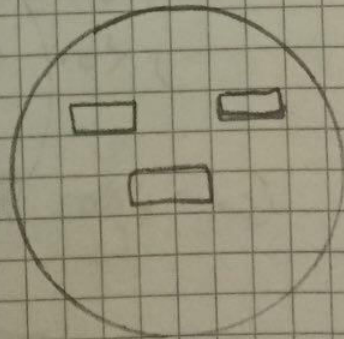
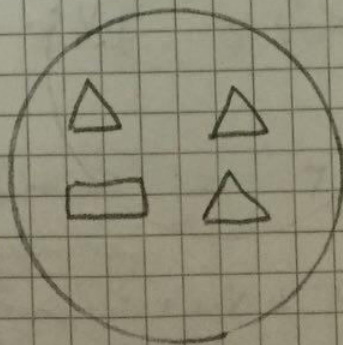
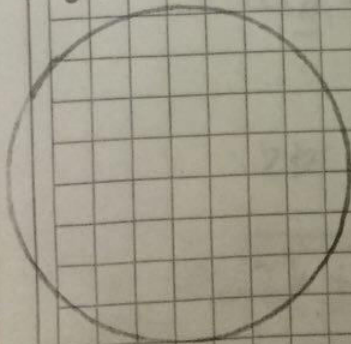

... decided

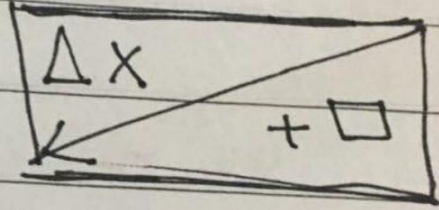
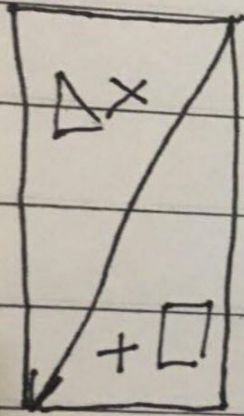

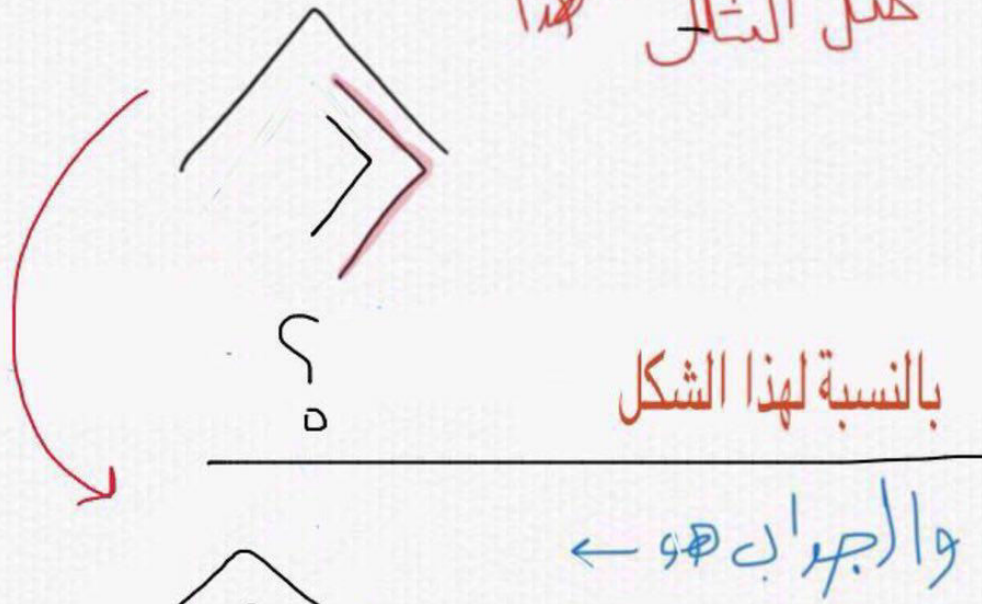

لو طابقنا الشكلين على بعض يعطينا هذا الشكل

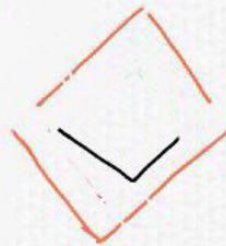

تخيل الشكل الرابع ...

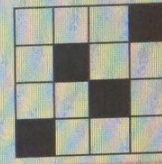
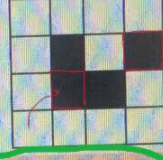
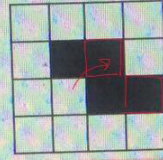

[5] -

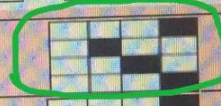

الإجابة الصحيحة:

إجابتك:

إجابتك خاطئة ❌

النتيجة:

الشرح:

اوجد الشكل الناقص :

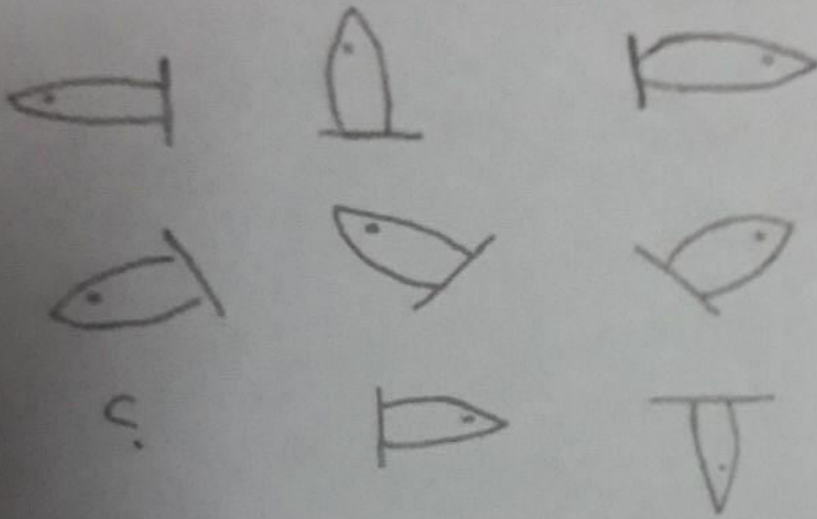

الجواب

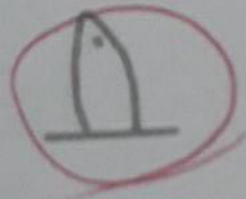
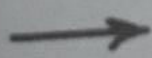

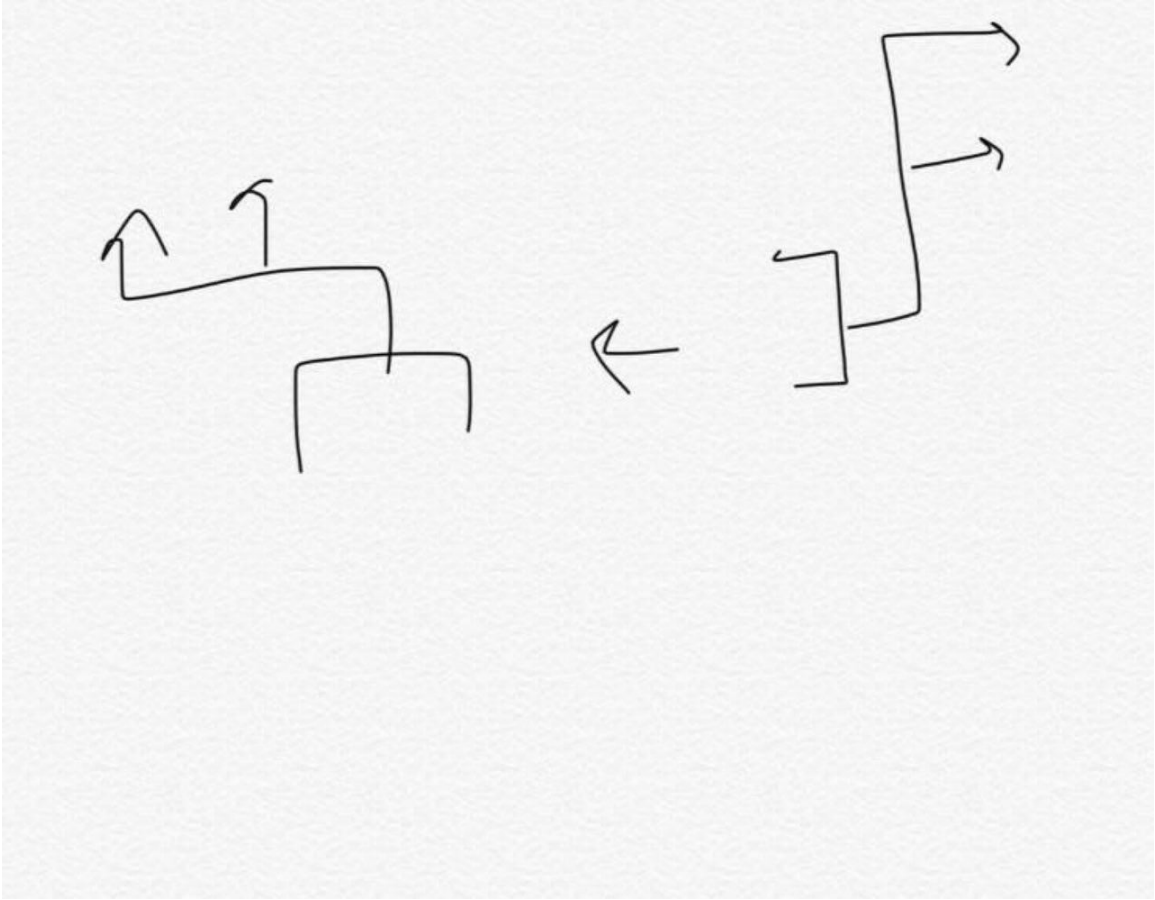

الشكل الذي لا ينتمي :

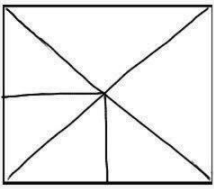

د

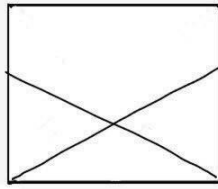

ج

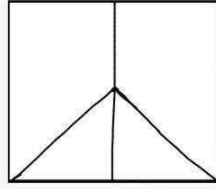

ب

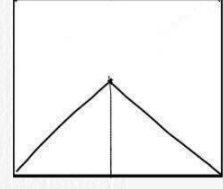

أ



تأكدوا من هذي الرسمه

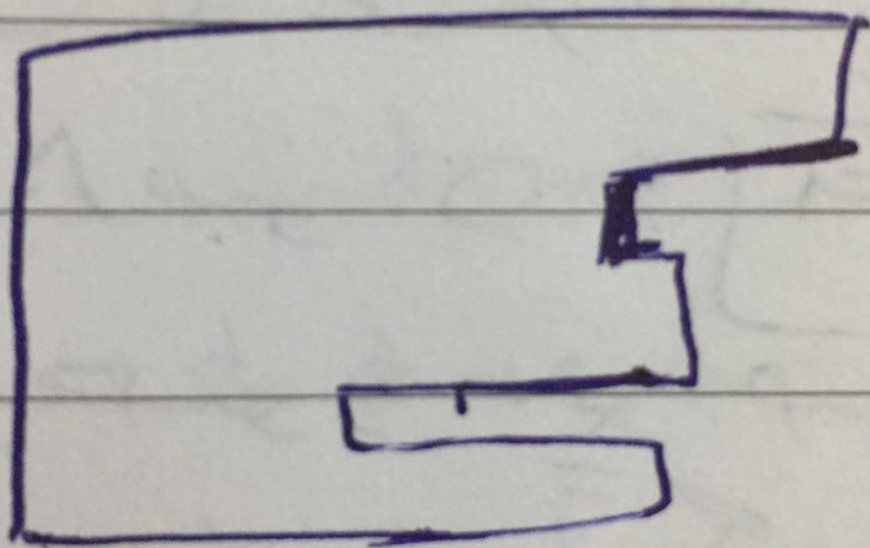

کمال لفظ متصل به "ب"

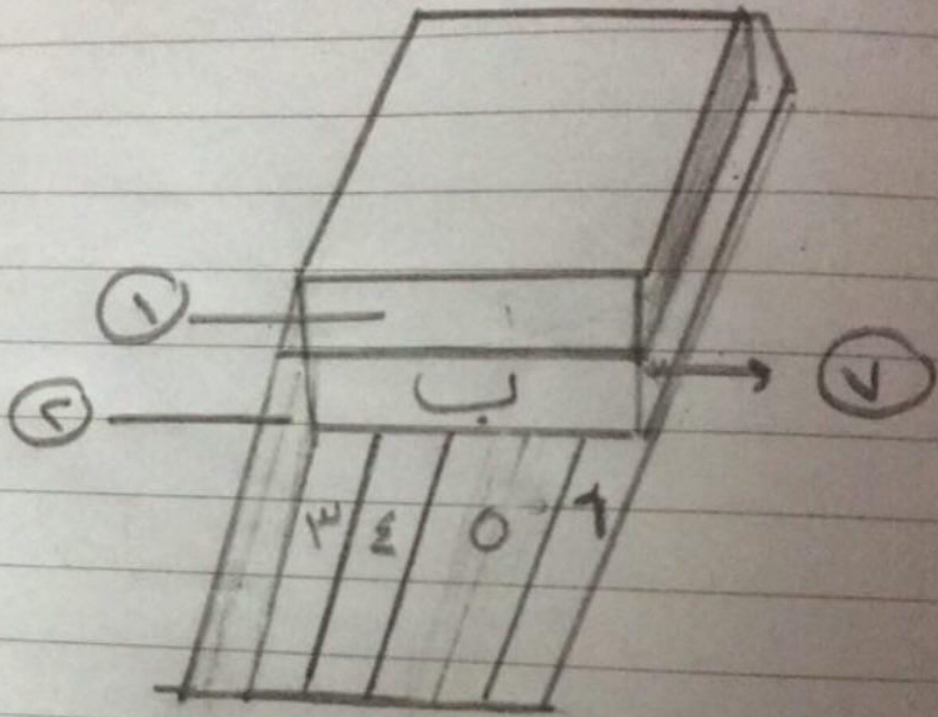

7 (A)

6 (B)

5 (C)

4 (D)

عدد المربعات المختلفة؟

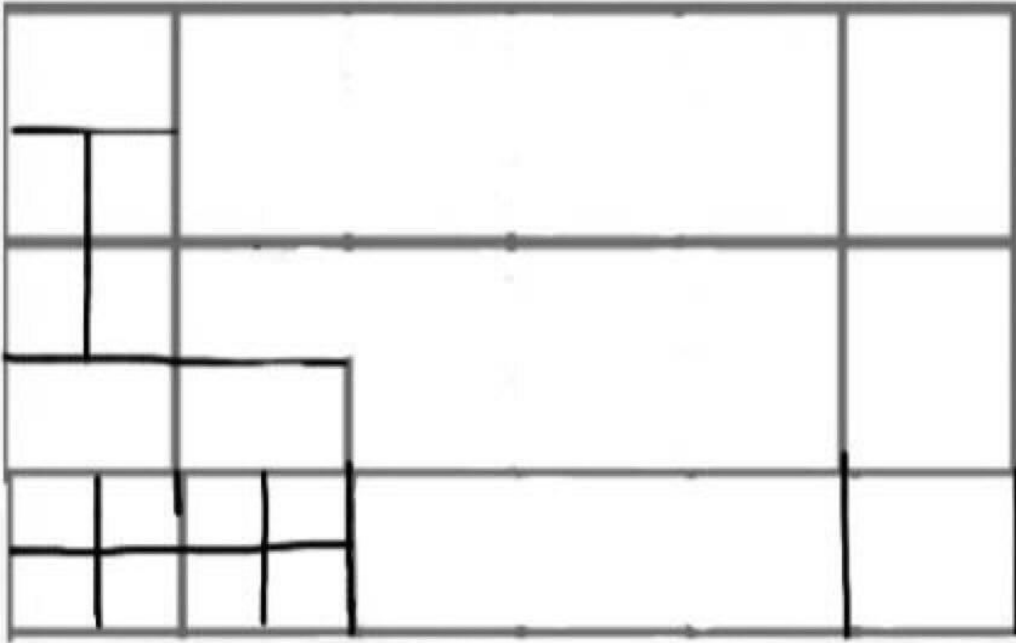

١٨-أ

في الموازين أدناه، كل شكل يعبر عن كمية؛ كم دائرة يجب أن نضعها للكفة الأخرى



ب اثنين

ا واحد

د أربعة

ج ثلاثة

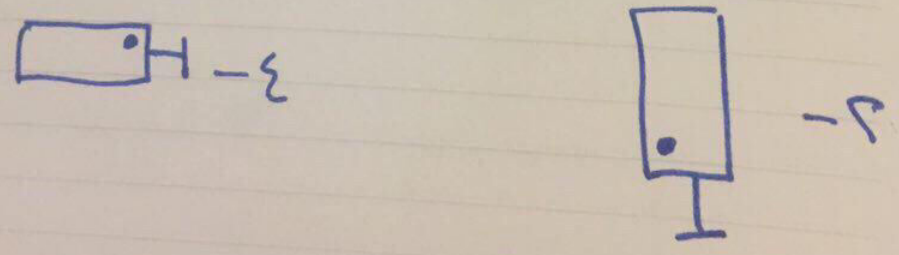
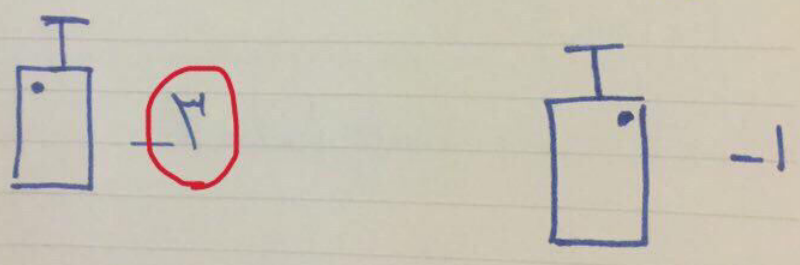
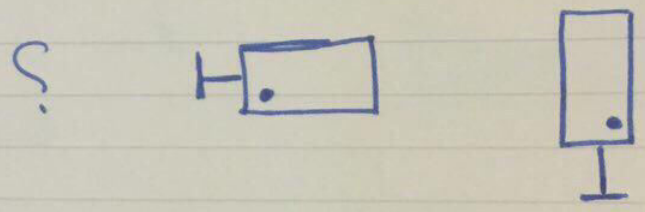
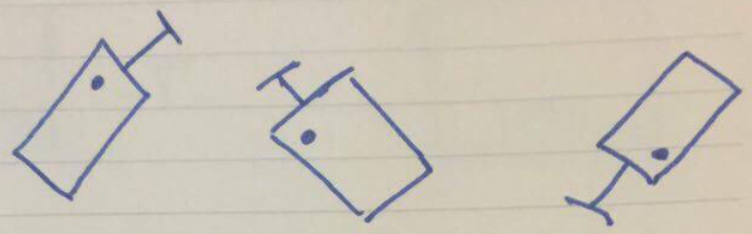
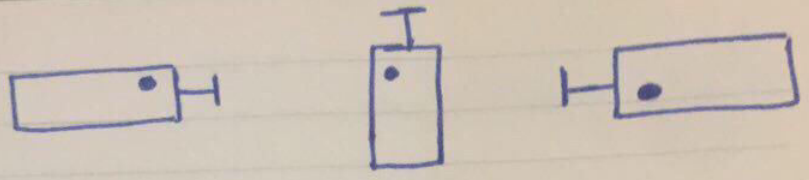

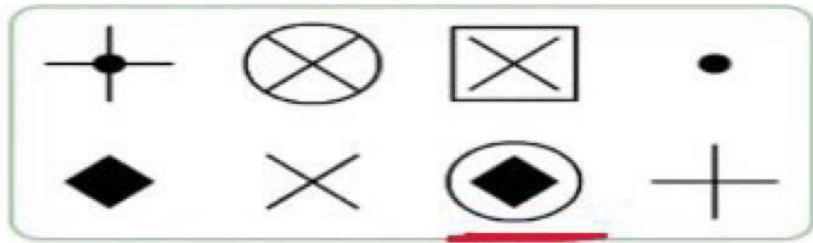
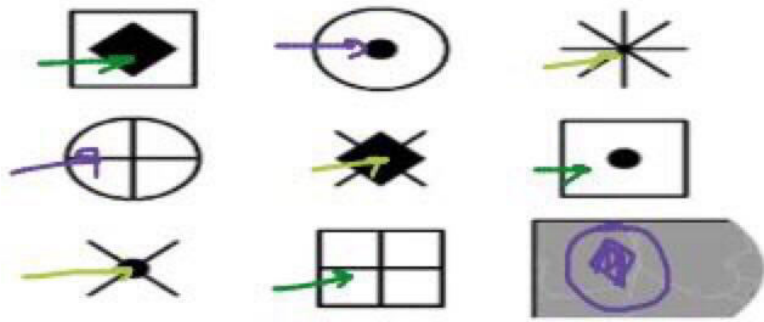

نلاحظ كل شكل من هذي الاشكال تجي جوتها (+ - . - ◊)

هذي الاشكال الاساسية



X	○	□
.	.	.
+	+	+
◊	◊	◊

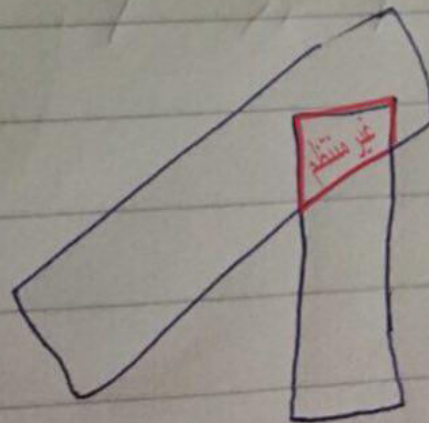
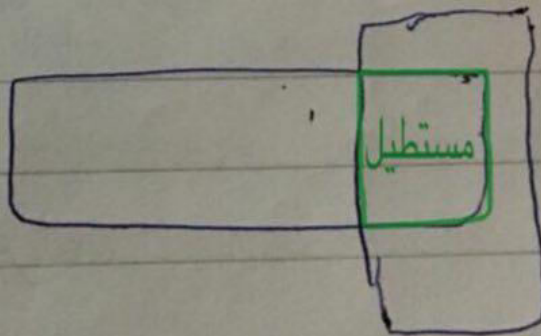
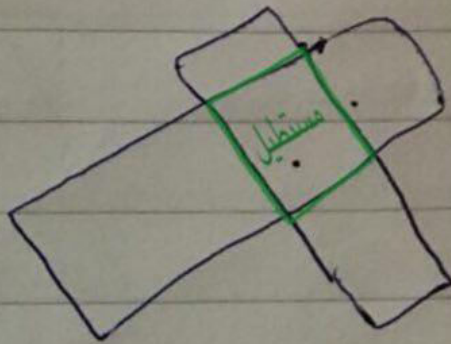
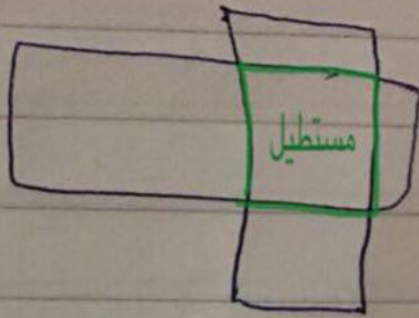

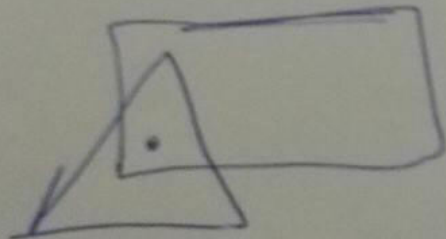
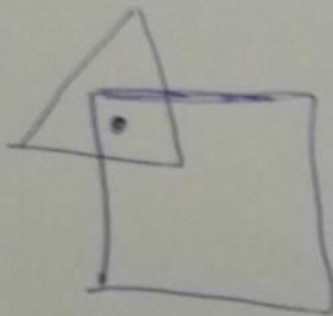
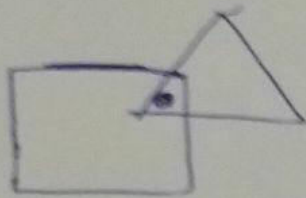

ما هو الشكل المختلف تماماً؟

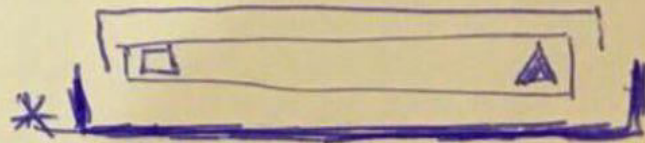
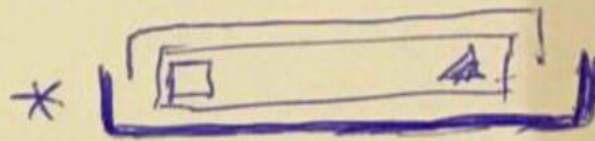

تلاحظ ثلاث أشكال التي باللون
المرصع إجابة أول وحدة مختلف
عن أتمام

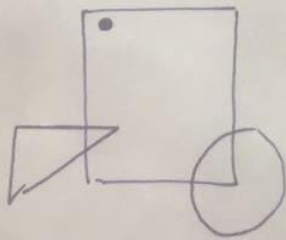
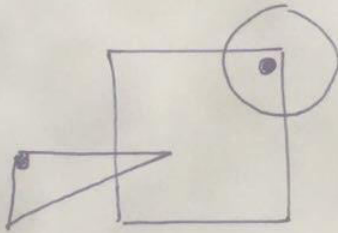
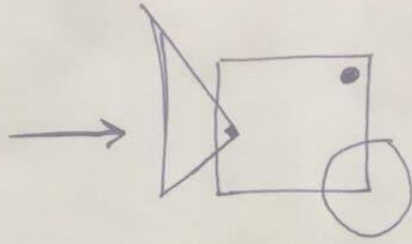
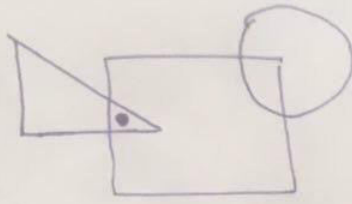

اوجد الشكل المكمل



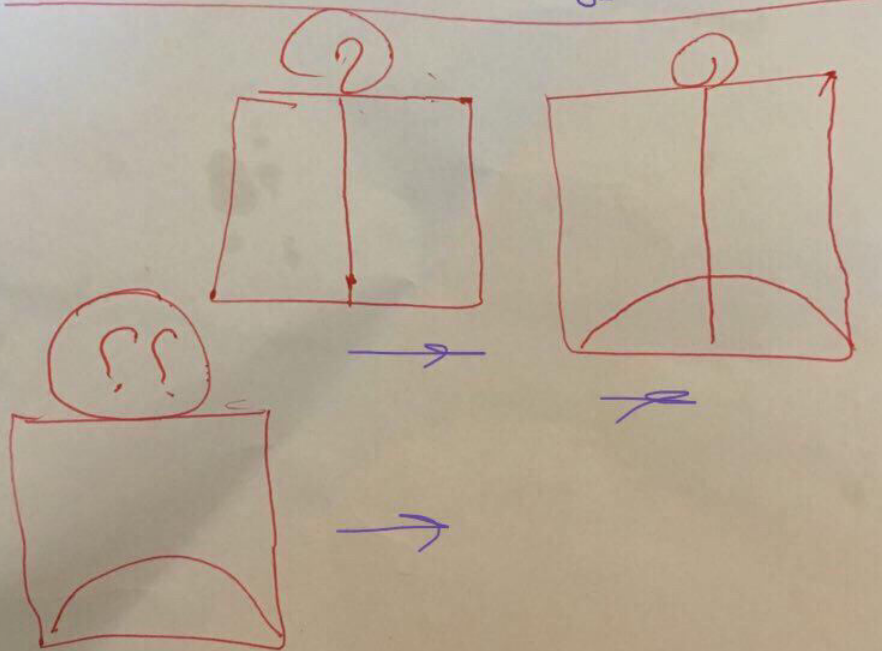
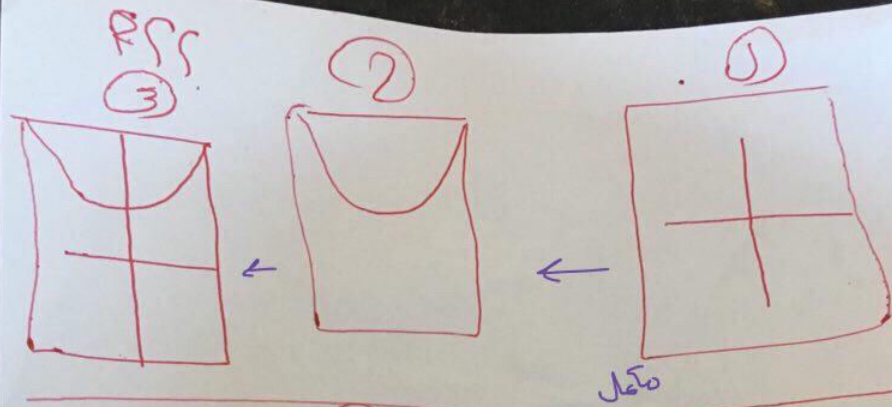

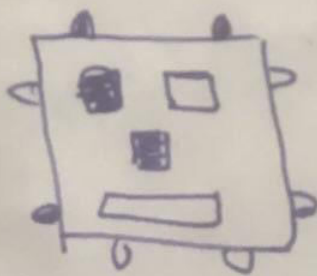
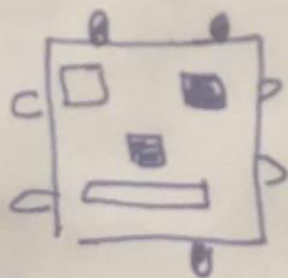
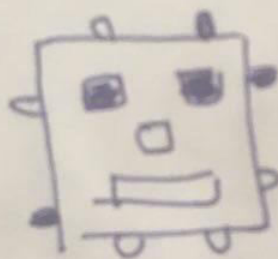
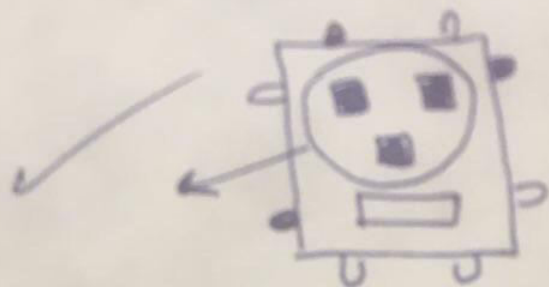

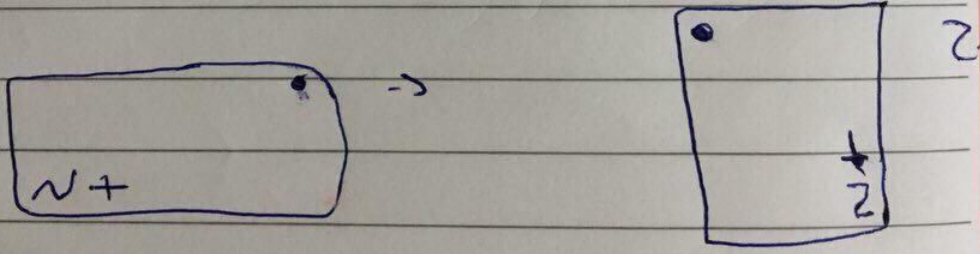
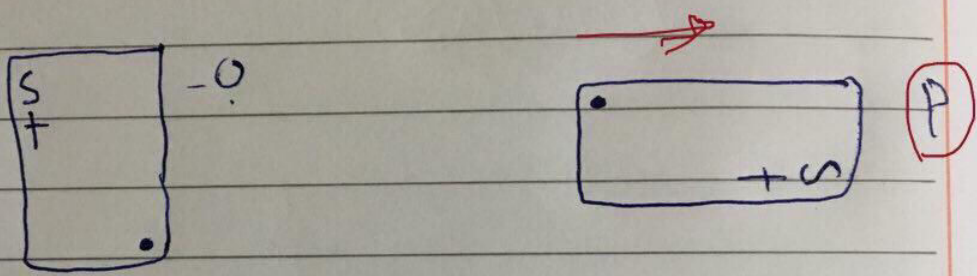
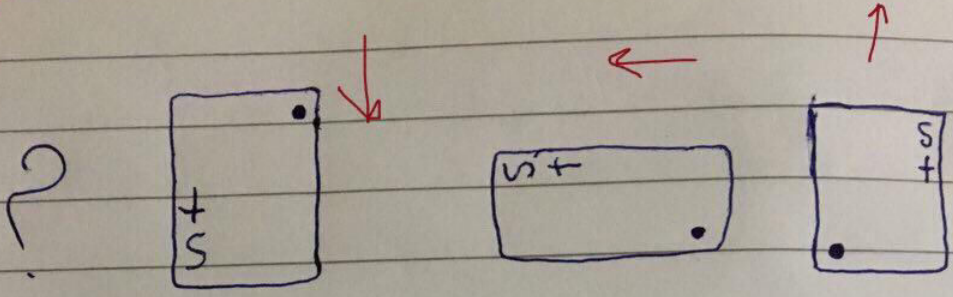

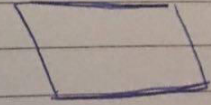
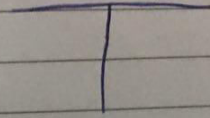
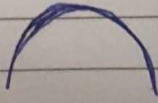

201



ما هو الحرف الذي ترى نفس انعكاسه في المرآة؟

H F 7 H ①

w i M ②

F S 2 7 ③

6 5 2 9 ④

① H F 7 H

② M I W

③ F S 2 7

④ 6 5 2 9

شكل الحروف في المرآة ←

الشكل الذي لا ينتمي :

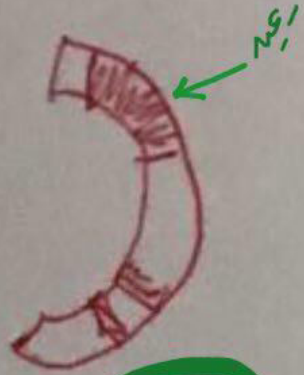

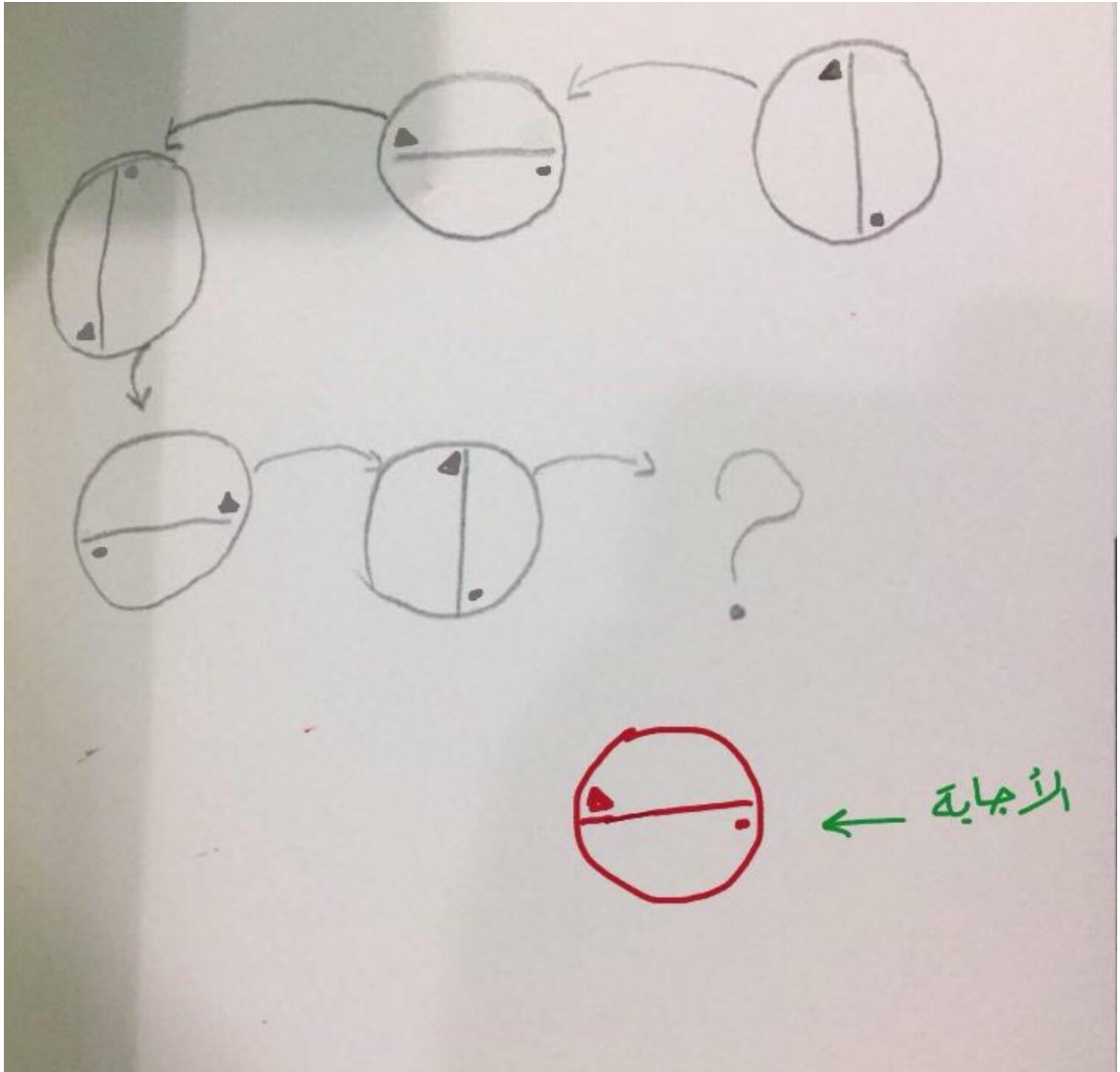

سر ما هو الشكل المختلف؟

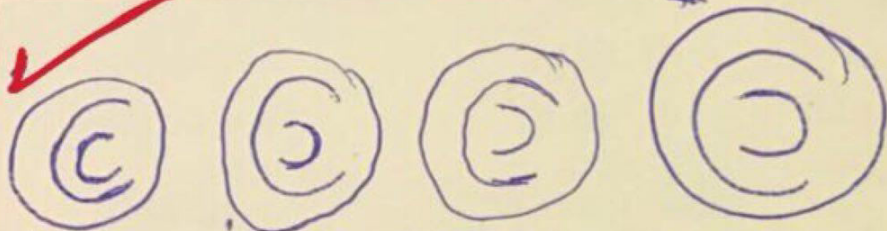

نلاحظ اتجاه القوس الأيمن مخالف
لثلاث الأوله .

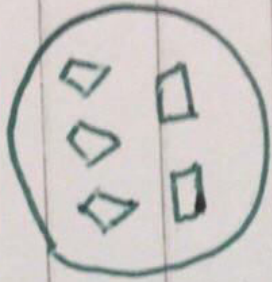

=

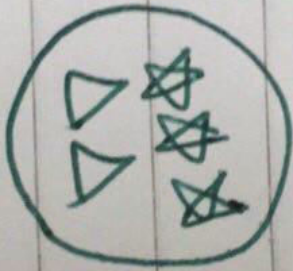

+

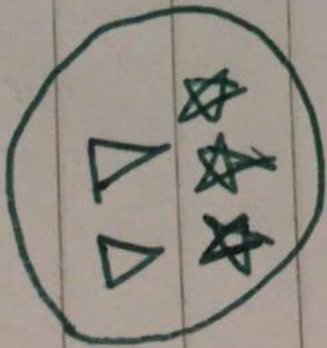

اي صه لاشكال مختلف

الدائرة • كلها في صلت
الدائرة، الحون في صلت
الاشكال الاول في صلت



الشكل الذي لا ينتمي

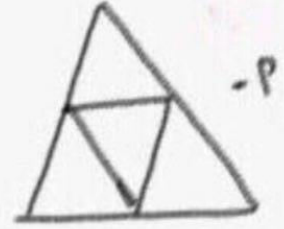

كلها مثلثات الا هذا فيه شكل رباعي

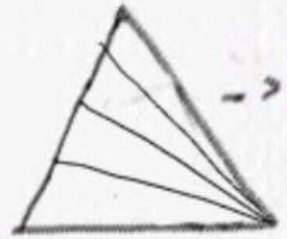
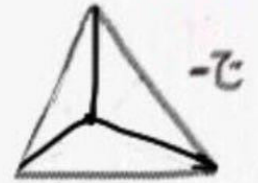
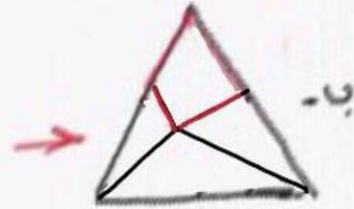

اوجد الشكل الناقص :

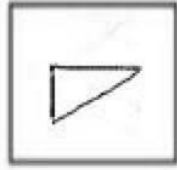
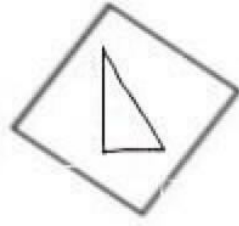
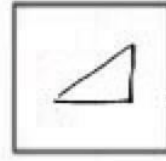

٥١

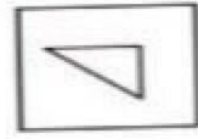

١-

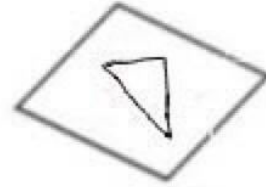

٢-

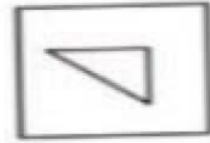

٣-

اكمل الشكل الناقص؟

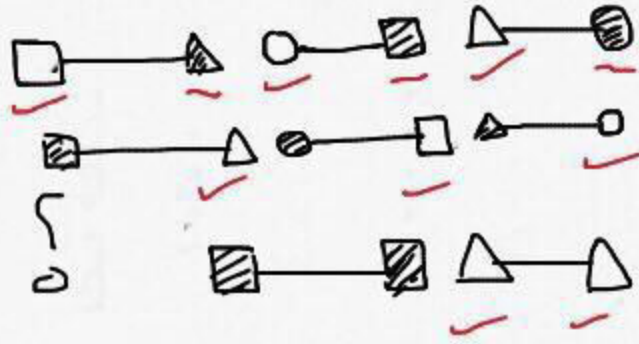

- أ - ○ — ○
- ب - ○ — ○
- ج - ○ — ○

كانت اجابتي دائرة فارغه ودائرة مظله
لان في كل صف يكون فيه دائرتين ومثلثين ومربعين و3
منهم مظلل و3 مفرع

الشكل الذي لا ينتمي :

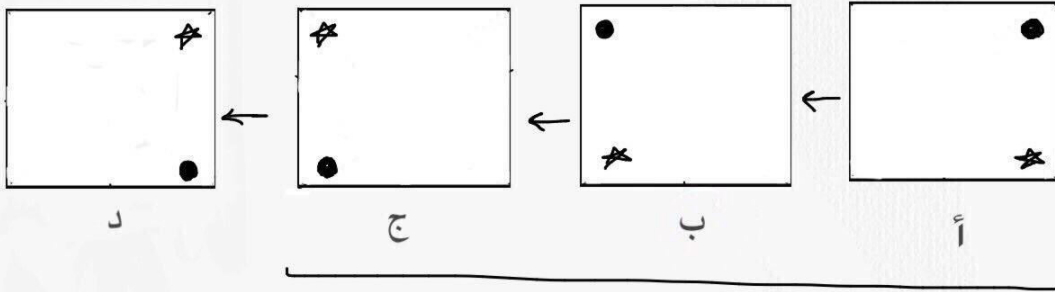

→ الاجابة

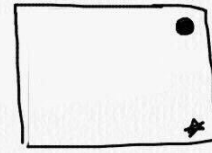

الشكل الذي لا ينتمي :

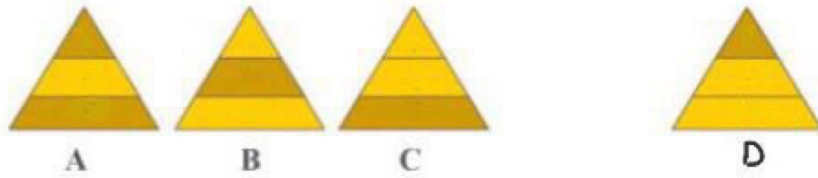

- A
- B
- C
- D

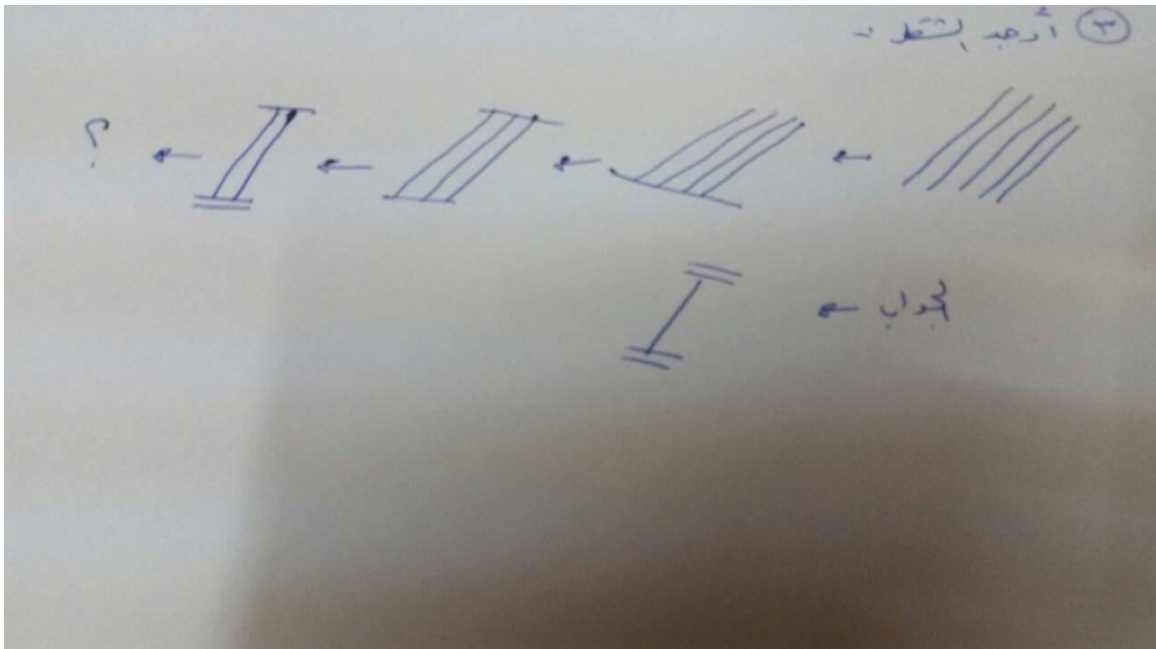

الشكل التالي

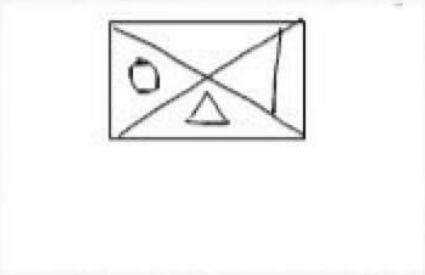
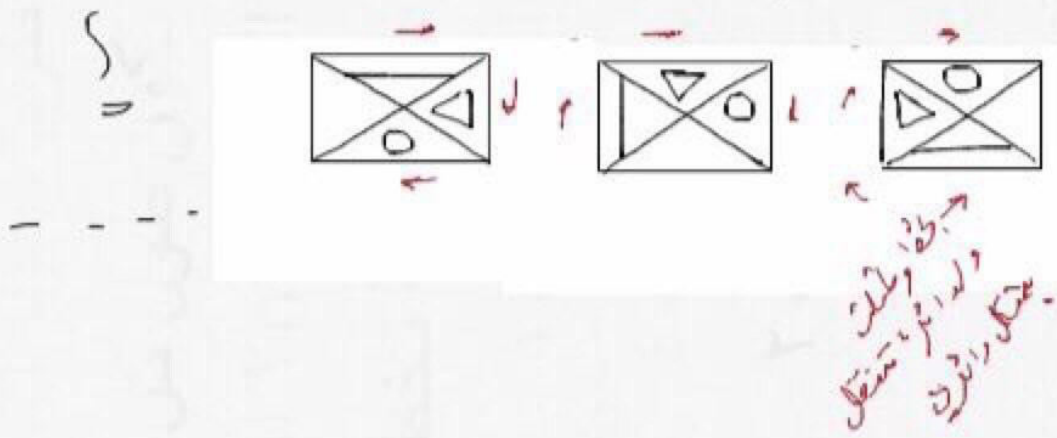

5

•	•	•			
•	•		•	•	
	•	•			
•	•				

•	•	•			
•	•	•			
	•	•	•		
•	•				

			•	•	
		•	•		
			•	•	
		•	•		



•	•				•
•		•	•		
•	•				•
•					

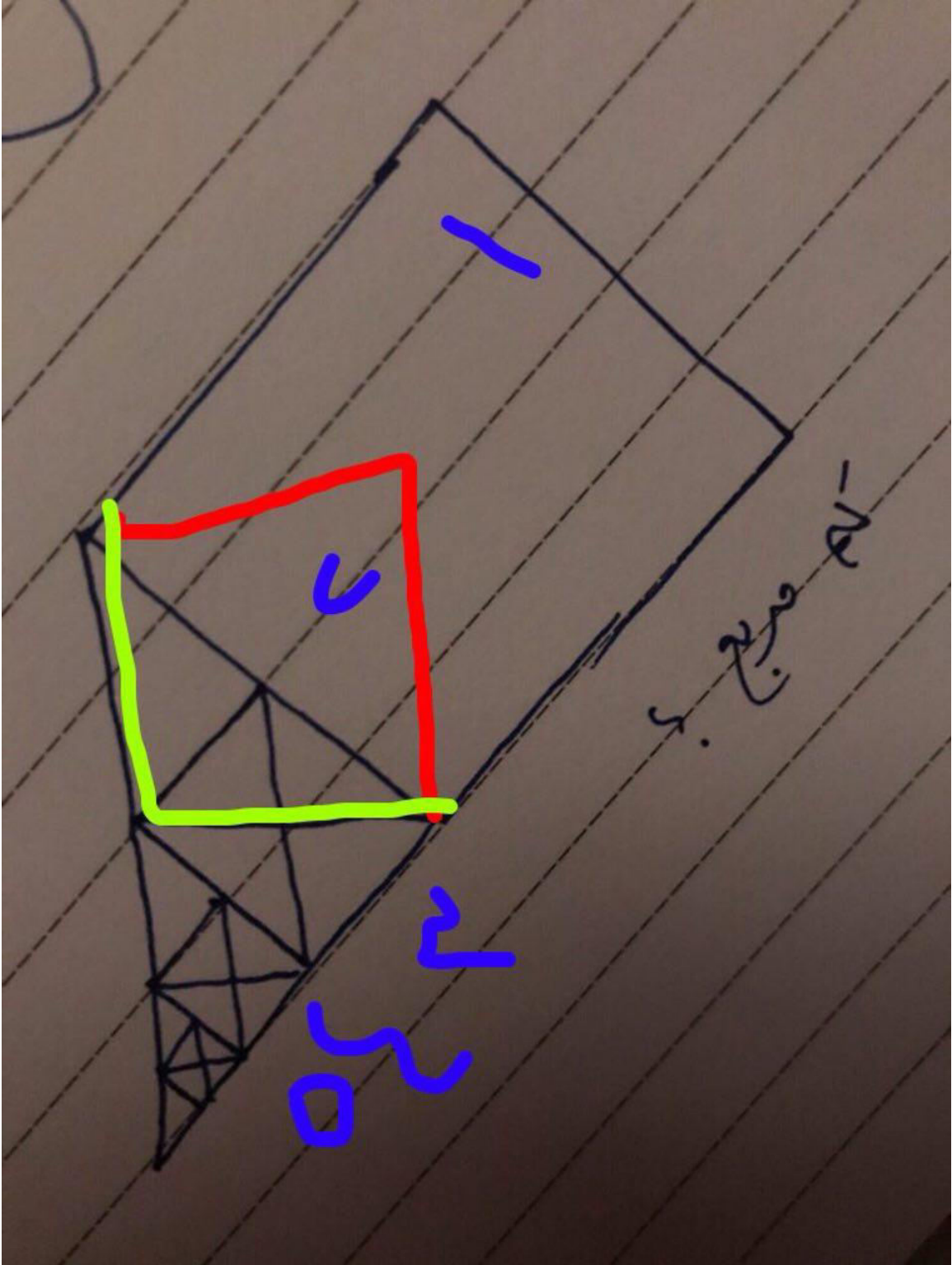

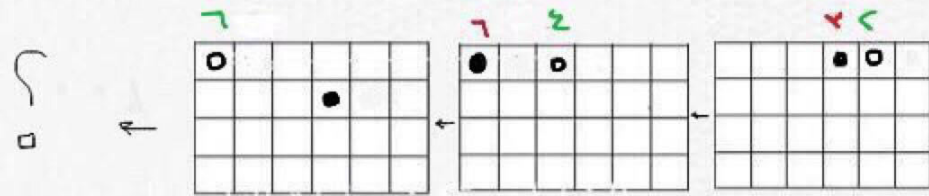

[فكرة السؤال يعتمد على عدد خطوات الدائرتين السوداء والمفرغه
والدائره السوداء مختلفه عن المفرغه بس ما تذكر خطواتهم]

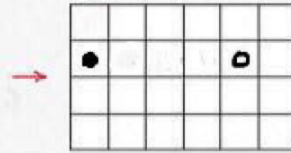



المعين الاصلي يتجه الي جهة اليمين



بالنفسه



اذا كانه

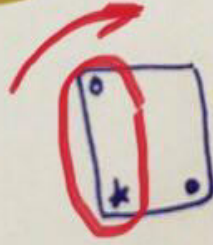

المربع يتجه جهه اليمين ٩٠ درجه

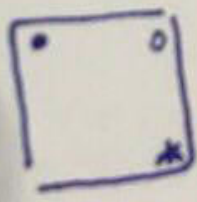

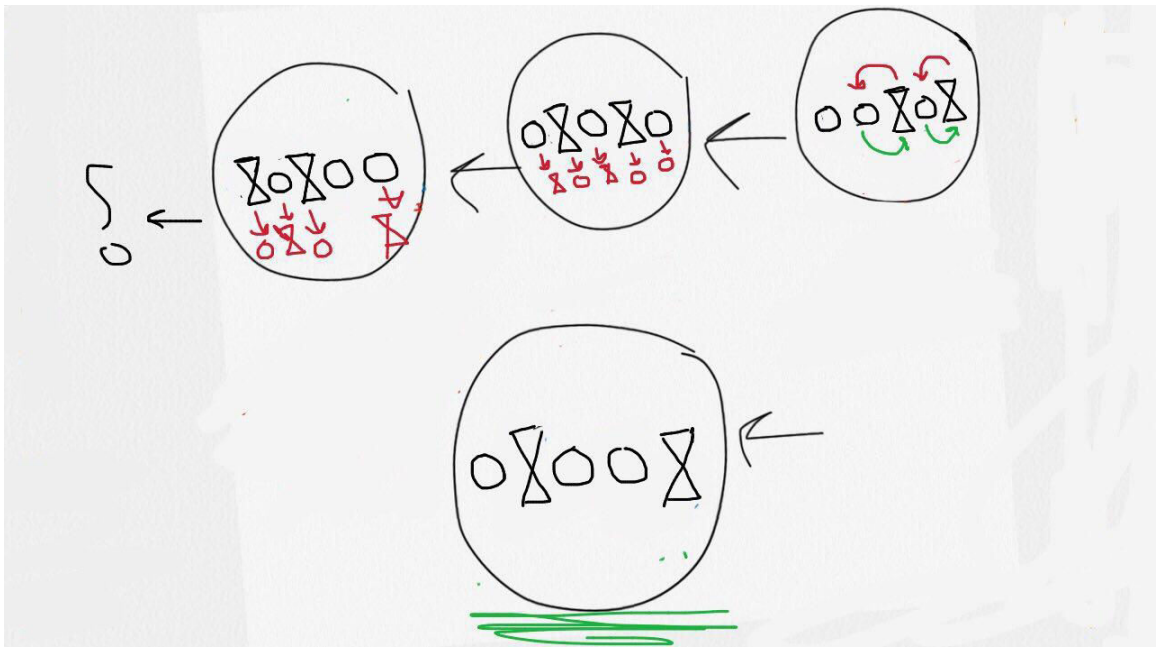

كم عدد المربعات؟

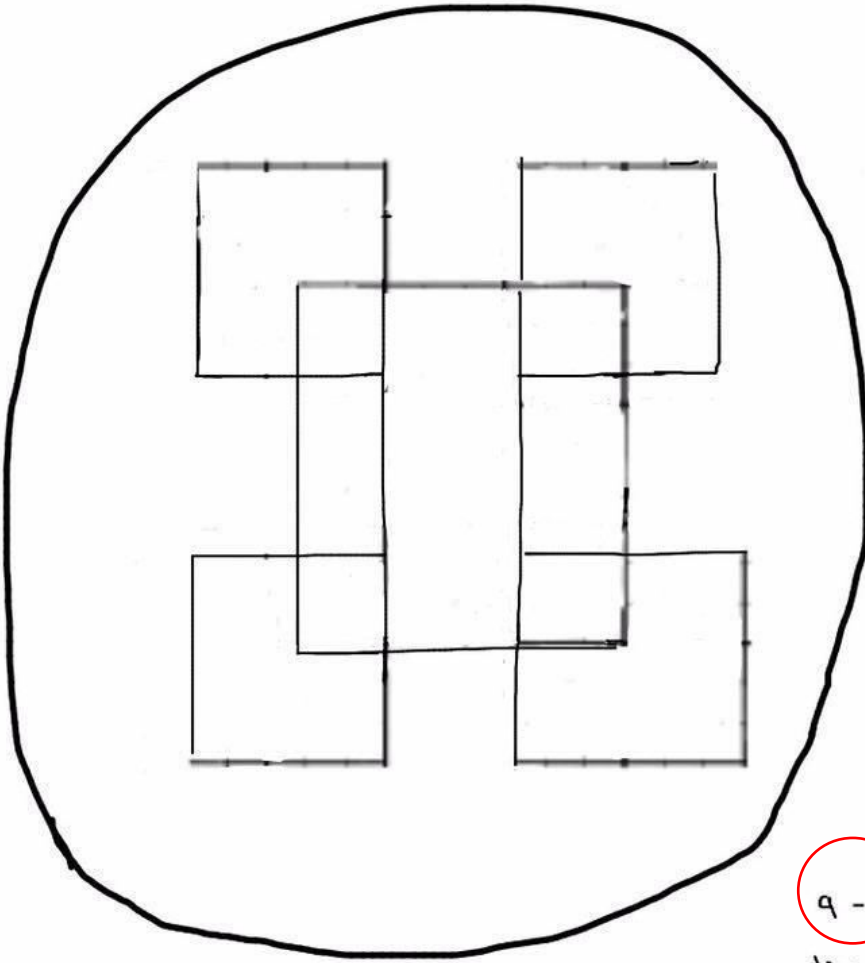





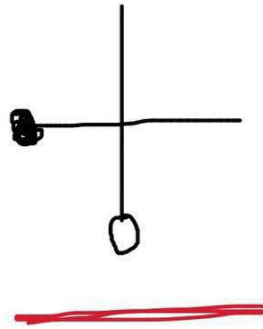
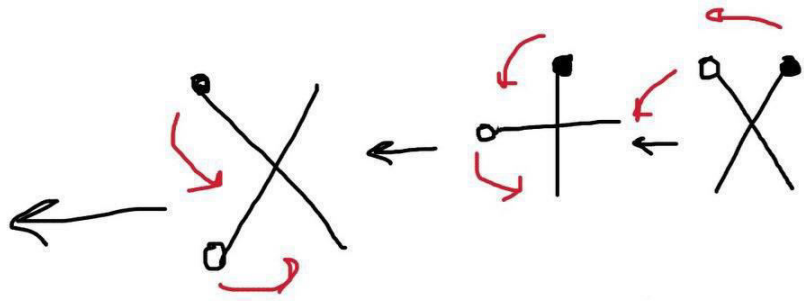

- أ - ٩
- ب - ١٠
- ج - ١١
- د -

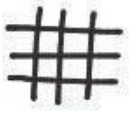
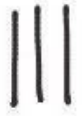
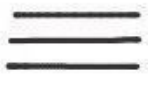
الشكل التالي



اوجد الشكل الناقص :

نركب الشكل الاول على الثاني يعطينا الثالث

الجواب → 

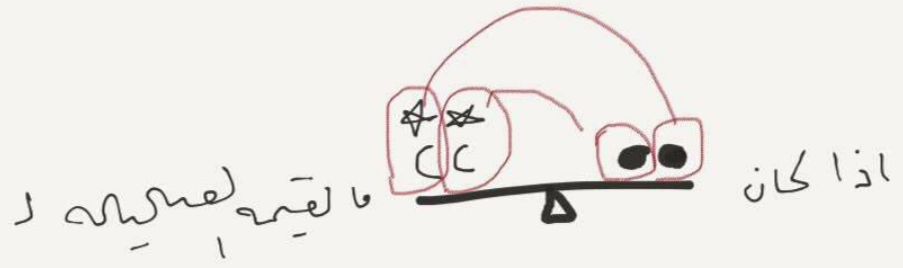
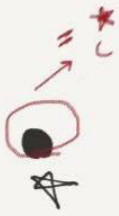

- ☆ C ● ● - 1
- C C ● - 2
- ✓ C ☆ ☆ - 3
- C ☆ C ☆ - 4

الشكل الذي لا ينتمي :

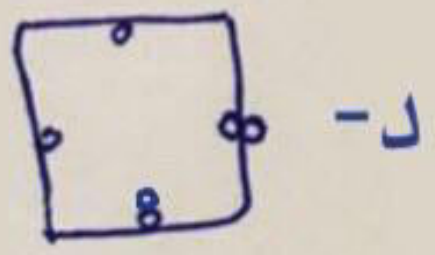
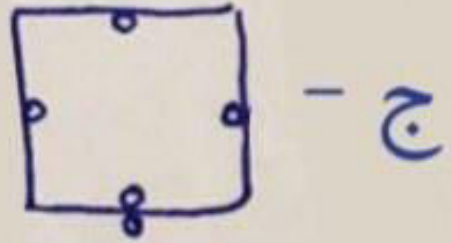
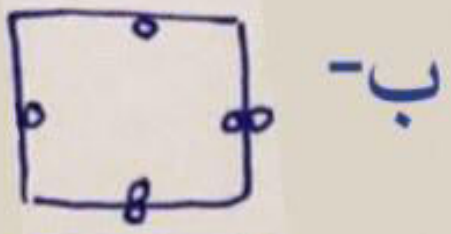
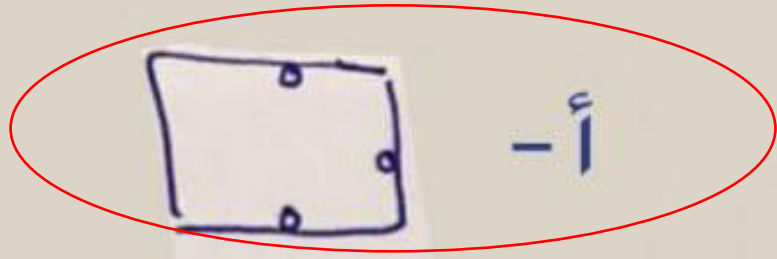

إذا طليت القطع المكعبة المتراسة في الميدالية أدناه بصبغ اسود فما عدد القطع التي طلي منها وجهان فقط ؟

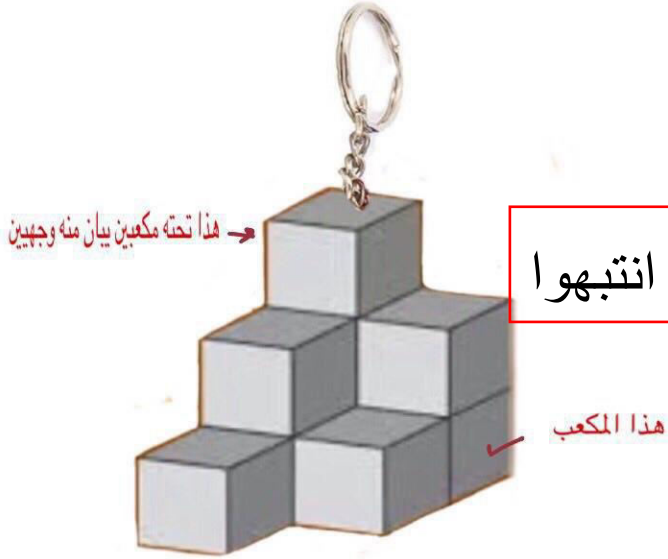

أ- ٤

ب- ٣ غلط انتبهوا

ج- ٢

د- ١

الجواب واحد

ما هو المربع الذي يكمل المجموعة ؟

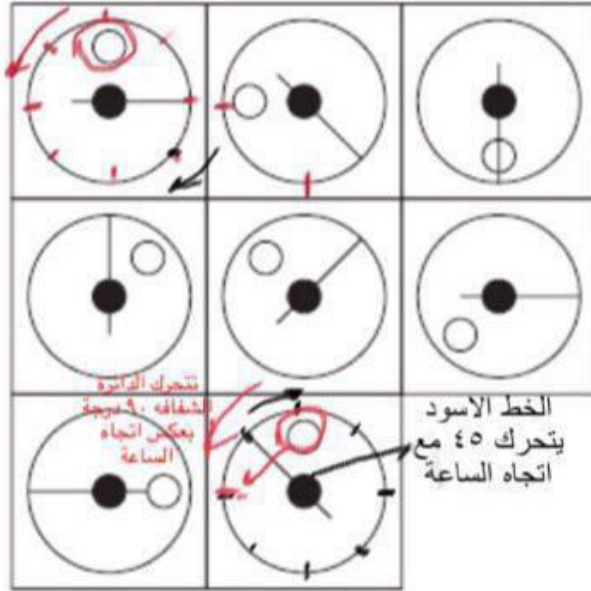

ما هو الشكل الذي يكمل المجموعة ؟

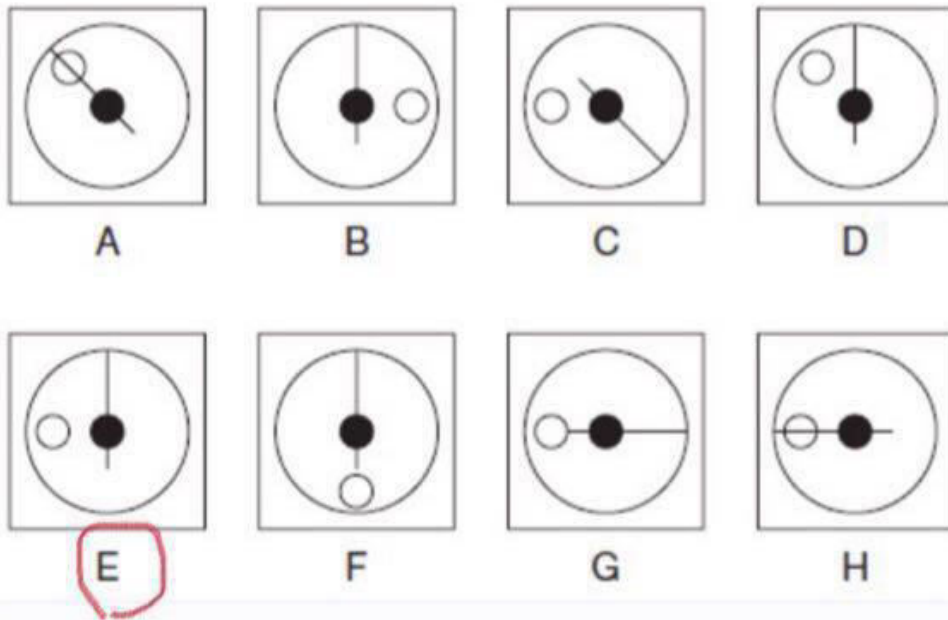

الحرف الذي لا ينتمي

H	O	Y	U
V	M	T	A
Q	I	W	X

U / ب

Q / أ

V / د

X / ج

اوجد الشكل الناقص :

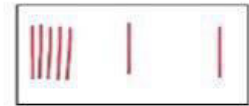
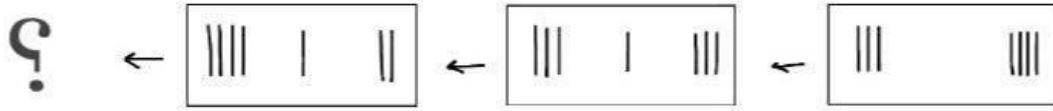

كم مربعا في الشكل

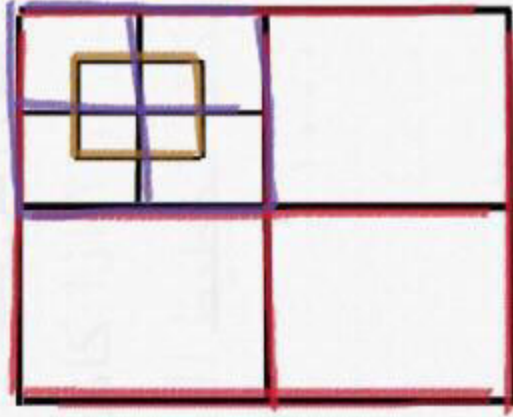

الكبير : ٥

الوسط : ٤

الصغير = ٥

المجموع : ١٤

الشكل التالي من سلسلة الاشكال :

?

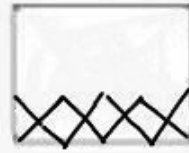
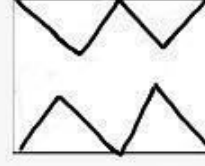
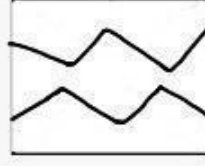
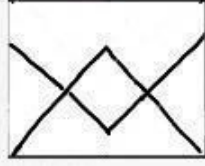

الجواب ←

الشكل الناقص :

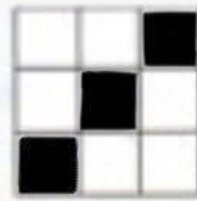
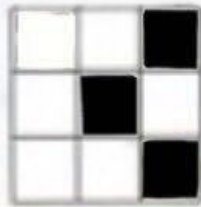

?

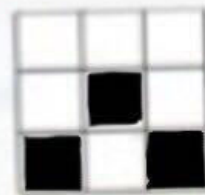

الجواب →

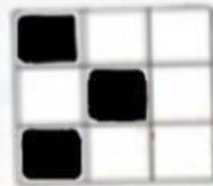

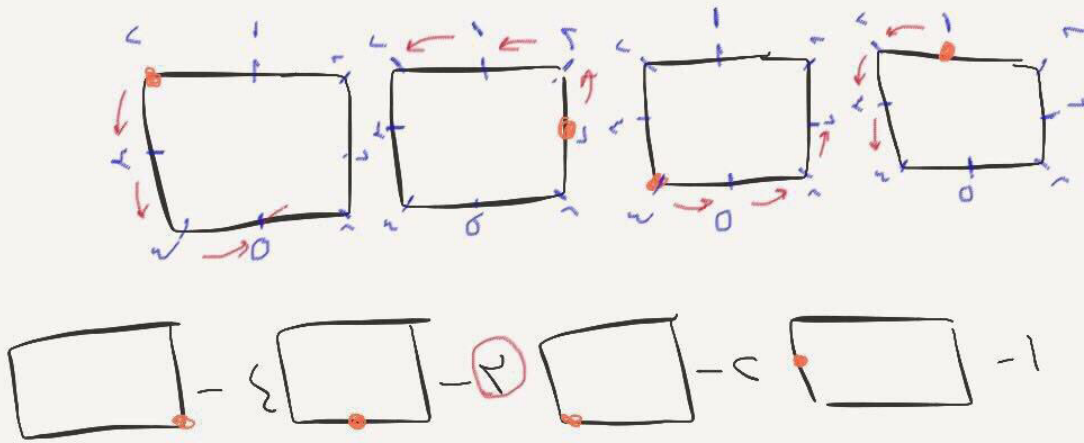

نلاحظ ان النقطة تتحرك ثلاث خطوات او ارقام



الشكل التالي :

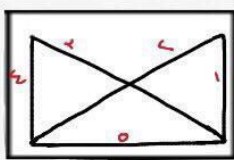

اضلاع ٥

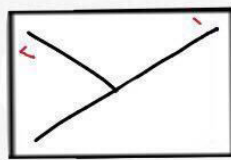

ضلعان

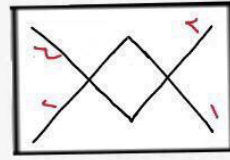

١ اضلاع ٤

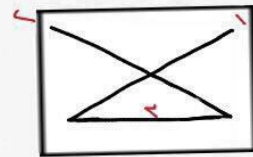

٣ اضلاع

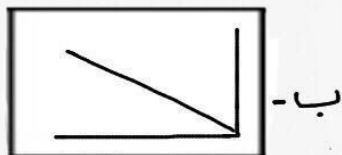

ب -

٦ اضلاع

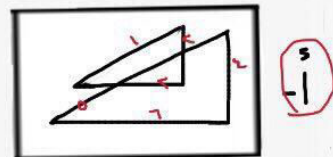

٦

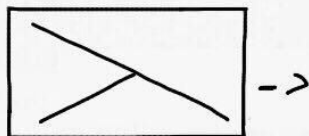

ج -

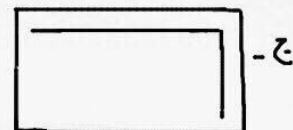

د -

ما هو الشكل الذي يليه

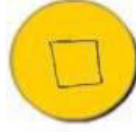

تنوع الأشكال



اوجد الشكل الناقص :

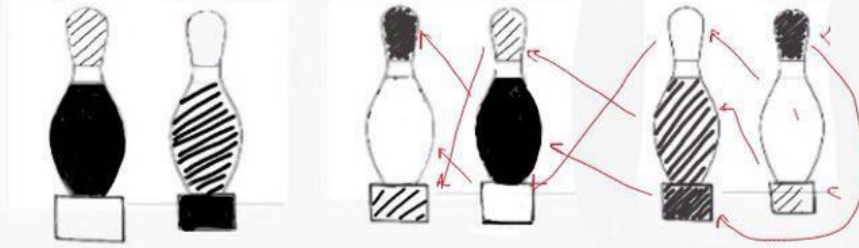

5

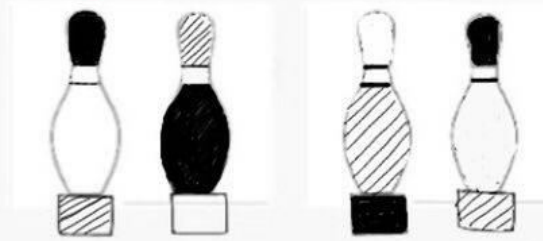

ترتيب الالوان في كل مره يبدأ بالنص (٢)
ثم القاعده (٣)
الراس (١)



الجواب ←

أوجد الشكل الناقص:

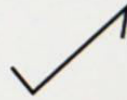
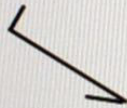
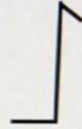
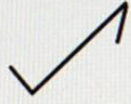
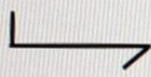

؟

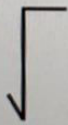
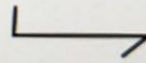
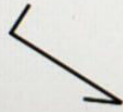

الجواب

٣ اوجد الشكل الناقص :-

الشكل المعاكس

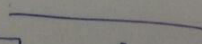
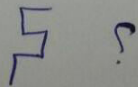
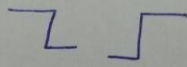
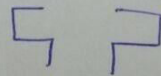

- ب

- پ

- س

- ح

تکلیف شکل

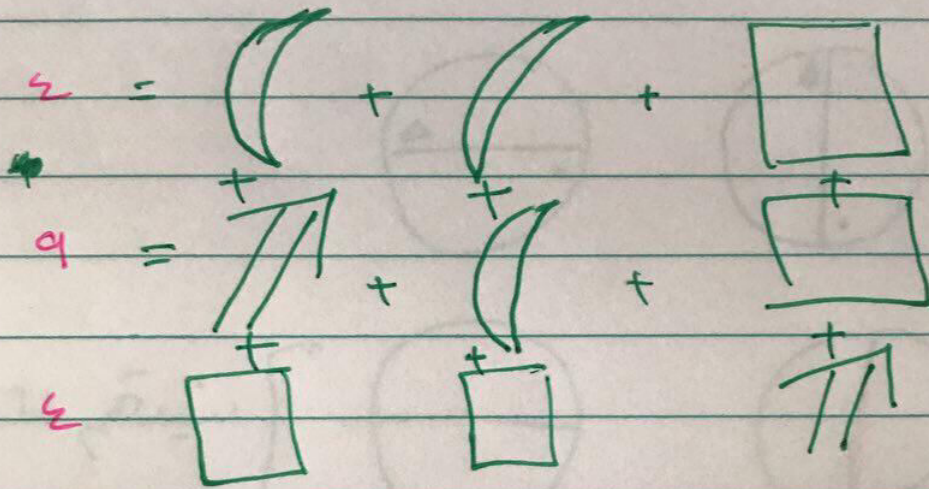

3 4 5

3 4 5

3 4 5

3 4 5

ماذا ينتج عند طي الشكل :

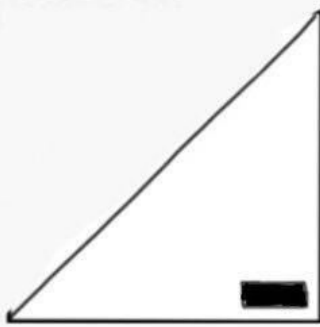
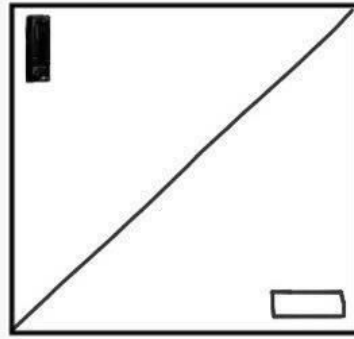

ب.

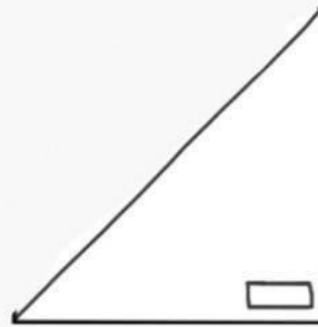

ا.

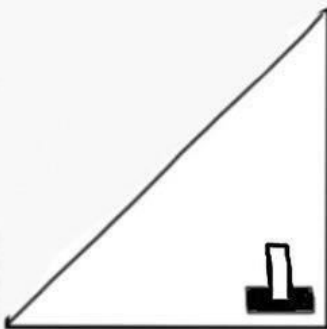

->

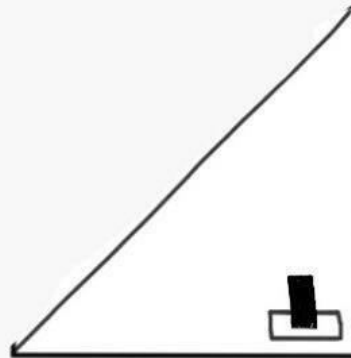

ج.

ما هو الشكل التالي

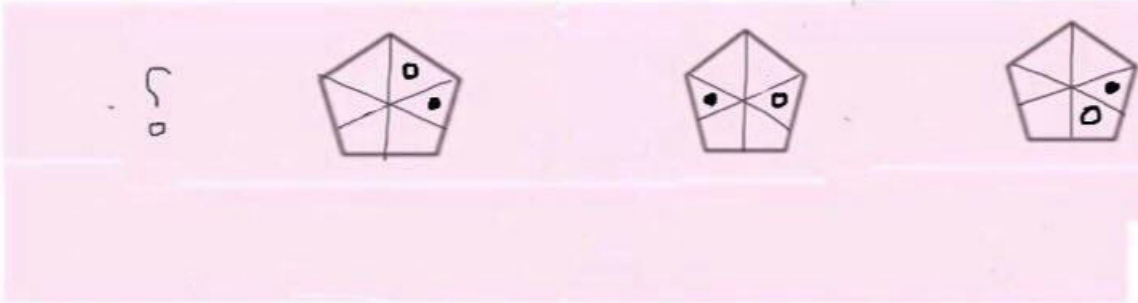

الدائرة السوداء تنتقل اتجاه عقارب الساعة 90° في كل خطوة
الدائرة المفرغة تنتقل عكس عقارب الساعة 90° في كل خطوة





المعين الاصلي يتجه الي جهة اليمين



بالنفسه



اذا كانه

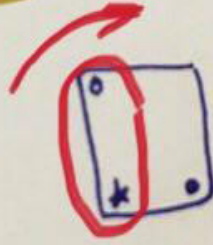

المربع يتجه جهه اليمين 90 درجه

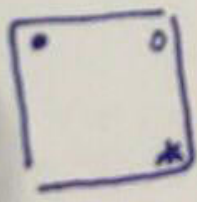

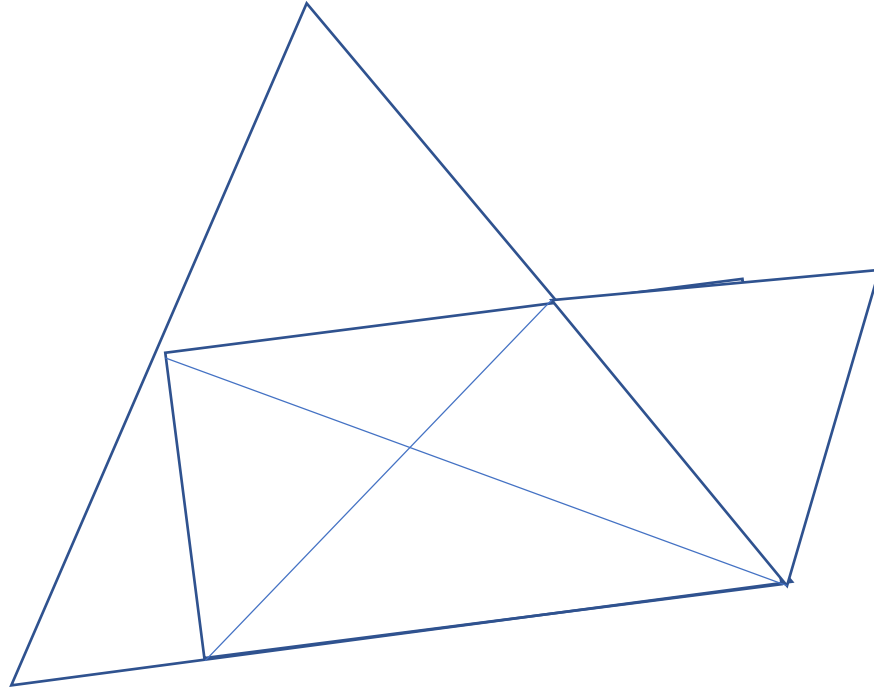

كم عدد المثلثات ؟

١٠

١٢

١٥

١٧

96 وجهه

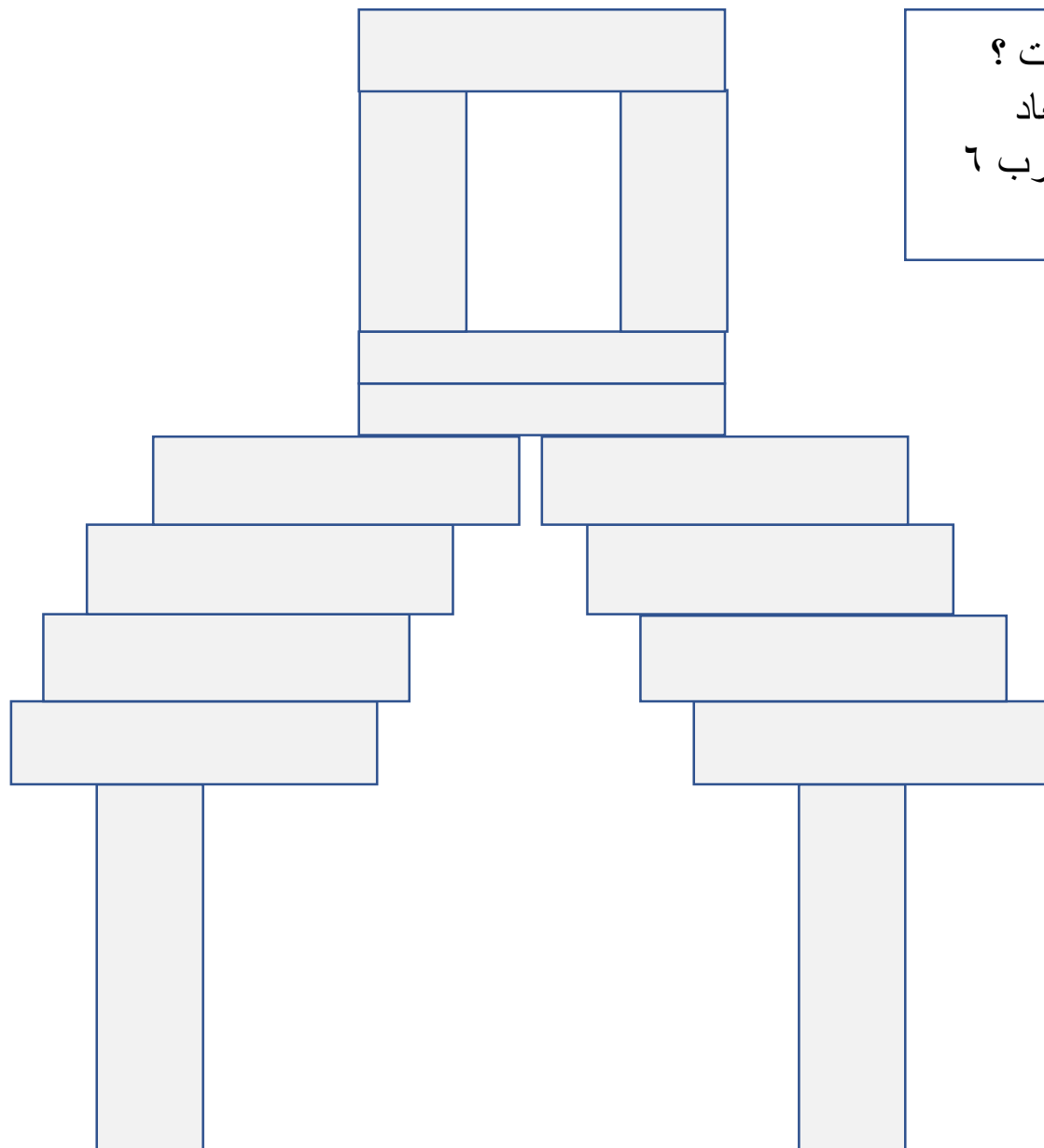

كم عدد اوجهه المستطيلات ؟
الصورة كانت ثلاثية ابعاد
راح تكون 16 مستطيل ضرب 6
اوجهه 96 وجهه

قدرات جامعين
(محوسب)

اللفظي

١) الجزء اللفظي

١, ١) التناظر اللفظي

١- اجتباء : اصطفاء (ترادف)

أ- ادخله : قربه

ب- اعانه : ساعده

٢- سنام : بعير

أ- شعر : رمش

ب- ساق : ركبة

ج- صلاة : عبادة

٣- سلك كهرباء : نحاس

أ- عجلات : مطاط (تجميعات)

ب- محروقات : نبط

ج- اقلام : خشب وقيل انها هذي الصحيح : (فهد بابطين)

د- سيارة ؛ نقل

٤- فم: أسنان (احتواء)

أ/ يد: أصابع

ب/ عين: رأس

ج/ كون: نجوم

د/ قلم: حبر

٥- لدغة : موت (تؤدي)

أ- جوع : فقر

ب- اكل : غنى

ج- الصبر : الفرج

٦- المرأة : عَقَمَت (اصابها عقم)

أ) بحيرة : نضبت (اصابها جفاف)

ب) شاة : نفقت (ماتت)

ج) سحابة : أمطرت

د) قوة : هوت.

٧- جبل : طود (هو الجبل المرتفع)

أ) طائرة : سيارة

ب) دينار : درهم

ج) سحب : غيم

د) رمل : صخر

٨- خياطة : ابرة.

أ- كتابة : قلم

ب- ذهب : صانع

ج- الوان : رسام

٩- فرشاه : معجون

أ/ موقد : شعلة

ب/ دخان : رماد

ج/ حطب : خشب

د/ عود : ثقاب

١٠_ ابوه : عمومة

أ/ امومة : خوؤلة ✓
ب/ قرابه : نسب

خوؤلة : اخ الام

١١- ثوب : نسيج(مصنوع من)

أ- قلم : حبر

ب- بحر : حبر

ج- باب : خشب ✓

د- جلد : قربه

١٢- جبال : رواسي

أ_ نجوم : مضيئة. ✓

ب_ محطة : فندق

ج_ روضة : ازهار.

د_ اودية : اشجار.

١٣- نجاح : فرح(بعده)

أ- زراعة : حصاد ✓

ب- حلم : جرأة

ج- كرم : غنى

د- فقر : بخل

١٤- حرير : رقة(صفه)

أ- سند أخ

ب_ صوف نسيج

ج_ زواج خطوبة

د_ عروس اناقة. ✓

١٥- انتصار : عراقك(بعد)

- ١- شراء : تفاوض
- ب- تعاون : تكاتف
- ج- حوار : اقناع
- د- تربية : تنشئة

١٦- الاصل : الفصل

- أ- الابن : الاب
- ب- الكتاب : المؤلف
- ج- الشاعر : الديوان
- د- الشرف : الفصاحة

الأصل بمعنى الحسب والشرف
الفصل بمعنى الفصاحة والبلاغة .

١٧- اذن : سمع (وظيفه)

- أ- شفره : حلاقه
- ب - عين : جفن
- ج - قلب : محبه
- د- جلد : شعر

١٨- روح : جسد

- أ- كلمة : قول
- ب- معنى : لفظ

١٩- يرقه : فراشه

- أ- دودة : جراد
- ب- نملة : حشرة
- ج- بيضة : دجاجة
- د- عصفور : حمامة

٢٠- ملعقه : قدر

أ- شوكة : طعام

ب- دلو : بئر

٢٥- الماء : الصافي

أ- الشباب : النظارة

ب- آلة : طباعة

ج- حادثة : قديم

د- شيخوخة : فتوه

٢٦- سيف : صارم

أ- طفل : شاب

ب- نَفَس : نَفَس

ج- غسل : نقي

د- ماء : صافي

٢٧- فاز : فرح

أ- ركض : تعب

ب- فرح : سرور

ج- نجاح : مذاكرة

د- جد : اجتهاد

٢٨- الرّي : الماء

أ- الشفاء:الدواء

ب- الغنى :الشهرة

ج- الزرع : الهواء

د- الصبر : الفرّج

الري عن طريق الماء

الشفاء عن طريق الدواء

٢٩- عشق : تفكير

أ- عطش : ارتواء

ب- اجتهاد : دراسة

ج- طلاق : بغض

٣٠- مصطنع - طبيعي
أ- وهمي : موثوق
ب- مخالف : نظامي

٣١- متعرج : ممر (صفة)

أ/ نهر : مجرى

ب/ معقد : تعبير

٣٢- قطع : كطف (ترادف)

أ/ فصل : فصم

ب/ قصف : قصد

ج/ نام : قام

د/ خير : شر

٣٣- مؤثر : اثر

أ/ شمس : قمر

ب/ دمع : ختم

المؤثر يترك اثر والدمع يترك اثر الى هو ختم

٣٤- قراءة : وعي

أ/ اجتهاد : انجاز

ب/ ثقافه : اطلاع

ج/ دراسه : مذاكرة

د/ كتابة : تاليف

٣٥- جذب : مجاعة

أ- كذب : إفك

ب- فقر : صحة

ج- طوفان : غرق

د- انفجار : ضغط

٣٦- كتابة: قلم

أ- تفكير: مخ

ب- رسام: ريشة

٣٧- أحمـر : قاني

- أ) أصفر : فافع
ب) أبيض : صافي
ج) أزرق : باهت
د) أسود : فاتح.

٣٨- قطع : شجر

- أ/ قص : ورق
ب/ تقليم ؛ اظافر
ج/ خشب : باب
د/ حصاد : عشب

٣٩-) فلاح : بائع

قاض : مجرم

- الراعي : جزار
المؤلف : الناشر
الكاتب : المجلة

٤٠- سواك : اسنان

أ) ماء : يد

- ب) صابون : اوساخ

٤١- مصطنع - طبيعي

أ- وهمي : موثوق

- ب-مخالف : نظامي

٤٢- قهوة : بن

خبز : مخبز

- علم : معلومات

تعليم : تنمية

دولة : خريطة

*القهوة : عبارة عن بن العلم : عبارة عن معلومات

٤٣- فروسية : ميدان

سباحة : مسبح

بحر : صيد

تربية : تعليم

حراسة : شرطة

٣٣- ألوان : رسام

أ- إبرة : خياط

ب - قماش : خياط

ج - خيط : خياط

د - ثوب : خياط

علاقة اداة : مهنة

٣٤- ريش : طائر

غنم : صوف

قماش : انسان

٣٥- عطش : حمد

أ/تسبيح استغفار (قيل انها صح)

ب/ بطنه : شبع

ج/ دقيق : خبز

د/ عطش : ارتواء

٣٦- الاحد : الجمعة

القرن: السنة

العصر : العشاء

الربيع: الصيف

صفر : رجب

٣٧- الاثنين : الخميس

أ/ شتاء : ربيع

ب/ شوال : شعبان

ج/ الفجر : المغرب

٣٨- سلسلة: حلقة

مستطيل: دائرة

مسمار : حديد

✓ سلم – درج

سهيل : الخيل

٣٩- جود: كرم (ترادف)

أوزر: حمل

ب-سقاء: شجاعه

✓ ج- عوده: رجوع

٤٠- أقدم : احجم (تضاد)

أ- كف : رجع

✓ ب- اتفق : اختلف

٤١- غروب : زوال

أ- السبت : الجمعة

ب- دهر : زمان

ج- فجر : مغرب

د - محرم : رمضان

٤٢- دوله : خريطه

✓ أ- بيت : مخطط

ب- خزانة : غرفة

ج- فصل : مدرسة

د- تبريد : مكيف

٤٣- جمع : تصنيف (علاقة مرحليه)

أ/ حصد : زراعة

✓ ب/ تشاور: اختيار

ج/ استرجاع : تذكر

د/ تأليف : بحث

٤٤-تبدون تكتمون

- أ- تضحكون تبكون
ب- تعلنون : تجحدون
ج- : مسرورون

٤٥- خياط : ابرة.

قلم : كتابة

صانع : ذهب

ألوان : رسام

٤٦- اجتباه : اصطفاه (ترادف)

أ- ادخله : قربه

ب- اعانه : ساعده

٤٧- غرق : اختناق

أ- رعد : برق

ب- احتراق : اكسجين

ج- فيروس : مرض

د- تقبؤ : تسمم

٤٨- لبوة : اسد

أ/ غنم:خروف

ب/ فرس؛حصان (انثى الحصان فرس)

٤٩- سهيل : الخيل ...

أ- صرير الباب

ب- بكاء الفتاة ..

ج- شدو : غراب

د- نهيق : كلب ..

٥٠- بيت : باب

حباري : صقر

جبل : كهف

كأس : ماء

وقود : سيارة

٥١- بدر : اكتمال

أ/ خجل : احمرار

ب/ وحشه : خلوه

ج- ذكرى : ماضي

د- وجه : جميل

٥٢- انعام : ابل

أ- سباع : ذئب

ب- تيس : خروف

ج- ضأن : معز

٥٣- ثوب : نسج

أ- قتل : خيط

ب- قمح : طحن

ج- لقاح : بذرة

٥٤- تحلية : بحر

تنقية : هواء

صيد : سمك

٥٥- خيل : ركوب

أ_ مكتب : عمارة.

ب_ طريق: شارع

ج_ مبنى : دكان.

د_ مطار : هبوط

٥٦- جوال : اتصال

إبره : خيط

سرير : لحاف

كأس : ماء

سكين : قطع

٥٧- عري : روابط

تهالك : تقارب

تقادم : تماسك

سرى : ليل

ترامي : تباعد

٥٨- جذب : مجاعة

كذب : إفك

فقر : صحة

طوفان : غرق

انفجار : ضغط

٥٩- حرف : كلمة

خروف : قطيع

معادلة : رقم

دولاب - أرفف

مصنع : ملابس

٦٠- رجل : نكوره

أ/ امراه : ولاده

ب/ طفل براءه

ج/ طيبب : مهارة

٦١- الأنامل : البنان

خصلة : شعر

أشجار: أغصان

لدغة : موت

مدرسة : فصول

٦٢- نحلة:خلية (مكانيه)

أ/ طائر: وكر

ب/ مبيت : بيت

ج/ طالب : مدرسة

وكر : مكان عشه

٦٣- بناء : طوب

أ/ قطار : عربية

ب/ اجتهاد : نجاح

ج/ تعليم : وعي

القطار جزء منه العربية
والبناء جزء من الطوب

٦٤- سم : ثعبان

أ/ حوت : عنبر

ب/ خروف : صوف

ج/ خروف : نعجة

د/ مسك : عزال

٦٥- كرسي : قعود

أ- جامعة : تعليم

ب- مبيت : بيت

ج- خزانة : غرفة

د- تبريد : ثلاجة

٦٦- قوس : انحناء

أ- رمح : استقامة بعض النماذج جاهم (عمود: أستقامة)

ب- قارب : نهر

ج- ضب : حوت

د- خيل : تمر

٦٧- حياة : مرض

- أ- زواج : خلاف
ب- مبيت : بيت
ج - شباب : زهايمر

٦٨- فاز : فرح

- أ- ركض : تعب

ب- فرح : سرور

ج- نجاح : مذاكرة

د- جد : اجتهاد

٦٩- دجاج: شعير

أ- أعشاب : حصان

- ب- صقور: لحوم

٧٠- سيل : غرق

أ- رعد : برق

ب- تقيؤ : تسمم

- ج- فيروس : مرض

٧١- الاسكندرية : الرياض

أ- نيويورك : الدوحة

- ب- عدن : الخرطوم او عدن القاهره

ج- جدة : جاكرتا

د- المنامة : الكويت

٧٢- ضب : صحراء

- أ/ سمك : ماء

ب/ حمار : زريبه

ج/ اسد : عرين

د/ طائر : وكر

٧٣- ثواني : زمن (جزء من)

أ- ماء : هيدروجين

ب- كرسي : طاولة

ج- ملح : طعام

٧٤- فاتوره : تسديد

أ/ جامعه : تعليم

ب/ خطة : تنفيذ

التسديد يحتاج الى فاتوره

التنفيذ الى خطه

٧٥- رصاصة : مسدس

كلام : فم

عين : وجه

جراح : سيارة

سيف : درع

٧٦- محى : أزال

رقى : سعد

رجاء : خوف

طاعة : معصية

توتر : تشنج

٧٧- ينطق : يصمت

أ- جلاله : مهابه

ب- تكبر : تواضع

٧٨- شرق : غرب

أ- فجر : ليل

ب- مطلق : مقيد او انقباض : انبساط

٧٩- بطاريه : ساعة

- أ/ شراع : سفينه
ب/ ذيل : طائرة
ج/ دقيقة : ثانية
-

٨٠- ليلة : ساعة

ثانية : دقيقة

قمر : سماء

- سنة : شهر
-

٨١- طاردة : جاذبة

أ- حزينة : كئيبة

- ب- عسر : يسر
-

٨٢- طارف : تليد

- جديد : قديم

تراث : قديم

ندم : تهور

أصالة : حضارة

٨٣ - عين : راس (تاكدوا من ترتيب الخيارات)

- أ/ نافذة : غرفة

ب / شجر : غصن

٨٤- صحراء : فلاه

حياة : شقاء

سيف : معركة

- يأس : قنوط

جفاف : رطوبة

٨٥- كلمة : حروف (جزء)

أ/ جملة : عبارة

٨٦- فلاة : بر

أ (سقم : مرض)

ب) غصن : شجرة

ج (تيه : ضياع (قيل انها اصح)

د (حرب : سلاح

٨٧- انسان : عقل (احنواء)

أ/ طائر : منقار

ب/ رجل : جنون

ج/ تفكير : علم

د/ راس : مخ

٨٨- اصطفاء: اجتباء

أ- احياء: أموات

ب- توجيه : أرشاد

ج-أصم: أبكم

د-عالي: مستوي

٨٩- مطر : نبات

أ- دموع : عين

ب- دواء : شفاء

ج- سيارة : بنزين (مو متاكدين من الترتيب)

٩٠- عبادة: دعاء

أ- حج: عمره

ب- خلق : حياء

ج - جذب: استسقاء

٩١- مهندس : خريطة غير متاكدين

أ- بائع : سلعة

ب- قضية : قاضي

٩٢- حاسر: الرأس

أ) حافي :القدم

ب) عريان : ثوب

ج) صلح : شعر

٩٣- طفل : رجل

شبل : أسد

حصان: مهر غلط بس العكس صح

٩٤- ورق : مكتبة

أ/ يوم : قرن

ب/ سنه : شهر

ج/ مدرسه : صف

د/ رطل : وزن

٩٥- نعل: حاف

أ/ عقال:رأس

ب/ جورب:حاسر

ج/ ثوب:عار

٩٦- لياقة : تمارين

أ- إبداع : تأمل

ب- صبر : ثواب

ج- زواج : انجاب

٩٧ - حديد: مسمار

أ- ماء : ثلج

ب- باب : خشب

ج- فضة : ذهب

د- صخر : جبل

٩٨- أسهم : اقتصاد

أ- صحف : اعلام

ب- مدرسة : طلاب

ج- وزارة : تجارة

د- سماء : نجوم

٩٩- مفكر : فكرة (يصدرها)

أ/ قصة:رواية

ب/ قاضي:قضية

ج/ شاعر:قصيدة ✓

د/ نجار:خشب

١٠٠- سم : ثعبان

أ/ حوت : عنبر

ب/ خروف : صوف

ج/ خروف : نعجة

د/ مسك : عزال ✓

١٠١- صدق : حقيقة

زكاة : بركة

صير : ثواب

تأمل إبداع ✓

اجتهاد : نجاح

١٠٢- نجاة : الهلاك (تضاد)

أ- الاصدقاء : الوشاة

ب- الاقلال : الاكثر ✓

ج- الانتظار : الذهب

١٠٣- سم : ثعبان

أ/ حوت : عنبر

ب/ خروف : صوف

ج/ خروف : نعجة

د/ مسك : عزال ✓

١٠٤- حصون : قلاع (ترادف)

أ/ سناء : ضوء ✓

ب/ لحاء : شجرة

١٠٥- جنين : ولادة

أ- سهم : رمي ✓

ب- رجم : حجر

ج- عصا : ضرب

د- مسدس : قتل

١٠٦ موز: فاكهه (الموز من الفواكهه)

- أ) عرب : بشر (العرب من البشر)
ب) غذاء : دواء
ج) ضعيف : قوي
د) حرب : جنود

١٠٧- صدق : حقيقة (نتيجه)

- أ) غنى : كرم
ب) فقر : كراهيه
ج) الخوف : احجام (التردد)
د) غضب : غرور

١٠٨- لطم : كف

- أ) لكم : قبضة
ب) طعن : رمح
ج) رمي : صخرة
د) مدح : لسان.
د) قوة : هوت.

١٠٩- ماء: بئر

- أ) حير : قلم
ب) حليب:ضرع
ج) ضوء:نبات
د) رمل : طلاء

الماء يستخرج من البئر والحليب يستخرج من الضرع

١١٠- سقط : تألم (تتابع)

- أ/صدق: ندم
ب/امتنح:نجح
ج/صام:امتنع
د/ليس:استنتر

١١١- هندسة : جبر

أ/ فيزياء : كيمياء

ب/ فلسفة : منطق

ج/ جولوجيا : ادب

د/ مكتبة : كتاب

١١٢- لطم : كف

أ) صفع : خد غير متأكد

ب) طعن : رمح

ج) رمي : صخرة

د) مدح : لسان

١١٣- بث : استقبال (علاقة تضاد)

أ/ رفض : قبول

ب/ رضا : ابتسامه

ج/ موجة : تلفاز

د/ وقود ؛ سيارة

١١٤- عجيب : غريب

أ) تغاضيت : أسرعت

ب) أهملت : قصرت

ج) مشيت : ركضت

١١٥- ماء: بئر

أ) حير : قلم

ب (حليب:ضرع

ج) ضوء:نبات

د) رمل : طلاء

الماء يستخرج من البئر والحليب يستخرج من الضرع

١١٦- ظهر:مغرب

أ- محرم : رجب

ب- التاسع :السابع

ج- سحر :فجر

د- الاحد : الثلاثاء

١١٧- حادث : تهور

أ- نجاح : فرح

علاقة نتيجة وسبب

١١٨- وردة : زكية

أ- عروسة : بهيه

١١٩- ورقة : كتاب

أ- حلقة : سلسلة

١٢٠- كتب : مكتبة

أ- بيض : سلة

٢, ١) الخطأ السياقي

١- الشركات الكبيرة لا تهتم بتحفيز الموظفين فينتج (استقطاب) الكثير من (العاطليين) بالعمل لذلك يتركها الكثير من الموظفين (الجيدين)

أ- تهتم

ب- استقطاب

ج- العاطليين

د- الجيدين

٢- امشي إلى أهدافك بخطوات (حثيثة) و(فل) عضديك بالعزيمة والصبر

أ- حثيثة

ب- فل

٣- جلس سالم يتأمل السواحل الجميلة في بلاده و لكنه (تحسر) لأنه لا يستطيع الوصول إليها (لصغر) سنه و(بعدها) عن (خياله)

أ- تحسر

ب- صغر

ج- بعدها

د- خياله

التصحيح : مكان

٤- الانسان بلا هدف كالسفينة بلا دفة،(بيدا) بهما الامر عند الصخور ...

ينتهي

٥- الاسلام (يرسي) القيم و الاخلاق للفرد و يتضح ذلك في ... و (بثه) للوضوح و (تسخير) المداهنه لانها مرض عضال تفسد المجتمعات ،،،

أ- يرسى

ب- بثه

ج- تسخير

الخطأ تسخير لان المداهنه مرض و هو يظهر عكس ما يبطن ف كيف الاسلام يسخرها ،،،

٦- تعمل (الغابات) على صد (الرياح) ، والغابات تشكل (موطن) للحيوانات والنباتات التي (تستتكف) العيش فيها

أ- الغابات

ب- الرياح

ج- موطن

د- تستتكف

٧- اكتشف ابن الهيثم (انعكاس) الضوء وهذه الطريقة تعتبر (خلفا) لالة (التصوير) (الحديثة) .

أ- انعكاس

ب- خلفا

ج- التصوير

د- الحديثة

٨- لا تندم على فوات مامضى بل انظر (للمفقود) و الانسان الناجح يتسغل ما يواجهه في طريقه ويهتم بما فقده

ج- المفقود

التصحيح : الموجود (فيما معناه)

٩- البصرة مدينة بنيت في عهد (الفاروق) عمر بن الخطاب رضي الله عنه ، وهي (أقدم) المدن الاسلامية (خارج) الجزيرة العربية بنيت عام ١٤ (قبل) الهجرة .

أ- الفاروق

ب- أقدم

ج- خارج

د- قبل

التصحيح : بعد الهجرة

١٠- الفشل هو الشيء الوحيد الذي يستطيع الانسان ان يتفاداه دون أي مجهود

أ) الشيء

ب) نتفاداه

ج) بدون

د) مجهود

الخطأ : يتفاداه

الصحيح : يحققه

١١- إن (الأب) حريص بصحة اطفاله ، ويخاف عليهم من داء العصر (السمنة)، و اخذهم لأخصائي (تغذية) وشرح لهم النظام (المنزلي) المثالي

- أ- الأب
ب- السمنة
ج- تغذية
د- المنزلي
- التصحيح : الغذائي

١٢-المرأة (قديماً) تنزين بالحلي (وتصون) بيتها بالأثاث ، قدر (أستطاعتها) .

- أ- قديماً
ب- تصون
ج- استطاعتها

١٣- الالغاز محبيه عند الاطفال فهي تساعد على ايجاز شي ما و تساعد ايجاد المشكلات

- أ) الألغاز
ب) إيجاز
ج) إيجاد
التصحيح : حل

١٤- حافظ الوراقون على تراث الامة من مخطوطات و كتب عن طريق النسخ وبذلك بقيت وانتشرت المطبوعات في كل الأعصار

- أ) الوراقون
ب) تراث
ج) كتب
مطبوعات

١٥- من (زاد) (حياؤه) ذهب سروره و(هان) على الناس و من جمع بين السخاء و الحياء ظفر (بمودة) الناس .

- أ/ زاد
ب/ حياؤه
ج/ هان
د/ مودة.
التصحيح : قل

١٦- إن (الأرواح) تحتاج إلى (الأدواء) كما ان (الابدان) تحتاج إلى (الغذاء)

أ- الأرواح

ب- الأدوية

ج- الأبدان

د- الغذاء

١٧- ان انت المفروض تفتخر باخلاقك ومالك في اخلاق جدك و تصنع لنفسك اخلاق (تتدلى)
بها

تتدلى

١٩- (المتفائل) يرى (الفرص) في كل (صعوبة)، (المتطلع) يرى الصعوبة في كل فرصة

أ- المتفائل

ب- الفرص

ج- صعوبة

د- المتطلع

التصحيح : المتشائم

٢٠- هناك (عقبات) في طريق (النجاح) فطريق النجاح (ممهد) (دائما)

أ- عقبات

ب- النجاح

ج- ممهد

د- دائما

التصحيح : وعر

٢١- إذا كان الهدف الرئيسي من المكتبات الخاصة هو اتاحة فرص الثقافة للجمهور فيجب أن
تكون مركزا للحياة الفكرية و الاجتماعية في المنطقة

الخاصة

الثقافة

الفكرية

الاجتماعية

التصحيح العامة

٢٢- اكتشف العلماء في (الرمان) استخدامات تساعد على (تثبيط) الخلايا السرطانية
واستخدموها في (تحفيز) نمو هذه الخلايا

أ- الرمان

ب- تثبيط

ج- تحفيز

٢٣- (السلامة) خيرا من الندامة و (الاسف) اهون من التكلف والقناعة (خير) من (الاستطاعة)

أ- السلامة

ب- الاسف

ج- خير

د- الاستطاعة

التصحيح : الضراعة

٢٤- تتوقع ماليزيا بحلول عام ٢٠٢٠م أن تصبح من أول خمس دول في اقتصاد العالم بسبب اعتمادها على المعاملات الجيولوجية الحلال والمصارف الإسلامية.

أ) أول

ب) اقتصاد

ج) الجيولوجية

د) الإسلامية

٢٥- عندما (تصادر) الدول الفتاوى الدينية - بداعي سيادة القانون - مع أنها غالباً (فوق) القانون، مثل المعاهدات التي (تبرمها) ثم تتخاذل عنها كمعاهدات (تبادل) الصواريخ العابرة للقارات.

أ) تصادر

ب) فوق

ج) تبرمها

د) تبادل

٢٦- (ألعاب) الأطفال يجب أن تصنع (بأدنى) معايير (الجودة) لأنها تستخدم بشكل (عشوائي) بين الأطفال.

أ) ألعاب

ب) بأدنى

ج) الجودة

د) عشوائي

٢٧- ليس هناك بلاد ضعيفة فلا تكون عظمة الشعوب (بعدد افرادها ولا تصنع عظمة الفرد بقامته

أ) ضعيفة

ب) الشعوب

ج) عظمة

د) قامته

التصحيح : عظيمة

٢٨- ان في عمليات (المخ) في التقنيات (الحديثة) نضطر لعمل ثقب في (الدماغ) في الحالات (السهلة)

أ- المخ

ب- الحديثة

ج- الدماغ

د- السهلة

التصحيح : الصعبة

٢٩- هناك (تناسب) عكسي بين عدد وفيات الأطفال و(تدني) الأجور ولذا يقل عدد (وفيات) الأطفال كلما كانت الأجور (متدنية)

أ- تناسب

ب- تدني

ج- وفيات

د- متدنية

٣٠- (الشكوى) هي التعبير (الخفي) عن عدم (الرضا) (بالواقع) أو القناعة به

أ- الشكوى

ب- الخفي

ج- الرضا

د- الواقع

٣١- عيوب الجسم يسترّها متر قماش ولكن عيوب الفكر يكشفها اخر نقاش،

أ/ اخر

التصحيح اول

٣٢- الانسان (سخر) جميع المخلوقات لخدمته تارة يصنفها وتارة يجمعها أملاً في اكتشاف (أدواء) (للأمراض التي ابتلي بها (لتلويثه) البيئة)

أ- سخر

ب- أدواء

ج- تلويثه

التصحيح : علاجاً

٣٣- من المهم (بعد) الاستغلال التجاري (للاختراع) الحصول على براءة امتياز

أ- بعد التصحيح : قبل

ب- الاختراع

٣٤- ان الانسان يقاوم (التغيير) بين القديم والجديد لكن فالنهايه يندفع للتغيير سواء كان
(رافضاً) او (مختاراً)
أ- التغيير

ب- رافضاً

ج- مختاراً

التصحيح : راضياً

٣٥- اذا كنت تريد (النجاح) في عملك ومتطلباتك اليومية فانك تضطر الى (الزام) الناس
(للاقتناع) (بأرائك)
أ/ النجاح

ب/ إلزام

ج/ الإقناع

د/ ارائك

الصواب (جذب)

٣٦- الانطباع (الاخير) الذي تتركه عن طريقة شكاك وجلوسك

الاخير

التصحيح : الاول

٣٧- القلق حالة (نفسية) نتيجة (التوتر) والتوقعات (الإيجابية) وقد تكون الإضرابات النفسية
(سبباً) لذلك

أ- نفسية

ب- التوتر

ج- الإيجابية

د- سبباً

التصحيح : السلبية

٣٨- إذا (تربى) الإنسان في بيئة (سيئة) فإنه يلتقط صورة (إيجابية) عن مجتمعة و(يراها)
بصورة ايجابية

أ- سيئة

ب- ايجابية

٣٩- اذا كانت المؤلفات (الجغرافية في التراث العربي قد تأخر ظهورها الى القرن الثالث فإن
(المعاجم (الجغرافية لم تظهر إلا في القرن الخامس حيث ظهر معجم لغوي في هذا المجال
أ) المؤلفات
ب) التراث
ج) المعاجم
د) لغوي
التصحيح : التراثي

٤٠- (الأطفال) يملكون (النظرة) الحادة (الرقية) وذلك لأنهم (ينأون) عن من يستثير شكوكهم
أ- الأطفال
ب- النظرة
ج- الرقية
د- ينأون
التصحيح : الثاقبة

٤١- إن السرور على فوات الأشياء ليس إلا مضيعة للوقت
السرور
مضيعة
الوقت
التصحيح : الحسرة

٤٢- يظل النحل يختار رحيق الازهار ليصنع اطيب شراب وكذلك (الانسان) يختار مناوئية
ليصنع أخلاقه
أ) الانسان
ب) مناوئيه
التصحيح : أصدقاء

٤٣- إن الانسان يقاوم التغيير بين القديم والجديد لكن فالنهاية يندفع للتغيير سواء كان راضياً
أو مختاراً
أ) التغيير
ب) راضياً
ج) مختاراً
التصحيح : مجبراً

٤٤- إذا تربى الإنسان في بيئة سيئة فإنه يلتقط صورة إيجابية عن مجتمعة و يراها بصورة ايجابية

- (أ) سيئة ✓
(ب) إيجابية
(ج) يراها

٤٥- مياه البحر الميت تعرف بشدة الملوحة ولو ان تدفقت (إليها مياه المحيط الهادي لزيادة من تركيزها

- (أ) بشدة
(ب) تدفقت
(ج) لزيادة ✓
التصحيح : قلت

٤٦- يجب للأخ على أخيه مودته بقلبه وتزينه بلسانه و(رفده (بماله و (مسارعته (في (غيبته

- (أ) للاخ
(ب) غيبته
(ج) مسارعته ✓
(د) رفده
التصحيح :مدافعته

٤٧- لا تتعلم العلم لتباهي به الجاهل وتمارى به السفهاء وترائي به من في المجالس

- (أ) العلم
(ب) الجاهل ✓
(ج) السفهاء
(د) المجالس
التصحيح :العلماء

٤٨- مروءة الرجل صدق لسانه و احتمال خيرات جيرانه وبذله المعروف لأهل زمانه

- (أ) صدق
(ب) خيرات ✓
(ج) بذله
(د) زمانه
التصحيح :عثرات

٤٩- غالباً ما يعود العقاب البدني بالسلبية على الطفل حيث يكون هادئاً ومقاوماً
للتوجيهات

بالعقاب
بالسلبية
هادئاً ✓
للتوجيهات

٣, ١) أكمال الجمل

١- من عصفورين معاً

أ- يطاردهم - يفقدهم

ب- يقتل -

ج- يحبس -

٢- لا يستطيع إنسان مهما بلغت أن يشتري الذي مضى

أ- ثروته - شبابه

ب- عمره - قوته

٣- كثير من الناس يحرص على إكتساب لانهم يرون إنها من الفقر

أ- صنعة - أماناً

ب- مهارة - خروجاً

ج- رياضة ..

٤-٥٤ - اذا كانت حوادث السيارات مسؤولية فإن رجل المرور مسؤول عنه و رجل الامن المكلف بذلك و الجميع مكلف بما في ذلك

أ- الجميع رسمياً

ب- الرجل - شخصياً

د- الجميع - ودياً

٥- اثبتت الدراسات ان قراءة النص بشكل جيد وان المتعلمون تغيروا ولم يكتفوا بقراءة النص فقط بل اهتموا ب
.....

أ- الحديثه - تحليله

٦- ثروة تقنية المعلومات والاتصالات ... ابداع إنساني مشترك لكن البشرية تدفع الى الاستخوذ على ثمارها و حرمان الاخرين منها

أ- نتاج - الانانية

ب- صدی - النزعة

ج- اجتماع - الطبيعة

د- ثورة - حسد

٧- اكرم على من شئت تكن اميره و..... الى من شئت تكن اسيره و..... عن شئت تكن نظيره

أ- احتج - استغني

٨- اذا اراد الله يقوم منحهم الجدل ، ومنعهم ...

أ- سوءا - العمل

ب- خيرا- العمل

ج- الرفعة - المال

د- - السلطة

٩- الرجل العاقل إذا اراد أن يعلو على الناس وضع نفسه و إذا أراد أن جعل نفسه خلفهم الا ترى أن البحار والانهار تتلقى الجزية من منات الجداول التي تعلوها

أ- أسفلهم - يتصدرهم

ب- الهمة - أفعالهم

ج- أمامهم - يعلوهم

د- فوقهم - يتأخرهم

١٠- الطرق المزدوجة تساعد على الوصول إلى الهدف ___ مع الحفاظ على جانب ___

أ- بسرعة-الامان

ب- بامان - الخدمات

١١- لولا السرور في ساعة الميلاد ما كان البكاء في ساعة الموت ولولا الأمل بدوام ما كان الجزع من الفقر ولولا فرحة التلاقي ، ما كانت ترحة

(أ) الحياة - الاثنيان

(ب) الحال - العذاب

(ج) الغنى - الفراق

(د) الصحة - الموت

١٢- لو تبحث عن الا صديقا بلا عيوب لما صادقت الا

أ- انسانا - نفسك في نماذج جات صديقا-أصدقاء]

ب- رفيقاً- مشاعرك

ج- رجلا- جارك

د- صديقا -

١٣- لا ننسى أن القرآن هو الذي على أصل اللغة العربية من الضياع والاندثار كما ذكرنا من الذي زادها غنى ووسع لها في الأرض امتداداً، وفي الزمان،

أ- حافظ - بقاء

(الصيغه مختلفة (X)

١٤- حدثت على الناس تطورات في مجال وأصبحت ذات كفاءة عالية سرعة الصوت في قطعها المسافات وتقريب المسافات بين أقطار الارض ومراعاتها اسباب السلامه للارواح التي تحملها

أ- النقل - نفوق

ب- الاتصال - تجاوزت

١٥- كثير من السائقين إذا ركبوا سياراتهم لا إلى أنظمة المرور فيها ومدى صلاحية ألياتها مثل المكابح والأضواء والإطارات ولكنهم لا يغفلون عن نظافة شكلها الخارجي .

أ- يتوجهون - تراهم

ب- يلتفتون - يكادون

ج- يهتمون - يكادون

د- ينظرون - لا يستطعون ان

١٦- المعلم وسيلة لاصلاح و نجاحالقادمة

أ- تعليمية - الاجيال

ب- تربوية - الأمة

١٧- التردد يصيب الانسان في حياته ويجعله.... لليأس

أ- العامة - مأوى

ب العملية - فريسة

ج- - فرصة

١٨- ان الدولصارت تعدل مناهج التدريس حتى تحصل على النوعية.

أ- المتقدمة - الكفانات

ب- المتحيزة - القدرات

ج- الحكومة -

١٩- المن أراد بلا عيوب فسوف يعيش بلا ...

ا) صديقا - أصدقاء

ب) صديقا - اعداء

ج) اعداء - أصدقاء

د) اخأ - اعداء

٢٠- استطاع ان يهيىء طلاب قادرين على بناء مجتمعهم العمل في القطاع الخاص .

أ- التعليم - حتى

ب- المعلم - بعد

٢١- يعد الحليب أساسيا في النظام الغذائي والتغذية السليمة ويعد إحدى ... صحة المجتمع

أ- جزءا - دعائم

ب- وحده - ركيزه

ج- شيئا - دوافع

٢٢- المواهب مثل الارزاق توزع وانها تحتاج ل.....

أ توزع - صقل او مقسمة - صقل

٢٣- الكذب كالكرة كلما دحرجتها كبرت.

أ- الصغيرة

ب- الثلجية

ج- المطاطية

د- البلورية.

٢٤_ ان بعض النباتات تنبت في ... حارة واخرى باردة وتختلف من نوع لآخر على حسب

أ- مناطق - طبيعتها

ب- قارات - مائها

ج- مدن - نوعها

٢٥- أحكم الناس من ظن نفسه حكمه

أ/ أكثرهم

ب/ أقلهم

ج/ أعلمهم

د/ أفضلهم

٢٦- الاتقان والمصداقية للصحيفة تجعلها موقعها و مادتها في ساحة الاعلام (ناقص)

أ- تحدد - تروج

ج- تحتل - تحفظ

٢٧- ليس عيباً ان، ولكن العيب أن تقول أن النجاح... دائما

أ- تفشل-يلازمك

ب- تعمل-يفارقك

ج- تبذل-يباعدك

د- تجتهد - يجانبك

٢٨- من سأل سوالا فقد عن نفسه (ناقص)

أ- ذب

ب- اخبر

ج- رضي

٢٩- الحرية تشغل مساحة كبيرة من ... الانساني لان لها علاقة بمتطلبات الحياة

أ- الصراع _ قوية

ب- التفكير - بسطيه

ج - الفكر _ قريبة

د - ... _ ضعيفة

٣٠- ان العلم هو مصدر الطريق ويصنع الحضارات وينهض بالفرد و

أ- يضىئ - المجامع

ب- يفسح - المجتمعات

ج- ينير - الامم

د- سلك - شعوب

(مو متاكده من الاجابه)

٣١- النميمة مرض اجتماعي يثير العدوات بين الشعوب و.....، صدورهم و.....المسماار الرابط بينهما

أ- تفك - تربط

ب- بوغر - يدق

ج- تنزع - تدق

٣٢- القلوب كالفدور ... بما فيها ، والسنتها مغارفاها ، فانتظر الرجل حتى يتكلم، فإن يعترف لما في قلبه، من بين
حلو و حامض و مر

أ- تفوح - الكلام

ب- تغلي - لسانه

٣٣- ليله الفقير الجائع أصعب من ليله الغني التاجر إذا سلعه من سلعه و سهم من أسهمه

أ- بارت - نزل

٣٤- إن الفرد في المجتمع و المجتمع اذا ارد ان يتطور لابد ان التقدم و الازدهار في المجتمع

أ- عنصر - بنوي

ب- لبنه - ...

٣٥- لا نيتروجين بدون بروتين ولا حياة بدون بروتين اذاً لا حياة بدون

أ - هيدروجين

ب - نيتروجين

ج - اوكسجين

د- بروتين

٣٦- يرى الحكماء أن حمل أثقل من حمل

أ- الأمانة - الكتب

ب- العلم - النفوذ

ج- الأسرار - الجبال

د- التراث - الثقافة

٣٧- يعد الهواء من العناصر المكونه للبيئة على الرغم من أنه

أ- أئمن - أوفرها

ب- أكثر - أوفرها

ج- أرخص - اخفضها

د- أئمن - أقلها

٣٨- إن النبي صلى الله عليه وسلم بالرغم مافعله به قومه من ولكنه يحب لهم الخير دائما وهذه من أفضل أخلاق
الإنسانية

أ- شر - مكانه

٣٩- تبدو الشمس كالنار ، وتبدو السماء كالبحر الأطراف

أ/ المتوهجة - المترامي

ب / المتوهجة - القريب

ج / المشتعلة - الصافي

د / الملتهبة - واسع

٤٠- ضربة تدمي الجسد و ضربة تدمي القلب

أ- العدو - الصديق

ب- العدو - القريب

ج- الصديق - العدو

د- الغريب - الذكي

٤١- المخلص لربه كالماشي على الناعم لا تسمع خطواته لكن ترى

أ- الرمل _ اثارها

ب- الريش - شكلها

ج- النهر - بصماتها

د- الأسفلت - اثارها

٤٢- استلقى رجل و.... بقياس ابعاد الغرفة و لما رأى ابعاد الغرفة قريبه من بعض ادرك انه انتقل من الوسع للضيق وانتقل من عالم الى عالم الواقع

أ- حدث - الاحلام

ب- يتأمل- ضيقها

ج- ينظر- تحطيم

د- حدث - الرحابه

(تأكدوا من الخيارات (X))

٤٣- دور الوالد ابناءه لا يقتصر على الصرف المادي فقط، بل عنايتهم كغرائس و الحرص على ان يواجهو واستثمارهم خير استثمار

أ- تجاه - العوائق

ب- نحو - الخسائر

(تاكدوا من الخيارات (X)

٤٤- إذا قمنا بتربية الطفل على صحيحة سلم من المخاطر الاجتماعية المكتسبة المنحرفة

أ- أسس - السلوكيات

ب- مبادئ - الأمثال

ج- استحقاقات - الاتجاهات

د- حكايات - الأفكار

٤٥- إن عنصر بدائل الطاقة يوشك أن وجوده، وسوف تشغل الطاقة الشمسية موقعا بين البدائل المختلفة

أ) يفرض - مهماً

ب) يثبت - صغيرا

ج) يختل- بديل

د) يفقد - عظيما

٤٦- في معارك الإسلام كان صوت أدب الدعوة يرتفع مع السيوف، و السلاح

أ) صليل - قعقعة

ب) إلقاء - كثرة

ج) خرير - قوقاة

٤٧- إن مصادر المياه العذبة تكاد تكون في دول الخليج العربية بإستثناء.....

أ) متنوعة - عمان

ب) كثيرة - الكويت

ج) قليلة - ايران

د) معدومة - العراق

٤٨- بدأ بعض الرياضيون يتجهون إلى ترك ممارسة الرياضة , ولذلك تم العمل على قوانين جديدة يتم تطبيقها على الرياضيين المخالفين مع اللجنة الدولية للتحكيم , إن لم نقل بتشجيع مباشر منها

- (ا) توجيهية - معارضة
(ب) قاسية - رفض

٤٩- الكتب والمناهج والمقطع الثاني لا عليها عقل (ناقص)

- أ- مقننه _يختلف

ب- معاصره - ترتقي

(ناقص × ×)

٥٠- الهي لا تجعلنا مخدوعين اللهم لا تجعلنا ممن ضل سعيهم في الحياة الدنيا وهم يحسبون انهم يحسنون صنعا

(مشابهه لها) (ناقص)

٥١- القلم صمته الذي انت عليه (ناقص)

- أ- ابان - تراه

ب-

القلم ييوح بما في الصدور (ولكن) ، يغلب عليه صمته

(الصيغه خطأ ×)

٥٢- استطاع العلم أن يضع طريقة خاصة ل بصمات الأصابع، وأن يبين أوجه.....

معرفة - الاختلاف

- حفظ - الإفادة

٥٣- الكلمة... من اكثر ممتلكات الانسان الثمينة التي ساعدت الانسان بعيدين فيما معناها بدونها لأصاب الانسان
الملل (ناقص)

أ- المنسوخه -

ب- المطبوعه - ... (يقال انها الإجابة الصحيحه)

ج- المنقوله - ...

د- المنقوشة - القراءة

× × (ناقصه)

٥٤ - عدم بين الأخوان هو طريقها للتفريق والاختلاف و طريق لزال الإخاء و الود ولهذا كان الأذى من
أدب الأخوه

أ) الصبر - احتمال

(مو نفسها بالضبط)

٥٥ جملة فيها املاق (ناقص)

أ- المال - الفقر

٥٦- ان من نعمه الله علينا ان تتغير الفصول بإرادة الله ولو ليوم واحد لسا الملل فيها (ناقص)

أ- بالسنة... دامت

٤, ١) القطع والدراسات

١- دراسة صحة القلب

ان صحة القلب افضل شي لها (الرياضة والاكل الصحي) وفيه دراسة (حديثه)تقول ان صحة القلب ترتبط بالعوامل الاقتصادية والحالة التعليمية فالدكاترة واصحاب المجاستير دخلهم مرتفع فبالتالي تكون صحتهم جيدة فمثلا الي دخله ٣٠٠٠٠٠٠ في السنة يكون اكثر واحد صحته جيد

س١ /: ماالذي يميز هذي الدراسة ؟

أ- اضافة عناصر جديدة للدراسة

س٢ / مارايك بصحة الدراسة الحالية ؟

أ- حديثة

ب- غريبة غير مألوف

ج- صحيحة

د- جديدة

س٣ / ما علاج صحة القلب في الدراسة الحالية ؟

أ- الحالة الاقتصادية و التعليمية

ب- الرياضة

ج- الرياضة والاكل الصحي

س٤ / هل الدراسة كانت معلومات :

أ - غير مهمة

ب - مألوفة

ج - مطابقة للنتائج السابقة

د- مخالفة للنتائج السابقة

س٥ / مارايك في نتائج الدراسة ؟

أ- منتقيه للكلمات والمعاني..

ب- غير جيده

٢- دراسة العنف الاسري .. (فيها جدول)

باحث بيسوي دراسة عن العنف الأسري في دول الخليج فحاء الرياض وتطوعوا عائلات كبيرة وصغيرة .فاخذ منهم يمكن ١٠٠ ولد او اقل وراح سوا عليهم دراسه وطلع انه العنف مو منتشر بكثره في المجتمع الخليجي وانه فيه نسبة منهم السبب حالات نفسيه او شي زي كذاوفي نهاية الدراسه قال الباحث ان لا يوجد عنف اسري لان النسب قليله

نتائج الدراسة أنه كل ما قلت حجم الأسرة زاد العنف الأسري .. والعكس صحيح
التوصية: ان يتم اغلاق مراكز الرعاية الاجتماعية لأن لا حاجة لها ::

س١/هل نتائج الدراسة

ا. تعكس واقع المجتمع الخليجي .

ب. لا تعكس

ج. تعكس معظم العائلات .

د. تعكس بعض العائلات

س٢/ما رأيك فالتوصية ؟

أ. رأي شخصي للباحث ولا تعبر عن النتائج.

ب- الباحث لا يعي اهميه نتائج البحث

س٣/ لو كنت مكان الباحث عن ماذا تستغني:

ا. العينة التطوعية

س٤/ اهم شي في البحث ..

أ- تكون عينة البحث ممثلة لمجتمع البحث

٣- قطعة " الادوية المزيفة والاجنبية "

س١: تحترف الادوية المزيفة عن الاجنبية

أ- جرعات اقل

ب-المواد الخام اقل

س٢/ معنى توضيب في الجملة

(توضيب الادوية المقلده مشابهها لتوضيب الادويه الاجنبيه)

أ- اعداد

س٣/ الادوية المزيفة والاجنبية:

أ- متشابهة

ب- اقل جرعة

ج- مماثلة

س٤/ العنوان المناسب

أ- العلاقة بين الادوية المزيفة و الاصلية او ممكن تكون الفرق بين الأدويه المزيفة و الأصلية
ب- خطر الأدوية المزيفة

س٥/ الادوية الاجنبية تمتاز:

أ- ذات جرعات اكثر

ب- مواد الخام فيها فعاله

ج- يتم تصنيعها في دول متقدمة

٤ - قطعة الدراهم والدنانير

من نعم الله تعالى خلق الدراهم والدنانير ، وبهما قوام الدنيا ، وهما حجران لا منفعة في أعيانهما ، ولكن يضطر الخلق إليها ، من حيث إن كل إنسان محتاج إلى أعيان كثيرة في مطعمه وملبسه وسائر حاجاته ، وقد يعجز عما يحتاج إليه ويملك ما يستغني عنه

س١/ " وقد يعجز عما يحتاج إليه ويملك ما يستغني عنه "

الدراهم والدنانير هي قوام الدنيا تتناسب مع

أ- لا عيش الا بالعمل

س٢/ مامعنى سائر حاجته ؟

أ- اهم ما يملكه

ب- اكثر ما يملكه

ج- جزء ما يملكه

د- اعظم ما يملكه

س٣/ ما العلاقة بين و يعجز عن يطلبه و يستغني عما يملكه ؟

أ-مفارقة

ب- اطراد في ناس قالت هذي الاجابه الصح

ج- تراتب

س٤/ ما معنى اعيانهما ؟

أ- ذواتهما

ب-معيناتهما

ج-اصحابهما

س٥/ ما علاقة (ولكن يضطر الخلق اليهما) بما قبلها

أ- استدراك عليه

ب- التنبة له باهميتها

ج- توضيحها

د- تعليها

٥- تحسين السلالة الحيوانية

س١/ الفلاحين والمزارعين او راعة الماشيه على اي اساس يختارون الانتخاب ؟

أ- لشكل جمالي فقط

ب- اخراج نوع جيد

ج- اعطاها قوة

د- سيكولوجي

في فقره ذكر ان راعة الماشيه يستخدمون الانتخاب لعدة اشياء للخيل لتكون اكثر جمالا وقوة
والبقر على اساس الحلب

س٢/ عنوان النص ؟

أ- الانتخاب وتحسين النسل

ب- السلالة الحيوانية وانواعها

ج- السلالة الحيوانيه واساليب تحسينها

د- الانتخاب ورعات الماشية

س٣ / طرق الانتخاب

أ- شكلية ونفسية

ب- نوع وعدد

ج- نوع وشكل

عملية الانتخاب :

أ- مجدية

ب- نقية

ج- عشوائية

د- منهجية

كم في طريقة للانتخاب :

طريقتين صناعي وطبيعي

يفنى :

بمعنى يموت

٦- "المراكز التاهيلية والاعضاء الصناعي"

٣- ان اكتشف فيه المرض وان الاعاقات لا تاتي فقط من الحوادث ممكن يكون عيب خلقي

٤- الدول الناميه ماتهتم فيها مع ان الدول المتطوره قامت تهتم في موضوع الاعاقات وان صارت تطلع لها انتاجات وان كثير من الدول الناميه غير مهمله في هذا الموضوع ومالهم اي مراكز للتاهيل بحيث ان في الدول المتقدمه كلهم يهتمون في هذا الموضوع وان لهم مركز متخصص

٥- اخر الفقره كاتبين ماهو لازم استشاري واحد انه يكون عدة استشارين لانه تاثر عليه نفسيا وجسديا وان انعكست على المرضى بشكل ايجابي

س ١/ العلاقة بين الفقرة ٣ و ٤

أ- تعليلية

ب- تحريرية

ج- تفصيله

س ٢/ من الذي يدرس الحالة ؟

أ- اخصائيين دراسيين التخصص

ب- اجتهاد منهم

س ٣/ مانوع التأثير الي على المريض ؟

أ- هل هو فقط جسدي

ب- نفسي

ج- نفسي وجسدي

س ٤/ العلاج التاهيلي يحفظ

أ- العضوية والمظهر الخارجي

٧- عبدالعزيز البشري

س ١/ اشهر كتب البشري :

أ- ابو نظاره

ب- المسامير

ج- المختار

د- الكشكول

س ٢/ انسب عنوان للنص :

أ- عبدالعزيز البشري الكاتب

ب- عبدالعزيز البشري الشاعر

ج- عبد العزيز البشري الاديب

د- عبدالعزيز البشري الساخر

س٣/ كان يتشابهان هو والجاحظ في :

أ- السخرية

ب- الطريقة

ج- العناصر او التحليل

د- المنهج

س٤/ السخرية كانت مقتصره في :

أ- عصره

ب- مصر

س٥/ كم عدد كتب البشري ؟

أ- ٢

ب- ٣

ج- ٤

د- ٥

س٦/ يفهم من الفقرة (١) ان مكانة البشري بين أقرانه الشرفاء كانت

أ) بارزة

ب) وسطا

ج) متدنية

د) مرحة

س٧/ عبارة (شخصية أثيره) في فقره (١) تعني

أ) مؤثرا في غيره

ب) سريع التأثير

ج) يفضل غيره على نفسه

د) مضلاً على غيره

س٨/ يفهم من الفقرة (٢) أن سخرية البشري كانت سخرية

(أ) كدرة

(ب) هادفة

(ج) عابثة

(د) جارحة

س٩/ كلمة الأواصر في فقرة (٢) تعني:

(أ) العلاقات

(ب) العهود

(ج) الأخبار

(د) الطرائف

س١٠/ علاقة الفقرة (٣) بالفقرة (٢)

(أ) تعليل

(ب) تفصيل

(ج) تصحيح

(د) ترجيح

س١١/ تميز البشري

الأدب الساخر

س١٢/ لقبه كان

كاتب النيل

س١٣/ أهم كتبة

المرأه والمختار

٨- قطعة استهلاك الماء

يتم استهلاك المياه في إنتاج المحاصيل الزراعية والإعلاف و تربية الماشية
تأثير استهلاك المياه أصبح أكثر فتكا من تأثير الكوارث الطبيعية
المياه بدت تقل ع سطح الارض ولا بد نقل من استخدام المياه الجوفيه والعمل ع تصفيه مياه
البحر

س١/ من الفقرة الأولى أي الآتي غير صحيح :

أ - تستخدم المياه في المحاصيل

ب - إنتاج الماشية

ج- إنتاج الاعلاف

س٢/ اذا كان عدد الدول العربية اللي تعاني من الجفاف هي ١٣ دولة من اصل ١٩ دولة في
العالم تعاني من الجفاف فما نسبة الدول العربية من الكل :

أ- ٦٥ %

ب - ٧٠ %

ج- ٨٠ %

د - ٧٥ %

نقرب ١٩ الى ٢٠

٢٠ ___ ١٠٠ % (بقسمة الطرفين على ٢٠)

١ ___ ٥ % (ضرب الطرفين ب ١٣)

١٣ ___ ٦٥ %

لكن الجواب اكبر من ٦٥ % لان اساسا قربنا ١٩ الى ٢٠

س٣ / ماهي الحلول العملية التي ذكرت في الدراسة ؟

أ- صيانة الامدادات الارضية

ب- حتى تكون صالحة للشرب ..

ج- عمل نفق للمياه ،،،،

د- الحفاظ على المياه اللي فالارض (له اسم)

س٤/ الضمير هاء في كلمة (مشكلاته) يقصد بها

أ- المجاعة

ب - اهدار المياه

ج - الظلم

د - بناء

٩- دراسة " حزام الامان "

عدد الوفيات بسبب الحوادث المرورية أكثر من ٣٠٠ الف بعضهم يموت والبعض يصاب وجدوا أن ١٠٪ من الناس يربطون الحزام وهذا يفضي لتقليل نسبة الوفيات

س١/ ايش ممكن نسوي ونخلي الناس تربط الحزام ،؟

أ/ جهاز لرصد المخالفين لربط الحزام

ب/ التوعية بأهميته ربط الحزام

ج/ حجز المركبات

١٠- دراسة عن شركات الصين وفرنسا

دراسه عن الشركات الكبرى اصبحت تنقل عملها او منتجاتها للصين بسبب رخص الايدي العامله من فرنسا

س١/ماذا فهمت من الدراسة ؟

أ- من الارخص شراء المنتجات من الصين بدل من شراها بعد نقلها الى فرنسا اخترتها

هذي

س٢/ الشركة الصينية انها ارخص من الشركات الفرنسية في انتاج السيارات ب ٤٠، % هذا يعني ان :

أ- العمال الصينيين اقل في مراتبهم من العمالة الفرنسية ب ٤٠ % ++++++ فيها توفير للمشتري من الصين

ب- نقل السيارة من الصين الى فرنسا اقل من نقلها من فرنسا الى الصين +++++* تكون ارخص في الصين حتى بعد الضرائب

ج - من الارخص شراء المنتجات من الصين بدل من شراها بعد نقلها الى فرنسا

١١- دراسة عن البنزين

ارادت الدولة تزيد من مدخلوها فحطت رسوم على الطرق لكل الناس الي يستخدمون السيارات بكذا الناس ما يستخدمون السيارات كثير فقررو بحطونها على حسب كميته استخدام البنزين فالناس الي تستخدم السياره كثير راح تستهلك بنزين كثير ففي ناس عارضو وقالو ان القرار فيه ظلم وليس عدل لان في ناس ماتستخدم السيارات الا في النادر

س١/ ماهو الشيء المشابهه لاستخدام البنزين ؟

أ- الناس الي دخلهم عالي راح يدفعون تامين طبي وتكلفة العلاج عليهم اعلى

ب- الناس الي ما عندهم مصدر دخل تكون تكاليف العلاج حقهم مجاني

ج- فرض رسوم ع الشركات اللي تستخدم الجوال والانترنت

د- الناس الذين يستخدمون الهاتف على حسب الكثرة او الاقل

س٢/ من العدل فرض ضريبة البنزين على الاتي :

أ- السيارات جميعها بالتساوي

ب- وزن السيارة

ج- عدد الركاب

س٣/ كيف نقلل من زحمة السيارات ؟

أ/ يضعون عمر معين لشراء السيارات

ب/ توعية عن اهمية تقليل عدد السيارات

ج/ يمنعون العمال من شراء السيارات

د/ قصر السيارات على الاغنياء

١١- دراسة شركة السيارات

شركة سيارات تزيد من رواتب موظفيها ومع الوقت قلت انتاجيه موظفيها والشركه معرضه للافلاس

فالشركة خفضت ٥٠٪ عشان تجذب الزبائن من الشركات المنافسه

س١/ مالفهوم من هذي الدراسة ؟

أ- الشركه لازم توقع انها معرضه للافلاس

ب- الشركه لازم تزيد رواتب موظفيها

ج- الشركه قل جهدهم

س٢/ اذا الشركه تريد ان تسوي علاوه للموظفين على اي اساس تكون ؟

أ- عدد ساعات العمل

ب- كميه الانتاجيه

ج- الجهد المبذول

د- انجاز الموظف

١٢- قطعة " التعمية "

س١ / انسب عنوان للنص ؟

أ- الحواسيب والاتصالات

ب- وسائل تشفير الرسائل

ج- طرق الرسائل

د- اساليب تعمييه وانواعها

س٢ / لماذا الطرف الثالث مامن الرساله ؟

أ- التضليل

ب- ايهام المرسل انه متضامن معه

ج- التعاون مع المرسل اليه

د- امن المعلومات

س٣ / من أنواع الشفرات غير سري مفتاحه غامض والآخر :

أ) سري مفتاحه واضح و سري مفتاحه غامض

س٤ / علاقة الفقرة ٣ بالفقرة ٢ :

أ- سبب ونتيجه

ب- نتيجته وسبب

ج- تحمل نفس المضمون

س٥ / كلمة المفتاح السري في الفقرة (١) :

أ- تدل على انه لا يعطى الحق لفتح الرسالة الا المخول لذلك العمل

١٣- قطعة المركز الاجتماعي

مركز الشخص بالمجتمع ومعايير المراكز الي يعطونها للافراد تختلف من مجتمع لآخر وتحديث عن الدور يعني مثلا هذا مركزه بالمجتمع شرطي وبنفس الوقت وا المركز الاجتماعي يكون على اسس بخلاف الدور الذي يقوم به

س١ / هل الدور هو نفسه المركز ؟

المركز : ياتي من الاخلاق والتكوينات الاسرية كشريف او من اي قبيله
الدور : ياخذ ويمنح ويشغل

س٢ / يوسف يقول ابي يعمل موظف ومزارع كم له دور ؟

أ- واحد.

ب- اثنين.

ج- ثلاث.

د- اربعة

س٣ / اذا غاب الاب غياب تام فقد فقد الاب ؟

أ- مركزه

ب- دوره

س٤ / من يفرض المركز الاجتماعي:

أ- مسؤاليات

س ٥ / الاسس التي يقاس عليها المركز الاجتماعي

أ- المال

ب- الوراثة

ج- الاخلاق

د- المهارات و.....

١٤- السلوك العدواني للمجرمين

تقول احد الدراسات الطبية ان وجود فص في الدماغ يكون نشط عند المجرمين فتستثير السلوك العدواني عندهم فأراد أحد باحثين علم اجتماع الجريمة باختبار صحة هذي النظرية فقام بإجراء اختبار على مجموعة من السجناء للتأكد من صحة تأثير الفص الأمامي للمخ بالتحكم في المجرمين والانفعالاتهم فقسمهم الى مجموعتين ضابطه لا يجري عليهم التجربة وتجريبية اجراء الاختبار عليهم بحيث اطلق سراحهم و راقب سلوكياتهم العدوانية وقام بتعديل الخصائص الجينية.

س ١ / ما هو الخطا الذي يستبعد للباحث ؟

عدم النظر والاختذ بالدراسات السابقة

س ٢ / لو اجريت هذه الدراسة فماذا يجب ان تفعل ؟

أ/ اجراءها على نفس العينة

ب/ تغيير العينة

ج/ اغير منطقة العينة

س٣/ لو اردت ان تطبق هذه الدراسة فهل :

أ- تستخدم المنهج التجريبي

ب - لا تستخدم المنهج التجريبي

ج- تغير المدخل لتطبيق المنهج التجريبي

س٤/ هذا النوع من البحوث ماهو المهم ؟

أ- ان ينتبهون للسجناء ولا يصير تأثير عليهم من التجارب

١٥- غسيل الاموال

١- كيف بدأت هذا المصطلح وانه اخفاء وطمس للعمليات الغير مشروعته التي تتم من المخدرات

٢- غسيل الاموال بدأ في العشرينات من القرن الماضي بعد ما بدؤا عصابات و مافيا المخدرات يغسلون الفلوس عشان ينظفونها من رائحة المخدرات الي فيها

٣- طريقة غسيل الاموال

(تدخل للبنك ع شكل تجاره) ثم يحولونها من (بنك محلي الى بنك دولي) ومن (بنك دولي الى بنك دولي اخر) ومن (دولي اخر الى بنك اخر) و(من بنك الاخير يعود الى بنك محلي) وبكذا يكون تمويه للدولة انها اموال مشروعة

٤- يحدد انه الدخل الاقتصادي ١ تريليون من مخدرات بينما الدخل الاقتصادي عامه

الظاهر ٣٢ او ٣٦ تريليون وكان منتشر بدول مثل امريكا وروسيا

س١/ ماهو غسيل الاموال؟ (ناقص)

س٢/ ماهو الهدف من غسيل الاموال ؟

أ- يستخدمون الاموال الممنوعة بطريقة مشروعه

س٣/ لماذا يغسلون الاموال ؟

أ- لكي ينظفونه من المخدرات ليعملون تمويه للدولة لكي يحول اموال وهميه و يخلون الاموال الغير مشروعة مشروعة

س٤/ بكم مرحلة تمر عملية غسل الاموال ؟

أ- ثلاثة

ب- اربعة

ج- خمسة

د- سبعة

س٥/ لماذا ينقلونها من بنك لبنك ؟

أ- تمويه للدولة

س٦/ متى بدا مصطلح غسل الاموال ؟

بعد ماكانوا المافيا يغسلون الاوراق النقدية بالمخدرات .انتشر غسل الاموال

س٧/ غسل المافيا للأموال ساعدت على ماذا؟

أ- ساعدت على انتشار المصطلح

س٨/ كم عدد العوامل غسل الاموال او كم عنصر يعتمد عليه غسل الاموال ؟

أ- ثلاثة

ب- اربعة

س٩/ جمله " احلال المال " من فقرة () مالمقصود بها

أ- غسل الاموال

س١٠ / انسب عنوان للقطعة

أ- طرق اخفاء غسيل الاموال

ب- عصابات غسيل الاموال

ج- التطور الاقتصادي وغسيل الاموال (وناس تقول هذا الصح)

د- مكافحة غسيل الاموال

س١١ / هل غسيل الاموال يؤثر في الاقتصاد ؟

طبعا القطعه موجود فيها ذا الشي بالنص بس انا افكرت القطعه القديمه كان يتكلم انها تأثر فالالاقتصاد .

س١٢ / علاقة غسيل الأموال والغسيل الالكتروني ببعض ؟

أ- ترادف

ب- تشابه

ج- مماثل

س١٣ / كيف كانت البداية يوم غسلوا الأموال التي فيها رائحة المخدرات ؟

١٦-دراسة تاخر الطلاب عن الدوام المدرسي

طلاب يتأخرون عن الدوام المدرسي في مدينة الرياض وفيه باص يتنقل فيهم بين احياء عديدة حتى وصولهم للمدرسة فكانوا يبغون يعرفون ماسبب التاخير فشكوا لجنة من مشرفين تربوين وجدوا اربع اسباب لتأخر الطلاب

١- صعوبة المواصلات

٢ - اهمال اولياء الامور

٣- نفور الطلاب من المدرسة

س ١/ كيف نحد من تاخر الطلاب ؟

أ-ندوة او دورة عن توعية الطلاب باحترام الوقت

ب-نحول المتأخرين لانتساب

ج-انه مايقبلون الا الطلاب الا بنفس حي المدرسه

د- يأخروا الدوام ساعة او ساعتين

س ٢/ من الذي ليس مسؤول عن تاخر الطلاب الصباحي؟

أ- وزارة التعليم

ب- المجتمع

ج- اولياء الامور

د/ المدرسة

س ٣ / ماهو المثال المشابه للدراسة؟

أ- تأخر عن صلاة الجماعة

ب - تأخر انجاز المعاملات الحكومية

ج- هروب الموظفين قبل نهاية الدوام

س ٤/ ماهي الاخطاء الي وقعوا فيها ؟

أ- لم يأتوا بحلول للمشكلة

ب- مدينة الرياض كبيرة صعب تشمل العينة احياء الرياض

ج- لم يذكروا أسباب ثانية يعني سبب أقوى من كذا

د-لم يعطوا استبيان للطلاب واولياء الأمور عشان يعرفوا السبب

١٧- تأثير التدخين على المرأة الحامل

اي العبارات صحيحة :

أ- المرأة الحامل تولد أجنة اصغر من الحجم الطبيعي

ب.. المرأة الحامل يصابها مرض في الشرايين

ج.. المرأة الحامل تضر جنينها

د.. المرأة الحامل لا تولد ولا تحمل .

١٨- البحث العلمي

ماهو الخطا الي وقع فيه الباحث ؟

أ .. اختار عينه بحث كلها من مدرسة واحده..

ب . اختار عدد قليل للدراسة

لان بالقطعه مكتوب ٢٠٪

١٩- الطب البيطري

س/ اي العبارات صحيحة

أ- الطب البيطري ساهم في تطور وتقدم الطب البشري
هذا خيار اخترته لانه من ضمن القطعه مكتوب انه ساعد في اختبار اللقاح والتطعيم

٢٠- دراسة عن القهوة

دراسه عن القهوة وانها تضر بالصحة بس السنوات الاخيره جالسه تقل مبيعاتها او الناس ماصاروا يشربونها زي قبل

س /١ اي الجمل الصحيحه

أ- انها ارتفعت مبيعات القهوة في السنوات الاخيرة

ب- ارتفع سعر القهوة وظهرت انواع جديدة (وناس تقول هذي الصح)

ج- الناس الي تشرب قهوه بانث عليهم اعراضها

د- قلت بيع القهوة

اختلفو بين ج وب

٢١- دراسة عن المراه

س/ انسب عنوان للنص :

أ- اهميه تثقيف المراه

ب- الحرية للنساء لتتصيب مناصب علياء

ج- خيار في معناه يسمح للمراه بالمشاركة

د- تعليم المراه مصدر رئيسي ورافد اساسي للنمو والتطور

٢٢- دراسه الالعاب الهوائية لطلاب الاردن

اجروا تجربه على ١٥ طالب بالاردن مارسوا عليهم الالعاب الهوائية وجدوا نسبة الضغوط تخف تدريجيا منهم جاب دراسة وطبقه بس عل طلاب الجامعة

ايش رأيك بالاستنتاج لان في طلاب؟

ماستجابوا بعني في الاستجابة كانت الإجابة غير كافية

(انا حظيت الإجابة ان يجيب ان تطبق عل فئات عمرية مختلفة)

س١/ مارأيك الاستنتاج دراسة ؟

أ- يجيب ان تطبق عل فئات عمرية مختلفة

ب- غير كافية

ج. تحتاج لعينه اخرى لتطبيقها

د- لابد ان يتم تقرير الألعاب الهوائية كمقرر دراسي

س٢/ مالتوصيه الذي توصي بها ؟

أ- يجرون الدراسة على تخصصات اخرى

ب- يعمونها

ج- ألعاب هوائية نقل من ضغوط النفسية لدى الطلاب

د- تستخدم في الارشاد النفسي

س٣/ أي من الآتي غير صحيح

- أ- يتم نص النظام على الألعاب الهوائية لتقليل الضغوطات النفسية
ب- كلما تم ممارسة الألعاب الهوائية كلما زاد الضغط النفسي
د- كلما زدنا من ممارسة الألعاب الهوائية كلما قل الضغط النفسي

٢٣- دراسة " زيت ابو فأس "

كنت اعاني من الام في ظهر اثناء الركوع و نصحني صديقي باستخدام قطرات من هذا الزيت فشفيت تماما

س١ / ما فهمته من الدراسة هذه :

- أ- الاعلانات التجارية مخادعة
ب -الزيت قد يفيد كبار السن ينصح به لهم
ج - الزيت مفيد هذه تجربتي الشخصية

٢٤- قطعة الغلظة والفضاظة

س١ / الشيطان متربص لبني ادام مامعنى متربص

أ/ موسوس

ب/ مترصد

س٢ / وكلمة حقير ماذا يقصد (طبعا كلمة حقير ف القطعة جت بمعنى تافه)

أ- وضع

ب- تافه

س٣ / كلمة لا تدل ع الفظاظة

أ- الجهل

ب- الغضب

ج- الشدة

س٤ / مالمل الذي يناسب الجملة ؟ كانت تقريبا

" كليل من الناس تسب و تشتم و ترفع صولها بدون الة الابلعة و إثبات الصل "

أ- كل إناء بما فيه ينضح

ب- أسمع جعجعة و لا أرى طحناً

ج- لا يضر السحاب نيل الكلاب

س٥ / جملة " انه يلعن و يشتم ما ينبت الشر " علاقتها بما قبلها

أ- تفسيرية

ب- تحليلية

ج- سببية

د- ابتدائية

س٦ / " انه يصر على رأيه و يقبض عليه يمينا و شمالا " ماذا يقصد بيقبض عليه ؟

أ- يقيد

ب- يتمسك به

٢٥- دراسة الغاء مادتي اللغة العربية و الحساب

الكاتب الصحفي قال لا داعي لدراسة الحساب واللغة العربية فنسبة الذين لا يدرسون اللغة العربية و الحساب ١٥٪ من المتوسط والابتدائي هذي النسبة جيدة فلا داعي ان ندرسهم اللغة العربية

س١/ ماهو انتقادك ع الصحفي ؟

أ- النظرية لا تؤثر بشكل مخصص بل تتفاوت بين عمر ١٥٪ _ ١٧٪

ب- لا يؤثر عليهم الان لكن لابد مايؤثر عليهم مستقبلا

س٢/ مارايك برأي الصحفي ؟

أ- تمثل رايه

طبعا ذي حلها يكون بالاختبار النص كامل ع اساسه نحلها

٢٦- قطعة مرض السكر

مرض السكر مرض وبائي منتشر بين كثير من الناس وهو في حالة ازدياد جدا وقد يظن البعض أن مريض السكر لا يستطيع القيام بالحركة والرياضة ولكن على العكس الصحيح ان مريض السكر يستطيع ان يلعب الرياضة وانه يستطيع ان يعيش مثل الناس الطبيعيين ولا دعاء للخوف

س١/ مانوع مرض السكر ؟

أ- مناعي

ب- عصبي

ج- وبائي ينتشر بسرعه

س٢/ العلاقة بين اول النص واخره ؟

أ- عكسية

ب- طردية

ج- تفصيلية

د- تأكيدية

س٣/ بعد اطلاع الناس ع المقال ماهي نظرتهم له ؟

أ- اطمئنان

ب- الفرح

ج- التشاؤوم

د- الخوف

س٤/ قال النص يتكلم بشكل عام كل الفقرات عن ماذا

أ - اسبابها وعلاجها

ب- مدري ايش بس بدون علاج

ج- علها بدون وعلاجها

س٥/ ماذا كان النص يحكي عن نظرة الناس لهالمرض بالبداية

أ- تشاؤومية

س٦/ ما معنى كلمة "وباء" ؟

أ- نفشي او تنتشر بسرعه بين الناس

ب- تعزل مريضها

٢٧- دراسة الحرامي

صحيفه اجرت حوار في صفحتين مع صاحب سوابق والعنواين كانت علي بابا و ٤٠ حرامي
يثير اعجابه والعنوان الثاني يحب المغامرة و ثالث عنوان حرامي يسرق من اجل الفقراء ..
الحرامي كان ليق و جميل المظهر وبشوش الوجه

- س ١/ ماذا يجب على المجلة ان تراعيه .
أ- الاثارة المبالغ فيها
ب- وضع مثل هذي العناوين لشد الانتباه وكثرة التوزيع
ج- دونيه
د- ان يراعوا اسس المجتمع

- س ٢/ هدف المجلة من هذي العناوين ؟
أ- توعية المجتمع من خطر الاجرام والسراقات
ب- تلميع وتحسين صورة المجرمين
ج- توعية المجتمع دينياً من خطر السرقات والاجرام وان هذا فعل محرم
د- اظهار ان بعض السجنا اناس صالحون

- س ٣/ ماالذي لا يجب على الصحيفة تكراره ؟
أ- عدم تكرار هذا التهميش والاغفال للضوابط والاسس السليمه للمجتمع التي تنكر عمل المجرمين وتجرم فعلتهم (بالمعنى)
ب- بالمعنى انتقاء العناوين التي توضح اهداف مقالها

٢٨ - صحة السكان

ان لو في دولتين دوله تدفع الاكثر مبالغ ع الصحة للسكان واخرى العكس لكن نتائج الصحة متساويه

- س/ ماهو الشيء الافضل للدوله الاولى ان تعمله ؟
أ- انها تعمل تهئيات للمواطنين من الامراض مثل التطعيمات و
ب- الدوله مسؤولة عن توفير الخدمات الصحية للمواطنين

٢٩- دراسة " الفريق الاوربي "

فريق اوربي مقسمين الى فريق أ و فريق ب و يريد ان يسوق لتشيرتات فريقه فلجأوا لمجلة عربية تسوي لهم دراسة يشوف ايهم افضل ، نتيجة الاستطلاع وجدوا ان فريق أ افضل فلما شاف مدير الاندية نتيجة الاستطلاع انزعج جدا احنا سوينا دراسة ثلاث سنوات وكان فريق ب الافضل فهو مشكك بالعينة البحثية

س ١/ اي منهما غير صحيح لاختيار عينة الدراسة ؟

أ- ناخذها من القراء الي على المواقع الرياضية والقنوات الرياضية

ب- ناخذها من الناس الذين يأتون الملاعب

ج- ناخذها من القرى والمدن في المملكة

د- ياخذونها من المعلقين الرياضيين والمحليلين

الاجابه

الناس الي تشجع في الملاعب يوزعون عليهم استبيان او الاحصائية بس الي في المقلب (لانهم على الاغلب بيكونون متعصبين لفريقهم)

س ٢/ ماسبب اختلاف الدراسة برأيك ؟

أ- اختلاف المجتمع

ب- بعد السنوات عن بعض

ج- لم يعتمدوا على أشخاص لهم خبرة في هذا المجال

٣٠- " دراسة الاردن "

س ١/ اي من الاتي غير صحيح

أ- سكان الزمن المعاصر يعانون من ضغوط نفسية

ب- ان هذه الدراسة تثبت ان الانسان يتأثر بالاحداث اليومية

ج- نحن نملك امكانيات عالية تمكنا من معالجة الضغوط (فيما معنى الجملة)

٣١- دراسة الوراثة

يعتقد قديما ان المزاج يكون وراثي و لكن هناك دراسة جديدة تقول ان العلم هو المؤثر الرئيسي على المزاج

س١ / المفهوم من الدراسة ان :

أ- الاطفال يولدون و الوراثة هي التي تتحكم في مزاجهم

ب- البيئة هي التي تؤثر

ج- ان البيئة تمحور المزاج

د- فيما معناه ان الاشخاص يولدون وعندهم قابلية وراثية او استعداد وراثي

٣٢- دراسة " قلة النوم تسبب السمنة والسكر "

ان قلة و عدم النوم لساعات كافية تؤدي الى امراض منها ضغط الدم و ارتفاع هرمون الغريلين

س١ / اي العبارات اكثر صحة :

أ- قلة النوم يؤدي الى اكل كميات كبيرة من الاكل

س٢ / الى ماذا تفنقر هذي الدراسة ؟

أ- الاهداف

ب- صحة النتائج

ج- العلمية

٣٣- دراسة الباحثة اليابانية

باحثة يابانية اجرت بحث لكي ترى مدى تأثير الابناء بالاخلاق ووجدت ان انتاج الأطفال عالي و نفسيتهم كويسه بسبب ان اسرتهم نفسيته زينه ومن الخيارات

س/ ماهو الخطا في الدراسة ؟

أ/ نطبق نتائج الدراسة على السعودية

ب/ أو نقنن الدراسة ثم نعملها بالسعوديه

—
بصيغه اخرى

أ/ نقدر نضع نتائج اليابان بالسعوديه بدون ادوات دراسه
المجتمع السعودي في دراسة النتائج والافراد ينطبق عليه الدراسه بممثل الدراسه اليابانية
والنتيجه

٣٣- دراسة " تاخير الموظفين على الدوام "

شركة انتاج موظفيها قليل وبلتالي المخرجات قليله

س/ ماذا يفعل المدير لكي يجعل الموظفين ملتزمين بالدوام ؟

أ- نربط انجازهم بالمكفاءت المالية

ب- ربط الحضور والانصراف بنظام البصمة

ج- يخصصون على الموظفين

د- وضع كاميرات بغرف الموظفين ولا يصير تأثير عليهم من التجارب

٣٤- قطعة البيئة

كان فيها علاقة الانسان بالتطور الصناعي وانه كان معها متوازن او شي زي كذا لانه طبق
الهدف الرباني ومع التطور البيئي تغيرت نظرتة وصار يعتبر كل شي ملكة
وفي نهاية القطعه كان ينصح المجتمع بالعودة لتعاليم الاسلام ف التعامل مع البيئة ومع ماخلفه
الله

س/ هل التطور الصناعي جعل نظرة الانسان نحو البيئة

أ- ايجابية

ب- سلبية

ج- متوازنة (ناس تقول هذي صح)

س٢ / ماهي نصيحة الكاتب ف الفقره الاخيره ؟

أ- العوده الى التراث الاسلامي

ب- زيادة الثقافة البيئية

ج- التطور الانساني

س٣ / ما معنى كلمة "اوشاجة" مدري اوشجة ؟

س٤ / رأى الكاتب ان الانسان حالتان في البيئه ؟

أ- السيطرة .. تكامل

ب- تملك .. هدوء

س٥ / ماهي نظرة الانسان للبيئه ؟

أ- مهيمنه

٣٥- "التواصل وحاجة الانسان "

س١ / الانسان بطبيعتة :

أ- تواصلي - عدواني

ب- اجتماعي - نفسي

ج- اجتماعي - شهواني

س٢/ التواصل

أ- بعضه بالفطرة

ب- كله بالفطره

ج- بعضه يحتاج الى تدريب

د- غريزه

س٣/ انسب عنوان لفقرة ١

أ- اهميه التواصل و ارتباطها بحاجاته

لأنها تتكلم كلها عن التواصل و اهميته ف تحقيق احتياجاته

س٤/ ماهو الخطا؟ (ناقص)

أ- ان الاتصال يحتاج لاستراتيجيه معينه

٣٦- دراسة الصلع

بحثو عن مشكله الصلع وجدو رجال فيها اكثر من والاعمار من ١٤سنه الى ١٨ اتوقع المهم ووجدو المدخنون يصيبهم الصلع اكثر وان العامل وراثي عامل مساعد

س١/ ماهو سبب الصلع عند الرجال؟

أ- وراثي (ناس تقول هذي الصح)

ب- الصلع يصيب الرجال اكثر من النساء

ج- ان التدخين هو السبب الرئيسي في الصلع

د- يصابون المدخنين بالصلع بكثرة (ناس تقول هذي الصح)

٣٧- دراسة التعليم التعاوني عن مدرسة في منطقة تبوك

باحث يبغي الدراسة هذي وراح يبحث عن دراسات سابقة فوجد دراسة تقول ان افضل مجموعات التعليم التعاوني في الفصل عددهم خمسة ودراسة اخرى قالت افضل شي تكون مجموعتين فالباحث انزعج جدا من الاختلاف هذا وخاف جدا من هذي الدراسة لانه بيطبقها وهي تحتاج خطوات كثيرة

س ١/ برايك ماسبب اختلاف الدراستين ؟

أ- بسبب هدف الدراسة

ب- متوسط الدراسة

ج- منهجية الدراسة (منهج الدراسة لكلا منهما)

د- بسبب الخطوات التي اتبعها الباحثين

٣٨- قطعة جمود العناوين

١- لو كان بي أن أكتب لمحو الفساد من المجتمع الإنساني والقضاء على شروره وأثامه لما حركت يداً ، ولا جردت قلماً ؛ لأن هذا مسألة صعبة لأنني أعلم أن طلب المحال عثرة من عثرات النفوس وضلالة من ضلالات العقول

٢- ولكنني أطلب مطلباً واحداً لا أرى في عقول الناس وأفهامهم ما يحول بينهم وبين تصوره ، وإدراكه هو أن يهذبوا قليلاً من هذه المصطلحات التي أنسوا بها ، والعناوين التي جمدوا عليها ، فلا يسمون المنافق تقياً ولا المتمجد ماجداً ، ولا البخيل غنياً ، ولا الفقير مجرماً ، ولا المتوحش متمديناً (حتى لا ينزع محسن عن إحسانه) ، ولا يستمر مسيء في

س ١: "حتى لا ينزع محسن عن إحسانه " علاقتها بما قبلها :

أ (سببية)

ب (تأكيدية)

ج (تحليلية)

د (تمثيلية)

س ٢/ طلب الكاتب في الفقرة الثانية :

أ (سهل)

ب (صعب)

ج (ممكن)

د (ممتنع)

س٣/ ينزع معناها :

أ) يرفع

ب) يتوقف

ج) يأخذ

د) يترك

س٤/ "طلب المحال عثرة" تشابه في دلالتها :

أ) رجل بلا راحلة

ب) النفخ في الرماد

س٥/ " لا يستمر مسيء ع اساءته " يفهم من الفقرة بانه سيستمر اذا

أ- بقي التفكير على حاله

ب- او التفكير على جموده

ج- او اذا استمر المحسن في احسانه

س٦/ ماهو المحال الذي يقصده الكاتب في الفقرة الاولى ؟

أ- المحو التام للفساد

٣٩- دراسة الذكاء الاجتماعي والمسايرة (فيها جدول)

ب- المسايرة وهي موافقة الآخرين في التصرف ، باحث استطلع درجات الذكاء الاجتماعي لدى مجموعة من الطلاب ودرجات المسايرة بحيث تدل الدرجة المرتفعة على توفر كبير لكل من الصفتين :

أ) الدراسة توضح أن علاقة الذكاء الاجتماعي بالمسايرة هي:

١- طردية

٢- عكسية

٣- لا علاقة

٤- المعطيات غير كافية

علاقة عكسية كل ما زاد الذكاء قلت المسايرة

(ب) يمكن تصنيف هذه الدراسة تحت عنوان:

١-استطلاع علاقة الذكاء بالمسايرة

٢-تأثير الذكاء الإجتماعي على المسايرة

(ج) هذه الدراسة تشجع التواصل المبني على:

١-التكامل

٢-استقلالية

أنا كتبت استقلالية لان المسايرة يعني تساير الناس بكل شيء وما يكون لك رأي فالذكاء يقلل من هذه العادة يعني يساعد على الاستقلال

٤٠- دراسة القلق (فيها رسم بياني)

تم إجراء دراسة على مجموعات من الطلاب وكانت المجموعات كالآتي :

١-المجموعة الاولى ضابطة بدون تدخلات

٢-المجموعة الثانية تم القاء محاضرات عامة عليها

٣-المجموعة الثالثة م علاجها معرفياً

٤-المجموعة الرابعة تم علاجها سلوكياً

٥-المجموعة الخامسة تلقت علاجاً معرفياً مع محاضرات عن القلق وآليته ودوافعه وعلاجه والرسم التالي يوضح التغير في مستويات القلق للمجموعات المختلفة حيث تشير الدرجة العالية إلى قلق أكثر والمنخفضة إلى قلق أقل

(١) أي المجموعات كان لديها أقل مستوى لقلق:

١- اولى

٢-الثانية

٣-الرابعة

٤-الخامسة

٢ (ما هو العنصر الفعال في خفض القلق بناءً على هذه الدراسة :

١-العلاج المعرفي

٢-العلاج السلوكي

٣-التوعية الوعظية

٤-المحاضرات العامة

٣ (ما هو المحتوى الذي توصي به للإستخدام لخفض القلق:

١-المحتوى المعرفي

٢-المحتوى السلوكي

٤) عند أي مجموعة كان بداية تحسن القلق ؟

(أ) الخامسة

(ب) الثانية

(ج) الثالثة

(د) الرابعة

٥) (الإتجاه العام للمجموعات في مستوى القلق:

(أ) تنذبذب مستويات القلق لديها بين الإرتفاع والإخفاض

(ب) جميعها انخفض مستوى القلق لديها بتفاوت

٦) (الدراسة الحديثة تفيد في اي مجال ؟

(أ) الناحية الطبيه

(ب) تطور الطب

(ج) الإقتصاديه

(د) التعليمية

٤١-قطعة البدانة (السمنة)

س١/ اذا كان هناك شخصان يتناولون نفس الطعام ويمارسون نفس النشاط ولكن احدهم زاد وزنه عن الاخر فأنه هذا يعود على العامل ؟

أ- البيئي

ب- الإقتصادي

ج- البيولوجي

د- النفسي

س٢/ في كلمة (الترويج لها) الضمير يعود على:

أ- النصائح

ب- وسائل الاعلام

ج- البدانة

س٣/ كم يبلغ عدد العوامل المؤثرة الواردة في النص

أ- اثنين

ب- ثلاثة

ج- اربعة

د- ستة

س٤/ المقصود من كلمة (يذهب) الواردة في النص (ويذهب الباحثون ان سبب السمنة ...)

أ- يرى

ب- يقصد.

س٥ / لماذا كانت فيه ضجه وشوشره على البدانه وتأثيرها ع الصحة وكيف نعالجها ؟
لكثرة المشاهدين والمهتمين

٤٢- دراسته الالة الحاسبية

اجروا الدراسة على طلاب ما قبل مرحلة الثانوي سوا مجموعتين ضابطه وتجريبي واستفتاء من المؤيد استخدام طلاب قبل الثانوي للاله و كان في معلمين معارضين لاستخدام الاله الحاسبية لطلاب ما قبل الثانوي و معلمين قالو ان بالعكس بعض الدول هيا توفر الالة الحاسبه لطلابها -الفقره الى هنا هي الي كانت بالنسبه ليه سوالها غير مفهوم

س١/ ماهو السبب الذي يجعلنا نستخدم اله ؟

أ- تساعد على تطوير منهجية المعلمين

ب- تساعد على تطوير التعليم

س٢ / مع الوقت اذا استخدم الطلاب في مادة الرياضيات الالة الحاسبية فان:

١ (تقلص عدد حصص الرياضيات تفقد الرياضيات أهميتها

٢(يفقدون القدرة على الإبداع والتفكير

٣ (استخدام الالة الحاسبية يواكب السرعة

٤ (ان استخدام اله الحاسبه يفيد من الاستفاده من التقنيه الحديثه

س٣/ اي الجمل صحيحه::

أ- المعلمين رافضين استخدام الحاسبه

ب- الطلاب رافضين استخدام الاله

ج- ان الطلاب والمعلمين سامين وكذا

٤٣- براءة الاختراع في المناطق النامية

س ١/ ما معنى حدس ؟

يخمن

س ٢/ لماذا لا يوجد مخترعين في الدول النامية ؟

أ- عدم تبني اختراعاتهم وتشجيعهم وحفظ حقوقهم والاستفادة منهم ١

س ٣/ لماذا الدول النامية لم تنجح في الابتكارات ؟

أ- براءة الاختراع في الدول النامية ليست مفعلة

س ٤/ ما هو الشيء الذي قدمته براءة الاختراع من وسائل و طرق ؟

أ- خمسة طرق او اساليب

٤٤- دراسة هروب طلاب الثانوي

طلاب الثانوي اللي يتسربون سوو لهم حلول وخلال سنه انخفض معدل التسرب

س ١/ مالذي يدعم الدراسة ؟

اللي سوو صح لان حلهم خفض التسرب وساعد ع بقاء الطلاب بالثانوي

٤٥- الأشجار (قطع الأشجار)

من فقره (١) اي الاشجار يستفاد من اغصانها:

٤/الزيتون

س/كم عمر شجره زيتون؟

٤٠ سنه

س/من فقره (٣) هل شجره زيتون؟

تستفيد من الانخفاض والارتفاع في درجة الحرارة

س/اي من العبارات لاتتناسب مع ماذكر في نص؟

تستهلك حين قطفها

س/ماهي مواصفات شجره السنديان؟

وحي ادبي

س/اي الاشجار شجارها ورافه؟

الصفاف ✓

س/الشجره التي كان يتغزل فيها الشعراء؟

الصفاف ✓

٤٦- دراسة عن المناخ المدرسة وقوانينها وكيف تآثر بالدرجات

المناخ العام يعني السلوكيات واساليب العقاب ويغا يربطها بمستوى الطلاب الدراسي جيد ضعيف وممتاز واخذ ٢٠٪ بشكل عشوائي من مدرسة وحده قريه من بيته اخذ طلاب جيد وجيد جدا وممتاز وعطاهم استبانة يسالهم عن قوانين المدرسه والعقوبات الخ في دراسه يجرون بحث ويربطونه بنتائج الطلاب وعلها سوال ايش الصعب او الغير صحيح بالدراسه حطيت ربط الاستبيان بتحصيل الطلاب الدراسي وسوال ايش الي مو ممكن تطبيقه اخترت تغيير المناخ الدراسي

س١/ ما السيء فيها ؟

انا من عندي افترضت لان كيف يسوي بحث عن المناخ الدراسي وارتباطه بالمعدل وبس يسويه على مدرسه وحده

س٢/ اي الخيارات التالية يمكن يساعده على نجاح البحث و ايش ممكن تستثني اللجنة ؟

٤٧- ذوي الأحتياجات الخاصه (فيها جداول)

س١/ اوجد المتوسط بين الاثر القبلي والبعدي لطالبات المتوسطه بين عام ٢٠٢٨ الى ٢٠٣٠

أ- ١٣٣ ✓

ب- ١٧٦

الاثر القبلي والبعدي من عام ٢٠٢٨ الى ٢٠٣٠ و نشوف كم عدد نجمعه ونقسم المجموع عليه يطلع المتوسط

(هنا مو كاتبين السنين على الجدول فما ادري)

الأثر القبلي والبعدي تطلعون المتوسط : تجمعون الإعداد وتقسونها على عددها

س٢ / اعلى نسبة تأثير فين كانت عند اي مرحله؟ بين المجموعه الاولى والمجموعه الاخيره؟

أ- مجموعه أ

ب- مجموعه ب

ج- مجموعه ج

د- مجموعه د

س٣ / اي الجمل صحيحه

أ- ان الصفوف الاوليه لا يتاثرون بالاندماج

ب- طالبات مرحله المتوسطه يتاثرون بالاندماج

ج- طالبات مرحله المتوسطه لا يتاثرون بالاندماج

د- طالبات مرحله المتوسطه يتاثرون بالاستماع

هذا السؤال بالقروب متناقشين فيه وفي ناس تقول الاجابه أ

لما تذاكرو تاكدوا

س٤ / في أي مرحله كانت أعلى نسبة تأثير في البرامج؟

أ- فئة أ

ب- فئة ب

ج- فئة ج

د- فئة د

لما جمعت كل فئة لحالها طلعت أعلى نسبة ب

أ مجموعها = ٦١

ب مجموعها = ٦٧

ج مجموعها = ٤١,٥

د مجموعها = ٤٧

اما لو كتب بالخيارات أ ب ١ ج د بيبكون الخيار د هو الاصح

س٥/ بماذا يتأثرون مرحلة الصفوف الالوية

أ- يتأثروا ببرامج تلفزيونية

ب- المحاضرة أو المنشورات

ج- الاستماع

د- الإندماج

س٦ / أفضل طريقة لطلاب المتوسط ؟

أ- مشاهدة التلفاز

ب- المحاضرة

ج- الإستماع

د-الإندماج

س٧/ انسب العنوان لهذه الدراسة ؟

أ- ذو الاحتياجات الخاصه

س٨/اكثر شي مو فعال

أ- المنشورات

س٩/ اكثر شي فعال

أ- التلفاز

٤٨- دراسة الوجبات السريعة والسرطان

تأثير عادات الاكل الوجبات السريعة و مشويات والخضار ومدرج جدول بالمعطيات وهي عبارة عن الأعمار عدد المصابين بالسرطان وغير مصابين

يوضح الجدول التالي عينيات من أنواع من الأطعمة بحيث يكون عدد العينيات كلها ٥١ عينية:

المجموع	خضار		وجبات سريعة		نشويات		الأطعمة
	غير مصابين	مصابين	غير مصابين	مصابين	غير مصابين	مصابين	الفئات
٧١		١		صفر		١	١٤
٧١		صفر		صفر		٢	١٥
٧١	١	١		صفر		صفر	١٦

س١- أي الأطعمة أقل شعبية تسبب السرطان :
أ- الخضار

ب- الأطعمة المشوية

ج- الوجبات السريعة

س٢- كم نسبة المصابين بالسرطان :

أ- ١٠%

ب- ١٢%

ج- ١٨%

د- ٢٠%

تجمع الأرقام وتقسّم على ٥١ وتضرب في ١٠٠

س٣- وجدوا أن فئة ١٦ عام يصابون بالسرطان لانهم أكلوا ٥٠% من الخضار :
أ. موافق للمنهج العلمي

ب. مخالف للمنهج العلمي

س٥- أي فئة من الاستنتاجات التالية صحيحة : (ناقص)

أ. فئة ١٦ كان المصابين

س٦- ما رأيك بالدراسة؟

أ- مخالف للقواعد

٥٠- الكرة الأرضية

س١- ما العامل الذي يؤثر على الجاذبية الارضية
أ)وزنها

ب)حجمها

ج) شكلها

د) دورانها

س٢ - ما سبب انعدام الحياة على القمر

أ)ضعف الجاذبية عليها

ب) سرعة دورانه

ج) صغر حجمه

د)وجود الماء

س٣- ما العبارة التي لا تتفق مع ما ورد مع النص

أ)الارض ابعد عن الشمس من المشتري

ب) الزهره أشد حرارة من الارض

ج)زحل ابرد من الارض

د)الزهره اكثر حراً من الارض

س٤-ما علاقة عمق البحر بثنائي اكسيد الكربون

أ)طرديه

ب)عكسيه

س٥- ما اهميه الغلاف الجوي للأرض

أ)يؤثر في النيازك

ب)تؤثر فيه النيازك

ج)يحمي الارض من النيازك

د)ليس له اهميه

٥١- الزجاج

١- تعامل العلماء السابقين مع الزجاج على انه

أ)محدود النوع

٢- "هذا" يعود على

أ) الزمان البعيد

٣- علاقه الايدي العامله بالانتاج

(أ) طرديه

(ب) عكسيه

(ج) تكامليه

٤- ١٠٠٠٠٠ سنه او ١٠٠٠٠٠٠ سنه كم قرن تساوي

(أ) ١٠٠ قرن

(ب) ١٠ قرون

(ج) ١٠٠٠٠ قرن

٥- عدد العناصر التي يصنع منها الزجاج

(أ) عنصر واحد

(ب) عنصرين

٦- يتكون الزجاج من مجموعه من العناصر منها

(أ) الرمل

(ب) عناصر كيميائيه

٥٢- أهمية القراءه

س ١- نسبة الذين ليسوا على مقاعد الدراسة ممن يقرؤون بانتظام

(أ) ٢٠%

(ب) ٤٠%

(ج) ٦٠%

(د) ٨٠%

س ٢- واكتفائهم بالانجازات التي يحملونها معنى إنجازات

(أ) نتائج

(ب) شهادات

س ٣- حصول الطالب على نسبه عاليه في تعليم يعني

(أ) سعه الاطلاع

(ب) الانطلاق نحو المعرفه

٤- يفهم من الفقرة (١) ان معنى كلمه الإجازات

(أ) نتائج

(ب) رواتب

(ج) شهادات

(د) العمل

٥- يفهم من الفقرة (٢) ان الكاتب يتحدث بطريقه

(أ) تحفيزية

(ب) تفاؤلية

(ج) تشاؤميه

٥- ما سبب اهتمامهم بالقراءة من وجهه نظرك (ناقص)

٥٣- الزعفران

س ١- يفهم من النص ان الزعفران

(أ) اشجار زينه

(ب) محسنات غذائية

(ج) نكهات صناعية

س ٢- يفهم من فقره (١) ان الزعفران غالي بسبب

(أ) ضالته نتاج زهوره وقتلها

(ب) ندره وجوده

(ج) طيب طعمه

(د) لونه جذاب

س ٣- لايزرع الزعفران في

(أ) امريكا الشماليه والجنوبية

(ب) افريقيا واستراليا

س ٤- طبقا الفقرة (٢) أي مما يلي ليس خصائص الزعفران

(أ) نكهة طيبه

(ب) لون جذاب

(ج) ملمس ناعم

(د) طعمه حلو

س٥- يفهم من الفقرة (٣) ان الزعفران انتقل الى اوربا عن طريق
أ) الاندلس ✓
ب) العرب

س٦- يفهم من الفقرة (٥) ان الفراعنة اكتشفوا الزعفران عن طريق
أ) الكتب ✓

س٧- القطعه تدخل من ضمن موضوع
أ) طب الاعشاب ✓
ب) الزراعه

س٨- من الفقرة (٤) يفهم ان مكونات عطر الزعفران
أ) الزعفران والصندل والزيت العطري ✓

س٩- من الفقرة (٦) أي مما يلي (لم يكتبه) قراط وجالين عن الزعفران
أ) علاج للأرق
ب) انه علاج للصداع ✓

٥٤- تسونامي

س١- قوه زلزال تسونامي وشدهته هي
أ) الاقوى الاطول ✓
ب) الاشد الاسرع
ج) الاشد الاقصر
د) الاقوى الاقصر

س٢- معنى تسونامي

أ) موج ممتد المدى ✓
ب) موج متوسط المدى
ج) زلزال ممتد
د) زلزال ممتد

س٣- العلم الاقرب لهذا الحدث

أ) فيزياء
ب) بحار
ج) جغرافيا
د) جولوجيا ✓

س٤- شعر العلماء بالعجز لعدم قدرتهم على

أ) تقدير اضراره

ب) قياس درجته

ج) تفسير قوته وشدته

د) توقع مدته شدته

س٥- ما علاقة كلام ثوري لفقره ٣ بالفقرة ٤

أ) تفسير

ب) تعليل

ج) تأكيد

د) تبرير

س٦- العنوان المناسب

أ) زلازل من التاريخ

ب) زلازل غيرت قشره الارض

ج) تسونا مي: ارقام وحقائق

د) تسونا مي: تاريخه وأثاره

س٧- مراكز رصد حركة الارض تقوم برصد

أ) حركة دورانها

ب) طبيعة سطحها

ج) التغيرات الحادثه

د) المؤثرات في حركتها

س٨- جيغا تون وحده قياس

أ) الكتله

ب) القوه

ج) المساحه

د) الوزن

س٩- كم مدته الزلزال على الاقل

أ) ١٠ دقائق

ب) ١٢ دقيقه

ج) ٢٠ دقيقه

د) ٢٢ دقيقه

٥٥- الكتب الإلكترونية

- ١) يخزن الحاسب بالنسبة للكتاب الإلكتروني
أ) الحرف والمناظر الرقمي
ب) المناظر الرقمي فقط

- ٢) لا يمكن التغيير في الكتاب المطبوع
أ) لأنه مرتبط مع بعضه البعض

- ٣) تأثير الكتاب الإلكتروني على الذاكرة
أ) يشتت العقل ويضع تركيزه
ب) يضعفه فقط
ج) يقوي الذاكرة

- ٤) تأثير عمليه الكتابه على الوعي البشري
أ) غيرت الوعي الانساني مثل غيرها من الاختراعات
ب) لم تغير شي
ج) غيرت الوعي الانساني كما لم يغيره غيرها

- ٥) التكنولوجيا والتقنيات الحديثه
أ) غيرت العقل تغييرا جذريا

- ٦) ماموقف الكتاب المطبوع
أ) يبقى بجانب الكتب الإلكترونية بعضها البعض

- ٧) حاول الانسان اختراع التكنولوجيا
أ) تخزين الكلمه والاحتفاظ بها

- ٨) الكتاب الإلكتروني حالما يطبع
أ) لايمكن التعامل معه باي حال من الاحوال

- ٩) من الفقره الاولى نستنتج ان النص المطبوع
أ) لايمكن ابد ان يختفي
ب) يمكن اعتباره مرحله لايمكن لها حدود
ج) سيختفي في اقرب وقت الى الابد
د) سيبقى ابد الدهر ولايمكن ان يختفي

١٠) الشبكة الالكترونية ساعدت الكتب الالكترونية؟ (ناقص)
بالصوت والصورة

١١) في الفقرة الاخيره (ناقص)
أ) ان الكتب الالكترونية لن تحل محل الكتب الورقيه
ب) الكتب الالكترونية لن تقم بالفائدة

١٢) هل غلظت الكتب الالكترونية على الكتب المطبوعة؟
الجواب /// لا لان الكتب الالكترونية تحتاج الى جهاز وصعوبتها في المتصفح

١٣) هل تنقطع الكتب الالكترونية بانقطاع التيار
الجواب // نعم

١٤) مانوع العلاقة بين انقطاع الكهرباء والكتب الالكترونية؟
الجواب // حتمية لان متى ما انقطعت الكهرباء انقطعت

١٥) في الفقرة الاولى كان يتكلم عن الكبار بالسن والكتب الورقيه؟؟
الجواب // انه مازالوا متمسكين بالكتب الورقيه

١٦) الكتب الورقيه مازالت على الرغم من وجود الكتب الالكترونية؟؟
الجواب //لن تحل محلها بالفائدة
