



مدونة المناهج السعودية

<https://eduschool40.blog>

الموقع التعليمي لجميع المراحل الدراسية

في المملكة العربية السعودية

ENGLISH / ARABIC

# OXFORD PICTURE DICTIONARY

SECOND EDITION



Jayne Adelson-Goldstein  
Norma Shapiro



ENGLISH / ARABIC

انجليزي / عربي

OXFORD  
PICTURE  
DICTIONARY



SECOND EDITION

OPD

Jayne Adelson-Goldstein  
Norma Shapiro



198 Madison Avenue  
New York, NY 10016 USA

Great Clarendon Street, Oxford OX2 6DP UK

Oxford University Press is a department of the University of Oxford.  
It furthers the University's objective of excellence in research, scholarship,  
and education by publishing worldwide in  
Oxford New York

Auckland Cape Town Dar es Salaam Hong Kong Karachi  
Kuala Lumpur Madrid Melbourne Mexico City Nairobi  
New Delhi Shanghai Taipei Toronto

With offices in  
Argentina Austria Brazil Chile Czech Republic France Greece  
Guatemala Hungary Italy Japan Poland Portugal Singapore  
South Korea Switzerland Thailand Turkey Ukraine Vietnam

OXFORD and OXFORD ENGLISH are registered trademarks of  
Oxford University Press.

© Oxford University Press 2009

**Library of Congress Cataloging-in-Publication Data**

Adelson-Goldstein, Jayme.

The Oxford picture dictionary. Monolingual /

Jayme Adelson-Goldstein and Norma Shapiro. - 2nd ed.  
p. cm.

Includes index.

ISBN: 978-0-19-474010-4

1. Picture dictionaries, English. 2. English  
language--Textbooks for foreign speakers.

I. Shapiro, Norma. II. Title.

PE1629.S52 2008

423'.1--dc22

2007041017

Database right Oxford University Press (maker)

All rights reserved. No part of this publication may be reproduced,  
stored in a retrieval system, or transmitted, in any form or by any means,  
without the prior permission in writing of Oxford University Press (with  
the sole exception of photocopying carried out under the conditions stated  
in the paragraph headed "Photocopying"), or as expressly permitted by law, or  
under terms agreed with the appropriate copyright clearance organization.  
Enquiries concerning reproduction outside the scope of the above should  
be sent to the ELT Rights Department, Oxford University Press, at the  
address above. You must not circulate this book in any other binding or cover  
and you must impose this same condition on any acquirer.

**Photocopying**

The Publisher grants permission for the photocopying of those pages marked  
"photocopiable" according to the following conditions. Individual purchasers  
may make copies for their own use or for use by classes that they teach.  
School purchasers may make copies for use by staff and students, but this  
permission does not extend to additional schools or branches.

Under no circumstances may any part of this book be photocopied for resale.

Any websites referred to in this publication are in the public domain and  
their addresses are provided by Oxford University Press for information only.  
Oxford University Press disclaims any responsibility for the content.

Executive Publishing Manager: Stephanie Karras

Managing Editor: Sharon Sargent

Development Editors: Glenn Mathes II, Bruce Myint, Katie La Storia

Associate Development Editors: Olga Christopoulos, Hannah Ryu, Meredith Stoll

Design Manager: Maj-Britt Hagsted

Project Manager: Allison Harm

Senior Designers: Stacy Merlin, Michael Steinhofner

Designer: Jaclyn Smith

Senior Production Artist: Julie Armstrong

Production Layout Artist: Colleen Ho

Cover Design: Stacy Merlin

Senior Image Editor: Justine Eun

Image Editors: Robin Fadool, Fran Newman, Jenny Vainisi

Manufacturing Manager: Shanta Persaud

Manufacturing Controller: Eve Wong

Translated by: Techno-Graphics & Translations, Inc.

ISBN: 978 0 19 474010 4

Printed in Hong Kong

10 9 8 7 6 5 4 3

The OPD team thanks the following artists for their storyboarding and sketches:

Cecilia Aranovich, Chris Brandt, Giacomo Ghiazza, Gary Goldstein, Gordan Kljucec,  
Vincent Lucido, and Glenn Urieta

Illustrations by: Lori Anzalone: 13, 70-71, 76-77; Joe "Fearless" Arenella/Will Sumpter:  
178; Argosy Publishing: 66-67 (call-outs), 98-99, 108-109, 112-113 (call-outs), 152, 178,  
193, 194-195, 196, 197, 205; Barbara Bastian: 4, 15, 17, 20-21, 162 (map), 198, 216-217  
(map), 220-221; Philip Batini/AA Reps: 50; Thomas Bayley/Sparks Literary Agency:  
158-159; Sally Bensussen: 211, 214; Annie Bissett: 112; Peter Bollinger/Shannon  
Associates: 14-15; Higgens Bond/Anita Grien: 226; Molly Borman-Pullman: 116, 117;  
Jim Fanning/Ravenhill Represents: 80-81; Mike Gardner: 10, 12, 17, 22, 132, 114-115,  
142-143, 174, 219, 228-229; Garth Glazier/AA Reps: 106, 118-119; Dennis Godfrey/  
Mike Wepplo: 204; Steve Graham: 124-125, 224; Graphic Map & Chart Co.: 200-201,  
202-203; Julia Green/Mendola Art: 225; Glenn Gustafson: 9, 27, 48, 76, 100, 101,  
117, 132, 133, 136, 155, 161, 179, 196; Barbara Harmon: 212-213, 215; Ben Hasler/  
NB Illustration: 94-95, 101, 148-149, 172, 182, 186-187; Betsy Hayes: 134, 138-139;  
Matthew Holmes: 75; Stewart Holmes/Illustration Ltd.: 192; Janos Jantner/Beehive  
Illustration: 5, 13, 82-83, 122-123, 130-131, 146-147, 164-165, 184, 185; Ken Joudrey/  
Munro Campagna: 52, 68-69, 177, 208-209; Bob Kaganich/Deborah Wolfe: 10, 40-41,  
121; Steve Karp: 230, 231; Mike Kasun/Munro Campagna: 218; Graham Kennedy:  
27; Marcel Laverdet/AA Reps: 23; Jeffrey Lindberg: 33, 42-43, 92-93, 133, 160-161,  
170-171, 176; Dennis Lyall/Artworks: 198; Chris Lyons/Lindgren & Smith: 173, 191;  
Alan Male/Artworks: 210, 211; Jeff Mangiat/Mendola Art: 53, 54, 55, 56, 57, 58, 59,  
66-67; Adrian Mateescu/The Studio: 188-189, 232-233; Karen Mino: 28-29; Paul  
Mirocha/The Wiley Group: 194, 216-217; Peter Miserendino/P.T. Pie Illustrations:  
198; Lee Montgomery/Illustration Ltd.: 4; Roger Motzkus: 229; Laurie O'Keefe: 111,  
216-217; Daniel O'Leary/Illustration Ltd.: 8-9, 26, 34-35, 78, 135, 136-137, 238; Vilma  
Ortiz-Dillon: 16, 20-21, 60, 98-99, 100, 211; Terry Pazcko: 46-47, 144-145, 152, 180,  
227; David Preiss/Munro Campagna: 5; Pronk & Associates: 192-193; Tony Randazzo/  
AA Reps: 156, 234-235; Mike Renwick/Creative Eye: 126-127; Mark Riedy/Scott Hull  
Associates: 48-49, 79, 140, 153; Jon Rogers/AA Reps: 112; Jeff Sanson/Schumann &  
Co.: 84-85, 240-241; David Schweitzer/Munro Campagna: 162-163; Ben Shannon/  
Magnet Reps: 11, 64-65, 90, 91, 96, 97, 166-167, 168-169, 179, 239; Reed Sprunger/  
Jae Wagoner Artists Rep.: 18-19, 232-233; Studio Liddell/AA Reps: 27; Angelo Tillary:  
108-109; Ralph Voltz/Deborah Wolfe: 50-51, 128-129, 141, 154, 175, 236-237;  
Jeff Wack/Mendola Art: 24, 25, 86-87, 102-103, 134-135, 231; Brad Walker: 104-105,  
150-151, 157, 206-207; Wendy Wassink: 110-111; John White/The Neis Group: 199;  
Eric Wilkerson: 32, 138; Simon Williams/Illustration Ltd.: 2-3, 6-7, 30-31, 36, 38-39,  
44-45, 72-73; Lee Woodgate/Eye Candy Illustration: 222-223; Andy Zito: 62-23; Craig  
Zuckerman: 14, 88-89, 112-113, 120-121, 194-195.

Chapter icons designed by Von Glitschka/Scott Hull Associates

Cover Art by CUBE/Illustration Ltd (hummingbird, branch); Paul Mirocha/The Wiley  
Group (cherry); Mark Riedy/Scott Hull Associates (stamp); 9 Surf Studios (lettering).

Studio photography for Oxford University Press done by Dennis Kitchen Studio: 37,  
61, 72, 73, 74, 75, 95, 96, 100, 180, 181, 183, 226.

Stock Photography: Age FotoStock: 238 (flute; clarinet; bassoon; saxophone; violin; cello;  
bass; guitar; trombone; trumpet; xylophone; harmonica); Comstock, 61 (window);  
Morales, 221 (bat); Franco Pizzochero, 98 (cashmere); Thinkstock, 61 (sink); Alamy:  
Corbis, 61 (table); Gary Crabbe, 220 (park ranger); The Associated Press: 198 (strike;  
soldiers in trench); Joe Rosenthal, 198 (Iwo Jima); Neil Armstrong, 198 (Buzz Aldrin  
on Moon); CORBIS: Philip Gould, 198 (Civil War); Photo Library, 220 (Yosemite Falls);  
Danita Delimont: Greg Johnston, 220 (snorkeling); Jamie & Judy Wild, 220 (El Capitan);  
Getty Images: 198 (Martin Luther King, Jr.); Amana Images, 61 (soapy plates), The  
Granger Collection: 198 (Jazz Age); The Image Works: Kelly Spranger, 220 (sea turtle);  
Immagine: 238 (oboe; tuba; French horn; piano; drums; tambourine; accordion);  
istockphoto: 61 (oven), 98 (silk), 99 (suede; lace; velvet); Jupiter Images: 61 (tiles); 98  
(wool); 99 (corduroy); Foodpix, 98 (linen); Rob Melnychuk/Brand X Pictures, 61 (glass  
shower door); Jupiter Unlimited: 220 (seagulls); 238 (electric keyboard); Comstock, 99  
(denim); Mary Evans Picture Library: 198 (women in factory); NPS Photo: Peter Jones, 221  
(Carlsbad Cavern entrance; tour; cavern; spelunker); OceanwideImages.com: Gary Bell,  
220 (coral); Photo Edit, Inc: David Young-Wolff, 220 (trail); Picture History: 198 (Hiram  
Rhodes); Robertstock: 198 (Great Depression); Punchstock: 98 (t-shirt), Robert Glusic,  
31 (Monument Valley); Roland Corporation: 238 (organ); SuperStock: 99 (leather); 198  
(Daniel Boone); Shutterstock: Marek Szumlas, 94 (watch); United States Mint: 126;  
Veer: Brand X Pictures, 220 (deer); Photodisc, 220 (black bear); Yankee Fleet, Inc.: 220  
(Fort Jefferson; Yankee Freedom Ferry), Emil von Maltitz/Lime Photo, 37 (baby carrier).



This second edition of  
the Oxford Picture Dictionary  
is lovingly dedicated to  
the memory of Norma Shapiro.  
Her ideas, her pictures, and  
her stories continue to teach,  
inspire, and delight.



# Acknowledgments

The publisher and authors would like to acknowledge the following individuals for their invaluable feedback during the development of this program:

**Dr. Macarena Aguilar**, Cy-Fair College, Houston, TX

**Joseph F. Anselme**, Atlantic Technical Center, Coconut Creek, FL

**Stacy Antonopoulos**, Monterey Trail High School, Elk Grove, CA

**Carol Antunano**, The English Center, Miami, FL

**Irma Arencibia**, Thomas A. Edison School, Union City, NJ

**Suzi Austin**, Alexandria City Public School Adult Program, Alexandria, FL

**Patricia S. Bell**, Lake Technical Center, Eustis, FL

**Jim Brice**, San Diego Community College District, San Diego, CA

**Phil Cackley**, Arlington Education and Employment Program (REEP), Arlington, VA

**Frieda Caldwell**, Metropolitan Adult Education Program, San Jose, CA

**Sandra Cancel**, Robert Waters School, Union City, NJ

**Anne Marie Caney**, Chula Vista Adult School, Chula Vista, CA

**Patricia Castro**, Harvest English Institute, Newark, NJ

**Paohui Lola Chen**, Milpitas Adult School, Milpitas, CA

**Lori Cisneros**, Atlantic Vo-Tech, Ft. Lauderdale, FL

**Joyce Clapp**, Hayward Adult School, Hayward, CA

**Stacy Clark**, Arlington Education and Employment Program (REEP), Arlington, VA

**Nancy B. Crowell**, Southside Programs for Adults in Continuing Education, Prince George, VA

**Doroti da Cunha**, Hialeah-Miami Lakes Adult Education Center, Miami, FL

**Paula Da Silva-Michelin**, La Guardia Community College, Long Island City, NY

**Cynthia L. Davies**, Humble I.S.D., Humble, TX

**Christopher Davis**, Overfelt Adult Center, San Jose, CA

**Beverly De Nicola**, Capistrano Unified School District, San Juan Capistrano, CA

**Beatriz Diaz**, Miami-Dade County Public Schools, Miami, FL

**Druci J. Diaz**, Hillsborough County Public Schools, Tampa, FL

**Marion Donahue**, San Dieguito Adult School, Encinitas, CA

**Nick Doorn**, International Education Services, South Lyon, MI

**Mercedes Douglass**, Seminole Community College, Sanford, FL

**Jenny Elliott**, Montgomery College, Rockville, MD

**Paige Endo**, Mt. Diablo Adult Education, Concord, CA

**Megan Ernst**, Glendale Community College, Glendale, CA

**Elizabeth Escobar**, Robert Waters School, Union City, NJ

**Joanne Everett**, Dave Thomas Education Center, Pompano Beach, FL

**Jennifer Fadden**, Arlington Education and Employment Program (REEP), Arlington, VA

**Judy Farron**, Fort Myers Language Center, Fort Myers, FL

**Sharyl Ferguson**, Montwood High School, El Paso, TX

**Dr. Monica Fishkin**, University of Central Florida, Orlando, FL

**Nancy Frampton**, Reedley College, Reedley, CA

**Lynn A. Freeland**, San Dieguito Union High School District, Encinitas, CA

**Cathy Gamble**, San Leandro Adult School, San Leandro, CA

**Hillary Gardner**, Center for Immigrant Education and Training, Long Island City, NY

**Martha C. Giffen**, Alhambra Unified School District, Alhambra, CA

**Jill Gluck**, Hollywood Community Adult School, Los Angeles, CA

**Carolyn Grimaldi**, LaGuardia Community College, Long Island City, NY

**William Gruenholz**, USD Adult School, Concord, CA

**Sandra G. Gutierrez**, Hialeah-Miami Lakes Adult Education Center, Miami, FL

**Conte Gúzman-Hoffman**, Triton College, River Grove, IL

**Amanda Harlee**, Palmetto High School, Palmetto, FL

**Mercedes Hearn**, Tampa Bay Technical Center, Tampa, FL

**Robert Hearst**, Truman College, Chicago, IL

**Patty Heiser**, University of Washington, Seattle, WA

**Joyce Hettiger**, Metropolitan Education District, San Jose, CA

**Karen Hirsimaki**, Napa Valley Adult School, Napa, CA

**Marvina Hooper**, Lake Technical Center, Eustis, FL

**Katie Hurter**, North Harris College, Houston, TX

**Nuchamon James**, Miami Dade College, Miami, FL

**Linda Jennings**, Montgomery College, Rockville, MD

**Bonnie Boyd Johnson**, Chapman Education Center, Garden Grove, CA

**Fayne B. Johnson**, Broward County Public Schools, Fort Lauderdale, FL

**Stavroula Katseyeanis**, Robert Waters School, Union City, NJ

**Dale Keith**, Broadbase Consulting, Inc. at Kidworks USA, Miami, FL

**Blanche Kellawon**, Bronx Community College, Bronx, NY

**Mary Kernel**, Migrant Education Regional Office, Northwest Educational Service District, Anacortes, WA

**Karen Kipke**, Antioch High School Freshman Academy, Antioch, TN

**Jody Kirkwood**, ABC Adult School, Cerritos, CA

**Matthew Kogan**, Evans Community Adult School, Los Angeles, CA

**Ineza Kuceba**, Renton Technical College, Renton, WA

**John Kuntz**, California State University, San Bernardino, San Bernardino, CA

**Claudia Kupiec**, DePaul University, Chicago, IL

**E.C. Land**, Southside Programs for Adult Continuing Education, Prince George, VA

**Betty Lau**, Franklin High School, Seattle, WA

**Patt Lemonie**, Thomas A. Edison School, Union City, NJ

**Lia Lerner**, Burbank Adult School, Burbank, CA

**Krystyna Lett**, Metropolitan Education District, San Jose, CA

**Renata Lima**, TALK International School of Languages, Fort Lauderdale, FL

**Luz M. Lopez**, Sweetwater Union High School District, Chula Vista, CA

**Osmara Lopez**, Bronx Community College, Bronx, NY

**Heather Lozano**, North Lake College, Irving, TX

**Betty Lynch**, Arlington Education and Employment Program (REEP), Arlington, VA

**Meera Madan**, REID Park Elementary School, Charlotte, NC

**Ivanna Mann Thrower**, Charlotte Mecklenburg Schools, Charlotte, NC

**Michael R. Mason**, Loma Vista Adult Center, Concord, CA

**Holley Mayville**, Charlotte Mecklenburg Schools, Charlotte, NC

**Margaret McCabe**, United Methodist Cooperative Ministries, Clearwater, FL

**Todd McDonald**, Hillsborough Adult Education, Tampa, FL

**Nancy A. McKeand**, ESL Consultant, St. Benedict, LA

**Rebecca L. McLain**, Gaston College, Dallas, NC

**John M. Mendoza**, Redlands Adult School, Redlands, CA

**Bet Messmer**, Santa Clara Adult Education Center, Santa Clara, CA

**Christina Morales**, BEGIN Managed Programs, New York, NY

**Lisa Munoz**, Metropolitan Education District, San Jose, CA

**Mary Murphy-Clagett**, Sweetwater Union High School District, Chula Vista, CA

**Jonetta Myles**, Rockdale County High School, Conyers, GA

**Marwan Nabi**, Troy High School, Fullerton, CA

**Dr. Christine L. Nelsen**, Salvation Army Community Center, Tampa, FL

**Michael W. Newman**, Arlington Education and Employment Program (REEP), Arlington, VA

**Rehana Nusrat**, Huntington Beach Adult School, Huntington Beach, CA

**Cindy Oakley-Paulik**, Embry-Riddle Aeronautical University, Daytona Beach, FL



# Acknowledgments

**Janet Ochi-Fontanott**, Sweetwater Union High School District, Chula Vista, CA

**Lorraine Pedretti**, Metropolitan Education District, San Jose, CA

**Isabel Pena**, BE/ESL Programs, Garland, TX

**Margaret Perry**, Everett Public Schools, Everett, WA

**Dale Pesmen, PhD**, Chicago, IL

**Cathleen Petersen**, Chapman Education Center, Garden Grove, CA

**Allison Pickering**, Escondido Adult School, Escondido, CA

**Ellen Quish**, LaGuardia Community College, Long Island City, NY

**Teresa Reen**, Independence Adult Center, San Jose, CA

**Kathleen Reynolds**, Albany Park Community Center, Chicago, IL

**Melba I. Rillen**, Palmetto High School, Palmetto, FL

**Lorraine Romero**, Houston Community College, Houston, TX

**Eric Rosenbaum**, BEGIN Managed Programs, New York, NY

**Blair Roy**, Chapman Education Center, Garden Grove, CA

**Arlene R. Schwartz**, Broward Community Schools, Fort Lauderdale, FL

**Geraldine Blake Scott**, Truman College, Chicago, IL

**Sharada Sekar**, Antioch High School Freshman Academy, Antioch, TN

**Dr. Cheryl J. Serrano**, Lynn University, Boca Raton, FL

**Janet Setzekorn**, United Methodist Cooperative Ministries, Clearwater, FL

**Terry Shearer**, EDUCALL Learning Services, Houston, TX

**Elisabeth Sklar**, Township High School District 113, Highland Park, IL

**Robert Stein**, BEGIN Managed Programs, New York, NY

**Ruth Sutton**, Township High School District 113, Highland Park, IL

**Alisa Takeuchi**, Chapman Education Center, Garden Grove, CA

**Grace Tanaka**, Santa Ana College School of Continuing Education, Santa Ana, CA

**Annalisa Te**, Overfelt Adult Center, San Jose, CA

**Don Torluemke**, South Bay Adult School, Redondo Beach, CA

**Maliheh Vafai**, Overfelt Adult Center, San Jose, CA

**Tara Vasquez**, Robert Waters School, Union City, NJ

**Nina Velasco**, Naples Language Center, Naples, FL

**Theresa Warren**, East Side Adult Center, San Jose, CA

**Lucie Gates Watel**, Truman College, Chicago, IL

**Wendy Weil**, Arnold Middle School, Cypress, TX

**Patricia Weist**, TALK International School of Languages, Fort Lauderdale, FL

**Dr. Carole Lynn Weisz**, Lehman College, Bronx, NY

**Desiree Wesner**, Robert Waters School, Union City, NJ

**David Wexler**, Napa Valley Adult School, Napa, CA

**Cynthia Wiseman**, Borough of Manhattan Community College, New York, NY

**Debbie Cullinane Wood**, Lincoln Education Center, Garden Grove, CA

**Banu Yaylali**, Miami Dade College, Miami, FL

**Hongyan Zheng**, Milpitas Adult Education, Milpitas, CA

**Arlene Zivitz**, ESOL Teacher, Jupiter, FL

---

The publisher, authors, and editors would like to thank the following people for their expertise in reviewing specific content areas:

**Ross Feldberg**, Tufts University, Medford, MA

**William J. Hall, M.D. FACP/FRSM (UK)**, Cumberland Foreside, ME

**Jill A. Horohoe**, Arizona State University, Tempe, AZ

**Phoebe B. Rouse**, Louisiana State University, Baton Rouge, LA

**Dr. Susan Rouse**, Southern Wesleyan University, Central, SC

**Dr. Ira M. Sheskin**, University of Miami, Coral Gables, FL

**Maiko Tomizawa, D.D.S.**, New York, NY

---

The publisher would like to thank the following for their permission to reproduce copyrighted material:

**p. 26:** Penny, nickel, dime, quarter-dollar, half-dollar, and dollar coin images from the United States Mint.

**pp. 125, 134–135:** U.S. Postal Service Priority Mail Logo, Express Mail Logo, Certified Mail, Ready Pack Packaging, Letter Carrier Uniform, Postal Clerk Uniform, Automated Postal Center, Round Top Collection Mailbox, and Lady Liberty Stamp Image are trademarks and copyrighted material of the United States Postal Service and are used with permission.

**p. 152:** Metrocard is an MTA trademark and is used with permission.

**p. 152:** Metro token for L.A.'s bus and rail system used with permission.

**p. 229:** Little League used courtesy of Little League® Baseball and Softball.

**p. 231:** Frisbee®, a registered trademark of Wham-O, Inc.

Introduction مقدمة . . . . . ix-xi



## 1. Everyday Language لغة التحدث اليومية

Meeting and Greeting اللقاء والتحية . . . . .	2-3
Personal Information معلومات شخصية . . . . .	4
School المدرسة . . . . .	5
A Classroom حجرة الصف . . . . .	6-7
Studying الدراسة . . . . .	8-9
Succeeding in School النجاح في المدرسة . . . . .	10
A Day at School اليوم المدرسي . . . . .	11
Everyday Conversation الحديث اليومي . . . . .	12
Weather الطقس . . . . .	13
The Telephone الهاتف / التليفون . . . . .	14-15
Numbers الأعداد . . . . .	16
Measurements المقاييس . . . . .	17
Time الوقت . . . . .	18-19
The Calendar التقويم . . . . .	20-21
Calendar Events الأعياد والمناسبات الخاصة . . . . .	22
Describing Things وصف الأشياء . . . . .	23
Colors الألوان . . . . .	24
Prepositions حروف الجر . . . . .	25
Money النقود . . . . .	26
Shopping التسوق . . . . .	27
Same and Different متشابهتان ومختلفتان . . . . .	28-29



## 2. People الناس

Adults and Children الكبار والأطفال . . . . .	30-31
Describing People وصف الناس . . . . .	32
Describing Hair وصف الشعر . . . . .	33
Families العائلات . . . . .	34-35
Childcare and Parenting رعاية الأطفال ودور الوالدين . . . . .	36-37
Daily Routines الأعمال اليومية الروتينية . . . . .	38-39
Life Events and Documents الأحداث والوثائق الحياتية . . . . .	40-41
Feelings أحاسيس . . . . .	42-43
A Family Reunion اجتماع شمل الأسرة . . . . .	44-45



## 3. Housing السكن

The Home المنزل . . . . .	46-47
Finding a Home البحث عن منزل . . . . .	48-49
Apartments الشقق . . . . .	50-51
Different Places to Live أماكن مختلفة للسكن . . . . .	52
A House and Yard منزل وفضاء . . . . .	53
A Kitchen المطبخ . . . . .	54
A Dining Area غرفة الطعام . . . . .	55
A Living Room غرفة الجلوس (الصالة) . . . . .	56
A Bathroom الحمام . . . . .	57
A Bedroom غرفة النوم . . . . .	58
The Kids' Bedroom غرفة نوم الأطفال . . . . .	59
Housework الأعمال المنزلية . . . . .	60
Cleaning Supplies أدوات التنظيف . . . . .	61
Household Problems and Repairs مشاكل المنزل وإصلاحها . . . . .	62-63
The Tenant Meeting اجتماع المستأجرين . . . . .	64-65





#### 4. Food الطعام

Back from the Market العودة من السوق . . . . .	66-67
Fruit الفاكهة . . . . .	68
Vegetables الخضروات . . . . .	69
Meat and Poultry اللحوم والدواجن . . . . .	70
Seafood and Deli المأكولات البحرية وأطعمة شبيهة . . . . .	71
A Grocery Store محل البقالة . . . . .	72-73
Containers and Packaging حاويات وتعليب . . . . .	74
Weights and Measurements الأوزان والمقادير . . . . .	75
Food Preparation and Safety تحضير الطعام وسلامته . . . . .	76-77
Kitchen Utensils أدوات المطبخ . . . . .	78
Fast Food Restaurant مطعم الوجبات السريعة . . . . .	79
A Coffee Shop Menu قائمة الطعام في مقهى . . . . .	80-81
A Restaurant مطعم . . . . .	82-83
The Farmers' Market سوق المزارعين . . . . .	84-85



#### 5. Clothing الملابس

Everyday Clothes الملابس اليومية . . . . .	86-87
Casual, Work, and Formal Clothes الملابس غير الرسمية والرسمية وملابس العمل . . . . .	88-89
Seasonal Clothing الملابس الموسمية . . . . .	90
Underwear and Sleepwear الملابس الداخلية وملابس النوم . . . . .	91
Workplace Clothing ملابس مكان العمل . . . . .	92-93
Shoes and Accessories أحذية وإكسسوارات . . . . .	94-95
Describing Clothes وصف الملابس . . . . .	96-97
Making Clothes صنع الملابس . . . . .	98-99
Making Alterations تعديل الثياب . . . . .	100
Doing the Laundry غسل الملابس . . . . .	101
A Garage Sale بيع الأشياء الشخصية المستعملة في فناء المنزل . . . . .	102-103



#### 6. Health الصحة

The Body الجسم . . . . .	104-105
Inside and Outside the Body أعضاء الجسم الداخلية والخارجية . . . . .	106-107
Personal Hygiene النظافة الشخصية . . . . .	108-109
Symptoms and Injuries أعراض مرضية وإصابات . . . . .	110
Illnesses and Medical Conditions علل وحالات طبية . . . . .	111
A Pharmacy صيدلية . . . . .	112-113
Taking Care of Your Health العناية بصحتك . . . . .	114-115
Medical Emergencies حالات طبية طارئة . . . . .	116
First Aid إسعافات أولية . . . . .	117
Medical Care الرعاية الصحية . . . . .	118
Dental Care رعاية الأسنان . . . . .	119
Hospital المستشفى . . . . .	120-121
A Health Fair معرض الصحة . . . . .	122-123





## 7. Community المجتمع

Downtown وسط المدينة	124-125
City Streets شوارع المدينة	126-127
An Intersection تقاطع طرق	128-129
A Mall مركز تجاري (مول)	130-131
The Bank البنك / المصرف	132
The Library المكتبة	133
The Post Office مكتب البريد	134-135
Department of Motor Vehicles (DMV) دائرة تسجيل المركبات الآلية	136-137
Government and Military Service الحكومة والخدمة العسكرية	138-139
Civic Rights and Responsibilities الحقوق والواجبات المدنية	140
The Legal System النظام القانوني	141
Crime الجريمة	142
Public Safety السلامة العامة	143
Emergencies and Natural Disasters حالات الطوارئ والكوارث الطبيعية	144-145
Emergency Procedures الإجراءات المتبعة في حالات الطوارئ	146-147
Community Cleanup المحافظة على نظافة المجتمع	148-149



## 8. Transportation النقل والمواصلات

Basic Transportation وسائل النقل الأساسية	150-151
Public Transportation النقل العام	152
Prepositions of Motion حروف الجر المتعلقة بالحركة	153
Traffic Signs لافتات المرور	154
Directions and Maps إرشادات وخرائط	155
Cars and Trucks سيارات وشاحنات	156
Buying and Maintaining a Car شراء وصيانة سيارة	157
Parts of a Car قطع غيار سيارة	158-159
An Airport مطار	160-161
Taking a Trip السفر في رحلة	162-163



## 9. Work العمل

The Workplace مكان العمل	164-165
Jobs and Occupations A-C وظائف ومهن	166
Jobs and Occupations C-H وظائف ومهن	167
Jobs and Occupations H-P وظائف ومهن	168
Jobs and Occupations P-W وظائف ومهن	169
Job Skills مهارات حرفية	170
Office Skills مهارات للعمل في مكتب	171
Career Planning التخطيط لمسار وظيفي	172
Job Search البحث عن وظيفة	173
Interview Skills المهارات المطلوبة للمقابلات الشخصية	174
A Factory مصنع	175
Landscaping and Gardening تنسيق المناظر الطبيعية والبستنة	176
Farming and Ranching الزراعة وتربية المواشي	177
Construction البناء	178
Job Safety السلامة في مكان العمل	179
Tools and Building Supplies أدوات ومواد البناء	180-181
An Office مكتب	182-183
A Hotel فندق	184
Food Service خدمة تقديم طعام	185
A Bad Day at Work يوم سيء في العمل	186-187



## 10. Areas of Study مجالات الدراسة

Schools and Subjects مدارس ومواد الدراسة . . . . .	188-189
English Composition الإنشاء باللغة الإنجليزية . . . . .	190-191
Mathematics الرياضيات . . . . .	192-193
Science العلوم . . . . .	194-195
Computers الكمبيوتر (الحاسوب) . . . . .	196
The Internet الإنترنت (شبكة المعلومات العالمية) . . . . .	197
U.S. History تاريخ الولايات المتحدة الأمريكية . . . . .	198
World History تاريخ العالم . . . . .	199
North America and Central America أمريكا الشمالية والوسطى . . . . .	200-201
World Map خريطة العالم . . . . .	202-203
Geography and Habitats جغرافيا وبيئات طبيعية . . . . .	204
The Universe الكون . . . . .	205
A Graduation حفلة التخرج . . . . .	206-207



## 11. Plants and Animals نباتات وحيوانات

Nature Center مركز الطبيعة . . . . .	208-209
Trees and Plants أشجار ونباتات . . . . .	210
Flowers زهور . . . . .	211
Marine Life, Amphibians, and Reptiles الأحياء البحرية والبرمائيات والزواحف . . . . .	212-213
Birds, Insects, and Arachnids الطيور والحشرات والعنكبوتيات . . . . .	214
Domestic Animals and Rodents الحيوانات الأليفة والقوارض . . . . .	215
Mammals الثدييات . . . . .	216-217
Energy and Conservation الطاقة وحفظ الموارد الطبيعية . . . . .	218-219
U.S. National Parks الحدائق والمنتزهات العامة الأمريكية . . . . .	220-221



## 12. Recreation الاستجمام

Places to Go أماكن للزيارة . . . . .	222-223
The Park and Playground الحديقة وملعب الأطفال . . . . .	224
The Beach الشاطئ . . . . .	225
Outdoor Recreation وسائل الاستجمام في الطبيعة . . . . .	226
Winter and Water Sports ألعاب رياضية شتوية ومائية . . . . .	227
Individual Sports ألعاب رياضية فردية . . . . .	228
Team Sports ألعاب رياضية جماعية . . . . .	229
Sports Verbs أفعال متعلقة بالرياضة . . . . .	230
Sports Equipment معدات رياضية . . . . .	231
Hobbies and Games هوايات وألعاب . . . . .	232-233
Electronics and Photography أجهزة إلكترونية وأدوات التصوير . . . . .	234-235
Entertainment ترفيهية وترفيه . . . . .	236-237
Music موسيقى . . . . .	238
Holidays الأعياد . . . . .	239
A Birthday Party حفلة عيد ميلاد . . . . .	240-241

Verb Guide دليل الأفعال . . . . .	242-244
How to Use the Index كيفية استعمال الفهرس . . . . .	245
English Index فهرس انجليزي . . . . .	246-281
Geographical Index فهرس جغرافي . . . . .	282-284
Arabic Index فهرس عربي . . . . .	285-304
Research Bibliography مسرد للأبحاث . . . . .	305



## Teaching with the Oxford Picture Dictionary Program

The following general guidelines will help you prepare single and multilevel lessons using the OPD program. For step-by-step, topic-specific lesson plans, see *OPD Lesson Plans*.

### 1. Use Students' Needs to Identify Lesson Objectives

- Create communicative objectives based on your learners' needs assessments (see *OPD 2e Assessment Program*).
- Make sure objectives state what students will be able to do at the end of the lesson. For example: *Students will be able to respond to basic classroom commands and requests for classroom objects.* (pp. 6–7, A Classroom)
- For multilevel classes, identify a low-beginning, high-beginning, and low-intermediate objective for each topic.

### 2. Preview the Topic

Identify what your students already know about the topic.

- Ask general questions related to the topic.
- Have students list words they know from the topic.
- Ask questions about the picture(s) on the page.

### 3. Present the New Vocabulary

Research shows that it is best to present no more than 5–7 new words at a time. Here are a few presentation techniques:

- Say each new word and describe it within the context of the picture. Have volunteers act out verbs and verb sequences.
- Use Total Physical Response commands to build vocabulary comprehension.
- For long or unfamiliar word lists, introduce words by categories or select the words your students need most.
- Ask a series of questions to build comprehension and give students an opportunity to say the new words. Begin with *yes/no* questions: *Is #16 chalk?* Progress to *or* questions: *Is #16 chalk or a marker?* Finally, ask *Wh-* questions: *What can I use to write on this paper?*
- Focus on the words that students want to learn. Have them write 3–5 new words from each topic, along with meaning clues such as a drawing, translation, or sentence.

**More vocabulary** and **Grammar Point** sections provide additional presentation opportunities (see p. 5, School). For multilevel presentation ideas, see *OPD Lesson Plans*.

### 4. Check Comprehension

Make sure that students understand the target vocabulary. Here are two activities you can try:

- Say vocabulary words, and have students point to the correct items in their books. Walk around the room, checking if students are pointing to the correct pictures.
- Make true/false statements about the target vocabulary. Have students hold up two fingers for true, three for false.

### 5. Provide Guided and Communicative Practice

The exercise bands at the bottom of the topic pages provide a variety of guided and communicative practice opportunities and engage students' higher-level thinking.

### 6. Provide More Practice

*OPD* Second Edition offers a variety of components to facilitate vocabulary acquisition. Each of the print and electronic materials listed below offers suggestions and support for single and multilevel instruction.

**OPD Lesson Plans** Step-by-step multilevel lesson plans feature 3 CDs with multilevel listening, context-based pronunciation practice, and leveled reading practice. Includes multilevel teaching notes for *The OPD Reading Library*.

**OPD Audio CDs or Audio Cassettes** Each word in *OPD*'s word list is recorded by topic.

**Low-Beginning, High-Beginning, and Low-Intermediate Workbooks** Guided practice for each page in *OPD* features linked visual contexts, realia, and listening practice.

**Classic Classroom Activities** A photocopiable resource of interactive multilevel activities, grammar practice, and communicative tasks.

**The OPD Reading Library** Readers include civics, academic content, and workplace themes.

**Overhead Transparencies** Vibrant transparencies help to focus students on the lesson.

**OPD Presentation Software** A multilevel interactive teaching tool using interactive whiteboard and LCD technology. Audio, animation, and video instructional support bring each dictionary topic to life.

**The OPD CD-ROM** An interactive learning tool featuring four-skill practice based on *OPD* topics.

**Bilingual Editions** *OPD* is available in numerous bilingual editions including Spanish, Chinese, Vietnamese, Arabic, Korean, and many more.

My hope is that *OPD* makes it easier for you to take your learners from comprehension to communication. Please share your thoughts with us as you make the book your own.



Jayme Adelson-Goldstein

OPDteam.us@oup.com



The second edition of the *Oxford Picture Dictionary* expands on the best aspects of the 1998 edition with:

- New artwork presenting words within meaningful, real-life contexts
- An updated word list to meet the needs of today's English language learners
- 4,000 English words and phrases, including 285 verbs
- 40 new topics with 12 intro pages and 12 story pages
- Unparalleled support for vocabulary teaching

Subtopics present the words in easy-to-learn "chunks."

Color coding and icons make it easy to navigate through OPD.

New art and rich contexts improve vocabulary acquisition.

Revised practice activities help students from low-beginning through low-intermediate levels.

🚌 **Public Transportation**

### A Bus Stop



1. bus route      3. rider      5. transfer

2. fare            4. schedule

### A Subway Station



6. subway car      8. turnstile      10. token

7. platform        9. vending machine      11. fare card

### A Train Station



12. ticket window      13. conductor      14. track

### Airport Transportation



18. taxi stand      19. shuttle      20. town car

21. taxi driver      22. taxi license      23. meter

15. ticket



16. one-way trip



17. round trip

**More vocabulary**

hail a taxi: to raise your hand to get a taxi

miss the bus: to get to the bus stop after the bus leaves

**Ask your classmates. Share the answers.**

1. Is there a subway system in your city?
2. Do you ever take taxis? When?
3. Do you ever take the bus? Where?

152



**NEW!** Intro pages open each unit with key vocabulary related to the unit theme. Clear, engaging artwork promotes questions, conversations, and writing practice for all levels.

Each intro page teaches key vocabulary items within the unit theme.

Practice activities make it easy to manage multilevel classrooms.

**Back from the Market**

**1. fish**  
2. meat  
3. chicken  
4. cheese  
5. milk  
6. butter  
7. eggs  
8. vegetables

9. fruit  
10. rice  
11. bread  
12. pasta  
13. grocery bag  
14. shopping list  
15. coupons

✓ milk  
✓ bread  
✓ lettuce  
✓ grapes

**Listen and point. Take turns.**  
A: Point to the vegetables.  
B: Point to the bread.  
A: Point to the fruit.

**Pair Dictation**  
A: Write vegetables.  
B: Write your vegetables for me.  
A: V-e-g-e-t-a-b-l-e-s.

**Ways to talk about food.**  
Do we need eggs?  
Do we have any pasta?  
We have some vegetables, but we need fruit.

**Role play. Talk about your shopping list.**  
A: Do we need eggs?  
B: No, we have some.  
A: Do we have any...

**NEW!** Story pages close each unit with a lively scene for reviewing vocabulary and teaching additional language. Meanwhile, rich visual contexts recycle words from the unit.

Pre-reading questions build students' previewing and predicting skills.

High-interest readings promote literacy skills.

Post-reading questions and role-play activities support critical thinking and encourage students to use the language they have learned.

**A Family Reunion**

**LU FAMILY REUNION**

I think large families are best.

**Look at the picture. What do you see?**  
**Answer the questions.**  
1. How many relatives are there at this reunion?  
2. How many children are there? Which children are misbehaving?  
3. What are people doing at this reunion?

**Read the story.**  
**A Family Reunion**  
Ben Lu has a lot of relatives and they're all at his house. Today is the Lu family reunion.  
There is a lot of good food. There are also balloons and a banner. And this year there are four new babies!  
People are having a good time at the reunion. Ben's grandfather and his aunt are talking about the baseball game. His cousins are laughing. His mother-in-law is giving her opinion. And many of the children are misbehaving.  
Ben looks at his family and smiles. He loves his relatives, but he's glad the reunion is once a year.

**Think about it.**  
1. Do you like to have large parties? Why or why not?  
2. Imagine you see a little girl at a party. She's misbehaving. What do you do? What do you say?

1. banner    3. opinion    5. glad    A. laugh  
2. baseball game    4. balloons    6. relatives    B. misbehave

The thematic word list previews words that students will encounter in the story.





- A. Say, "Hello."  
قل، "أهلا وسهلا."
- B. Ask, "How are you?"  
اسأل، "كيف حالك؟"
- C. Introduce yourself.  
عرّف / قدّم نفسك.
- D. Smile.  
ابتسم.
- E. Hug.  
احضني.
- F. Wave.  
سلمي وودعي ملوحة بيدك.



Tell your partner what to do. Take turns.

- 1. Say, "Hello."
- 2. Bow.
- 3. Smile.
- 4. Shake hands.
- 5. Wave.
- 6. Say, "Goodbye."

Dictate to your partner. Take turns.

- A: Write smile.
- B: Is it spelled s-m-i-l-e?
- A: Yes, that's right.





G. Greet people.

حيي الناس.

H. Bow.

انحني.

I. Introduce a friend.

قَدِّمي صديقًا.

J. Shake hands.

صافح.

K. Kiss.

قبلي.

L. Say, "Goodbye."

قولي، "مع السلامة."

### Ways to greet people

Good morning.  
Good afternoon.  
Good evening.

### Ways to introduce yourself

I'm Tom.  
My name is Tom.

### Pair practice. Make new conversations.

A: Good morning. My name is Tom.  
B: Nice to meet you, Tom. I'm Sara.  
A: Nice to meet you, Sara.





A. Say your name.  
قل اسمك.

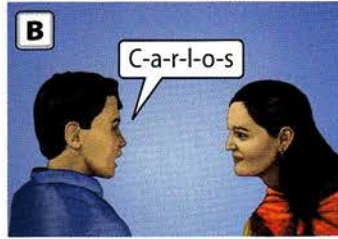

B. Spell your name.  
تهج اسمك.



C. Print your name.  
اكتب اسمك.



D. Sign your name.  
وقع اسمك.

## Filling Out a Form ملء استمارة

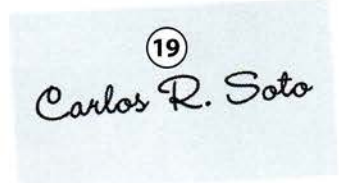

## School Registration Form استمارة تسجيل بالمدرسة

1. name: الاسم: \_\_\_\_\_

2. first name الاسم الأول \_\_\_\_\_

3. middle initial الحرف الأول من اسمك الأوسط \_\_\_\_\_

4. last name اسم العائلة \_\_\_\_\_

5. address العنوان \_\_\_\_\_

6. apartment number رقم الشقة \_\_\_\_\_

7. city المدينة \_\_\_\_\_

8. state الولاية \_\_\_\_\_

9. ZIP code الرمز البريدي \_\_\_\_\_

10. area code رمز / مفتاح المنطقة \_\_\_\_\_

11. phone number رقم الهاتف / التليفون \_\_\_\_\_

12. cell phone number رقم الهاتف / التليفون المحمول (النقال) \_\_\_\_\_

13. date of birth (DOB) تاريخ الميلاد \_\_\_\_\_

14. place of birth مكان الميلاد \_\_\_\_\_

15. Social Security number رقم بطاقة الضمان الاجتماعي \_\_\_\_\_

16. sex: النوع: \_\_\_\_\_

17. male ذكر:

18. female أنثى:

19. signature التوقيع \_\_\_\_\_

### Pair practice. Make new conversations.

- A: My first name is Carlos.  
 B: Please spell Carlos for me.  
 A: C-a-r-l-o-s

### Ask your classmates. Share the answers.

- Do you like your first name?
- Is your last name from your mother? father? husband?
- What is your middle name?



Campus حرم المدرسة



1. quad  
فناء مربع
2. field  
أرض الملعب
3. bleachers  
مدرجات
4. principal  
ناظر المدرسة / مدير المدرسة
5. assistant principal  
مساعد الناظر
6. counselor  
مشرف
7. classroom  
حجرة صف / فصل دراسي
8. teacher  
معلم
9. restrooms  
دورات مياه
10. hallway  
رواق
11. locker  
خزانة
12. main office  
مكتب الإدارة
13. clerk  
موظف / ة
14. cafeteria  
كافتيريا
15. computer lab  
مختبر حواسيب
16. teacher's aide  
معاون معلم
17. library  
مكتبة
18. auditorium  
قاعة محاضرات
19. gym  
جمنازيوم (قاعة الجمناز)
20. coach  
مدرب
21. track  
مضمار الجري / السباق

Administrators الإداريون



Around Campus حول الحرم



4. principal  
ناظر المدرسة / مدير المدرسة
5. assistant principal  
مساعد الناظر
6. counselor  
مشرف
7. classroom  
حجرة صف / فصل دراسي
8. teacher  
معلم
9. restrooms  
دورات مياه
10. hallway  
رواق
11. locker  
خزانة
12. main office  
مكتب الإدارة
13. clerk  
موظف / ة
14. cafeteria  
كافتيريا
15. computer lab  
مختبر حواسيب
16. teacher's aide  
معاون معلم
17. library  
مكتبة
18. auditorium  
قاعة محاضرات
19. gym  
جمنازيوم (قاعة الجمناز)
20. coach  
مدرب
21. track  
مضمار الجري / السباق

More vocabulary

Students do not pay to go to a **public school**.  
 Students pay to go to a **private school**.  
 A church, mosque, or temple school is a **parochial school**.

Grammar Point: contractions of the verb **be**

He + is = He's      *He's a teacher.*  
 She + is = She's      *She's a counselor.*  
 They + are = They're      *They're students.*



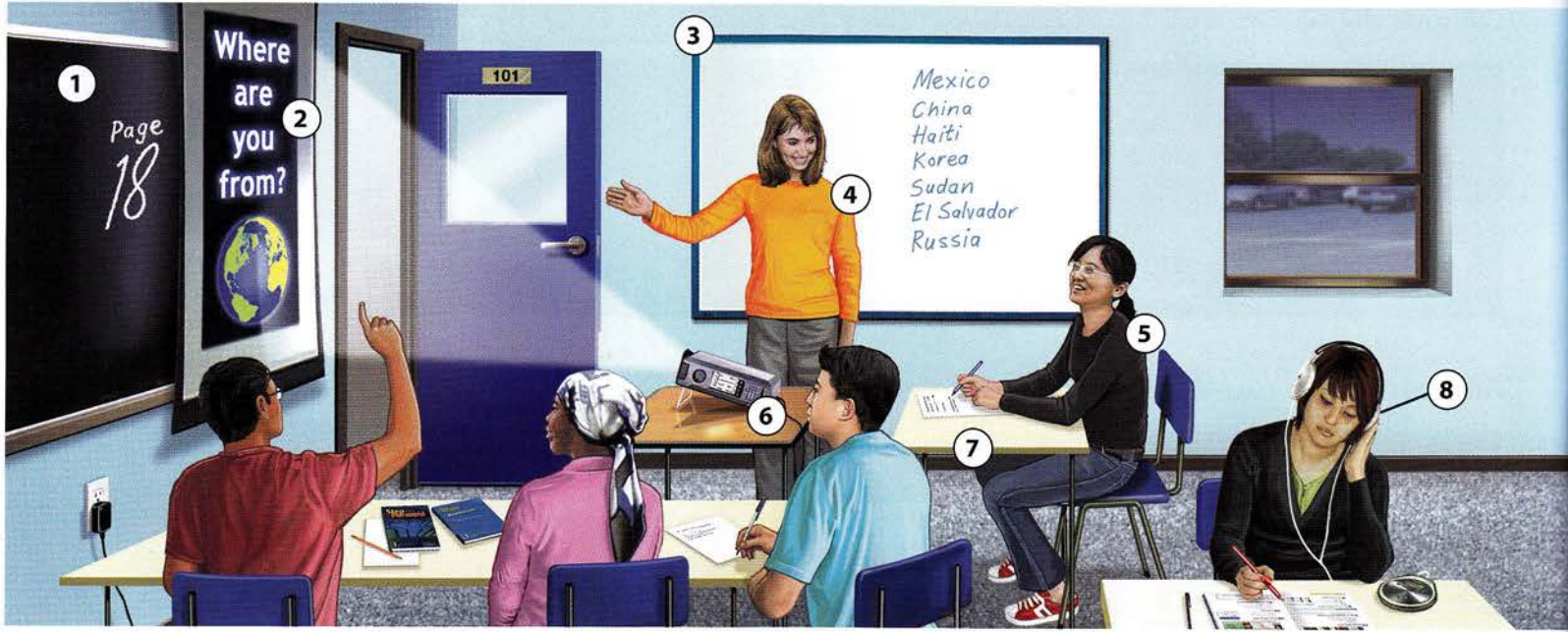

1. chalkboard

سبورة

2. screen

شاشة للعرض

3. whiteboard

سبورة بيضاء

4. teacher / instructor

معلمة / مدرّسة

5. student

طالبة

6. LCD projector

آلة عرض على شاشة ببلور سائل (إل سي دي)

7. desk

مكتب

8. headphones

سماعات رأس



A. Raise your hand.

ارفع يدك.



B. Talk to the teacher.

تكلم مع المعلم.



C. Listen to a CD.

استمع إلى قرص مدمج (س دي).



D. Stand up.

قف.

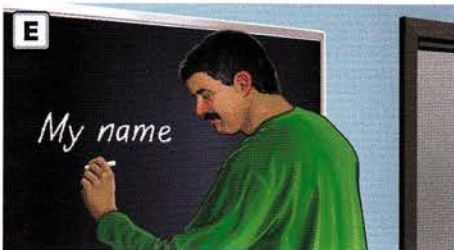

E. Write on the board.

اكتب على السبورة.



F. Sit down. / Take a seat.

اجلس. / اقعد على مقعد.



G. Open your book.

افتح كتابك.



H. Close your book.

أغلق كتابك.

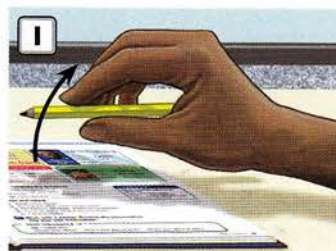

I. Pick up the pencil.

التقط القلم الرصاص.

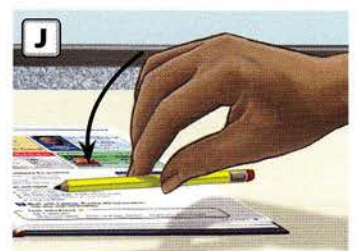

J. Put down the pencil.

أنزل القلم الرصاص.





9. clock

ساعة

10. bookcase

رف للكتب

11. chair

كرسي

12. map

خريطة

13. alphabet

حروف الهجاء

14. bulletin board

لوحة منشورات

15. computer

حاسوب

16. overhead projector

آلة عرض علوية



17

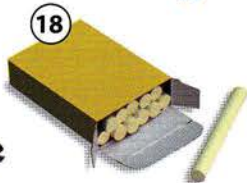

18



19

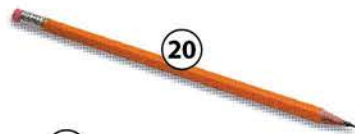

20



21



22



23



24

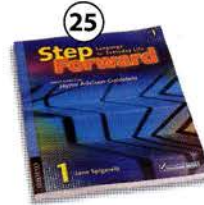

25



26



27

28



29



30



31

17. dry erase marker

قلم جاف للتخطيط قابل للمحو

18. chalk

طباشير

19. eraser

ممحاة

20. pencil

قلم رصاص

21. (pencil) eraser

ممحاة (القلم الرصاص)

22. pen

قلم حبر

23. pencil sharpener

مبارة الأقلام الرصاص

24. marker

قلم تخطيط

25. textbook

كتاب مدرسي

26. workbook

كراسة تمارين

27. 3-ring binder / notebook

دوسيه ذو 3 حلقات / كراسة

28. notebook paper

ورق الدوسيه

29. spiral notebook

كراسة بسلك

30. dictionary

معجم

31. picture dictionary

معجم مصوّر

**Look at the picture.**

Describe the classroom.

A: There's a chalkboard.

B: There are fifteen students.

**Ask your classmates. Share the answers.**

1. Do you like to raise your hand in class?
2. Do you like to listen to CDs in class?
3. Do you ever talk to the teacher?





Learning New Words تعلم كلمات جديدة

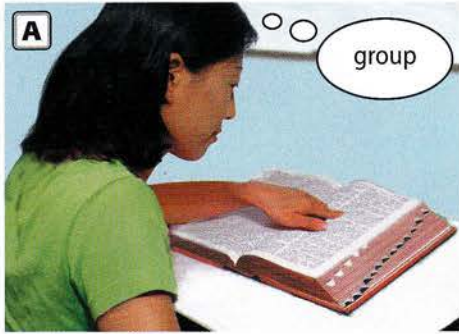

A. Look up the word.  
ابحثي عن كلمة في المعجم.



B. Read the definition.  
أقرني التعريف.



C. Translate the word.  
ترجمي الكلمة.



D. Check the pronunciation.  
راجعني النطق.

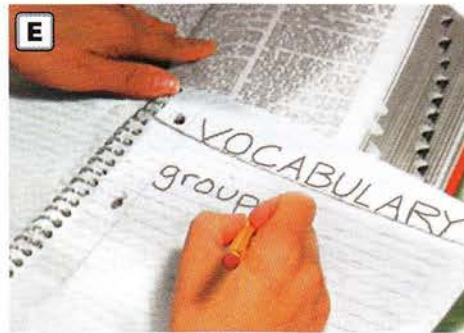

E. Copy the word.  
انسخي الكلمة.



F. Draw a picture.  
ارسمي صورة.

Working with Your Classmates العمل مع زملائك في الصف

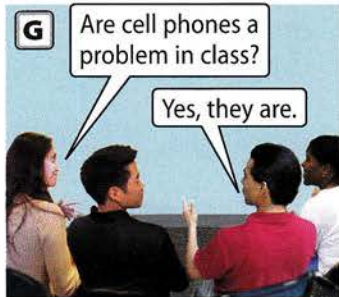

G. Discuss a problem.  
ناقشي مشكلة.



H. Brainstorm solutions / answers.  
تبادلوا الأفكار للوصول إلى حلول / أجوبة.



I. Work in a group.  
اعمل في مجموعة.



J. Help a classmate.  
ساعدني أحد زملائك في الصف.

Working with a Partner العمل مع رفيق



K. Ask a question.  
اطرحي سؤالا.

L. Answer a question.  
جاوب على السؤال.



M. Share a book.  
تقاسما كتابا.

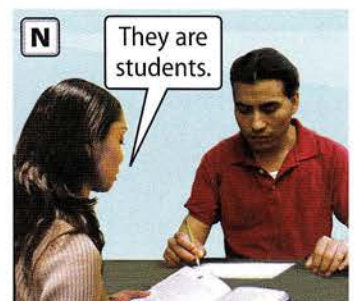

N. Dictate a sentence.  
قومي باملاء جملة.





Following Directions إتباع الإرشادات

**O** Read a book.

**O. Fill in** the blank.  
املا الخانة (الفراغ).

**P** 5. How much is the book?  
a. \$99.99  
b. \$9.99  
c. \$0.99

**P. Choose** the correct answer.  
اختر الجواب الصحيح.

**Q** Read the book.  
pencil.

**Q. Circle** the answer.  
ضع دائرة حول الجواب.

**R** pen  
pencil  
~~book~~  
chalk  
marker

**R. Cross out** the word.  
اشطب الكلمة.

**S** Underline the action.  
1. Open the book.  
2. Close the book.  
3. Give me the book.

**S. Underline** the word.  
ضع خطا تحت الكلمة.

**T** 1. read — a. pencil  
2. write — b. chair  
3. sit — c. book

**T. Match** the items.  
طابق الكلمات مع بعضها.

**U** Check the box next to each action.

<input checked="" type="checkbox"/> stand	<input checked="" type="checkbox"/> sit
<input type="checkbox"/> pen	<input type="checkbox"/> write
<input type="checkbox"/> paper	<input type="checkbox"/> book

**U. Check** the correct boxes.  
ضع علامة صح في المربعات الصحيحة.

**V**   
book

**V. Label** the picture.  
سم الصورة.

**W** 1. enp    pen  
2. rappe    paper  
3. okob    book

**W. Unscramble** the words.  
جل الكلمات.

**X** 4. Close the book.  
1. Pick up the book.  
2. Open the book.  
3. Read the book.

**X. Put** the sentences in order.  
ضع الجمل في ترتيبها الصحيح.

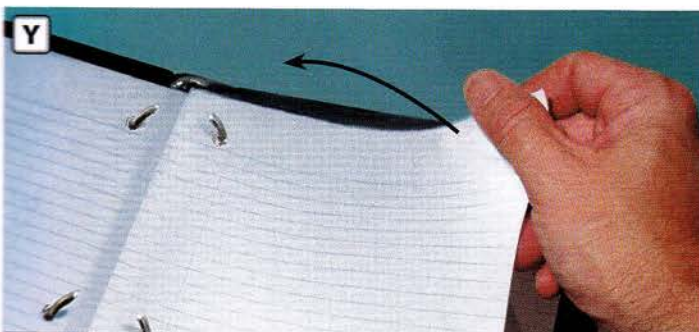

**Y. Take out** a piece of paper.  
أخرج قطعة ورق.



**Z. Put away** your books.  
ضع كتبك في مكانها المعتاد.

**Ask your classmates. Share the answers.**

1. Do you like to work in a group?
2. Do you ever share a book?
3. Do you like to answer questions?

**Think about it. Discuss.**

1. How can classmates help each other?
2. Why is it important to ask questions in class?
3. How can students check their pronunciation? Explain.





## Ways to Succeed وسائل النجاح

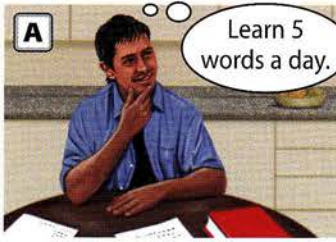

**A. Set goals.**  
حدد أهدافاً.



**B. Participate in class.**  
شارك في الصف.



**C. Take notes.**  
دوّن مذكرات.



**D. Study at home.**  
ذاكر في المنزل.



**E. Pass a test.**  
انجح في امتحان.

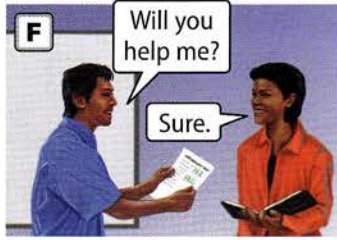

**F. Ask for help.**  
اطلب المساعدة.

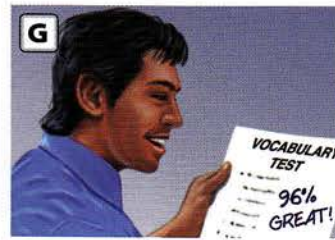

**G. Make progress.**  
حقق تقدماً.

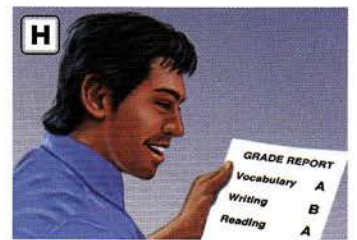

**H. Get good grades.**  
أحرز درجات جيدة.

## Taking a Test التّقديم لامتحان

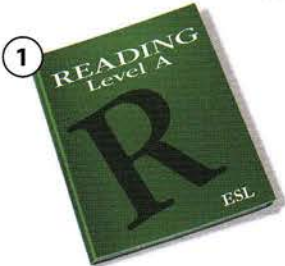

**1. test booklet**  
كتيب الامتحان

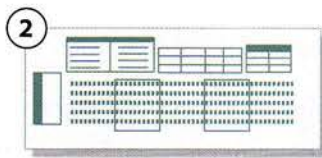

**2. answer sheet**  
ورقة الإجابات



**3. score**  
النتيجة

<b>4</b>	A	90%-100%	Outstanding
	B	80%-89%	Very good
	C	70%-79%	Satisfactory
	D	60%-69%	Barely passing
	F	0%-59%	Fail

**4. grades**  
علامات مدرسية

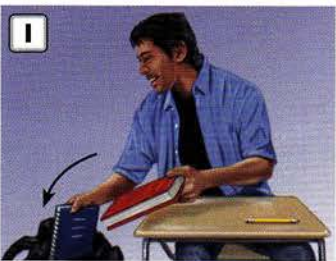

**I. Clear off your desk.**  
أزل كل شيء من على مكتبك.

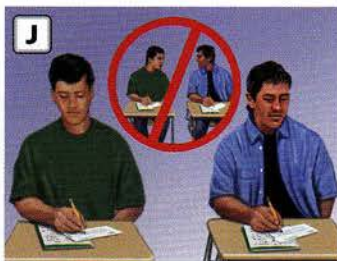

**J. Work on your own.**  
اعمل بمفردك.

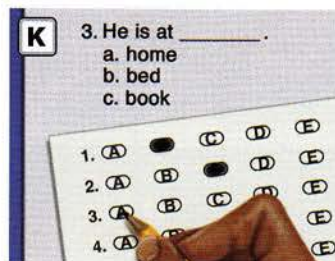

**K. Bubble in the answer.**  
أدخل جوابك بتسويد الدائرة الصحيحة.

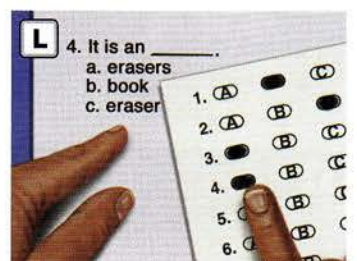

**L. Check your work.**  
راجع عملك.

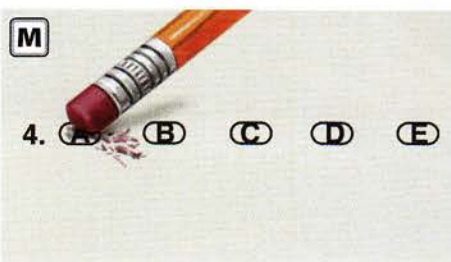

**M. Erase the mistake.**  
امح الخطأ.

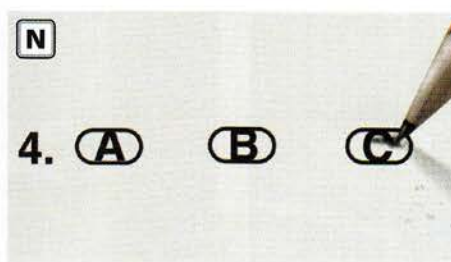

**N. Correct the mistake.**  
صحح الخطأ.



**O. Hand in your test.**  
سلم ورقة امتحانك.





- A. Enter the room.  
ادخل الحجرة.
- B. Turn on the lights.  
أشعل الأنوار.
- C. Walk to class.  
تمش إلى الصف.
- D. Run to class.  
اركض إلى الصف.



- E. Lift / Pick up the books.  
ارفع / التقط الكتب.
- F. Carry the books.  
احمل الكتب.
- G. Deliver the books.  
سلم الكتب.

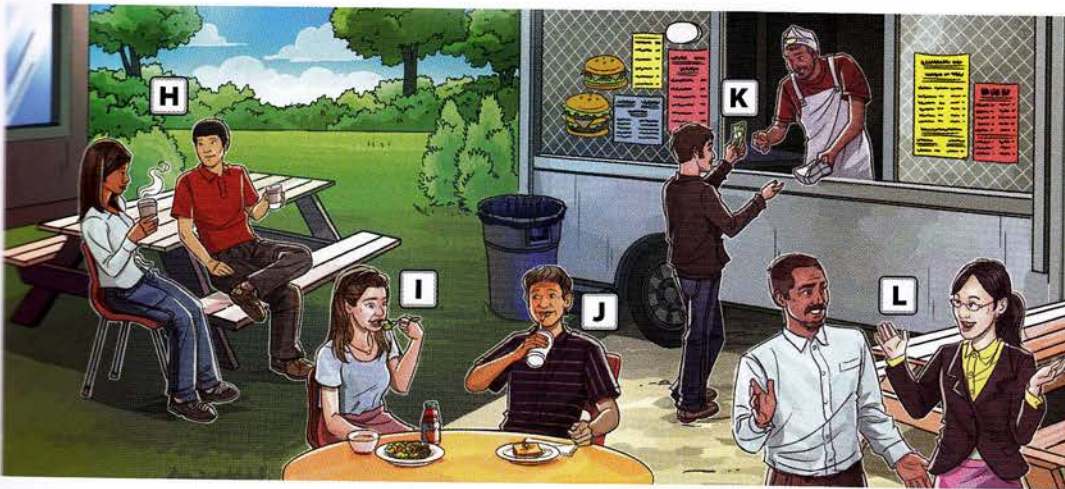

- H. Take a break.  
خذ استراحة.
- I. Eat.  
كُل.
- J. Drink.  
اشرب.
- K. Buy a snack.  
اشترِ وجبة خفيفة.
- L. Have a conversation.  
اجري محادثة.



- M. Go back to class.  
ارجعوا إلى الصف.
- N. Throw away trash.  
القي القمامة.
- O. Leave the room.  
اتركوا الحجرة.
- P. Turn off the lights.  
أطفئ الأنوار.

**Grammar Point: present continuous**

Use **be + verb + ing**

He **is walking**. They **are entering**.

Note: He **is running**. They **are leaving**.

**Look at the pictures.**

Describe what is happening.

A: They **are entering** the room.

B: He **is walking**.





A. **start** a conversation

ابدئي الحديث

B. **make** small talk

درش

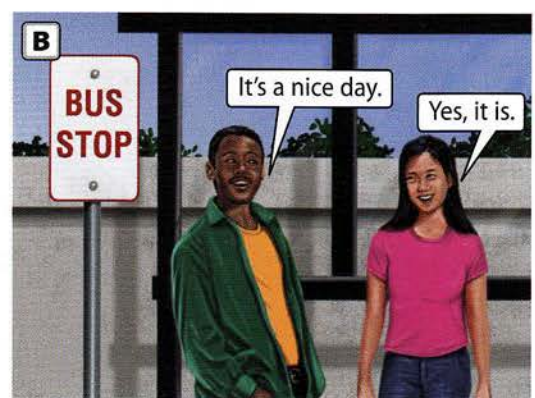

C. **compliment** someone

جاملي شخصا

D. **offer** something

اعرض شيئا

E. **thank** someone

اشكر شخصا



F. **apologize**

اعتذر

G. **accept** an apology

تقبل الاعتذار

H. **invite** someone

ادعي احدا

I. **accept** an invitation

اقبلي دعوة

J. **decline** an invitation

ارفض دعوة

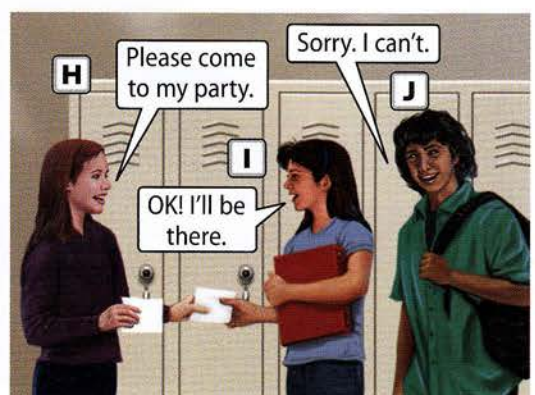

K. **agree**

وافق

L. **disagree**

اختلف

M. **explain** something

اشرح شيئا

N. **check** your understanding

تأكد من فهمك للكلام



### More vocabulary

**request:** to ask for something

**accept a compliment:** to thank someone for a compliment

### Pair practice. Follow the directions.

1. Start a conversation with your partner.
2. Make small talk with your partner.
3. Compliment each other.





## Temperature درجة الحرارة

1. Fahrenheit  
درجة فهرنهايت
2. Celsius  
درجة مئوية
3. hot  
حار
4. warm  
دافئ
5. cool  
معتدل
6. cold  
بارد
7. freezing  
بارد جدا
8. degrees  
درجات

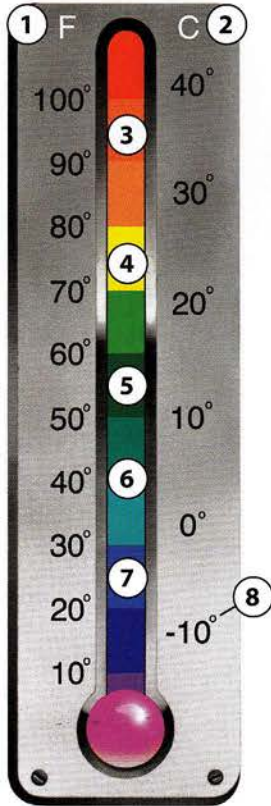

## A Weather Map خريطة أحوال الطقس

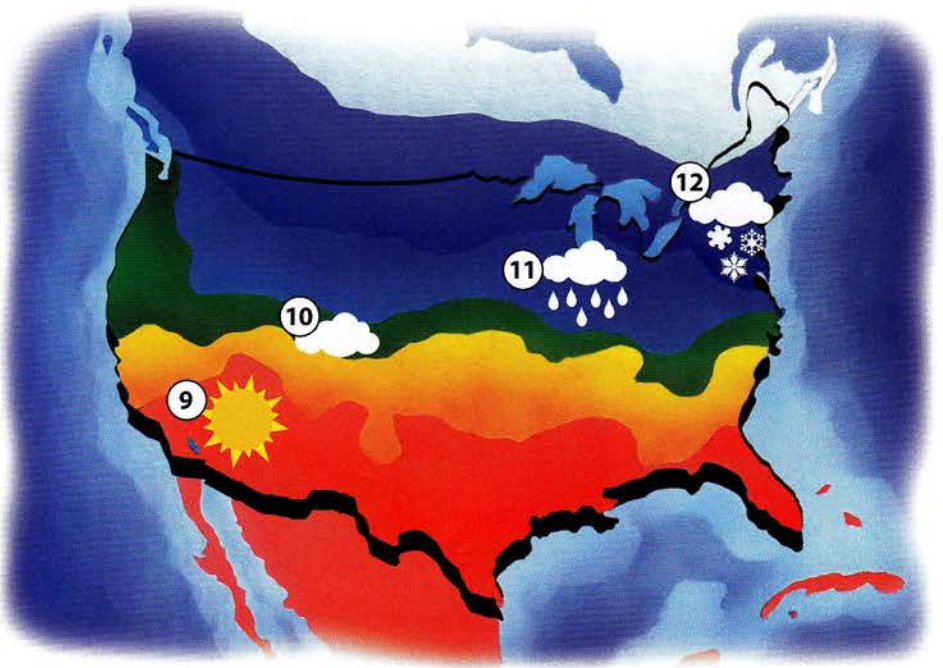

9. sunny / clear  
مشمس / صافي
10. cloudy  
غائم
11. raining  
ممطر
12. snowing  
يتساقط الثلج

## Weather Conditions أحوال الطقس

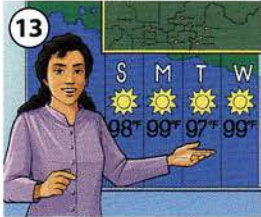

13. heat wave  
موجة حارة
14. smoggy  
ضباب محمل بدخان
15. humid  
رطب
16. thunderstorm  
عاصفة رعدية
17. lightning  
برق
18. windy  
شديد الرياح
19. dust storm  
عاصفة ترابية
20. foggy  
ضبابي
21. hailstorm  
عاصفة من البرد
22. icy  
جليدي
23. snowstorm / blizzard  
عاصفة ثلجية / عاصفة ثلجية شديدة

### Ways to talk about the weather

It's sunny in Dallas.

What's the temperature?

It's 108. They're having a heat wave.

### Pair practice. Make new conversations.

A: What's the weather like in Chicago?

B: It's raining and it's cold. It's 30 degrees.





## PARTS OF A PHONE



- 1. receiver / handset  
سماعة الهاتف / التليفون
- 2. cord  
سلك الهاتف / التليفون
- 3. phone jack  
مقبس الهاتف / التليفون

- 4. phone line  
خط الهاتف / التليفون
- 5. key pad  
لوحة المفاتيح
- 6. star key  
مفتاح النجمة

- 7. pound key  
مفتاح الباوند
- 8. cellular phone  
هاتف / تليفون محمول أو خلوي
- 9. antenna  
هوائي / إيريسال

- 10. charger  
شاحن
- 11. strong signal  
إشارة قوية
- 12. weak signal  
إشارة ضعيفة



- 13. headset  
سماعة رأس بميكروفون
- 14. wireless headset  
سماعة رأس لاسلكية بميكروفون

- 15. calling card  
بطاقة هاتفية / تليفونية (بطاقة مكالمات)
- 16. access number  
رقم الوصول

- 17. answering machine  
جهاز آلي للرد على المكالمات
- 18. voice message  
رسالة صوتية

- 19. text message  
رسالة نصية



- 20. Internet phone call  
مكالمة هاتفية / تليفونية على الإنترنت

- 21. operator  
البدالة / السنترال

- 22. directory assistance  
الاستعلامات

- 23. automated phone system  
نظام الهاتف / التليفون الآلي





24. cordless phone  
هاتف / تليفون لاسلكي



25. pay phone  
هاتف / تليفون بالآجرة (تليفون عمومي)



26. TDD\*  
جهاز هاتف / تليفون للمعوقين سمعيا



27. smart phone  
هاتف / تليفون ذكي

### Reading a Phone Bill قراءة فاتورة الهاتف / التليفون

28. phone bill فاتورة الهاتف / التليفون

29. area code رمز / مفتاح المنطقة

30. phone number رقم الهاتف / التليفون

31. local call مكالمة محلية

32. long distance call مكالمة خارجية

33. country code رمز البلد

34. city code رمز المدينة

35. international call مكالمة دولية

LOCAL CALLS				
DATE	NUMBER CALLED	TIME	RATE	
OCT 12	505-555-2346	2:15 p.m.	day	
OCT 17	505-555-7890	7:30 p.m.	night	
NOV 1	505-555-6176	7:00 a.m.	day	
NOV 8	505-555-7890	6:30 p.m.	night	

LONG DISTANCE CALLS				
DATE	NUMBER CALLED	WHERE	TIME	RATE
OCT 10	212-555-1234	New York, NY	3:00 p.m.	day
OCT 31	415-555-6874	Marin, CA	9:45 p.m.	eve

INTERNATIONAL CALLS		
DATE	NUMBER CALLED	WHERE
OCT 30	56-2-555-1394	Chile
OCT 30	81-3-555-2086	Japan

### Making a Phone Call إجراء مكالمة هاتفية / تليفونية



A. Dial the phone number.  
اطلب (اضرب) رقم الهاتف / التليفون.

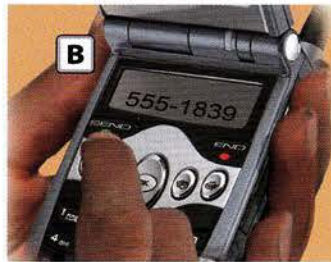

B. Press "send".  
اكبس مفتاح "أرسل".

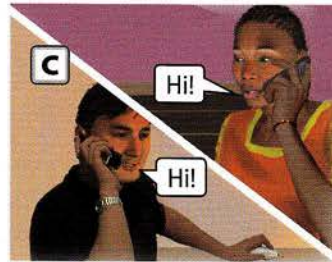

C. Talk on the phone.  
تحدث في الهاتف / التليفون.



D. Hang up. / Press "end".  
أقل السماعة / اكبس مفتاح "إنه".

### Making an Emergency Call إجراء مكالمة في حالة طارئة



E. Dial 911.  
اضرب (اطلب) رقم 911.



F. Give your name.  
أعط/أذكر اسمك.



G. State the emergency.  
أذكر الحالة الطارئة.



H. Stay on the line.  
انتظر على الخط.





## Cardinal Numbers الأعداد الأصلية

0 zero صفر	20 twenty عشرون
1 one واحد	21 twenty-one واحد وعشرون
2 two اثنان	22 twenty-two اثنان وعشرون
3 three ثلاثة	23 twenty-three ثلاثة وعشرون
4 four أربعة	24 twenty-four أربعة وعشرون
5 five خمسة	25 twenty-five خمسة وعشرون
6 six سنة	30 thirty ثلاثون
7 seven سبعة	40 forty أربعون
8 eight ثمانية	50 fifty خمسون
9 nine تسعة	60 sixty ستون
10 ten عشرة	70 seventy سبعون
11 eleven أحد عشر	80 eighty ثمانون
12 twelve اثنان عشر	90 ninety تسعون
13 thirteen ثلاثة عشر	100 one hundred مائة
14 fourteen أربعة عشر	101 one hundred one مائة وواحد
15 fifteen خمسة عشر	1,000 one thousand ألف
16 sixteen سنة عشر	10,000 ten thousand عشرة آلاف
17 seventeen سبعة عشر	100,000 one hundred thousand مائة ألف
18 eighteen ثمانية عشر	1,000,000 one million مليون
19 nineteen تسعة عشر	1,000,000,000 one billion بليون (مليار)



## Ordinal Numbers الأعداد الترتيبية

1st first الأول	16th sixteenth السادس عشر
2nd second الثاني	17th seventeenth السابع عشر
3rd third الثالث	18th eighteenth الثامن عشر
4th fourth الرابع	19th nineteenth التاسع عشر
5th fifth الخامس	20th twentieth العشرون
6th sixth السادس	21st twenty-first الواحد والعشرون
7th seventh السابع	30th thirtieth الثلاثون
8th eighth الثامن	40th fortieth الأربعون
9th ninth التاسع	50th fiftieth الخمسون
10th tenth العاشر	60th sixtieth الستون
11th eleventh الحادي عشر	70th seventieth السبعون
12th twelfth الثاني عشر	80th eightieth الثمانون
13th thirteenth الثالث عشر	90th ninetieth التسعون
14th fourteenth الرابع عشر	100th one hundredth المئوي
15th fifteenth الخامس عشر	1,000th one thousandth الألفي

## Roman Numerals الأعداد الرومانية

I = 1	VII = 7	XXX = 30
II = 2	VIII = 8	XL = 40
III = 3	IX = 9	L = 50
IV = 4	X = 10	C = 100
V = 5	XV = 15	D = 500
VI = 6	XX = 20	M = 1,000





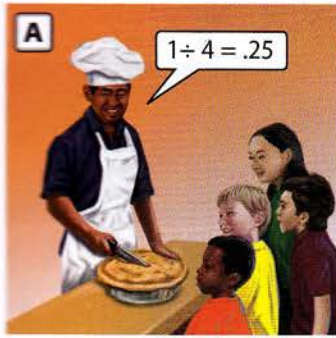

A. divide  
أقسم

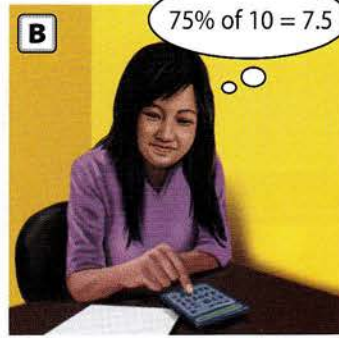

B. calculate  
احسبي

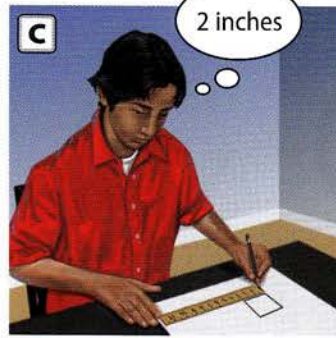

C. measure  
قسن

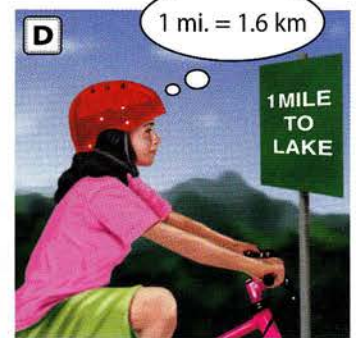

D. convert  
حوّلي

Fractions and Decimals الكسور والكسور العشرية

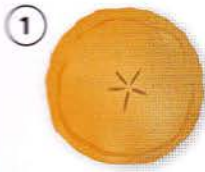

1. one whole  
 $1 = 1.00$   
واحد كامل

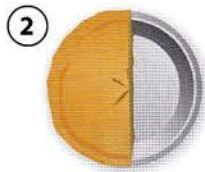

2. one half  
 $1/2 = .5$   
نصف

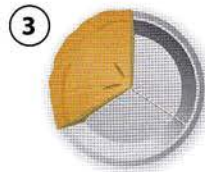

3. one third  
 $1/3 = .333$   
ثلث

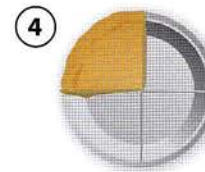

4. one fourth  
 $1/4 = .25$   
ربع

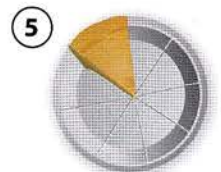

5. one eighth  
 $1/8 = .125$   
ثمان

Percents النسب المئوية

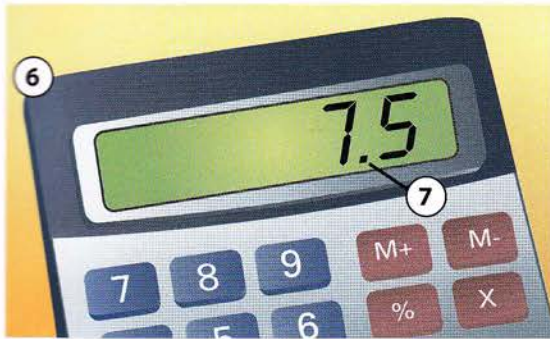

6. calculator  
آلة حاسبة  
7. decimal point  
فاصلة عشرية

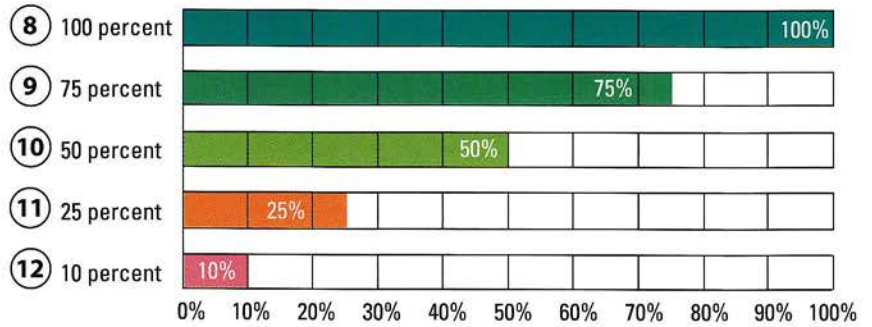

8. 100 percent  
١٠٠ بالمائة  
10. 50 percent  
٥٠ بالمائة  
12. 10 percent  
١٠ بالمائة  
9. 75 percent  
٧٥ بالمائة  
11. 25 percent  
٢٥ بالمائة

Measurement قياسات

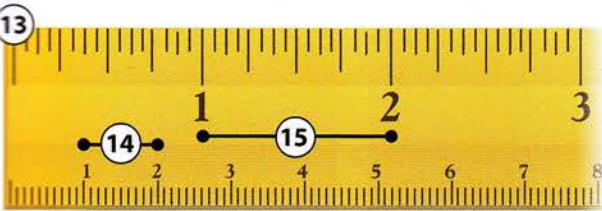

13. ruler  
مسطرة  
14. centimeter [cm]  
سنتيمتر [سم]  
15. inch [in.]  
بوصة

Dimensions أبعاد

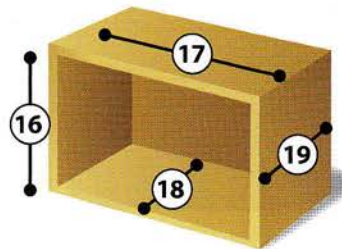

16. height  
ارتفاع  
17. length  
طول  
18. depth  
عمق  
19. width  
عرض

Equivalencies

- 12 inches = 1 foot
- 3 feet = 1 yard
- 1,760 yards = 1 mile
- 1 inch = 2.54 centimeters
- 1 yard = .91 meters
- 1 mile = 1.6 kilometers





## Telling Time قراءة الوقت بالنظر إلى الساعة



1. hour  
ساعة



2. minutes  
دقائق



3. seconds  
ثوانٍ



4. a.m.  
ق.ظ. (قبل الظهر)



5. p.m.  
ب.ظ. (بعد الظهر)



6. 1:00  
one o'clock  
الساعة الواحدة



7. 1:05  
one-oh-five  
five after one  
الواحدة وخمس دقائق



8. 1:10  
one-ten  
ten after one  
الواحدة وعشر دقائق



9. 1:15  
one-fifteen  
a quarter after one  
الواحدة وخمسة عشر دقيقة  
والواحدة والرابع



10. 1:20  
one-twenty  
twenty after one  
الواحد وعشرون دقيقة  
والواحدة والثلاث



11. 1:30  
one-thirty  
half past one  
الواحدة وثلاثون دقيقة  
والواحدة والنصف



12. 1:40  
one-forty  
twenty to two  
الواحدة وأربعون دقيقة  
الثانية إلا ثلاث



13. 1:45  
one-forty-five  
a quarter to two  
الواحدة وخمسة وأربعون دقيقة  
الثانية إلا ربع

## Times of Day أوقات النهار



14. sunrise  
شروق الشمس



15. morning  
الصباح



16. noon  
الظهر



17. afternoon  
بعد الظهر (العصر)



18. sunset  
غروب الشمس



19. evening  
المساء



20. night  
الليل



21. midnight  
منتصف الليل

### Ways to talk about time

I wake up at 6:30 a.m.

I wake up at 6:30 in the morning.

I wake up at 6:30.

### Pair practice. Make new conversations.

A: What time do you wake up on weekdays?

B: At 6:30 a.m. How about you?

A: I wake up at 7:00.





SCHEDULED STOPS	TO MIDTOWN TERMINAL
Oak Street	9:00 AM
Tiramont Street	9:05 AM
Canyon Blvd.	9:10 AM
Brigargate Blvd.	9:20 AM
Pierceton Drive	9:28 AM
Columbus Blvd.	9:35 AM



22. early  
مبكرا



23. on time  
في الموعد المحدد



24. late  
متأخرا



25. daylight saving time  
التوقيت الصيفي



26. standard time  
التوقيت القياسي (الشتوي)

Time Zones مناطق التوقيت

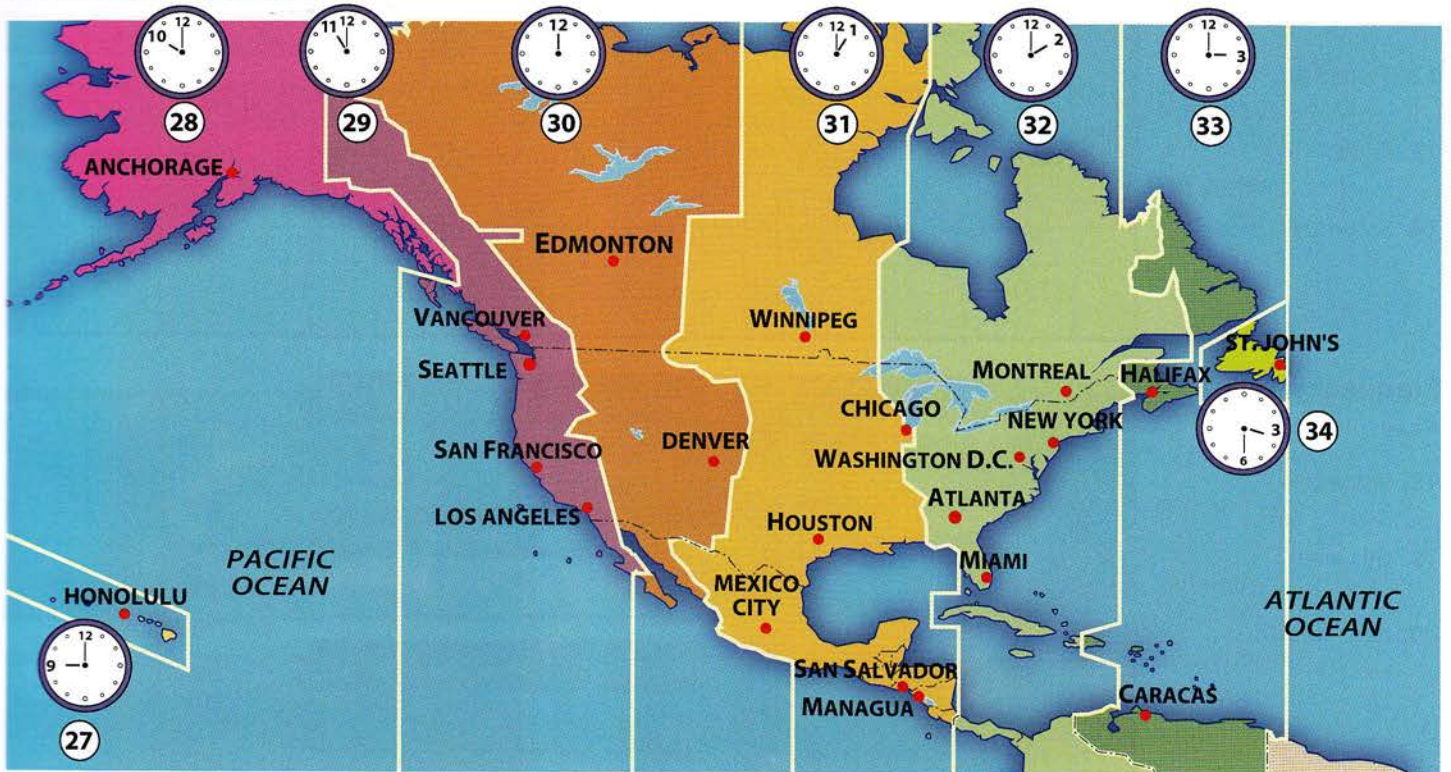

27. Hawaii-Aleutian time  
توقيت هاواي - ألوشيان

29. Pacific time  
توقيت المحيط الهادئ (الباسيفيكي)

31. Central time  
توقيت الولايات الوسطى

33. Atlantic time  
التوقيت الأطلنطي

28. Alaska time  
توقيت ألاسكا

30. Mountain time  
التوقيت الجبلي

32. Eastern time  
توقيت الولايات الشرقية

34. Newfoundland time  
توقيت نيوفاوندلاند

Ask your classmates. Share the answers.

1. When do you watch television? study? relax?
2. Do you like to stay up after midnight?
3. Do you like to wake up late on weekends?

Think about it. Discuss.

1. What is your favorite time of day? Why?
2. Do you think daylight saving time is a good idea? Why or why not?





1. date  
تاريخ
2. day  
يوم
3. month  
شهر
4. year  
سنة

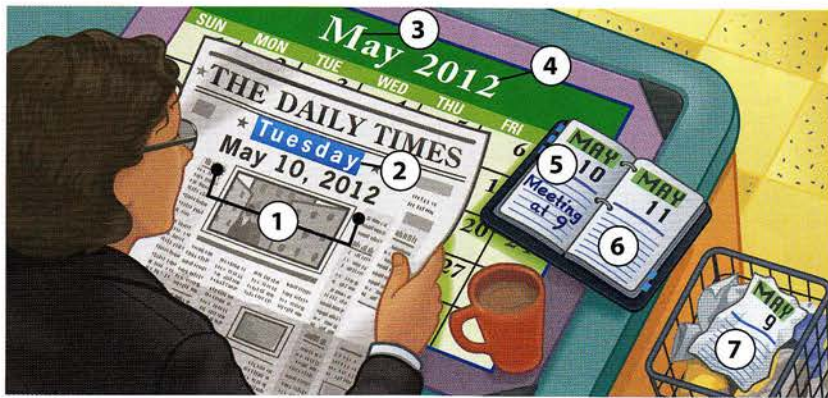

5. today  
اليوم
6. tomorrow  
الغد (غدا)
7. yesterday  
الأمس

## Days of the Week

### أيام الأسبوع

8. Sunday  
الأحد
9. Monday  
الاثنين
10. Tuesday  
الثلاثاء
11. Wednesday  
الأربعاء
12. Thursday  
الخميس
13. Friday  
الجمعة
14. Saturday  
السبت

MAY						
8	9	10	11	12	13	14
SUN	MON	TUE	WED	THU	FRI	SAT
1	2	3	4	5	6	7
8	9	10	11	12	13	14
15	16	17	18	19	20	21
22	23	24	25	26	27	28
29	30	31				

15. week  
أسبوع
16. weekdays  
أيام الأسبوع
17. weekend  
نهاية الأسبوع (عطلة نهاية الأسبوع)

## Frequency

### التردد

18. last week  
الأسبوع الماضي
19. this week  
الأسبوع الحالي
20. next week  
الأسبوع القادم

MAY						
SUN	MON	TUE	WED	THU	FRI	SAT
18	X	X	X	X	X	X
19	8	9	10	11	12	13
20	15	16	17	18	19	20
	22	23	24	25	26	27

SUN	MON	TUE	WED	THU	FRI	SAT
✓	✓	✓	✓	✓	✓	✓

SUN	MON	TUE	WED	THU	FRI	SAT
	✓					

SUN	MON	TUE	WED	THU	FRI	SAT
	✓		✓			

SUN	MON	TUE	WED	THU	FRI	SAT
	✓	✓		✓		

21. every day / daily  
كل يوم / يوميًا
22. once a week  
مرة في الأسبوع
23. twice a week  
مرتان في الأسبوع
24. three times a week  
ثلاث مرات في الأسبوع

### Ways to say the date

Today is May 10th. It's the tenth.  
 Yesterday was May 9th.  
 The party is on May 21st.

### Pair practice. Make new conversations.

A: The test is on Friday, June 14th.  
 B: Did you say Friday, the fourteenth?  
 A: Yes, the fourteenth.





25 JAN						
SUN	MON	TUE	WED	THU	FRI	SAT
					1	2
3	4	5	6	7	8	9
10	11	12	13	14	15	16
17	18	19	20	21	22	23
24 31	25	26	27	28	29	30

26 FEB						
SUN	MON	TUE	WED	THU	FRI	SAT
	1	2	3	4	5	6
7	8	9	10	11	12	13
14	15	16	17	18	19	20
21	22	23	24	25	26	27
28						

27 MAR						
SUN	MON	TUE	WED	THU	FRI	SAT
	1	2	3	4	5	6
7	8	9	10	11	12	13
14	15	16	17	18	19	20
21	22	23	24	25	26	27
28	29	30	31			

## Months of the Year

## شهور السنة

25. January  
يناير / كانون الثاني

26. February  
فبراير / شباط

27. March  
مارس / آذار

28. April  
إبريل / نيسان

29. May  
مايو / أيار

30. June  
يونيو / حزيران

31. July  
يوليو / تموز

32. August  
أغسطس / آب

33. September  
سبتمبر / أيلول

34. October  
أكتوبر / تشرين الأول

35. November  
نوفمبر / تشرين الثاني

36. December  
ديسمبر / كانون الأول

28 APR						
SUN	MON	TUE	WED	THU	FRI	SAT
				1	2	3
4	5	6	7	8	9	10
11	12	13	14	15	16	17
18	19	20	21	22	23	24
25	26	27	28	29	30	

29 MAY						
SUN	MON	TUE	WED	THU	FRI	SAT
						1
2	3	4	5	6	7	8
9	10	11	12	13	14	15
16	17	18	19	20	21	22
23 30	24 31	25	26	27	28	29

30 JUN						
SUN	MON	TUE	WED	THU	FRI	SAT
		1	2	3	4	5
6	7	8	9	10	11	12
13	14	15	16	17	18	19
20	21	22	23	24	25	26
27	28	29	30			

31 JUL						
SUN	MON	TUE	WED	THU	FRI	SAT
				1	2	3
4	5	6	7	8	9	10
11	12	13	14	15	16	17
18	19	20	21	22	23	24
25	26	27	28	29	30	31

32 AUG						
SUN	MON	TUE	WED	THU	FRI	SAT
1	2	3	4	5	6	7
8	9	10	11	12	13	14
15	16	17	18	19	20	21
22	23	24	25	26	27	28
29	30	31				

33 SEP						
SUN	MON	TUE	WED	THU	FRI	SAT
			1	2	3	4
5	6	7	8	9	10	11
12	13	14	15	16	17	18
19	20	21	22	23	24	25
26	27	28	29	30		

34 OCT						
SUN	MON	TUE	WED	THU	FRI	SAT
					1	2
3	4	5	6	7	8	9
10	11	12	13	14	15	16
17	18	19	20	21	22	23
24 31	25	26	27	28	29	30

35 NOV						
SUN	MON	TUE	WED	THU	FRI	SAT
	1	2	3	4	5	6
7	8	9	10	11	12	13
14	15	16	17	18	19	20
21	22	23	24	25	26	27
28	29	30				

36 DEC						
SUN	MON	TUE	WED	THU	FRI	SAT
			1	2	3	4
5	6	7	8	9	10	11
12	13	14	15	16	17	18
19	20	21	22	23	24	25
26	27	28	29	30	31	

## Seasons

## فصول السنة

37. spring  
الربيع

38. summer  
الصيف

39. fall / autumn  
الخريف

40. winter  
الشتاء



Dictate to your partner. Take turns.

A: Write Monday.

B: Is it spelled M-o-n-d-a-y?

A: Yes, that's right.

Ask your classmates. Share the answers.

1. What is your favorite day of the week? Why?
2. What is your busiest day of the week? Why?
3. What is your favorite season of the year? Why?





1. birthday  
عيد ميلاد



2. wedding  
فرح / عرس



3. anniversary  
عيد سنوي



4. appointment  
موعد



5. parent-teacher conference  
اجتماع آباء-معلمين

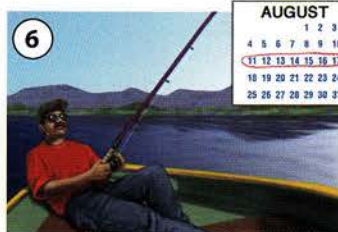

6. vacation  
عطلة / اجازة



7. religious holiday  
عيد ديني



8. legal holiday  
عيد رسمي

## Legal Holidays الأعياد الرسمية



9. New Year's Day  
عيد رأس السنة



10. Martin Luther King Jr. Day  
عيد مارتن لوثر كينغ جونيور

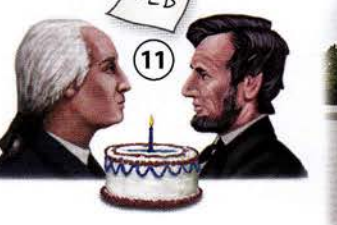

11. Presidents' Day  
عيد الرؤساء



12. Memorial Day  
عيد الذكرى

## Pair practice. Make new conversations.

A: When is your birthday?

B: It's on January 31st. How about you?

A: It's on December 22nd.

## Ask your classmates. Share the answers.

1. What are the legal holidays in your native country?

2. When is Labor Day in your native country?

3. When do you celebrate the New Year in your native country?



13. Fourth of July / Independence Day  
عيد الاستقلال



14. Labor Day  
عيد العمال



15. Columbus Day  
عيد كولومبس



16. Veterans Day  
عيد المحاربين القدامى



17. Thanksgiving  
عيد الشكر



18. Christmas  
أعياد الميلاد (الكريسماس)





1. **little** hand

يد صغيرة



2. **big** hand

يد كبيرة



13. **heavy** box

صندوق ثقيل

14. **light** box

صندوق خفيف

3. **fast** driver

سائق مسرع

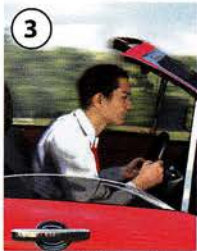

4. **slow** driver

سائق بطيء



15. **same** color

نفس اللون (ألوان مشابهة)

16. **different** colors

ألوان مختلفة

5. **hard** chair

مقعد جامد (قاسي)



6. **soft** chair

مقعد طري (مریح)



17. **good** dog

كلب مطيع

18. **bad** dog

كلب غير مطيع

7. **thick** book

كتاب سميك (غليظ)



8. **thin** book

كتاب رقيق (رفیح)



19. **expensive** ring

خاتم غالي

20. **cheap** ring

خاتم رخيص

9. **full** glass

كأس ممتلئ



10. **empty** glass

كأس فارغ



21. **beautiful** view

منظر بديع

22. **ugly** view

منظر قبيح

11. **noisy** children / **loud** children

أطفال مزعجون



12. **quiet** children

أطفال هادنون

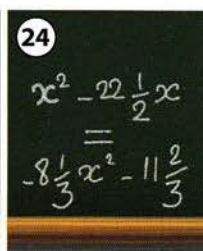
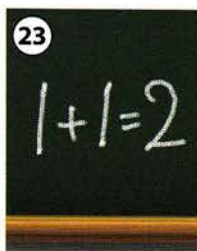

23. **easy** problem

مسألة سهلة

24. **difficult** problem / **hard** problem

مسألة صعبة

Ask your classmates. Share the answers.

- Are you a slow driver or a fast driver?
- Do you prefer a hard bed or a soft bed?
- Do you like loud parties or quiet parties?

Use the new words.

Look at page 150–151. Describe the things you see.

A: *The street is hard.*

B: *The truck is heavy.*





### Basic Colors الألوان الأساسية

- |                      |                                 |
|----------------------|---------------------------------|
| 1. red<br>أحمر       | 7. pink<br>وردي                 |
| 2. yellow<br>أصفر    | 8. violet<br>بنفسجي             |
| 3. blue<br>أزرق      | 9. turquoise<br>فيروزى / تركواز |
| 4. orange<br>برتقالي | 10. dark blue<br>أزرق غامق      |
| 5. green<br>أخضر     | 11. light blue<br>أزرق فاتح     |
| 6. purple<br>أرجواني | 12. bright blue<br>أزرق لامع    |

### Neutral Colors الألوان المحايدة

- |   |
|---|
| 13. black<br>أسود                             |
| 14. white<br>أبيض                             |
| 15. gray<br>رمادي                             |
| 16. cream / ivory<br>أصفر باهت / عاجي         |
| 17. brown<br>بني                              |
| 18. beige / tan<br>بيج / أسمر مائل إلى الصفرة |

**Ask your classmates. Share the answers.**

1. What colors are you wearing today?
2. What colors do you like?
3. Is there a color you don't like? What is it?

**Use the new words. Look at pages 86–87.**

Take turns naming the colors you see.

A: *His shirt is blue.*

B: *Her shoes are white.*





1. The yellow sweaters are **on the left**.

البلوفرات (الكنزات) الصفراء على الجهة اليسرى.

2. The purple sweaters are **in the middle**.

البلوفرات (الكنزات) الأرجوانية في الجهة الوسطى.

3. The brown sweaters are **on the right**.

البلوفرات (الكنزات) البنية على الجهة اليمنى.

4. The red sweaters are **above** the blue sweaters.

البلوفرات (الكنزات) الحمراء فوق البلوفرات (الكنزات) الزرقاء.

5. The blue sweaters are **below** the red sweaters.

البلوفرات (الكنزات) الزرقاء تحت/أسفل البلوفرات (الكنزات) الحمراء.

6. The turquoise sweater is **in the box**.

البلوفر (الكنزة) الفيروزي في/داخل الصندوق.

7. The white sweater is **in front of** the black sweater.

البلوفر (الكنزة) الأبيض أمام البلوفر (الكنزة) الأسود.

8. The black sweater is **behind** the white sweater.

البلوفر (الكنزة) الأسود خلف البلوفر (الكنزة) الأبيض.

9. The orange sweater is **on** the gray sweater.

البلوفر (الكنزة) البرتقالي فوق/على البلوفر (الكنزة) الرمادي.

10. The violet sweater is **next to** the gray sweater.

البلوفر (الكنزة) البنفسجي بجانب البلوفر (الكنزة) الرمادي.

11. The gray sweater is **under** the orange sweater.

البلوفر (الكنزة) الرمادي تحت البلوفر (الكنزة) البرتقالي.

12. The green sweater is **between** the pink sweaters.

البلوفر (الكنزة) الأخضر بين البلوفرات (الكنزات) الورديّة.

### More vocabulary

near: in the same area

far from: not near

### Role play. Make new conversations.

A: Excuse me. Where are the red sweaters?

B: They're on the left, above the blue sweaters.

A: Thanks very much.





## Coins العملة



1. \$.01 = 1¢  
a penny / 1 cent  
بيني / سنت واحد

2. \$.05 = 5¢  
a nickel / 5 cents  
نيكل / ٥ سنتات

3. \$.10 = 10¢  
a dime / 10 cents  
دئيم / ١٠ سنتات

4. \$.25 = 25¢  
a quarter / 25 cents  
كوارتير (ربع دولار) / ٢٥ سنتا

5. \$.50 = 50¢  
a half dollar  
نصف دولار

6. \$1.00  
a dollar coin  
عملة دولار فضي

## Bills الورقات



7. \$1.00  
a dollar  
دولار

8. \$5.00  
five dollars  
خمسة دولارات

9. \$10.00  
ten dollars  
عشرة دولارات



10. \$20.00  
twenty dollars  
عشرون دولارا

11. \$50.00  
fifty dollars  
خمسون دولارا

12. \$100.00  
one hundred dollars  
مائة دولار



Do you have change for a dollar?

Yes, I do.

A

A. Get change.  
احصل على فكة.

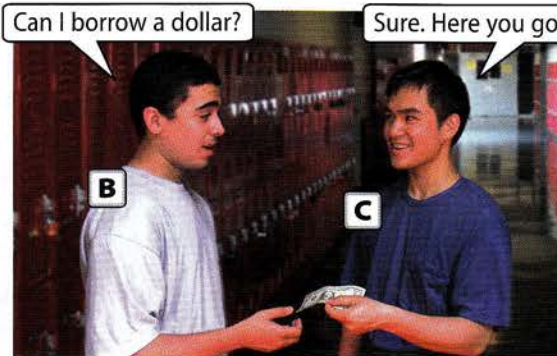

Can I borrow a dollar?

Sure. Here you go.

B

C

B. Borrow money.  
اقترض / استلف نقودا.

C. Lend money.  
اقرض / سلف نقودا.

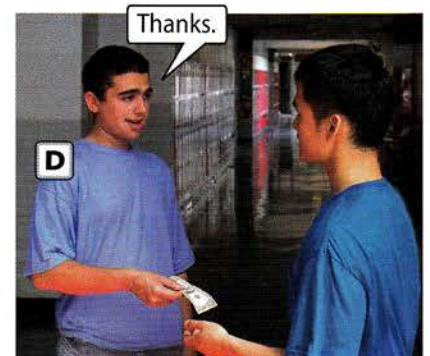

Thanks.

D

D. Pay back the money.  
سدد النقود.

### Pair practice. Make new conversations.

A: Do you have change for a dollar?

B: Sure. How about two quarters and five dimes?

A: Perfect!

### Think about it. Discuss.

1. Is it a good idea to lend money to a friend? Why or why not?
2. Is it better to carry a dollar or four quarters? Why?
3. Do you prefer dollar coins or dollar bills? Why?





## Ways to Pay طرق الدفع



**A. pay cash**  
يدفع نقدا



**B. use a credit card**  
يستخدم بطاقة ائتمان



**C. use a debit card**  
يستخدم بطاقة خصم من الحساب



**D. write a (personal) check**  
يحرر شيكا (شخصيا)



**E. use a gift card**  
يستخدم بطاقة إهداء



**F. cash a traveler's check**  
يصرف شيكا سياحيا

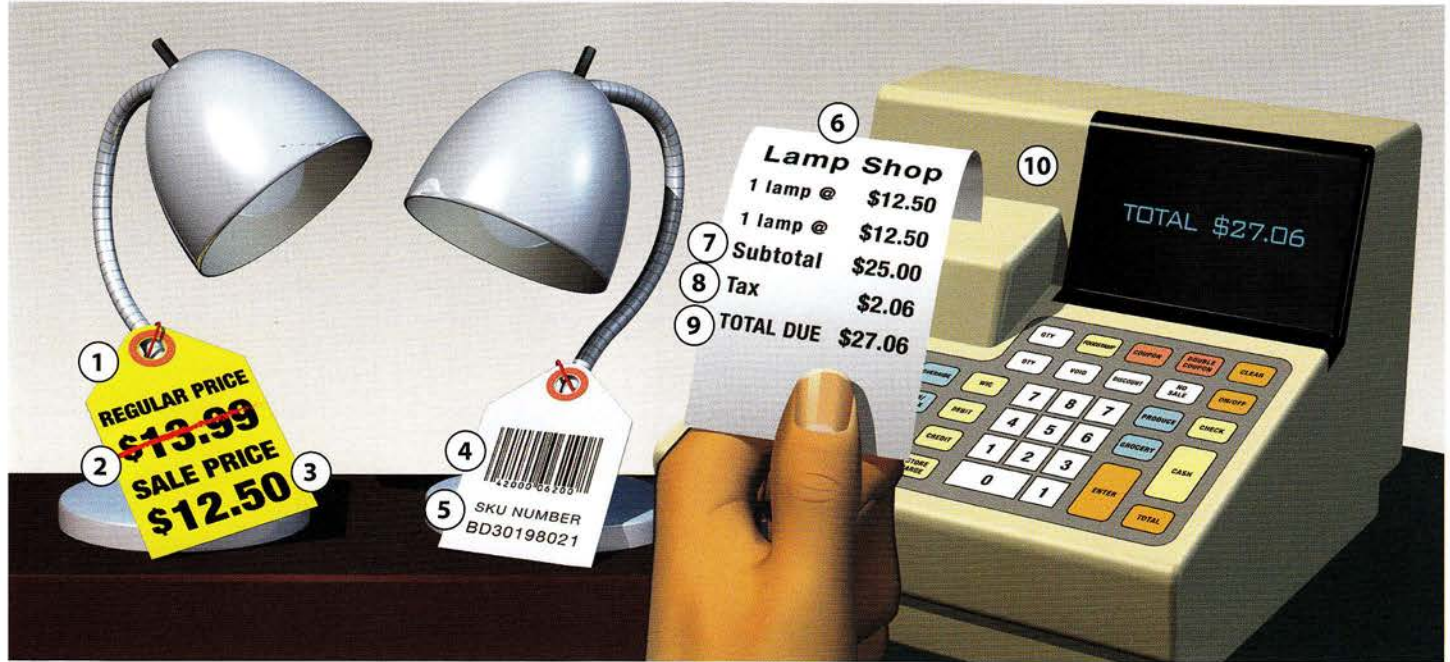

1. price tag  
بطاقة السعر

3. sale price  
سعر التنزيلات (المخفض)

5. SKU number  
رقم تعريف السلعة (SKU)

7. price / cost  
السعر / التكلفة

9. total  
المجموع / الإجمالي

2. regular price  
السعر العادي

4. bar code  
شفرة القضيان

6. receipt  
الإيصال / الوصل

8. sales tax  
ضريبة مبيعات

10. cash register  
آلة تسجيل النقود



**G. buy / pay for**  
تشتري / تدفع حساب...



**H. return**  
ترجع / ترد



**I. exchange**  
يستبدل





1. twins  
توأمان

2. sweater  
بلوفر (كنزة)

3. matching  
مطابقان

4. disappointed  
الشعور بخيبة أمل

5. navy blue  
أزرق كحلي

6. happy  
سعيدتان

A. shop  
تتسوق

B. keep  
تحتفظ لنفسها





**Look at the pictures.**  
**What do you see?**

**Answer the questions.**

1. Who is the woman shopping for?
2. Does she buy matching sweaters or different sweaters?
3. How does Anya feel about her green sweater? What does she do?
4. What does Manda do with her sweater?

 **Read the story.**

### Same and Different

Mrs. Kumar likes to shop for her twins. Today she's looking at sweaters. There are many different colors on sale. Mrs. Kumar chooses two matching green sweaters.

The next day, Manda and Anya open their gifts. Manda likes the green sweater, but Anya is disappointed. Mrs. Kumar understands the problem. Anya wants to be different.

Manda keeps her sweater. But Anya goes to the store. She exchanges her green sweater for a navy blue sweater. It's an easy answer to Anya's problem. Now the twins can be warm, happy, and different.

**Think about it.**

1. Do you like to shop for other people? Why or why not?
2. Imagine you are Anya. Would you keep the sweater or exchange it? Why?







- 1. man  
رجل
- 2. woman  
امرأة
- 3. women  
نساء
- 4. men  
رجال
- 5. senior citizen  
مُسِنَّة / عجوز

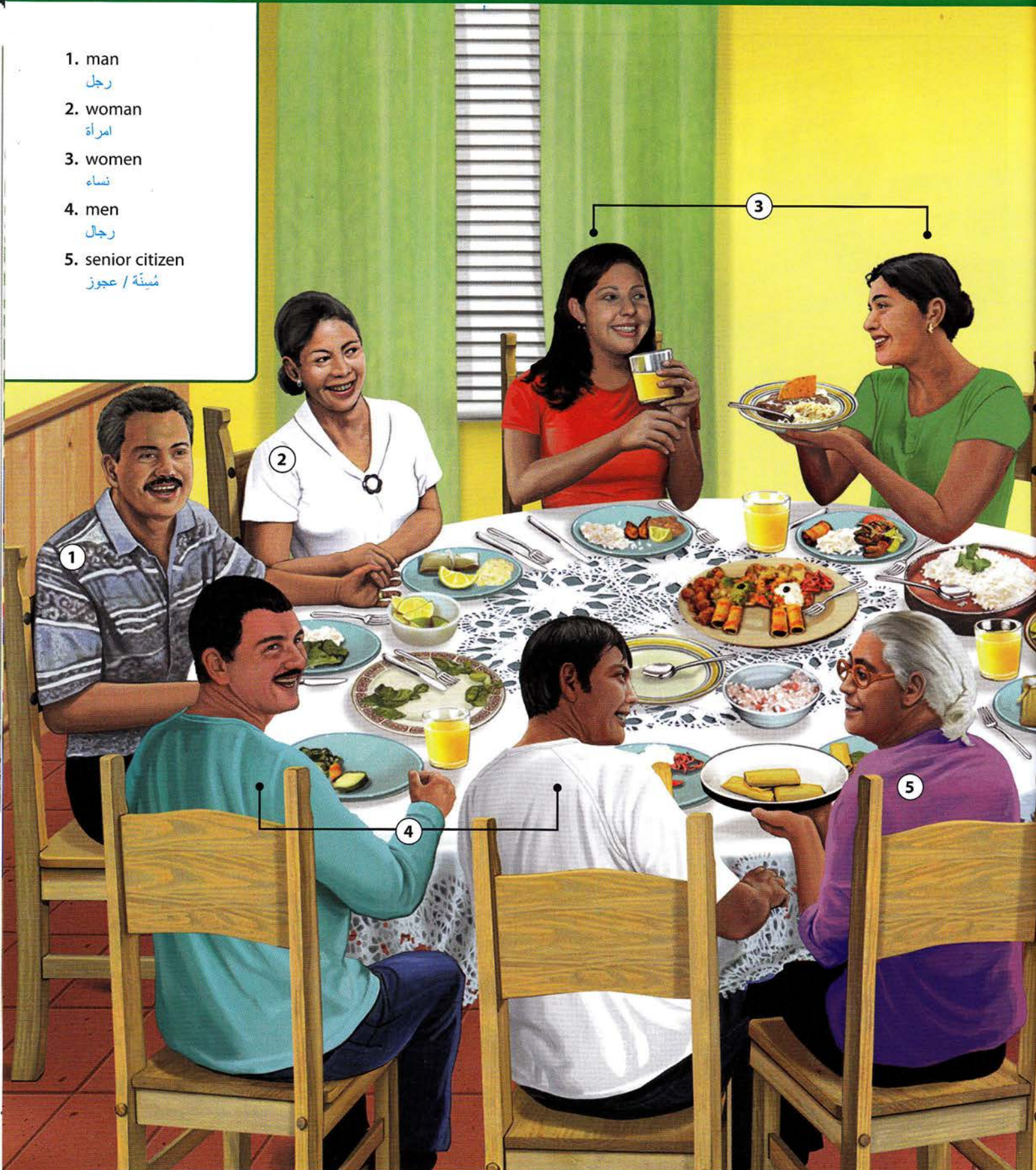

Listen and point. Take turns.

A: Point to a woman.

B: Point to a senior citizen.

A: Point to an infant.

Dictate to your partner. Take turns.

A: Write woman.

B: Is that spelled w-o-m-a-n?

A: Yes, that's right, woman.



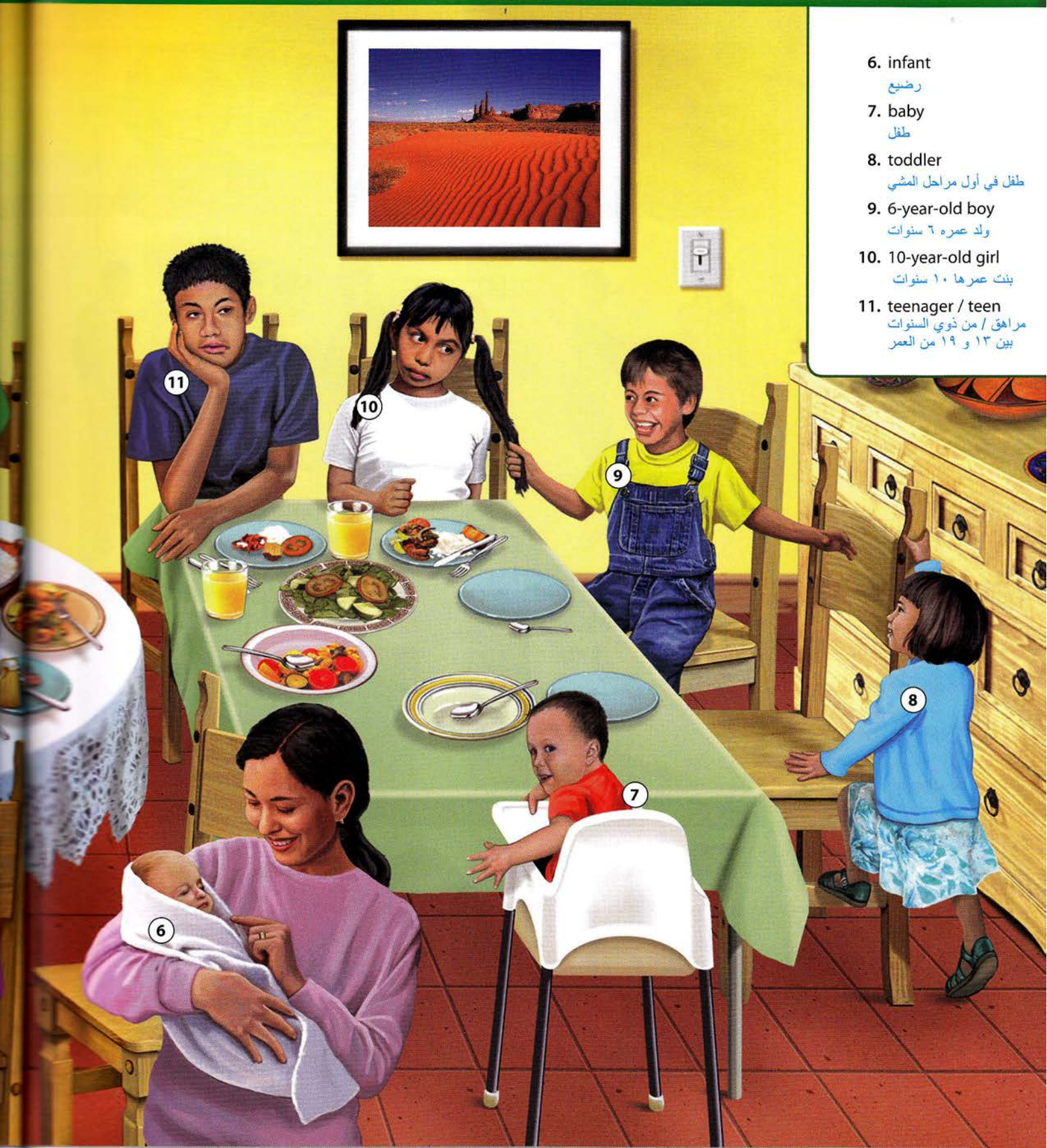

- 6. infant  
رضيع
- 7. baby  
طفل
- 8. toddler  
طفل في أول مراحل المشي
- 9. 6-year-old boy  
ولد عمره ٦ سنوات
- 10. 10-year-old girl  
بنت عمرها ١٠ سنوات
- 11. teenager / teen  
مراهق / من ذوي السنوات  
بين ١٣ و ١٩ من العمر

**Ways to talk about age**

- 1 month – 3 months old = infant
- 18 months – 3 years old = toddler
- 3 years old – 12 years old = child
- 13 – 19 years old = teenager
- 18+ years old = adult
- 62+ years old = senior citizen

**Pair practice. Make new conversations.**

- A: How old is Sandra?
- B: She's thirteen years old.
- A: Wow, she's a teenager now!





## Age السن

- 1. young  
(صغيرة)
- 2. middle-aged  
(متوسطة)
- 3. elderly  
(عجوز / مسنة)



## Height الطول

- 4. tall  
(طويلة)
- 5. average height  
(متوسطة الطول)
- 6. short  
(قصيرة)



## Weight الوزن

- 7. heavy / fat  
(بدينة)
- 8. average weight  
(متوسطة الوزن)
- 9. thin / slender  
(نحيفة)

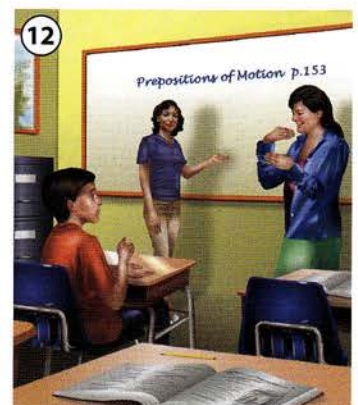
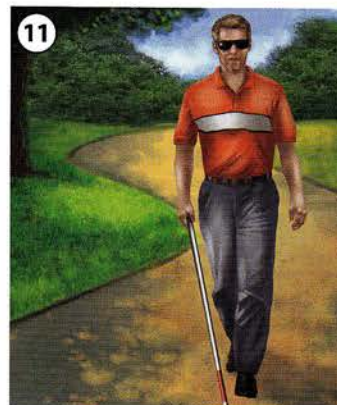

## Disabilities حالات العجز

- 10. physically challenged  
(عاجزة)
- 11. sight impaired / blind  
(ضريرة)
- 12. hearing impaired / deaf  
(أصم / صمّاء)

## Appearance المظهر



13. attractive  
(وسيم)

14. cute  
(جميلة)

15. pregnant  
حامل

16. mole  
شامة / خال

17. pierced ear  
أذن مثقوبة

18. tattoo  
وشم

### Ways to describe people

He's a heavy, young man.  
 She's a pregnant woman with a mole.  
 He's sight impaired.

### Use the new words. Look at pages 2-3.

Describe the people and point. Take turns.

A: He's a tall, thin, middle-aged man.

B: She's a short, average-weight young woman.





- |  |                                       |   |                            |  |
|--|---------------------------------------|---|----------------------------|--|
| 1. short hair<br>شعر قصير                  | 6. beard<br>لحية                      | 11. curly hair<br>شعر مجعد                  | 16. black hair<br>شعر أسود | 21. comb<br>مشط                                    |
| 2. shoulder-length hair<br>شعر واصل للكنتف | 7. sideburns<br>السيلة الخدية (موالف) | 12. bald<br>أصلع                            | 17. blond hair<br>شعر أشقر | 22. brush<br>فرشاة                                 |
| 3. long hair<br>شعر طويل                   | 8. bangs<br>خصلة                      | 13. gray hair<br>شعر شائب (أبيض)            | 18. brown hair<br>شعر بني  | 23. blow dryer<br>مجفف شعر بالهواء الساخن (سيشوار) |
| 4. part<br>فرق الشعر                       | 9. straight hair<br>شعر ناعم          | 14. corn rows<br>تصفير الشعر على فروة الرأس | 19. rollers<br>بكرات شعر   |  |
| 5. mustache<br>شارب / شنب                  | 10. wavy hair<br>شعر موج              | 15. red hair<br>شعر أحمر                    | 20. scissors<br>مقص        |  |

### Style Hair تصفيف الشعر



A. cut hair  
يقص الشعر



B. perm hair  
يموج الشعر



C. set hair  
يصفف الشعر



D. color hair / dye hair  
يلون (يصيغ) الشعر

#### Ways to talk about hair

Describe hair in this order: length, style, and then color.  
She has long, straight, brown hair.

#### Role play. Talk to a stylist.

- A: I need a new hairstyle.  
B: How about short and straight?  
A: Great. Do you think I should dye it?





1. grandmother  
جدة
2. grandfather  
جد
3. mother  
أم
4. father  
أب
5. sister  
أخت
6. brother  
أخ
7. aunt  
خالدة / عمّة
8. uncle  
خال / عم
9. cousin  
بنت/ابن عم(ة)/خال(ة)

## Tim Lee's Family

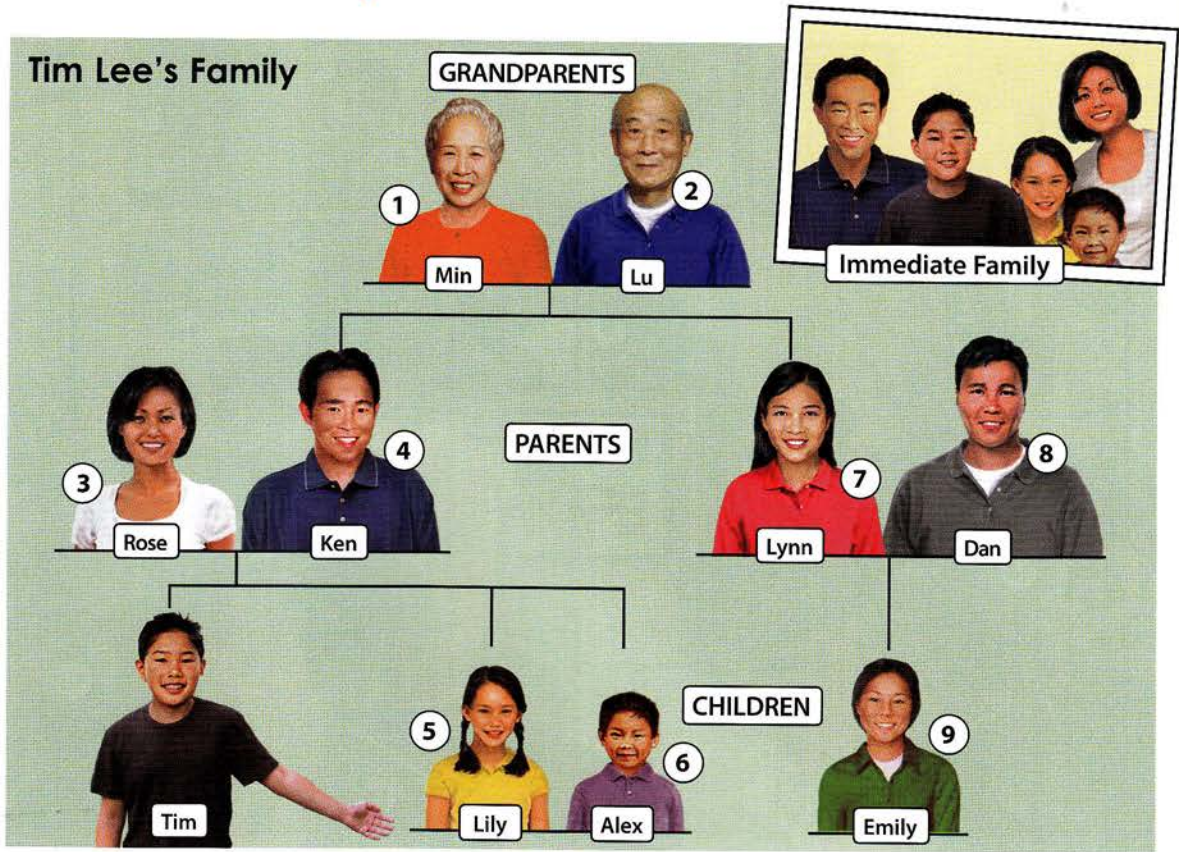

10. mother-in-law  
حمّة
11. father-in-law  
حمو
12. wife  
زوجة
13. husband  
زوج
14. daughter  
ابنة
15. son  
ابن
16. sister-in-law  
سلفة (أخت الزوج أو الزوجة / زوجة الأخ)
17. brother-in-law  
سلف (أخو الزوج أو الزوجة / زوج الأخت)
18. niece  
ابنة الأخ أو الأخت
19. nephew  
ابن الأخ أو الأخت

## Ana Garcia's Family

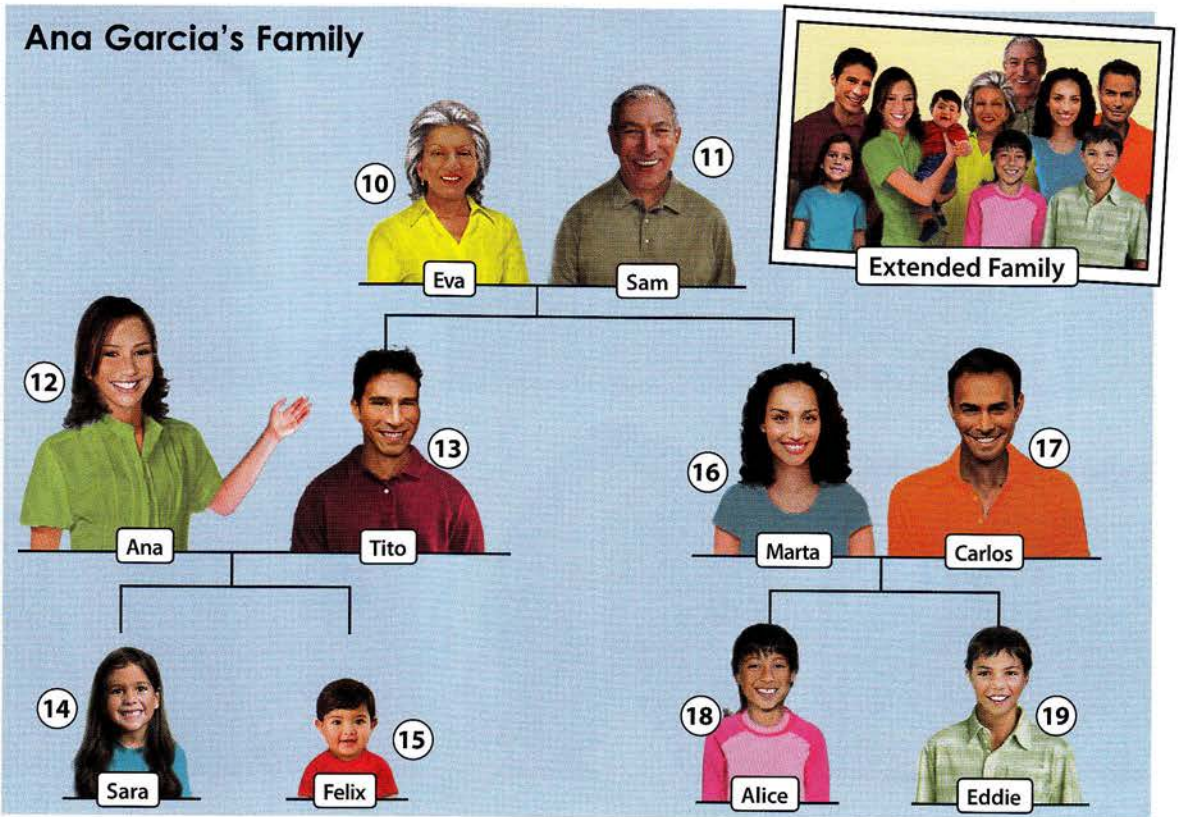

### More vocabulary

Tim is Min and Lu's **grandson**.  
Lily and Emily are Min and Lu's **granddaughters**.  
Alex is Min's youngest **grandchild**.

Ana is Tito's **wife**.  
Ana is Eva and Sam's **daughter-in-law**.  
Carlos is Eva and Sam's **son-in-law**.



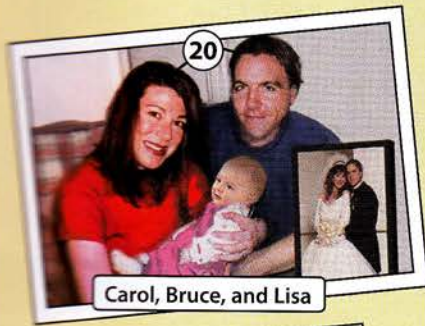

Lisa Green's Family

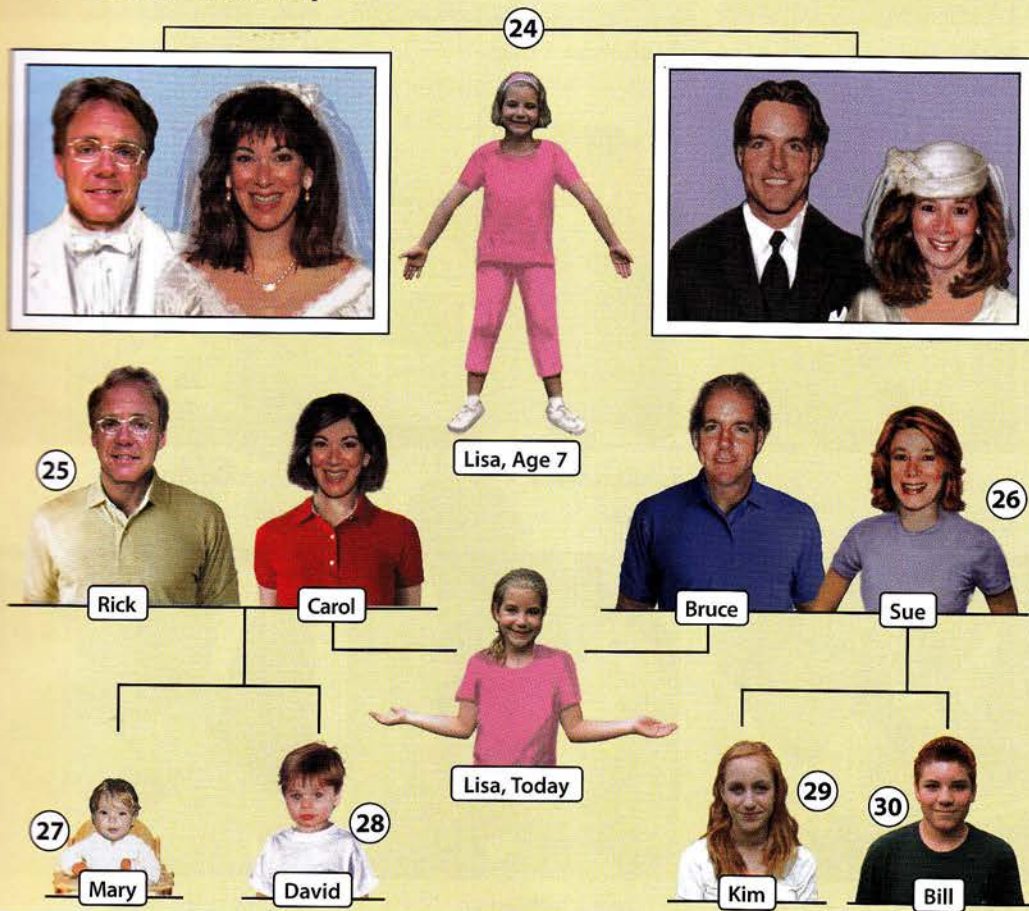

- 20. married couple  
شخصان متزوجان
- 21. divorced couple  
شخصان مطلقان
- 22. single mother  
أم عزباء
- 23. single father  
أب أعزب

- 24. remarried  
متزوج للمرة الثانية
- 25. stepfather  
زوج الأم
- 26. stepmother  
زوجة الأب
- 27. half sister  
أخت غير شقيقة
- 28. half brother  
أخ غير شقيق
- 29. stepsister  
أخت من زوجة الأب أو زوج الأم
- 30. stepbrother  
أخ من زوجة الأب أو زوج الأم

More vocabulary

Bruce is Carol's **former husband** or **ex-husband**.  
 Carol is Bruce's **former wife** or **ex-wife**.  
 Lisa is the **stepdaughter** of both Rick and Sue.

Look at the pictures.

Name the people.

A: Who is Lisa's half sister?

B: Mary is. Who is Lisa's stepsister?



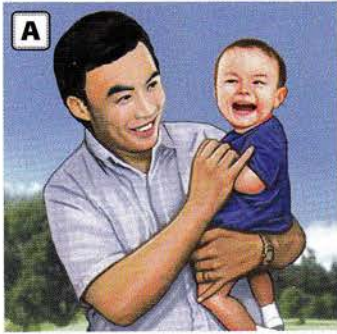

A. hold  
يحمل الطفل



B. nurse  
ترضع



C. feed  
يُطعم



D. rock  
تهزّ



E. undress  
تخلع ملابسه



F. bathe  
تحمّي

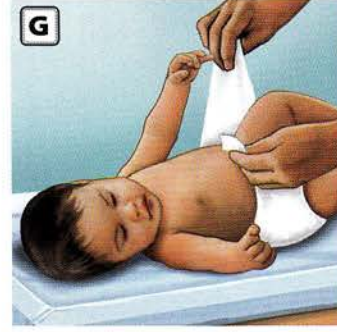

G. change a diaper  
تغيّر الحفاض



H. dress  
تلبّس



I. comfort  
تريّح / تهدئ



J. praise  
تمدح



K. discipline  
تؤدّب



L. buckle up  
يحرّم / يربط حزام الأمان



M. play with  
تلعّب معه



N. read to  
يقرأ له



O. sing a lullaby  
تغني له ترنيمة لتنويمه



P. kiss goodnight  
يقبّله متمنيا له نوما مريحا

Look at the pictures.

Describe what is happening.

A: She's changing her baby's diaper.

B: He's kissing his son goodnight.

Ask your classmates. Share the answers.

1. Do you like to take care of children?
2. Do you prefer to read to children or play with them?
3. Can you sing a lullaby? Which one?





1. bottle

زجاجة رضاعة

2. nipple

حلمة زجاجة الرضاعة

3. formula

بديل لبن الأم (حليب مستحضر)

4. baby food

غذاء الأطفال

5. bib

فوطه صدرية

6. high chair

كرسي مرتفع

7. diaper pail

دلو الحفاضات

8. cloth diaper

حفاضات من القماش

9. safety pins

دبابيس أمان

10. disposable diaper

حفاض يلقى بعد الاستعمال

11. training pants

بنطلون أطفال سهل الخلع

12. potty seat

نونية للأطفال

13. baby lotion

غسول أطفال

14. baby powder

بودرة أطفال

15. wipes

مناديل للتنظيف



16. baby bag

حقيبة مستلزمات الطفل

17. baby carrier

حمالة أطفال

18. stroller

متنزهة للأطفال

19. car safety seat

كرسي أمان لسلامة الأطفال بالسيارة

20. carriage

عربة أطفال

21. rocking chair

كرسي هزاز



22. nursery rhymes

أغاني تقليدية للأطفال

23. teddy bear

دبة محشوة

24. pacifier

عضاضة

25. teething ring

حلقة تسمين

26. rattle

خشخشة

27. night light

ضوء ليلي (نور سَهاري)

**Dictate to your partner. Take turns.**

A: Write pacifier.

B: Was that pacifier, p-a-c-i-f-i-e-r?

A: Yes, that's right.

**Think about it. Discuss.**

1. How can parents discipline toddlers? teens?

2. What are some things you can say to praise a child?

3. Why are nursery rhymes important for young children?



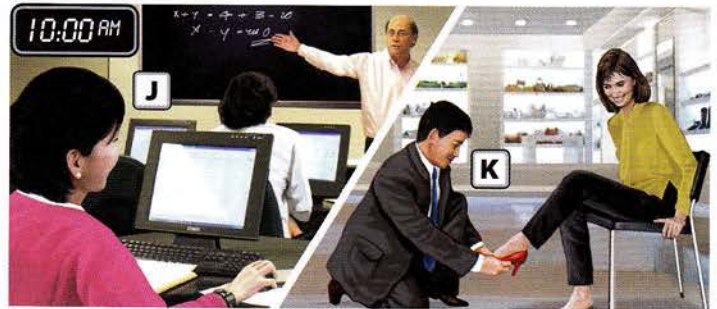
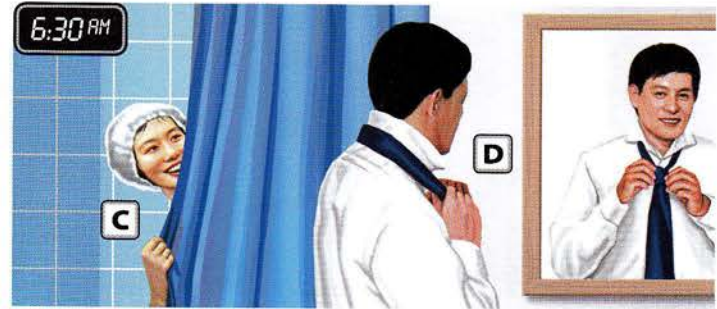

**A. wake up**

يستيقظ

**B. get up**

تقوم من السرير

**C. take a shower**

تستحم

**D. get dressed**

يلبس ثيابه

**E. eat breakfast**

يتناولون الإفطار

**F. make lunch**

تحضر وجبة الغداء

**G. take the children to school / drop off the kids**

يوصل (يأخذ) الأطفال إلى المدرسة / ينزل الأطفال عند باب المدرسة

**H. take the bus to school**

تأخذ (تركب) الأوتوبيس إلى المدرسة

**I. drive to work / go to work**

يقود السيارة إلى مكان العمل / يذهب إلى العمل

**J. go to class**

تذهب إلى حجرة الصف

**K. work**

يعمل

**L. go to the grocery store**

تذهب إلى محل البقالة

**M. pick up the kids**

تحضر الأطفال من المدرسة

**N. leave work**

يقادر العمل

### Grammar Point: third person singular

For *he* and *she*, add *-s* or *-es* to the verb:

*He wakes up.*

*He watches TV.*

*He gets up.*

*She goes to the store.*

These verbs are different (irregular):

**Be:** *She is* in school at 10:00 a.m.

**Have:** *He has* dinner at 6:30 p.m.



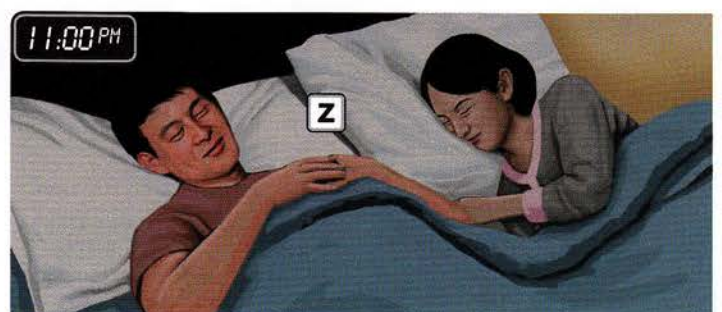
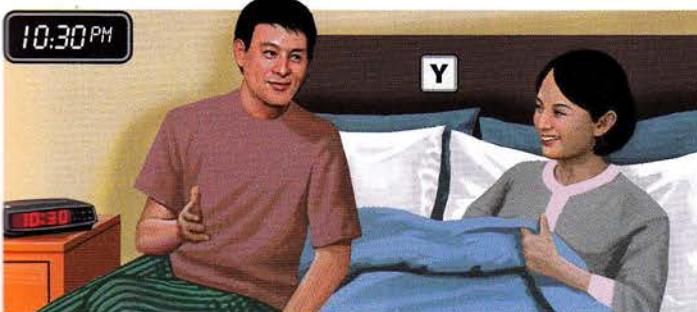

O. clean the house

ينظفون المنزل

P. exercise

يمارس رياضة

Q. cook dinner / make dinner

تطبخ العشاء / تحضر العشاء

R. come home / get home

يرجع / يصل إلى المنزل

S. have dinner / eat dinner

يتناولون العشاء

T. do homework

يعمل الواجب المدرسي

U. relax

يسترخي

V. read the paper

تقرأ الصحيفة

W. check email

تطلع على البريد الإلكتروني

X. watch TV

يشاهد التلفزيون

Y. go to bed

يذهب / تذهب للفراش

Z. go to sleep

ينام / تنام

**Pair practice. Make new conversations.**

A: When does he go to work?

B: He goes to work at 8:00 a.m. When does she go to class?

A: She goes to class at 10:00 a.m.

**Ask your classmates. Share the answers.**

1. Who cooks dinner in your family?

2. Who goes to the grocery store?

3. Who goes to work?





A. be born  
يولد

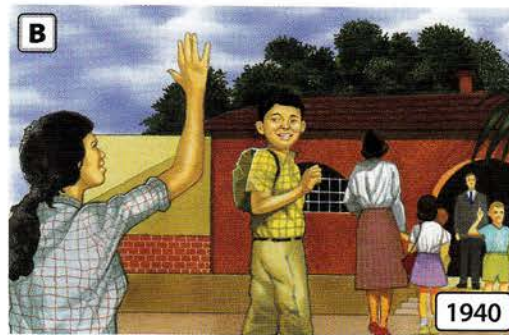

B. start school  
يدخل المدرسة



C. immigrate  
يهاجر / يهاجرون



D. graduate  
يتخرج

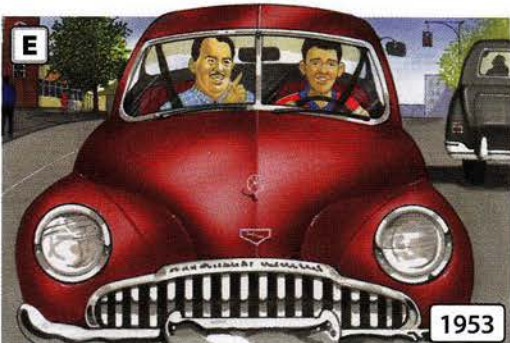

E. learn to drive  
يتعلم قيادة السيارة



F. get a job  
يحصل على وظيفة



G. become a citizen  
يصبح مواطنا

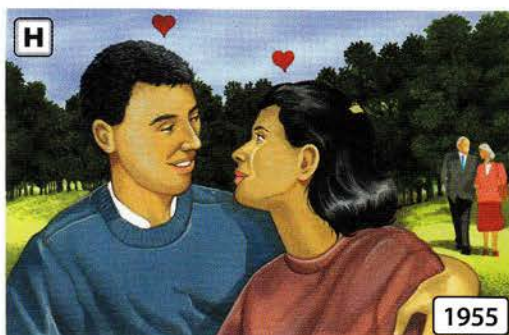

H. fall in love  
يقع في غرام فتاة



1. birth certificate  
شهادة ميلاد



2. Resident Alien card / green card  
بطاقة إقامة دائمة / البطاقة الخضراء



3. diploma  
شهادة دبلوم

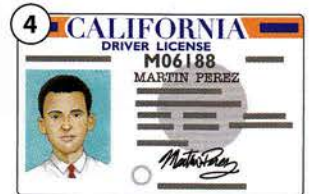

4. driver's license  
رخصة قيادة سيارة



5. Social Security card  
بطاقة ضمان اجتماعي



6. Certificate of Naturalization  
شهادة جنسية

Grammar Point: past tense

start	} +ed	immigrate	retire	} +d
learn		graduate	die	
travel				

These verbs are different (irregular):

be – was	go – went	buy – bought
get – got	have – had	
become – became	fall – fell	



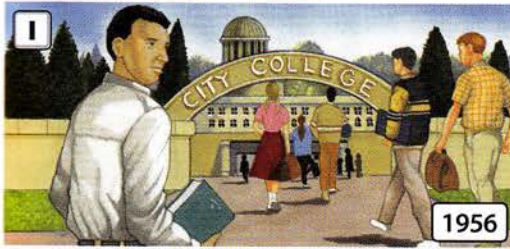

I. go to college  
يلتحق بالجامعة



J. get engaged  
يخطب حبيبته

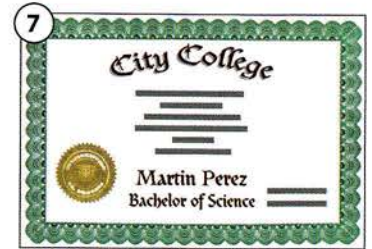

7. college degree  
شهادة جامعية



K. get married  
يتزوج



L. have a baby  
تنجب طفلا

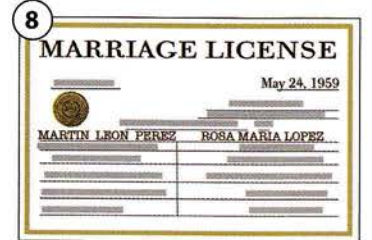

8. marriage license  
عقد زواج

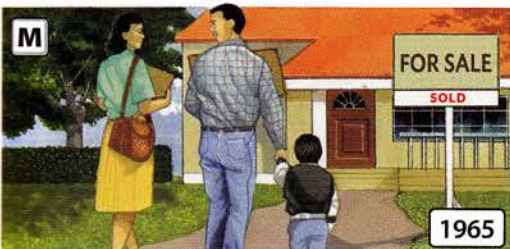

M. buy a home  
يشترى منزلا



N. become a grandparent  
يصير جدا

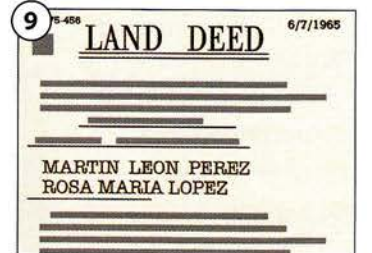

9. deed  
صك ملكية

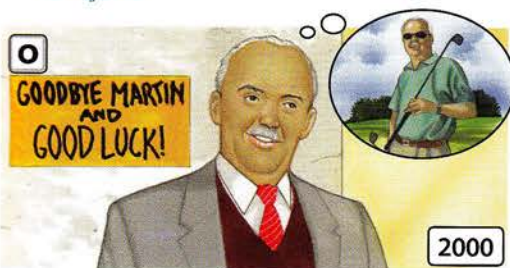

O. retire  
يتقاعد



P. travel  
يسافر



10. passport  
جواز سفر



Q. volunteer  
يتطوع



R. die  
يتوفى / يموت

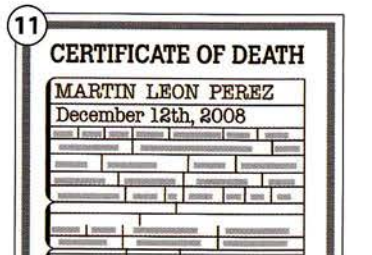

11. death certificate  
شهادة وفاة

**More vocabulary**

When a husband dies, his wife becomes a **widow**.  
When a wife dies, her husband becomes a **widower**.

**Ask your classmates. Share the answers.**

1. When did you start school?
2. When did you get your first job?
3. Do you want to travel?





1. hot  
شاعر بالحرّ / حرّان



2. thirsty  
ظامئ / عطشان



3. sleepy  
نعسان



4. cold  
شاعر بالبرد / بردان



5. hungry  
جائع / جوعان



6. full / satisfied  
ممتلئ / شبعان



7. disgusted  
مشمزّة



8. calm  
هادئ



9. uncomfortable  
غير مرتاح



10. nervous  
متوتّر

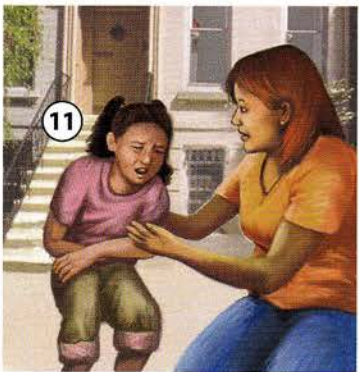

11. in pain  
متألمة / مصابّة

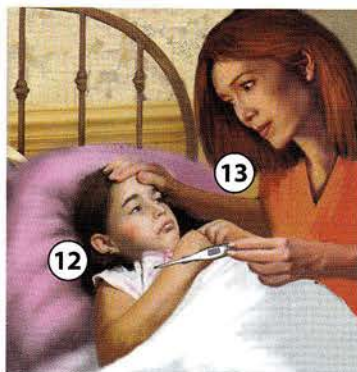

12. sick  
مريض



13. worried  
قلق



14. well  
معاافي / معافية

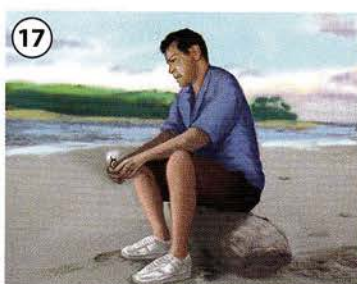

15. relieved  
منفرج



16. hurt  
مكسور الخاطر

17. lonely  
وحيد

18. in love  
محب / عاشق

### Pair practice. Make new conversations.

A: How are you doing?

B: I'm hungry. How about you?

A: I'm hungry and thirsty, too!

### Use the new words.

Look at pages 40–41. Describe what each person is feeling.

A: Martin is excited.

B: Martin's mother is proud.





- 19. sad  
حزين
- 20. homesick  
مشتاق إلى الوطن /  
شاعر بالحنين للوطن
- 21. proud  
فخور(ة)



- 22. excited  
مثار
- 23. scared / afraid  
خائف / متخوف
- 24. embarrassed  
محرج

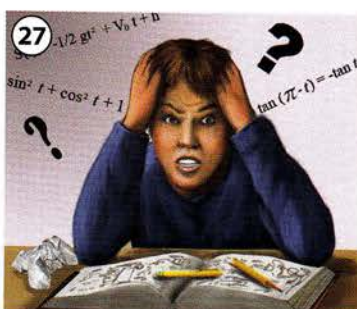
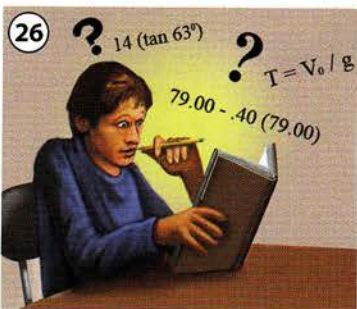

- 25. bored  
مصاب بالملل / مسنوم
- 26. confused  
محتار
- 27. frustrated  
محبط



- 28. upset  
متضايق / منزعج
- 29. angry  
غضبان

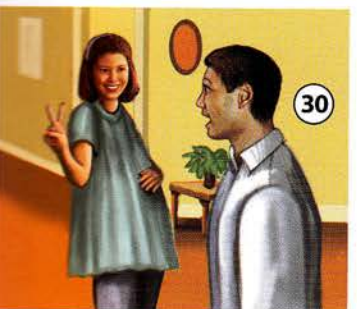

- 30. surprised  
مندعش
- 31. happy  
سعيد / مسرور
- 32. tired  
مرهق / تعبان

**Ask your classmates. Share the answers.**

1. Do you ever feel homesick?
2. What makes you feel frustrated?
3. Describe a time when you were very happy.

**More vocabulary**

- exhausted: very tired
- furios: very angry
- humiliated: very embarrassed

- overjoyed: very happy
- starving: very hungry
- terrified: very scared









3 I think large families are best.

4

B

**Look at the picture.**  
**What do you see?**

**Answer the questions.**

1. How many relatives are there at this reunion?
2. How many children are there? Which children are misbehaving?
3. What are people doing at this reunion?

 **Read the story.**

### A Family Reunion

Ben Lu has a lot of relatives and they're all at his house. Today is the Lu family reunion.

There is a lot of good food. There are also balloons and a banner. And this year there are four new babies!

People are having a good time at the reunion. Ben's grandfather and his aunt are talking about the baseball game. His cousins are laughing. His mother-in-law is giving her opinion. And many of the children are misbehaving.

Ben looks at his family and smiles. He loves his relatives, but he's glad the reunion is once a year.

**Think about it.**

1. Do you like to have large parties? Why or why not?
2. Imagine you see a little girl at a party. She's misbehaving. What do you do? What do you say?





- 1. roof  
سقف
- 2. bedroom  
غرفة نوم
- 3. door  
باب
- 4. bathroom  
حمام
- 5. kitchen  
مطبخ
- 6. floor  
أرضية
- 7. dining area  
غرفة الطعام

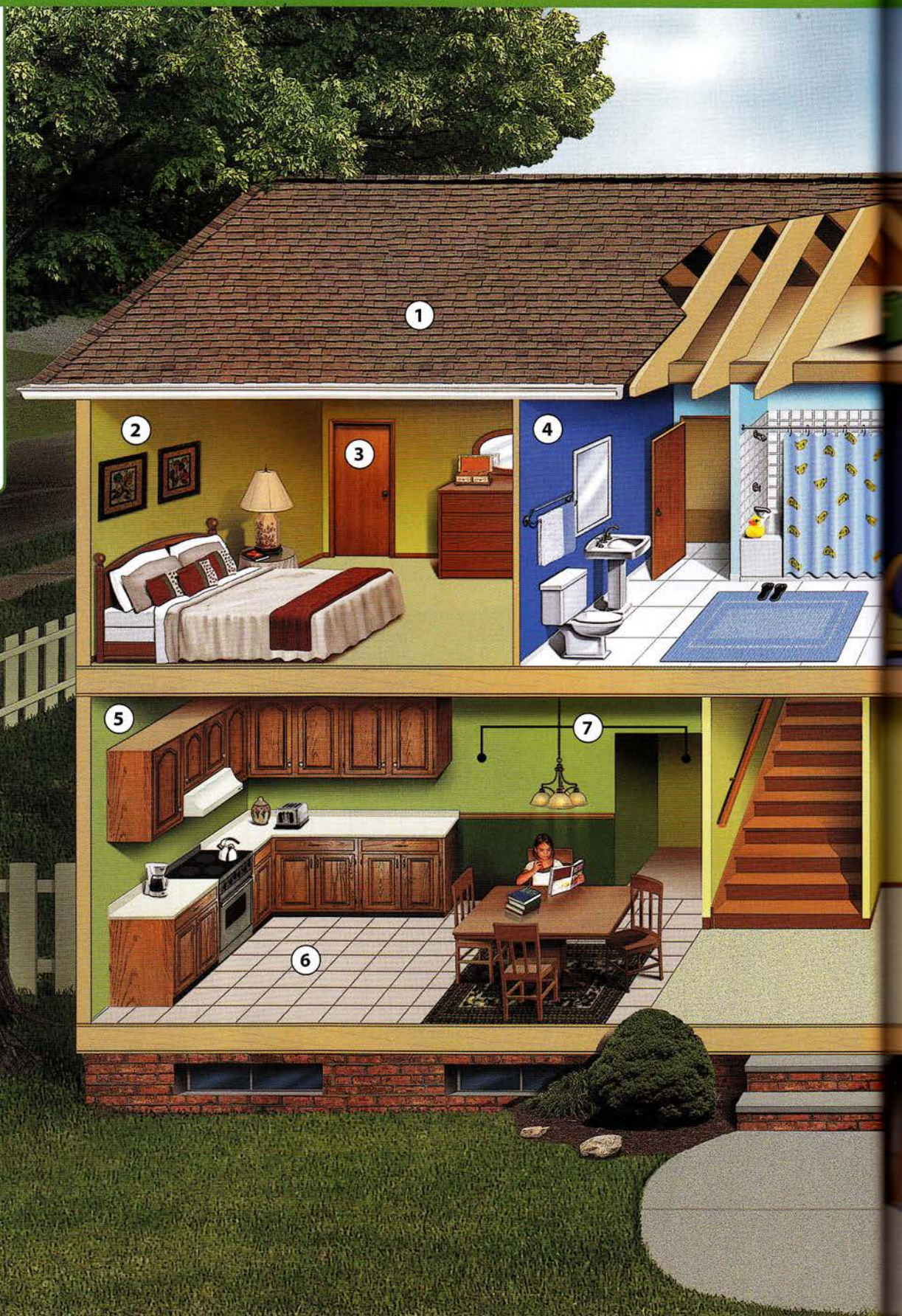

Listen and point. Take turns.

- A: Point to the kitchen.
- B: Point to the living room.
- A: Point to the basement.

Dictate to your partner. Take turns.

- A: Write kitchen.
- B: Was that k-i-t-c-h-e-n?
- A: Yes, that's right, kitchen.



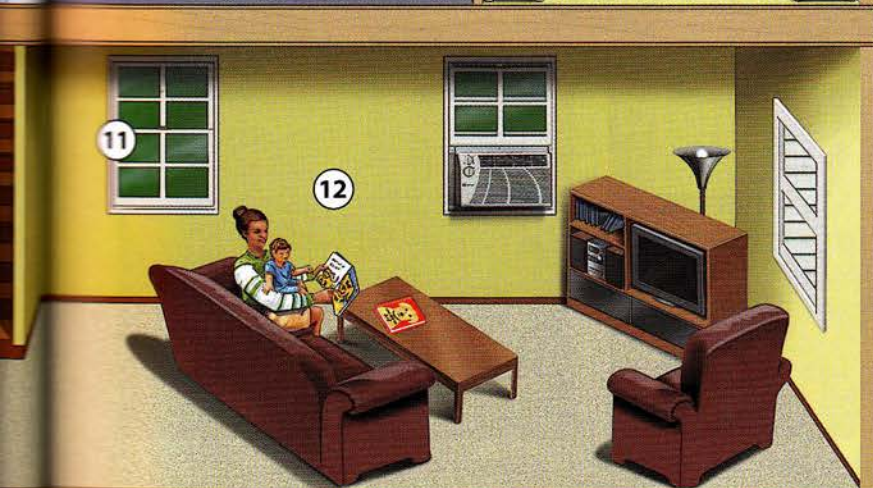
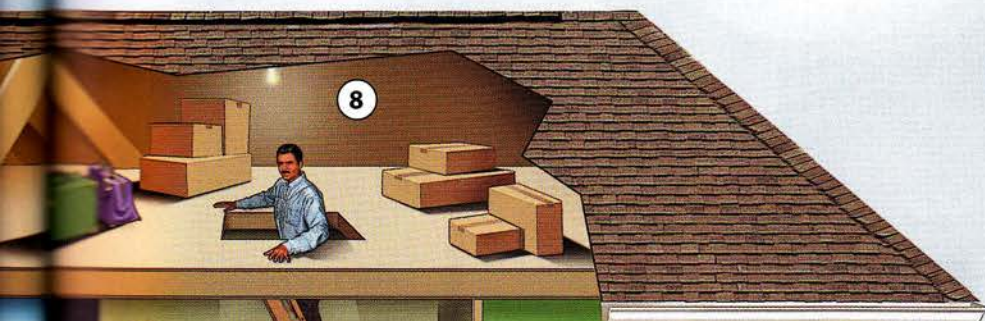

- 8. attic  
علية
- 9. kids' bedroom  
غرفة نوم الأطفال
- 10. baby's room  
غرفة الطفل الرضيع
- 11. window  
نافذة / شباك
- 12. living room  
صالة الجلوس
- 13. basement  
دور سفلي / تحتاني  
(يدروم)
- 14. garage  
جراج / كراج

**Ways to give locations**

I'm home.  
I'm in the kitchen.  
I'm on the roof.

**Pair practice. Make new conversations.**

A: Where's the man?  
B: He's in the attic. Where's the teenager?  
A: She's in the laundry room.





1. Internet listing

عرض المنزل للبيع على الإنترنت

garden apt. unit.  
washer/dryer  
Jtil incl  
\$650/mo  
35-2345

### Apartment For Rent

2 bdrm 2ba city apt  
Unfurn Sunny kit  
Util incl  
\$850/mo  
Call mgr eves  
212-555-2368  
Near centennial Plaza

NORTHLight  
\$550. W/D  
Water incl  
pool, fitne  
center. Clc  
shopping.  
219-993-4

Dover Apts  
1-3 BR. Hr

2. classified ad

إعلان ميوب في صحيفة

## Abbreviations

apt = apartment
bdrm = bedroom
ba = bathroom
kit = kitchen
yd = yard
util = utilities
incl = included
mo = month
furn = furnished
unfurn = unfurnished
mgr = manager
eves = evenings



3. furnished apartment

شقة مفروشة



4. unfurnished apartment

شقة غير مفروشة

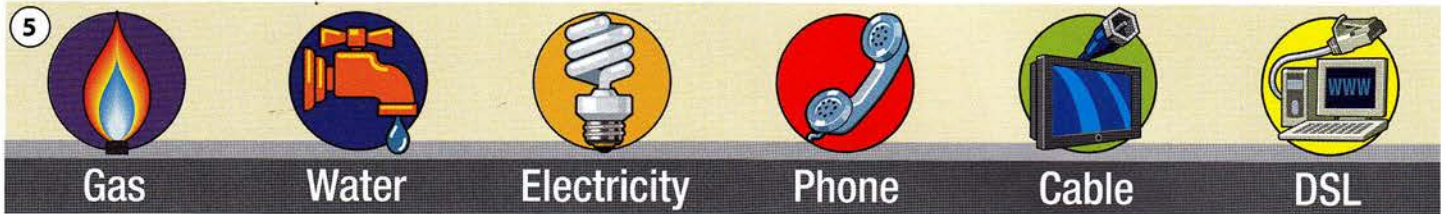

5. utilities

مرافق

## Renting an Apartment استئجار شقة



A. Call the manager.

تتصل بالمدير / المشرف.



B. Ask about the features.

تسأل عن المميزات.



C. Submit an application.

تقدم طلباً.



D. Sign the rental agreement.

توقع عقد الإيجار.



E. Pay the first and last month's rent.

تدفع إيجار الشهرين الأول والأخير.



F. Move in.

تنتقل إلى الشقة.

### More vocabulary

- lease: a monthly or yearly rental agreement
- redecorate: to change the paint and furniture in a home
- move out: to pack and leave a home

### Ask your classmates. Share the answers.

1. How did you find your home?
2. Do you like to paint or arrange furniture?
3. Does gas or electricity cost more for you?





Buying a House شراء المنزل



**G. Meet with a realtor.**  
يتقابل مع سمسار عقارات.



**H. Look at houses.**  
يتفج على بيوت.



**I. Make an offer.**  
يقدم عرضاً.



**J. Get a loan.**  
يحصل على قرض.



**K. Take ownership.**  
يتولى / يحصل على الملكية.

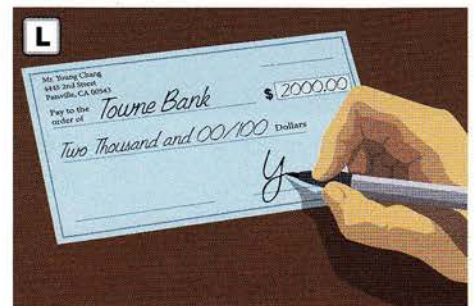

**L. Make a mortgage payment.**  
يسدد دفعة الرهن العقاري.

Moving In الانتقال إلى المنزل



**M. Pack.**  
تقوم بتعبئة الصناديق.



**N. Unpack.**  
تقوم بتفريغ الصناديق.



**O. Put the utilities in your name.**  
يطلب تسجيل المنافع العامة باسمه.



**P. Paint.**  
يدهن / يظلي.



**Q. Arrange the furniture.**  
يرتب الأثاث.



**R. Meet the neighbors.**  
يقابل / تقابل الجيران.

Ways to ask about a home's features

- Are utilities included?
- Is the kitchen large and sunny?
- Are the neighbors quiet?

Role play. Talk to an apartment manager.

- A: Hi. I'm calling about the apartment.
- B: OK. It's unfurnished and rent is \$800 a month.
- A: Are utilities included?



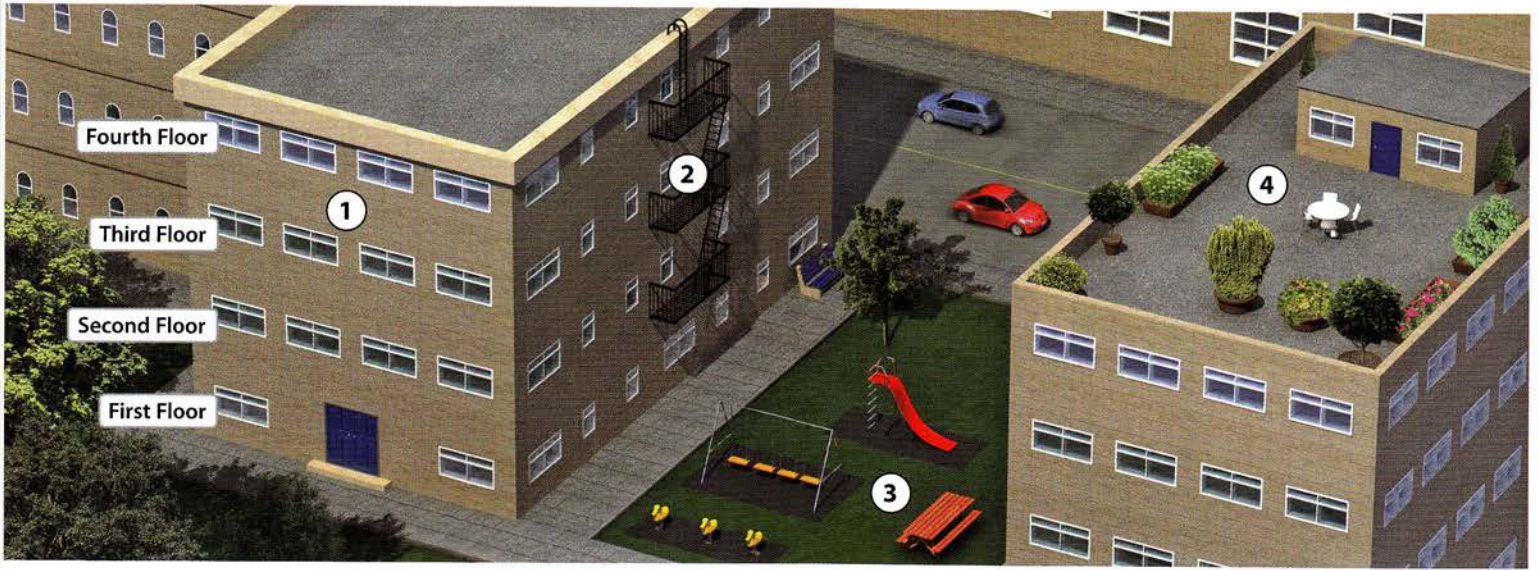

1. apartment building  
بنية شقق / عمارة سكنية

2. fire escape  
سلم النجاة من الحريق

3. playground  
ملعب

4. roof garden  
حديقة على السطح

## Entrance المدخل



5. intercom / speaker  
نظام اتصال داخلي (إنتركوم)

6. tenant  
مستأجر / ساكن

7. vacancy sign  
لافتة شقة خالية

8. manager / superintendent  
مدير / مشرف

## Lobby البهو



9. elevator  
مصعد

10. stairs / stairway  
سلالم / نزج

11. mailboxes  
صناديق للبريد

## Basement الدور السفلي / التحتاني (البدروم)



12. washer  
غسالة

13. dryer  
مجففة

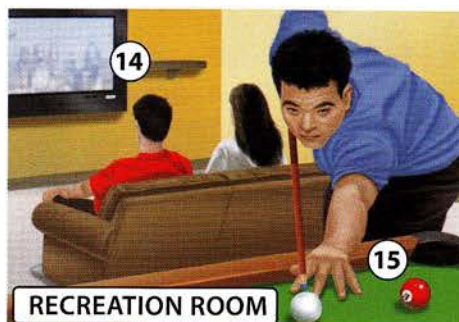

14. big-screen TV  
تلفزيون بشاشة كبيرة

15. pool table  
طاولة بلياردو



16. security gate  
بوابة أمن

17. storage locker  
مخزن

18. parking space  
مكان لوقوف السيارة

19. security camera  
كاميرا للأمن

### Grammar Point: there is / there are

singular: there is plural: there are

*There is a recreation room in the basement.*

*There are mailboxes in the lobby.*

### Look at the pictures.

Describe the apartment building.

A: *There's a pool table in the recreation room.*

B: *There are parking spaces in the garage.*





APARTMENT COMPLEX



20. balcony

شرفة / بلكونة

21. courtyard

حوش / فناء / صحن الدار

22. swimming pool

مسبح / حمام سباحة

23. trash bin

وعاء مهملات / صفيحة زبالة

24. alley

زقاق

Hallway الرواق



25. emergency exit

مخرج للطوارئ

26. trash chute

فتحة أنبوب النفايات

Rental Office مكتب التأجير



27. landlord

صاحب الملك

28. lease / rental agreement

عقد الإيجار

An Apartment Entryway مدخل الشقة



29. smoke detector

كاشف أدخنة

30. key

مفتاح

31. buzzer

رنان

32. peephole

ثقب الباب / عين سحرية

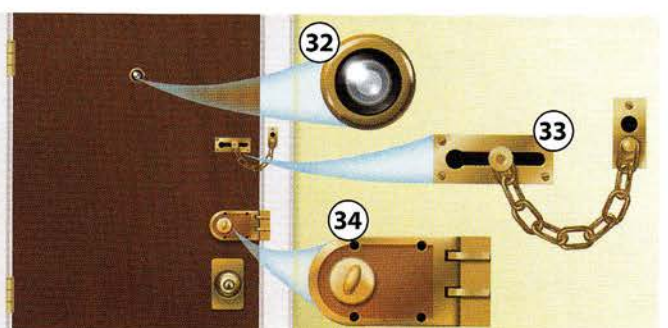

33. door chain

سلسلة أمان للباب

34. dead-bolt lock

قفل بمزلاج ثابت

More vocabulary

upstairs: the floor(s) above you

downstairs: the floor(s) below you

fire exit: another name for emergency exit

Role play. Talk to a landlord.

A: Is there a swimming pool in this complex?

B: Yes, there is. It's near the courtyard.

A: Is there...?





1. the city / an urban area  
المدينة / منطقة حضرية

2. the suburbs  
الضاحية (الضواحي)

3. a small town / a village  
بلدة صغيرة / قرية

4. the country / a rural area  
الريف / منطقة ريفية



5. condominium / condo  
شقة تملك



6. townhouse  
بيت في مدينة



7. mobile home  
بيت متنقل

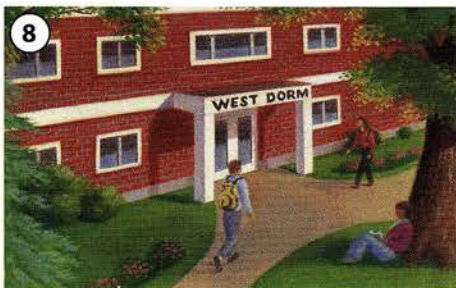

8. college dormitory / dorm  
مسكن الطلاب



9. farm  
مزرعة



10. ranch  
مزرعة كبيرة



11. senior housing  
مسكن المسنين



12. nursing home  
بيت للعجزة



13. shelter  
ملجأ

### More vocabulary

**co-op:** an apartment building owned by residents

**duplex:** a house divided into two homes

**two-story house:** a house with two floors

### Think about it. Discuss.

1. What's good and bad about these places to live?
2. How are small towns different from cities?
3. How do shelters help people in need?





Front Yard and House الفناء الأمامي والمنزل

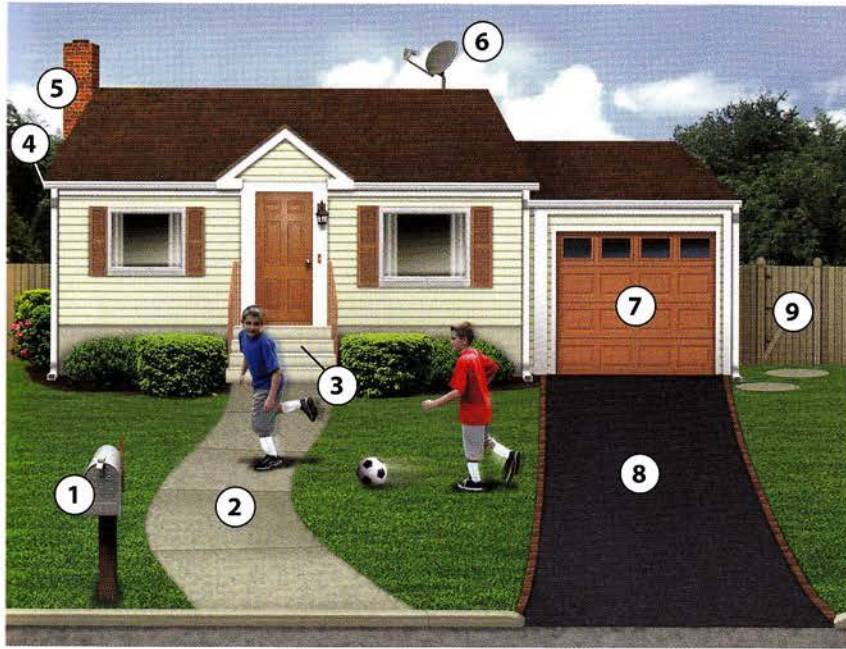

- |                                     |                                  |                              |
|-------------------------------------|----------------------------------|------------------------------|
| 1. mailbox<br>صندوق للبريد          | 4. gutter<br>مزراب               | 7. garage door<br>باب الجراج |
| 2. front walk<br>ممر المدخل الرئيسي | 5. chimney<br>منخنة              | 8. driveway<br>ممر الجراج    |
| 3. steps<br>سلالم / درج             | 6. satellite dish<br>صحن ساتلايت | 9. gate<br>بوابة             |

Front Porch الشرفة (الفراندة) الأمامية



- |   |  |
|---|--|
| 10. storm door<br>باب حاجز (مضاد للعواصف) | 13. porch light<br>مصباح الشرفة (الفراندة) |
| 11. front door<br>باب أمامي               | 14. doorbell<br>جرس الباب                  |
| 12. doorknob<br>قبضة (أكرة) الباب         | 15. screen door<br>باب منخلي (سلكي)        |

Backyard الفناء الخلفي



- |   |  |                                   |                                      |                              |
|---|--|-----------------------------------|--------------------------------------|------------------------------|
| 16. patio<br>فناء مرصوف في الهواء الطلق   | 19. patio furniture<br>أثاث للفناء المرصوف | 22. sprinkler<br>مرشحة            | 25. compost pile<br>كومة سماد طبيعي  | A. take a nap<br>تأخذ قيلولة |
| 17. grill<br>شواية                        | 20. flower bed<br>حوض زهور                 | 23. hammock<br>أرجوحة شبكية للنوم | 26. lawn<br>مختصرة                   | B. garden<br>يعمل في الحديقة |
| 18. sliding glass door<br>باب زجاجي منزلق | 21. hose<br>خرطوم                          | 24. garbage can<br>وعاء مهملات    | 27. vegetable garden<br>بستان خضروات |                              |





- |   |  |                                      |  |
|---|--|--------------------------------------|--|
| 1. cabinet<br>خزانة                         | 8. dishwasher<br>غسالة صحون                    | 15. toaster oven<br>فرن لتحميص الخبز | 22. counter<br>طاولة طويلة / منضدة         |
| 2. shelf<br>رف                              | 9. refrigerator<br>ثلاجة                       | 16. pot<br>قدر طبخ                   | 23. drawer<br>دُرَج / جارور                |
| 3. paper towels<br>مناديل ورق               | 10. freezer<br>حجرة التجميد في الثلاجة / فريزر | 17. teakettle<br>غلاية / برّاد شاي   | 24. pan<br>طنجرة / مقلاة                   |
| 4. sink<br>حوض                              | 11. coffeemaker<br>صانع قهوة كهربائي           | 18. stove<br>موقد                    | 25. electric mixer<br>خلاط كهربائي         |
| 5. dish rack<br>رف أو صفاية صحون            | 12. blender<br>خلاط                            | 19. burner<br>مضرم                   | 26. food processor<br>جهاز تحضير المأكولات |
| 6. toaster<br>محمصة الخبز (توستر)           | 13. microwave<br>فرن ميكروويف                  | 20. oven<br>فرن                      | 27. cutting board<br>لوحة تقطيع            |
| 7. garbage disposal<br>وعاء لتصريف النفايات | 14. electric can opener<br>مشاحة علب كهربائية  | 21. broiler<br>مشواة                 | 28. mixing bowl<br>سلطانية للخلط           |

**Ways to talk about location using on and in**

Use **on** for the counter, shelf, burner, stove, and cutting board. *It's on the counter.* Use **in** for the dishwasher, oven, sink, and drawer. *Put it in the sink.*

**Pair practice. Make new conversations.**

A: Please move the blender.

B: Sure. Do you want it in the cabinet?

A: No, put it on the counter.





1. dish / plate

طبق / صحن

2. bowl

سلطانية

3. fork

شوكة

4. knife

سكين

5. spoon

ملعقة

6. teacup

فنجان للشاي

7. coffee mug

7. coffee mug

فنجان قهوة كبير

8. dining room chair

كرسي حجرة الطعام

9. dining room table

طاولة حجرة الطعام / سفرة

10. napkin

منديل مائدة

11. placemat

قطعة قماش مخرمة توضع تحت الطبق

12. tablecloth

مفرش الطاولة

13. salt and pepper shakers

مذرتا الملح والفلفل

14. sugar bowl

إناء للسكر

15. creamer

إناء للحليب

16. teapot

إبريق شاي

17. tray

صينية

18. light fixture

ضوء مثبت / تركيبية إنارة

19. fan

مروحة

20. platter

طبق كبير مسطح

21. serving bowl

سلطانية (طبق) تخديم

22. hutch

خزانة اليوفيه العلوية

23. vase

زهريّة

24. buffet

يوفيه / مقصف

### Ways to make requests at the table

May I have the sugar bowl?

Would you pass the creamer, please?

Could I have a coffee mug?

### Role play. Request items at the table.

A: What do you need?

B: Could I have a coffee mug?

A: Certainly. And would you...



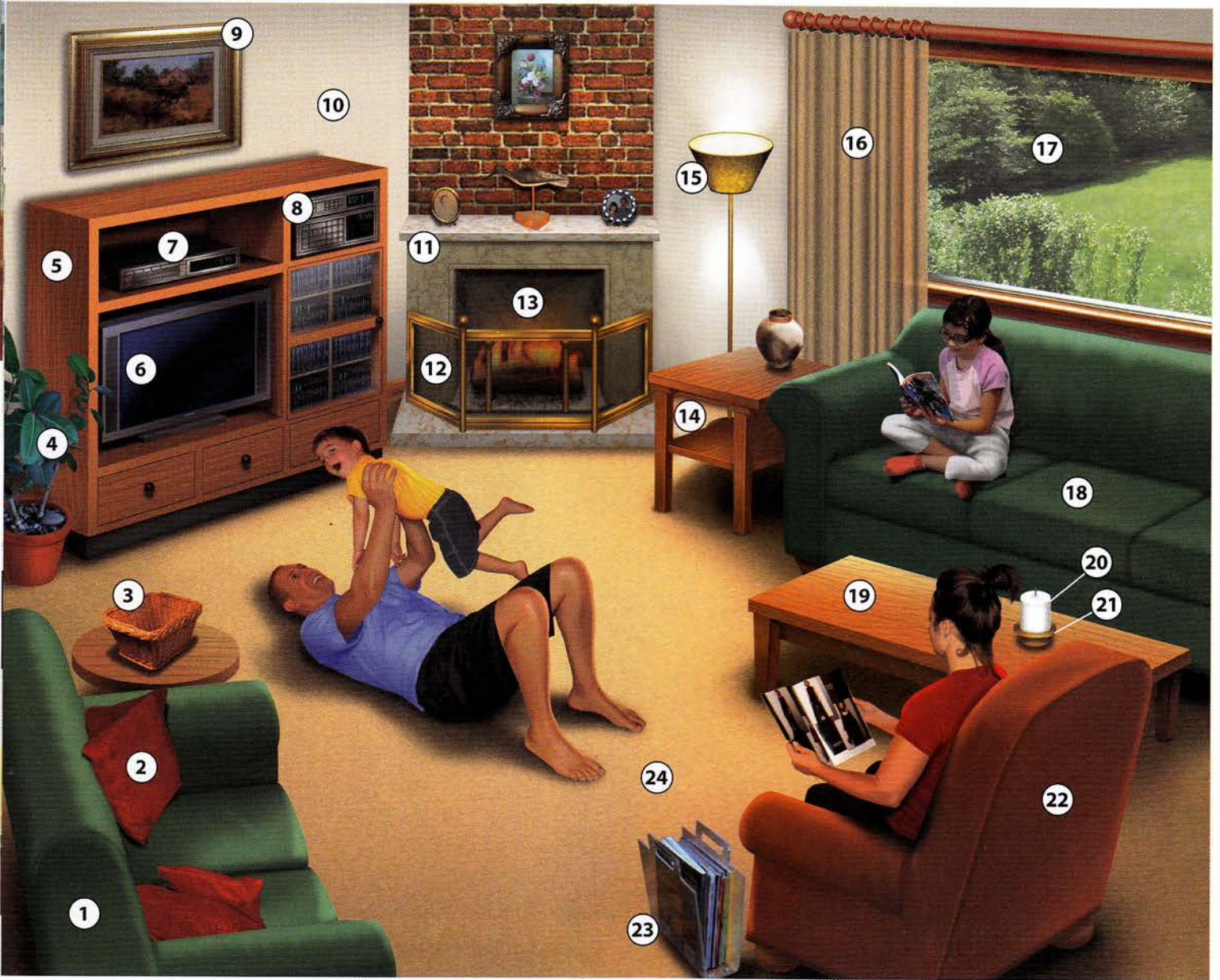

- |  |  |  |   |
|--|--|--|---|
| 1. love seat<br>أريكة / كنية مزدوجة                    | 7. DVD player<br>جهاز تشغيل أقراص فيديو رقمية (دي في دي) | 13. fireplace<br>مستوقد / مدفأة        | 19. coffee table<br>طاولة قهوة                      |
| 2. throw pillow<br>وسادة كنية للزينة                   | 8. stereo system<br>جهاز ستريو                           | 14. end table<br>طاولة طرفية أو جانبية | 20. candle<br>شمعة                                  |
| 3. basket<br>سلة                                       | 9. painting<br>لوحة فنية                                 | 15. floor lamp<br>مصباح أرضي           | 21. candle holder<br>قاعدة الشمعة                   |
| 4. houseplant<br>نبات منزلي                            | 10. wall<br>جدار / حائط                                  | 16. drapes<br>ستائر                    | 22. armchair / easy chair<br>كرسي ذو مسندين / فوتيه |
| 5. entertainment center<br>رف الأجهزة الصوتية والمرئية | 11. mantle<br>رف المستوقد (المدفأة)                      | 17. window<br>نافذة / شباك             | 23. magazine holder<br>حامل الجرائد ومجلات          |
| 6. TV (television)<br>تلفزيون                          | 12. fire screen<br>حاجز منخلي للمستوقد (حاجب النار)      | 18. sofa / couch<br>كنية / أريكة       | 24. carpet<br>سجادة                                 |

### Use the new words.

Look at pages 44–45. Name the things in the room.

A: *There's a TV.*

B: *There's a carpet.*

### More vocabulary

**light bulb:** the light inside a lamp

**lampshade:** the part of the lamp that covers the light bulb

**sofa cushions:** the pillows that are part of the sofa





1. hamper  
سلة الملابس (سبت للغسيل)
2. bathtub  
حوض الاستحمام (بانيو)
3. soap dish  
صحن صابون
4. soap  
صابون
5. rubber mat  
بسطة أو حصيرة مطاطية
6. washcloth  
فوطـة / منشفة صغيرة
7. drain  
مصرف المياه / بلاعة

8. faucet  
حنفية
9. hot water  
ماء ساخن
10. cold water  
ماء بارد
11. grab bar  
قضيب للتمسك
12. tile  
بلاط / قيشاني
13. showerhead  
رأس الدش
14. shower curtain  
ستار الدش

15. towel rack  
حمالة فوط / مناشف
16. bath towel  
منشفة للاستحمام
17. hand towel  
فوطـة يد
18. mirror  
مرآة
19. toilet paper  
ورق تواليت
20. toilet brush  
فرشاة التواليت
21. toilet  
تواليت / مرحاض

22. medicine cabinet  
دولاب أدوية
23. toothbrush  
فرشاة أسنان
24. toothbrush holder  
إناء لفرشاة الأسنان
25. sink  
حوض
26. wastebasket  
سلة مهملات
27. scale  
ميزان
28. bath mat  
حصيرة حمام

**More vocabulary**

- stall shower:** a shower without a bathtub  
**half bath:** a bathroom with no shower or tub  
**linen closet:** a closet for towels and sheets

**Ask your classmates. Share the answers.**

1. Is your toothbrush on the sink or in the medicine cabinet?
2. Do you have a bathtub or a shower?
3. Do you have a shower curtain or a shower door?



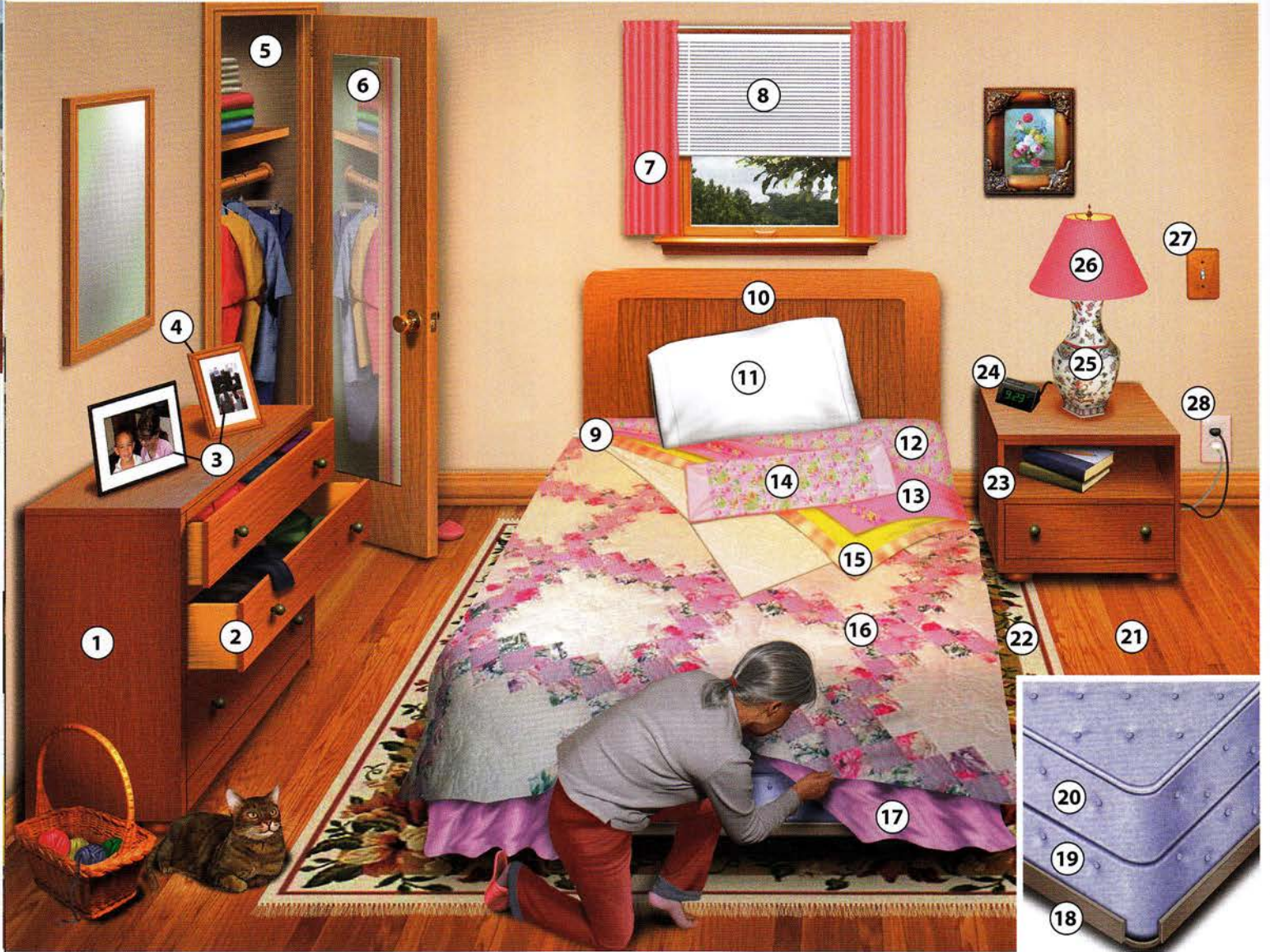

1. dresser / bureau  
خزانة ملابس بمرآة وأدراج

2. drawer  
درج / جارور

3. photos  
صور فوتوغرافية

4. picture frame  
إطار للصور / برواز

5. closet  
خزانة / دولاب

6. full-length mirror  
مرآة كاملة الطول

7. curtains  
ستائر

8. mini-blinds  
ستائر معدنية أو خشبية صغيرة

9. bed  
سرير / فراش

10. headboard  
رأس السرير

11. pillow  
وسادة / مخدة

12. fitted sheet  
ملاء مفصلة

13. flat sheet  
ملاء

14. pillowcase  
كيس وسادة / مخدة

15. blanket  
بطانية

16. quilt  
لحاف

17. dust ruffle  
كشكشة مانعة للأتربة

18. bed frame  
قاعدة السرير

19. box spring  
صندوق زنبركي تحت السرير

20. mattress  
مرتبة / فراش

21. wood floor  
أرضية خشبية

22. rug  
سجادة

23. night table / nightstand  
طاولة جانبية / كومودينو

24. alarm clock  
منبه

25. lamp  
مصباح (أباجورة)

26. lampshade  
قبة أو شمسية المصباح

27. light switch  
مفتاح الضوء

28. outlet  
مأخذ التيار

**Look at the pictures.**

Describe the bedroom.

A: There's a lamp on the nightstand.

B: There's a mirror in the closet.

**Ask your classmates. Share the answers.**

1. Do you prefer a hard or a soft mattress?
2. Do you prefer mini-blinds or curtains?
3. How many pillows do you like on your bed?



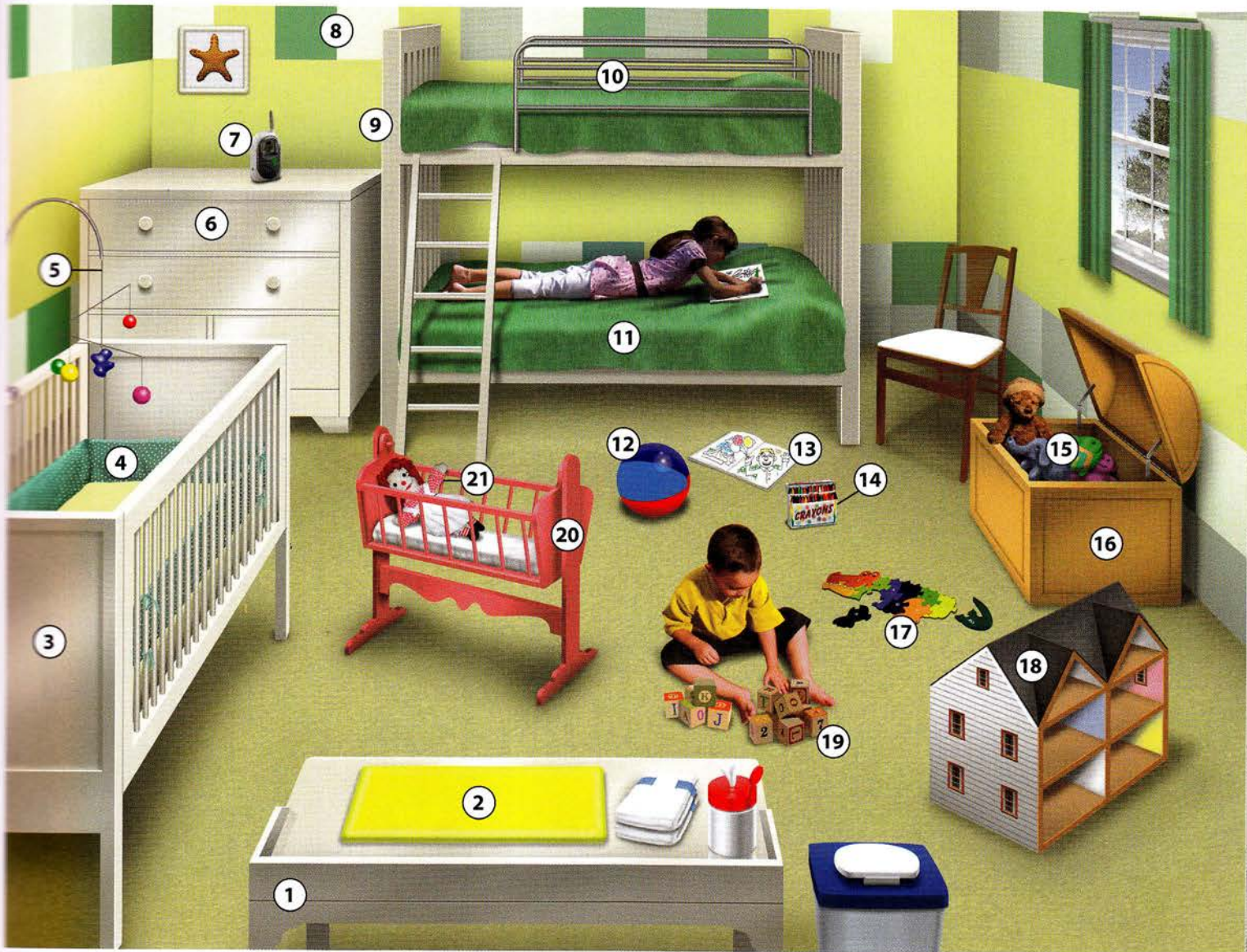

## Furniture and Accessories أثاث وإكسسوارات

- |   |                                      |
|---|--------------------------------------|
| 1. changing table<br>طاولة لتغيير ملابس الطفل | 7. baby monitor<br>أداة مراقبة الطفل |
| 2. changing pad<br>لبادة لتغيير حفاض الطفل    | 8. wallpaper<br>ورق حائط             |
| 3. crib<br>سرير طفل رضيع                      | 9. bunk beds<br>كناديس (سرير مزدوج)  |
| 4. bumper pad<br>لبادة وقائية للطفل           | 10. safety rail<br>قضيب أمان         |
| 5. mobile<br>لعبة دوارة بزئيرك                | 11. bedspread<br>مفرش سرير / شرشف    |
| 6. chest of drawers<br>خزانة ذات أدراج        |                                      |

## Toys and Games لعب وألعاب

- |                                      |                            |
|--------------------------------------|----------------------------|
| 12. ball<br>كرة                      | 18. dollhouse<br>بيت للدمى |
| 13. coloring book<br>كتاب تلوين      | 19. blocks<br>مكعبات       |
| 14. crayons<br>أقلام ألوان شمعية     | 20. cradle<br>مهد          |
| 15. stuffed animals<br>حيوانات محشوة | 21. doll<br>دمية           |
| 16. toy chest<br>صندوق اللعب         |                            |
| 17. puzzle<br>لغز                    |                            |

## Pair practice. Make conversations.

A: Where's the changing pad?B: It's on the changing table.

## Think about it. Discuss.

- Which toys help children learn? How?
- Which toys are good for older and younger children?
- What safety features does this room need? Why?





A. **dust** the furniture

تمسح / تزيل التراب عن الأثاث

B. **recycle** the newspapers

يعد الصحف للاستعمال ثانية

C. **clean** the oven

تنظف الفرن

D. **mop** the floor

يمسح الأرضية

E. **polish** the furniture

تلصق الأثاث

F. **make** the bed

يرتب (يسوي) السرير

G. **put away** the toys

يضع اللعب في مكانها

H. **vacuum** the carpet

يكنس السجاد بالمكنسة الكهربائية

I. **wash** the windows

تغسل النوافذ

J. **sweep** the floor

يكنس الأرضية بالمشط

K. **scrub** the sink

تنظف الحوض بالفرشاة

L. **empty** the trash

يفرغ سلة المهملات

M. **wash** the dishes

يغسل الأطباق أو الصحون

N. **dry** the dishes

تجفف / تنشف الأطباق

O. **wipe** the counter

تمسح المنضدة

P. **change** the sheets

تغير الملاءات

Q. **take out** the garbage

يلقي القمامة

**Pair practice. Make new conversations.**

A: Let's clean this place. First, I'll sweep the floor.

B: I'll mop the floor when you finish.

**Ask your classmates. Share the answers.**

1. Who does the housework in your home?
2. How often do you wash the windows?
3. When should kids start to do housework?



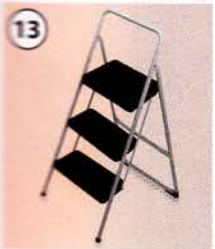

1. feather duster

ريشة تنظيف

2. recycling bin

وعاء للمهملات المعاد تدويرها

3. oven cleaner

منظف الفرن

4. rubber gloves

قفازات مطاوية

5. steel-wool soap pads

قطع سلك للتنظيف

6. sponge mop

مسحة إسفنجية

7. bucket / pail

دلو / جردل

8. furniture polish

ملتح الأثاث

9. rags

خزق / أقمشة للتنظيف

10. vacuum cleaner

مكنسة كهربائية

11. vacuum cleaner attachments

ملحقات المكنسة الكهربائية

12. vacuum cleaner bag

كيس المكنسة الكهربائية

13. stepladder

سلم درجي

14. glass cleaner

منظف زجاج

15. squeegee

مساحة مطاوية (سكويجي)

16. broom

مكشاة / مكنسة

17. dustpan

جاروف / لقاطة الكناسة

18. cleanser

منظف مطهر

19. sponge

إسفنج

20. scrub brush

فرشاة مسح وحك

21. dishwashing liquid

سائل غسل الأطباق

22. dish towel

فوطه تجفيف الأطباق

23. disinfectant wipes

مناديل مطهرة

24. trash bags

أكياس مهملات

**Ways to ask for something**Please hand me the squeegee.Can you get me the broom?I need the sponge mop.**Pair practice. Make new conversations.**A: Please hand me the sponge mop.B: Here you go. Do you need the bucket?A: Yes, please. Can you get me the rubber gloves, too?





1. The water heater is **not working**.

سخان الماء لا يعمل.

2. The power is **out**.

التيار الكهربائي مقطوع.

3. The roof is **leaking**.

السقف يسرب / يرشح.

4. The tile is **cracked**.

البلاط مشقوق.

5. The window is **broken**.

النافذة مكسورة.

6. The lock is **broken**.

القفل مكسور.

7. The steps are **broken**.

الدرج مكسور.

8. roofer

أخصائي تصليح أسقف البيوت

9. electrician

كهربائي

10. repair person

مُصلِح / عامل تصليح

11. locksmith

مُصلِح أقفال

12. carpenter

نجار

13. fuse box

صندوق المصاهر الكهربائية (الفيوزات)

14. gas meter

عداد الغاز

## More vocabulary

**fix:** to repair something that is broken

**pests:** termites, fleas, rats, etc.

**exterminate:** to kill household pests

## Pair practice. Make new conversations.

A: The faucet is leaking.

B: Let's call the plumber. He can fix it.



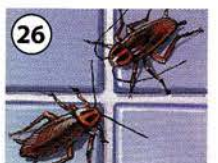

15. The furnace is **broken**.

الفرن/التنور متعطل.

16. The pipes are **frozen**.

المواسير مجمدة.

17. The faucet is **dripping**.

الحنفية تتقطر / تقطر.

18. The sink is **overflowing**.

الحوض طافح / مسدود.

19. The toilet is **stopped up**.

المرحاض (التواليت) مسدود.

20. plumber

سباك / سمكري

21. exterminator

شخص متخصص في إبادة الحشرات

22. termites

نملة بيضاء (نمل أبيض)

23. ants

نملة (نمل)

24. bedbugs

بقعة (بق)

25. fleas

برغوث (براغيث)

26. cockroaches / roaches

صرصور (صراصير)

27. rats

جرذ (جرذان)

28. mice\*

فأر (فئران)

\*Note: one mouse, two mice

### Ways to ask about repairs

How much will this repair cost?

When can you begin?

How long will the repair take?

### Role play. Talk to a repair person.

A: Can you fix the roof?

B: Yes, but it will take two weeks.

A: How much will the repair cost?





1. roommates  
رفقاء شقة

3. music  
موسيقى

5. noise  
ضجيج

7. rules  
قواعد

9. invitation  
دعوة / عزومة

2. party  
حفلة

4. DJ  
مشغل الأسطوانات (دي جاي)

6. irritated  
متهيج / متعجب

8. mess  
لخبطة / خرابطة

A. dance  
يرقصون



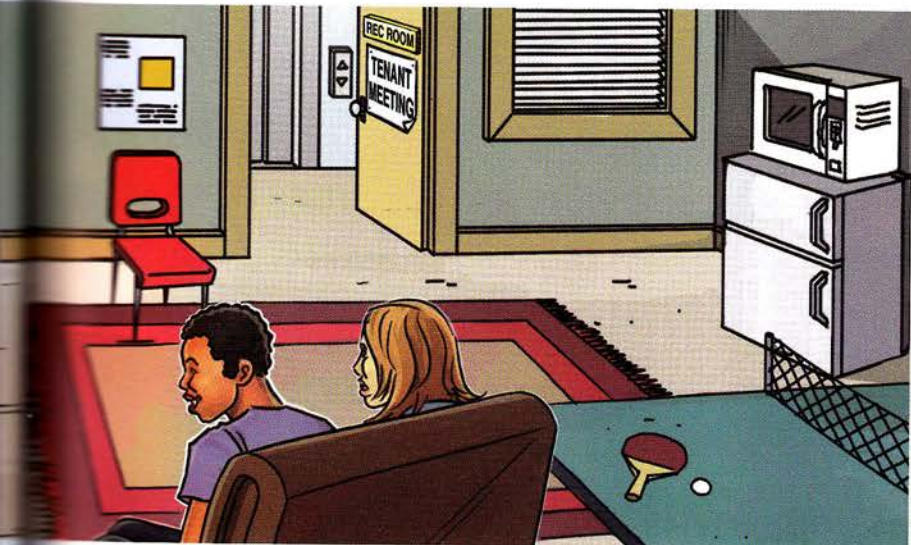
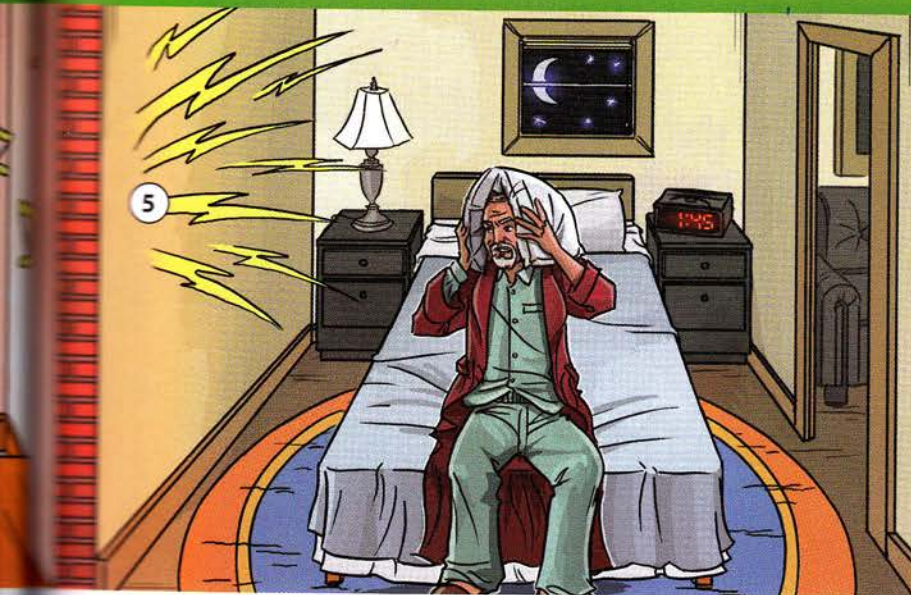

**Look at the pictures.  
What do you see?**

**Answer the questions.**

1. What happened in apartment 2B?  
How many people were there?
2. How did the neighbor feel? Why?
3. What rules did they write at the tenant meeting?
4. What did the roommates do after the tenant meeting?

 **Read the story.**

### The Tenant Meeting

Sally Lopez and Tina Green are roommates. They live in apartment 2B. One night they had a big party with music and a DJ. There was a mess in the hallway. Their neighbors were very unhappy. Mr. Clark in 2A was very irritated. He hates noise!

The next day there was a tenant meeting. Everyone wanted rules about parties and loud music. The girls were very embarrassed.

After the meeting, the girls cleaned the mess in the hallway. Then they gave each neighbor an invitation to a new party. Everyone had a good time at the rec room party. Now the tenants have two new rules and a new place to dance.

**Think about it.**

1. What are the most important rules in an apartment building? Why?
2. Imagine you are the neighbor in 2A. What do you say to Tina and Sally?





1. fish  
سمك
2. meat  
لحم
3. chicken  
دجاج
4. cheese  
جبين
5. milk  
حليب
6. butter  
زبد
7. eggs  
بيض
8. vegetables  
خضروات



**Listen and point. Take turns.**

A: Point to the vegetables.

B: Point to the bread.

A: Point to the fruit.

**Pair Dictation**

A: Write vegetables.

B: Please spell vegetables for me.

A: V-e-g-e-t-a-b-l-e-s.





- 9. fruit  
فاكهة
- 10. rice  
أرز
- 11. bread  
خبز / عيش
- 12. pasta  
باستا (ضرب من المعكرونة)
- 13. grocery bag  
كيس البقالة
- 14. shopping list  
قائمة التسوق
- 15. coupons  
كوبونات

14

- ✓ milk
- ✓ bread
- ✓ lettuce
- ✓ grapes

✓ milk  
✓ bread  
✓ lettuce  
✓ grapes

15

NO EXPIRATION DATE

Save \$1.00 on 2 cans of Soup

NO EXPIRATION DATE

50¢ off any Cereal

Granola Cereal

**Ways to talk about food.**

Do we need eggs?  
 Do we have any pasta?  
 We have some vegetables, but we need fruit.

**Role play. Talk about your shopping list.**

A: Do we need eggs?  
 B: No, we have some.  
 A: Do we have any...



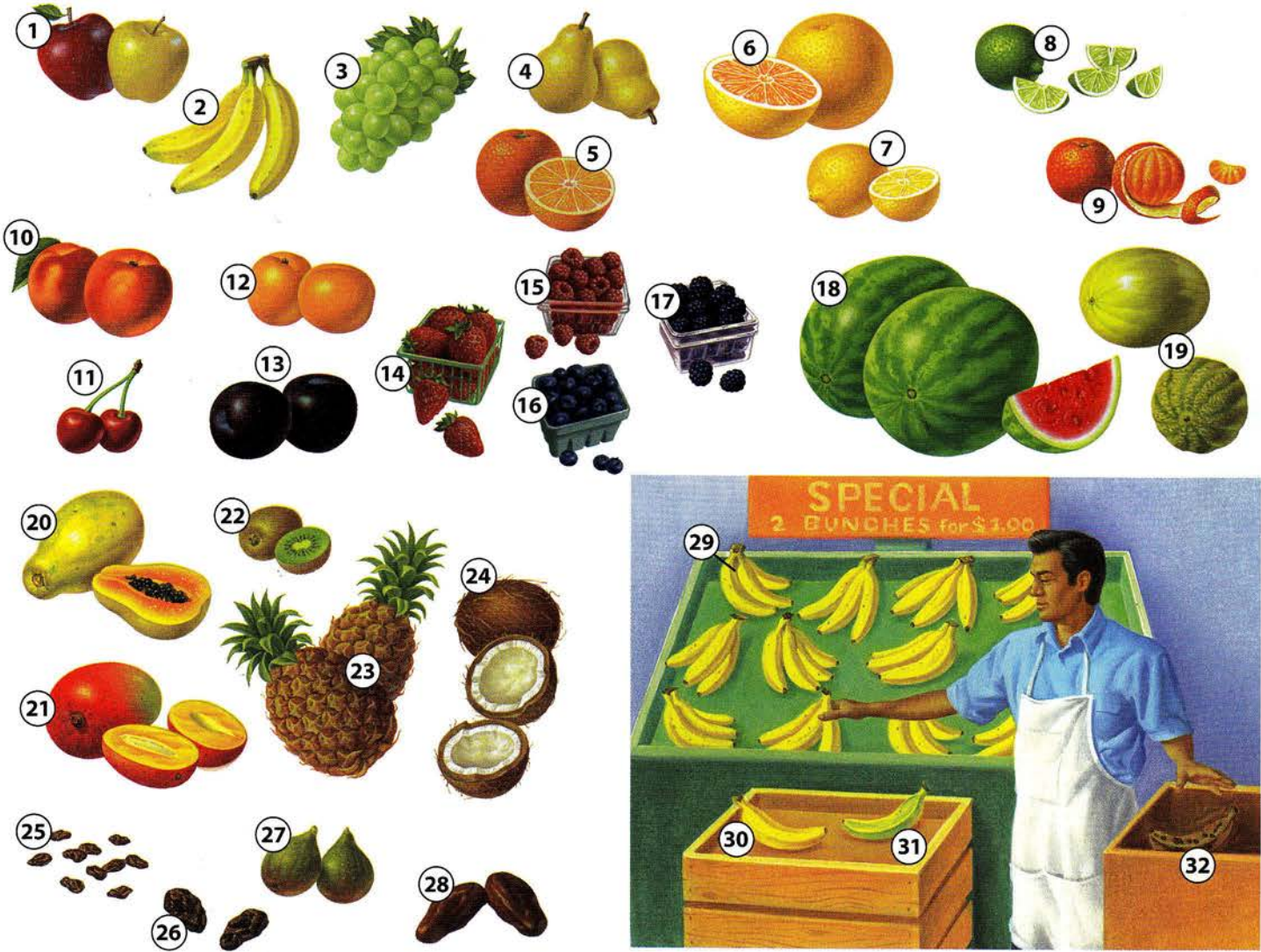

- |  |                                   |                                |   |
|--|-----------------------------------|--------------------------------|---|
| 1. apples<br>تفاح                        | 9. tangerines<br>يوسفي            | 17. blackberries<br>توت العليق | 25. raisins<br>زبيب                     |
| 2. bananas<br>موز                        | 10. peaches<br>خوخ                | 18. watermelons<br>بطيخ        | 26. prunes<br>قراصيا (برقوق مجفف)       |
| 3. grapes<br>عنب                         | 11. cherries<br>كرز               | 19. melons<br>شمام             | 27. figs<br>تين                         |
| 4. pears<br>كمثرى                        | 12. apricots<br>مشمش              | 20. papayas<br>بيايا           | 28. dates<br>تمر / بلح                  |
| 5. oranges<br>برتقال                     | 13. plums<br>برقوق                | 21. mangoes<br>مانجو           | 29. a bunch of bananas<br>حزمة موز      |
| 6. grapefruit<br>ليمون الجنة (كريب فروت) | 14. strawberries<br>فراولة / فريز | 22. kiwi<br>كيوي               | 30. ripe banana<br>موز ناضج             |
| 7. lemons<br>ليمون (ليمون أصفر)          | 15. raspberries<br>توت شوكي       | 23. pineapples<br>أناناس       | 31. unripe banana<br>موز غير ناضج (نبي) |
| 8. limes<br>لينم (ليمون أخضر أو حامض)    | 16. blueberries<br>توت العنبية    | 24. coconuts<br>جوز الهند      | 32. rotten banana<br>موز عنف            |

**Pair practice. Make new conversations.**

A: What's your favorite fruit?

B: I like apples. Do you?

A: I prefer bananas.

**Ask your classmates. Share the answers.**

1. Which fruit do you put in a fruit salad?
2. What kinds of fruit are common in your native country?
3. What kinds of fruit are in your kitchen right now?





- |   |  |  |  |
|---|--|--|--|
| 1. lettuce<br>خس                        | 9. celery<br>كرفس                        | 17. potatoes<br>بطاطا / بطاطس                          | 25. zucchini<br>كوسا                   |
| 2. cabbage<br>كرنب / ملفوف              | 10. cucumbers<br>خيار                    | 18. sweet potatoes<br>بطاطا حلوة                       | 26. asparagus<br>هليون                 |
| 3. carrots<br>جزر                       | 11. spinach<br>سبانخ                     | 19. onions<br>بصل                                      | 27. mushrooms<br>فطر (عيش غراب)        |
| 4. radishes<br>فجل                      | 12. corn<br>ذرة                          | 20. green onions / scallions<br>بصل أخضر / كراث أندلسي | 28. parsley<br>بقدونس                  |
| 5. beets<br>بنجر / شمندر                | 13. broccoli<br>بروكلي (نوع من القرنبيط) | 21. peas<br>بسلة (بازلا)                               | 29. chili peppers<br>فلفل حار          |
| 6. tomatoes<br>طماطم / قروطة / بندورة   | 14. cauliflower<br>قرنبيط                | 22. artichokes<br>خرشوف                                | 30. garlic<br>ثوم                      |
| 7. bell peppers<br>فلفل رومي / فلفل حلو | 15. bok choy<br>بوك تشوي                 | 23. eggplants<br>بادنجان                               | 31. a <b>bag of</b> lettuce<br>كيس خس  |
| 8. string beans<br>فاصوليا              | 16. turnips<br>لفت                       | 24. squash<br>قرع                                      | 32. a <b>head of</b> lettuce<br>رأس خس |

**Pair practice. Make new conversations.**

A: Do you eat broccoli?

B: Yes. I like most vegetables, but not peppers.

A: Really? Well, I don't like cauliflower.

**Ask your classmates. Share the answers.**

1. Which vegetables do you eat raw? cooked?

2. Which vegetables do you put in a green salad?

3. Which vegetables are in your refrigerator right now?





## MEAT

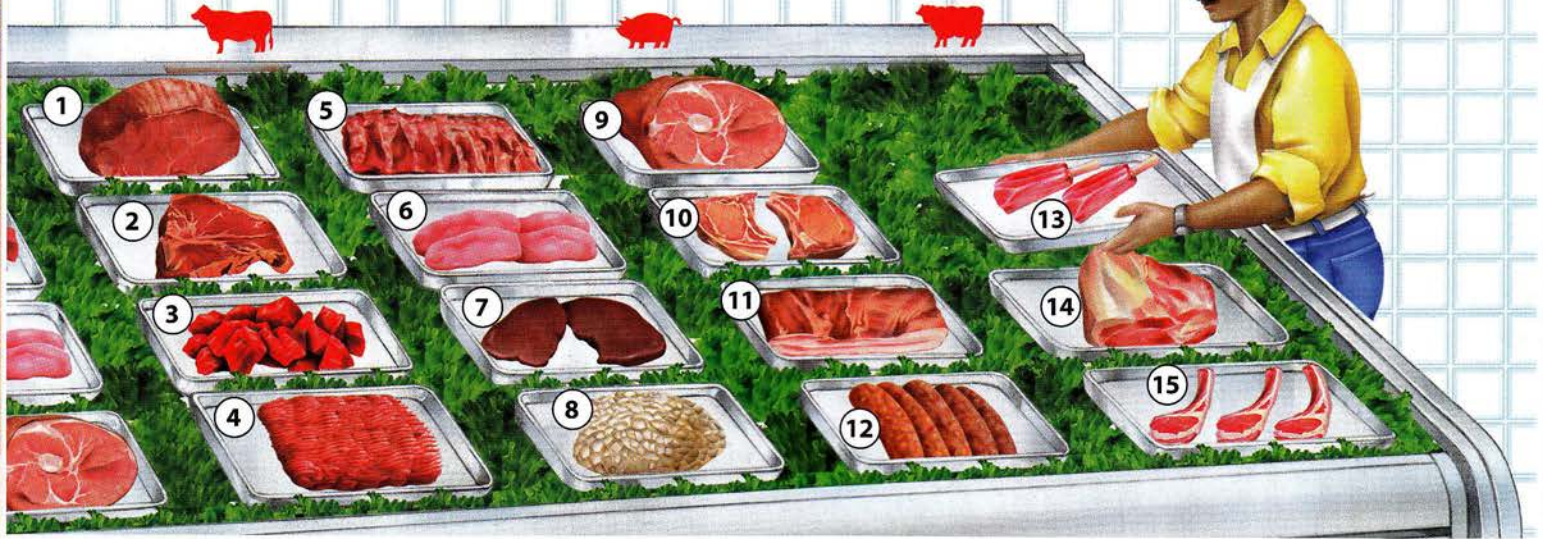

### Beef لحم بقر

- |   |   |
|---|---|
| 1. roast<br>(لحم معد للشواء (روستو))            | 5. beef ribs<br>ريش (ضلوع) لحم بقرى     |
| 2. steak<br>(شريحة لحم (بفتيك))                 | 6. veal cutlets<br>شرائح لحم عجل (بتلو) |
| 3. stewing beef<br>(لحم للسلق (لحم معد للبخنة)) | 7. liver<br>كبدة                        |
| 4. ground beef<br>لحم مفروم                     | 8. tripe<br>الكرش (كرشة)                |

### Pork لحم الخنزير

- |                                     |
|-------------------------------------|
| 9. ham<br>لحم فخذ خنزير             |
| 10. pork chops<br>شرائح لحم خنزير   |
| 11. bacon<br>لحم خنزير مملح (بيكون) |
| 12. sausage<br>سجق / نقانق          |

### Lamb لحم الحمل (الضأن)

- |                                 |
|---------------------------------|
| 13. lamb shanks<br>ساق حمل      |
| 14. leg of lamb<br>فخذة حمل     |
| 15. lamb chops<br>شرائح لحم حمل |

## POULTRY



### Poultry الدواجن

- |                        |                    |                    |   |                                   |
|------------------------|--------------------|--------------------|---|-----------------------------------|
| 16. chicken<br>دجاج    | 18. duck<br>بط     | 20. wings<br>أجنحة | 22. thighs<br>أفخاذ / أوراك                   | 24. raw chicken<br>دجاج نيئ       |
| 17. turkey<br>ديك رومي | 19. breasts<br>صدر | 21. legs<br>أرجل   | 23. drumsticks<br>دبابيس (وصلة الفخذ بالكاحل) | 25. cooked chicken<br>دجاجة مطهوة |

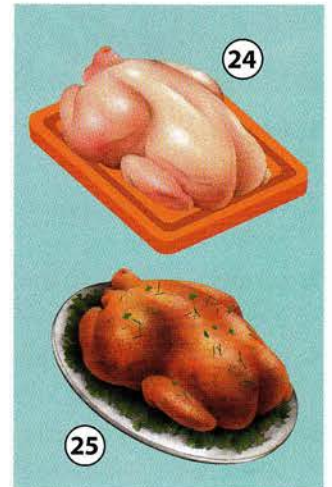

### More vocabulary

**vegetarian:** a person who doesn't eat meat  
**boneless:** meat and poultry without bones  
**skinless:** poultry without skin

### Ask your classmates. Share the answers.

1. What kind of meat do you eat most often?
2. What kind of meat do you use in soups?
3. What part of the chicken do you like the most?





SEAFOOD



Fish أسماك

1. trout  
سمك التروتة المرقط
2. catfish  
سمك الصلور
3. whole salmon  
سلمون كامل
4. salmon steak  
شريحة (فيليه) سلمون
5. swordfish  
سمك أبو سيف

6. halibut steak  
شريحة (فيليه) هلبوت
7. tuna  
التونة
8. cod  
سمك القد (بكلاه)

Shellfish محار

9. crab  
سرطان البحر (كابوريا)
10. lobster  
جراد البحر (استاكوزة)
11. shrimp  
جميري / ربيان
12. scallops  
أسقلوب
13. mussels  
بلح البحر

14. oysters  
محار رخوي
15. clams  
صدف البطلنيوس
16. fresh fish  
سمك طازج
17. frozen fish  
سمك مجمد

DELI

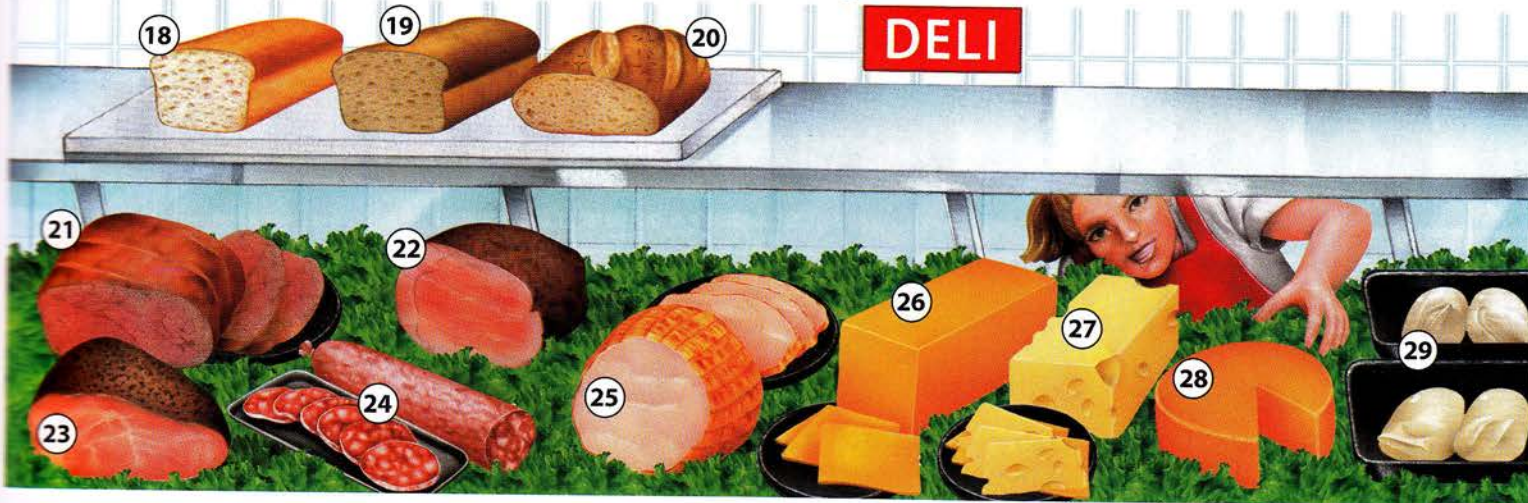

18. white bread  
خبز أبيض
19. wheat bread  
خبز قمحي
20. rye bread  
خبز جاوداري

21. roast beef  
قطعة لحم بقر مشوي (روزبيف)
22. corned beef  
لحم بقر مملح (بلوبيف)
23. pastrami  
بسطرمة

24. salami  
لانشون السلامي
25. smoked turkey  
ديك رومي مدخن
26. American cheese  
جين أمريكي

27. Swiss cheese  
جين سويسري
28. cheddar cheese  
جين شيدر
29. mozzarella cheese  
جين مونتساريلا

Ways to order at the counter

I'd like some roast beef.  
I'll have a halibut steak and some shrimp.  
Could I get some Swiss cheese?

Pair practice. Make new conversations.

A: What can I get for you?  
B: I'd like some roast beef. How about a pound?  
A: A pound of roast beef coming up!



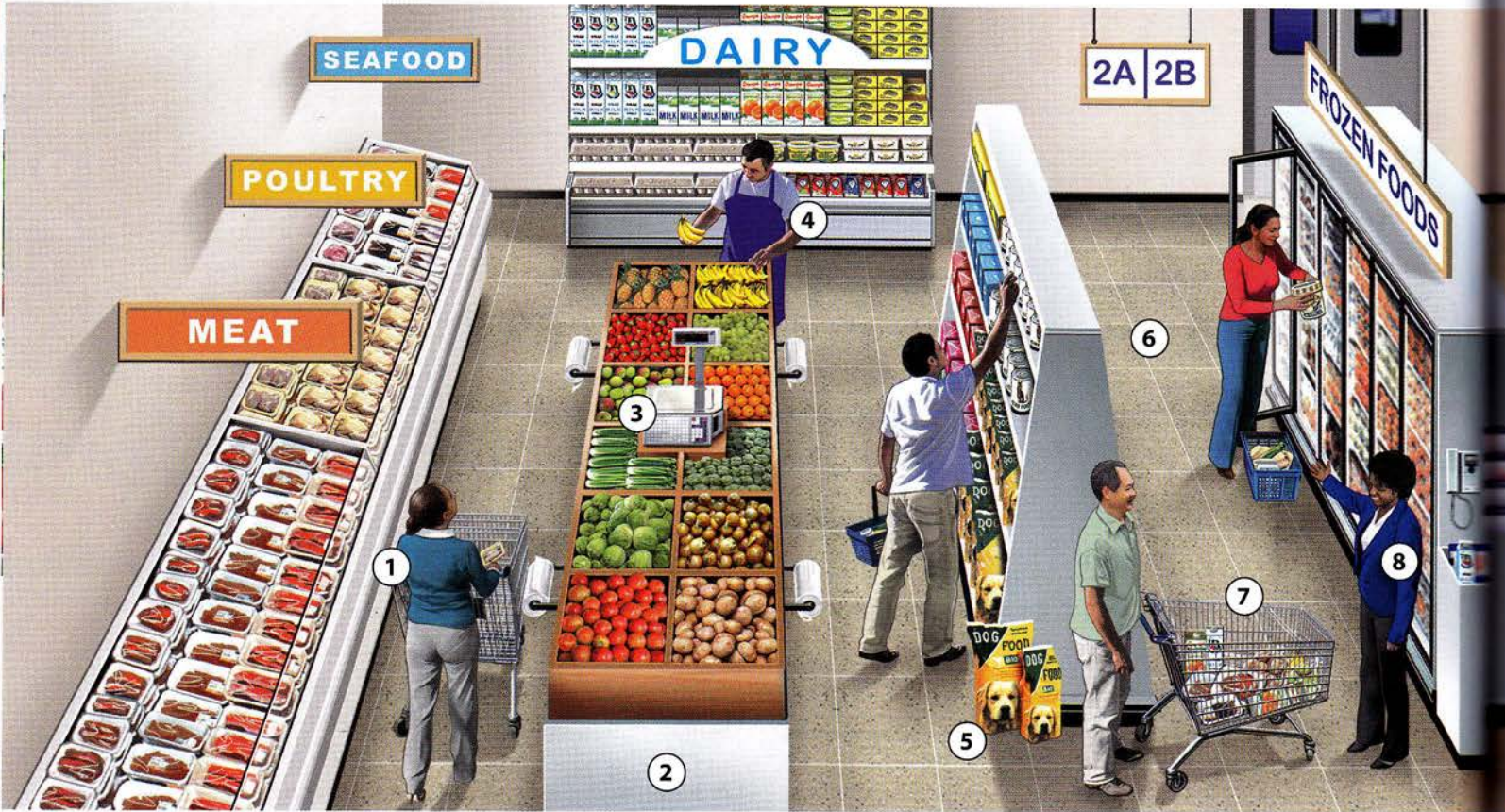

1. customer

زبون

2. produce section

قسم المنتجات الزراعية

3. scale

ميزان

4. grocery clerk

بائع في محل البقالة

5. pet food

طعام الحيوانات المنزلية

6. aisle

ممر

7. cart

عربة تسوق

8. manager

مدير



**Canned Foods**

معلبات

17. beans

فول

18. soup

شوربة / حساء

19. tuna

علبة سمك التونة



**Dairy**

منتجات الألبان

20. margarine

مرجرين (سمن نباتي)

21. sour cream

قشدة (كريمة) حامضة

22. yogurt

زبادي / لبن



**Grocery Products**

منتجات بقالة

23. aluminum foil

ورق تغليف الألومنيوم

24. plastic wrap

ورق تغليف بلاستيكي

25. plastic storage bags

أكياس تخزين بلاستيكية



**Frozen Foods**

مأكولات مجمدة

26. ice cream

آيس كريم / بوظة / جيلاتني

27. frozen vegetables

خضروات مجمدة

28. frozen dinner

وجبة عشاء مجمدة

**Ways to ask for information in a grocery store**

Excuse me, where are the carrots?

Can you please tell me where to find the dog food?

Do you have any lamb chops today?

**Pair practice. Make conversations.**

A: Can you please tell me where to find the dog food?

B: Sure. It's in aisle 1B. Do you need anything else?

A: Yes, where are the carrots?





9. shopping basket  
سلة التسوق

10. self-checkout  
دفع الحساب ذاتيا

11. line  
صف / طابور

12. checkstand  
مركز الدفع

13. cashier  
أمنية صندوق

14. bagger  
مكبس / معبئ أكياس

15. cash register  
آلة تسجيل النقود

16. bottle return  
مكان إعادة الزجاجات الفارغة



**Baking Products**  
منتجات للخبز

- 29. flour  
دقيق
- 30. sugar  
سكر
- 31. oil  
زيت



**Beverages**  
مشروبات

- 32. apple juice  
عصير تفاح
- 33. coffee  
قهوة
- 34. soda / pop  
مشروبات غازية / صودا



**Snack Foods**  
مأكولات خفيفة

- 35. potato chips  
رقائق بطاطس مقوية (شيبس)
- 36. nuts  
مكسرات
- 37. candy bar  
قطعة من الحلوى



**Baked Goods**  
أطعمة مخبوزة

- 38. cookies  
بسكويت (كعك رقيق محلى)
- 39. cake  
كعكة
- 40. bagels  
بيغل (أقراص من الخبز)

**Ask your classmates. Share the answers.**

1. What is your favorite grocery store?
2. Do you prefer to shop alone or with friends?
3. Which foods from your country are hard to find?

**Think about it. Discuss.**

1. Is it better to shop every day or once a week? Why?
2. Why do grocery stores put snacks near the checkstands?
3. What's good and what's bad about small grocery stores?





1. bottles  
زجاجة



2. jars  
برطمان / مرطبان



3. cans  
علبة (علب) معدنية

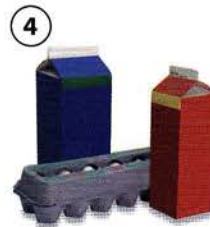

4. cartons  
علبة كرتون (كراتين)



5. containers  
حاوية / وعاء



6. boxes  
علبة / صندوق (صناديق)



7. bags  
كيس (أكياس)



8. packages  
رزمة (رزم)



9. six-packs  
علبة حاوية ست ز  
جاجات أو علب



10. loaves  
رغيف (ارغفة)



11. rolls  
لفة (لفافات)

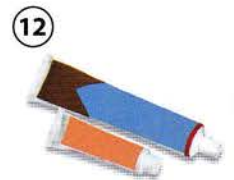

12. tubes  
أنبوب (أنابيب)



13. a bottle of water  
زجاجة ماء

14. a jar of jam  
برطمان مربى

15. a can of beans  
علبة فول

16. a carton of eggs  
كرتون (ة) بيض



17. a container of cottage cheese  
وعاء/حاوية جبن حلوم

18. a box of cereal  
علبة حبوب (سيرال)

19. a bag of flour  
كيس دقيق

20. a package of cookies  
رزمة بسكويت



21. a six-pack of soda (pop)  
علبة حاوية ست زجاجات صودا

22. a loaf of bread  
رغيف خبز

23. a roll of paper towels  
لفة مناديل ورقية

24. a tube of toothpaste  
أنبوب معجون أسنان

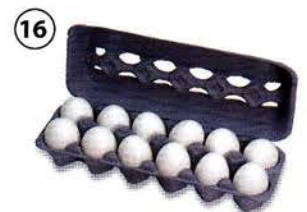

### Grammar Point: count and non-count

Some foods can be counted: *an apple, two apples.*

Some foods can't be counted: *some rice, some water.*

For non-count foods, count containers: *two bags of rice.*

### Pair practice. Make conversations.

A: How many boxes of cereal do we need?

B: We need two boxes.



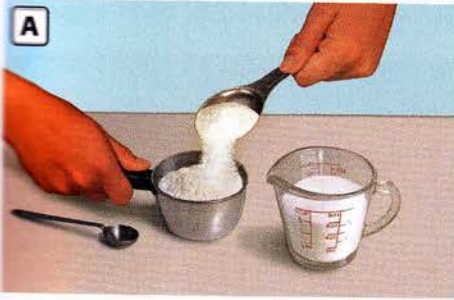

**A. Measure** the ingredients.  
تعاير المقادير.

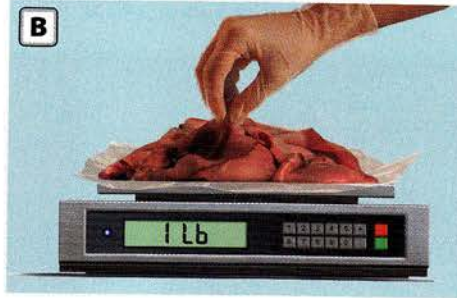

**B. Weigh** the food.  
تزن الطعام.

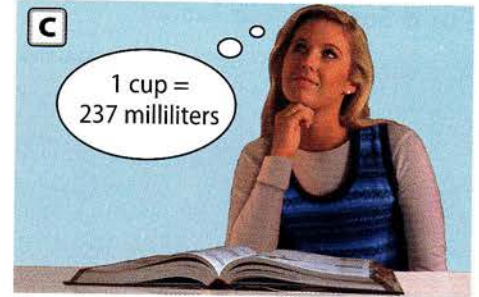

**C. Convert** the measurements.  
تحول المكايل.

**Liquid Measures** مقادير السوائل



**Dry Measures** مقادير المواد الجافة



**Weight** الأوزان

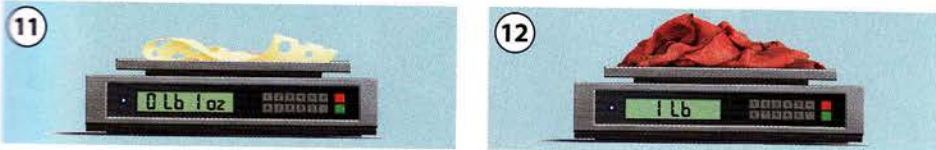

1. a fluid ounce of milk  
أونصة سائلة من الحليب
2. a cup of oil  
كوب زيت
3. a pint of frozen yogurt  
باينت زبادي (لبن) مجمد
4. a quart of milk  
كوارت حليب

5. a gallon of water  
جالون ماء
6. a teaspoon of salt  
ملعقة شاي من الملح
7. a tablespoon of sugar  
ملعقة طعام (مفردة) من السكر
8. a quarter cup of brown sugar  
ربع كوب من السكر البني

9. a half cup of raisins  
نصف كوب من الزبيب
10. a cup of flour  
كوب من الدقيق
11. an ounce of cheese  
أونصة من الجبن
12. a pound of roast beef  
باوند (رطل) من شرائح لحم البقر

**Equivalencies**

3 tsp. = 1 TBS.	2 c. = 1 pt.
2 TBS. = 1 fl. oz.	2 pt. = 1 qt.
8 fl. oz. = 1 c.	4 qt. = 1 gal.

**Volume**

1 fl. oz. = 30 ml
1 c. = 237 ml
1 pt. = .47 L
1 qt. = .95 L
1 gal. = 3.79 L

**Weight**

1 oz. = 28.35 grams (g)
1 lb. = 453.6 g
2.205 lbs. = 1 kilogram (kg)
1 lb. = 16 oz.





## Food Safety سلامة الطعام

A. clean

نظف

B. separate

افصل

C. cook

اطبخ

D. chill

جمّد / برّد

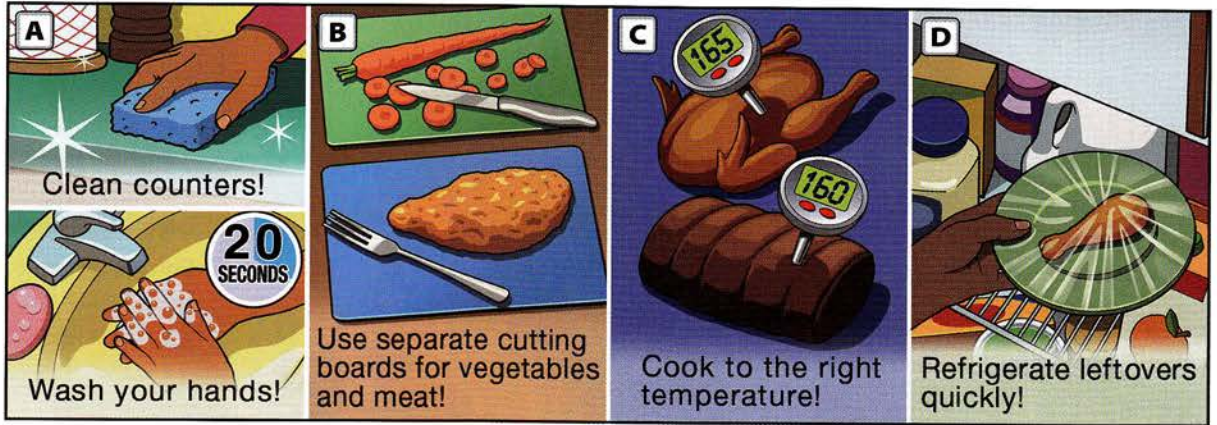

## Ways to Serve Meat and Poultry طرق لتحضير اللحوم والدواجن



1. fried chicken

دجاج مقلي



2. barbecued / grilled ribs

ريش (ضلوخ) مشوية / مشوية على الفحم



3. broiled steak

شريحة لحم مشوي



4. roasted turkey

ديك رومي مطهو في الفرن



5. boiled ham

لحم فخذ خنزير مسلوقة



6. stir-fried beef

لحم بقري مقلي بالتقليب

## Ways to Serve Eggs طرق لتحضير البيض



7. scrambled eggs

بيض مفري



8. hardboiled eggs

بيض مسلوقة جيدا



9. poached eggs

بيض مسلوقة مقلوصا في الماء الغالي



10. eggs sunny-side up

بيض مقلي على شكل عيون



11. eggs over easy

بيض مقلي خفيفا ومقلوب



12. omelet

بيض أوملت (عجة)

### Role play. Make new conversations.

A: How do you like your eggs?

B: I like them scrambled. And you?

A: I like them hardboiled.

### Ask your classmates. Share the answers.

1. Do you use separate cutting boards?

2. What is your favorite way to serve meat? poultry?

3. What are healthy ways of preparing meat? poultry?





**Cheesy Tofu Vegetable Casserole** كسرولة (طبق) خضار بالتوفو الجبني

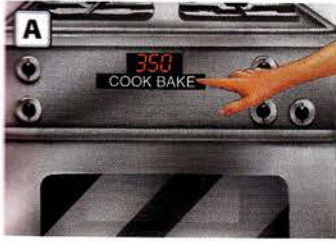

**A. Preheat the oven.**  
سخّن الفرن مسبقاً.



**B. Grease a baking pan.**  
شحم طنجرة / طاسة خبز.

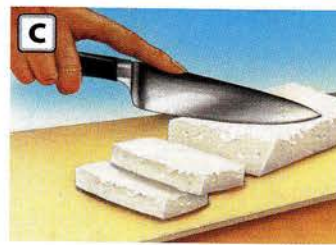

**C. Slice the tofu.**  
قطّع التوفو في شرائح.

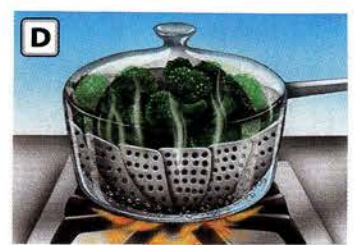

**D. Steam the broccoli.**  
اطه البروكولي على البخار.



**E. Saute the mushrooms.**  
اقلّ الفطر بسرعة وفي قليل من الدهن.



**F. Spoon sauce on top.**  
ضع صلصة بالمعلقة على السطح.



**G. Grate the cheese.**  
ابشر الجبن.



**H. Bake.**  
اخبز في الفرن.

**Easy Chicken Soup** شوربة دجاج سهلة

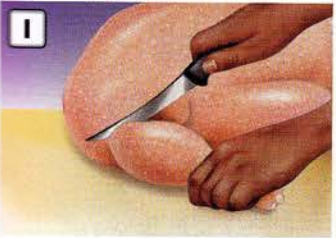

**I. Cut up the chicken.**  
قطّع الدجاج إلى قطع صغيرة.



**J. Dice the celery.**  
قطّع الكرفس إلى مكعبات.



**K. Peel the carrots.**  
قشر الجزر.



**L. Chop the onions.**  
قطّع (قزط) البصل.



**M. Boil the chicken.**  
اسلق الدجاج.



**N. Add the vegetables.**  
أضف الخضروات.



**O. Stir.**  
قلّب.



**P. Simmer.**  
اطه ببطء (على نار هادئة).

**Quick and Easy Cake** كعكة سريعة وسهلة



**Q. Break 2 eggs into a microwave-safe bowl.**  
اكسر بيضتين في سلطانية آمنة للاستعمال في ميكروويف.



**R. Mix the ingredients.**  
اخلط المكونات.



**S. Beat the mixture.**  
اضرب الخليط.



**T. Microwave for 5 minutes.**  
اطه في الميكروويف لمدة ٥ دقائق.





- |   |   |  |  |
|---|---|--|--|
| 1. can opener<br>فتاحة علب                            | 9. wooden spoon<br>ملعقة خشبية              | 17. colander<br>مصفاة                  | 25. saucepan<br>قدر صغير                         |
| 2. grater<br>مبشرة                                    | 10. casserole dish<br>طبق كبير / طبق كسرولة | 18. kitchen timer<br>ساعة توقيت للمطبخ | 26. cake pan<br>إناء الكعك                       |
| 3. steamer<br>وعاء الطهي البخار                       | 11. garlic press<br>معصرة ثوم               | 19. spatula<br>ملعقة مبسطة             | 27. cookie sheet<br>صينية لخبز الحلوى (البسكويت) |
| 4. plastic storage container<br>حاوية تخزين بلاستيكية | 12. carving knife<br>سكين لتقطيع اللحوم     | 20. eggbeater<br>مخفقة (مضرب) بيض      | 28. pie pan<br>صينية فطائر                       |
| 5. frying pan<br>طنجرة / مقلاة                        | 13. roasting pan<br>طنجرة / إناء للشوي      | 21. whisk<br>مخفقة                     | 29. pot holders<br>ممسكات الأنية الساخنة         |
| 6. pot<br>إناء / قدر                                  | 14. roasting rack<br>شبكة للشوي             | 22. strainer<br>مصفاة (للسوائل)        | 30. rolling pin<br>مراق العجين / شوبك            |
| 7. ladle<br>مغرفة                                     | 15. vegetable peeler<br>قشارة خضروات        | 23. tongs<br>ملقطة                     | 31. mixing bowl<br>سلطانية (وعاء) خلط            |
| 8. double boiler<br>إناء مزدوج للغلي (غلاية مزدوجة)   | 16. paring knife<br>سكين تقشير              | 24. lid<br>غطاء                        |  |

### Pair practice. Make new conversations.

A: Please hand me the whisk.

B: Here's the whisk. Do you need anything else?

A: Yes, pass me the casserole dish.

### Use the new words.

Look at page 77. Name the kitchen utensils you see.

A: Here's a grater.

B: This is a mixing bowl.





- |  |                               |   |  |
|--|-------------------------------|---|--|
| 1. hamburger<br>(لحم البقر) سندوتش همبورجر | 7. nachos<br>ناتشوز           | 13. ice-cream cone<br>آيس كريم في كوز من البسكويت | 19. plastic utensils<br>أدوات طعام بلاستيكية |
| 2. french fries<br>بطاطس مقلية             | 8. taco<br>تاكو               | 14. milkshake<br>لبن / حليب مخفوق                 | 20. sugar substitute<br>بديل السكر           |
| 3. cheeseburger<br>سندوتش همبورجر مع الجبن | 9. burrito<br>بوريتو          | 15. donut<br>كعكة الدونات                         | 21. ketchup<br>صلصة طماطم (كاتشب)            |
| 4. onion rings<br>حلقات بصل مقلي           | 10. pizza<br>بيتزا            | 16. muffin<br>فطيرة مدورة (موفينية)               | 22. mustard<br>صلصة خردل (موسترده)           |
| 5. chicken sandwich<br>سندوتش دجاج         | 11. soda<br>مشروب غازي / صودا | 17. counterperson<br>عامل المنضدة (الكاونتر)      | 23. mayonnaise<br>مايونيز                    |
| 6. hot dog<br>سجق (هوت دوج)                | 12. iced tea<br>شاي مثلج      | 18. straw<br>شفاطة / ماصّة                        | 24. salad bar<br>بوفيه / ركن السلطات         |

**Grammar Point: yes/no questions (do)**

Do you like hamburgers? Yes, I do.

Do you like nachos? No, I don't.

**Think about it. Discuss.**

1. Do you think that fast food is bad for people? Why or why not?
2. What fast foods do you have in your country?
3. Do you have a favorite fast food restaurant? Which one?





1. bacon  
لحم خنزير مملح (بيكون)
2. sausage  
سجق (نقانق)
3. hash browns  
بطاطس مقالية ومفرومة
4. toast  
خبز محمص (توست)
5. English muffin  
موفينية إنجليزية
6. biscuits  
فطيرة بسكويت
7. pancakes  
فطيرة محلاة (بانكيك)
8. waffles  
فطير الوافل
9. hot cereal  
حبوب (سيريال) ساخنة
10. grilled cheese sandwich  
سندوتش جبن مشوي
11. pickle  
خيار مخلل
12. club sandwich  
سندوتش النادي (كلوب سندوتش)
13. spinach salad  
سلطة سبانخ
14. chef's salad  
سلطة الشيف / سلطة رئيس الطهاة
15. dinner salad  
سلطة وجبة العشاء
16. soup  
شوربة / حساء
17. rolls  
أقراص خبز
18. coleslaw  
سلطة كرنب (كولسلو)
19. potato salad  
سلطة بطاطس
20. pasta salad  
سلطة معكرونة (باستا)
21. fruit salad  
سلطة فواكه



Two egg omelet  
with one side

## BREAKFAST SPECIAL

Served 6 a.m. to 11 a.m.



## LUNCH

Served 11 a.m. to 2 p.m.

All sandwiches come with soup or salad



## SIDE SALADS

## SALAD DRESSINGS



Thousand Island

Ranch

Italian

Blue Cheese

### Ways to order from a menu

*I'd like a grilled cheese sandwich.*

*I'll have a bowl of tomato soup.*

*Could I get the chef's salad with ranch dressing?*

### Pair practice. Make conversations.

A: *I'd like a grilled cheese sandwich, please.*

B: *Anything else for you?*

A: *Yes, I'll have a bowl of tomato soup with that.*





## DINNER



## DESSERTS



## BEVERAGES



22. roast chicken  
دجاج مطهو في الفرن
23. mashed potatoes  
بطاطس مهروسة (بوريه)
24. steak  
شريحة لحم بقري مشوي (ستيك)
25. baked potato  
بطاطس مطهوه في الفرن
26. spaghetti  
معكرونة رفيعة وطويلة (اسباجتي)
27. meatballs  
كباب لحم (كبيبة)
28. garlic bread  
خبز بالثوم
29. grilled fish  
سمك مشوي على الفحم
30. rice  
أرز
31. meatloaf  
لحم مفروم مطبوخ في قالب
32. steamed vegetables  
خضروات مطبوخة على البخار
33. layer cake  
كعكة من طبقات
34. cheesecake  
كعكة جبن
35. pie  
قطيرة
36. mixed berries  
توت مشكل
37. coffee  
قهوة
38. decaf coffee  
قهوة بدون كافيين
39. tea  
شاي
40. herbal tea  
شاي أعشاب
41. cream  
قشدة / قشدة حليب
42. low-fat milk  
حليب خفيض الدسم

Ask your classmates. Share the answers.

1. Do you prefer vegetable soup or chicken soup?
2. Do you prefer tea or coffee?
3. Which desserts on the menu do you like?

Role play. Order a dinner from the menu.

- A: Are you ready to order?  
B: I think so. I'll have the roast chicken.  
A: Would you also like...?



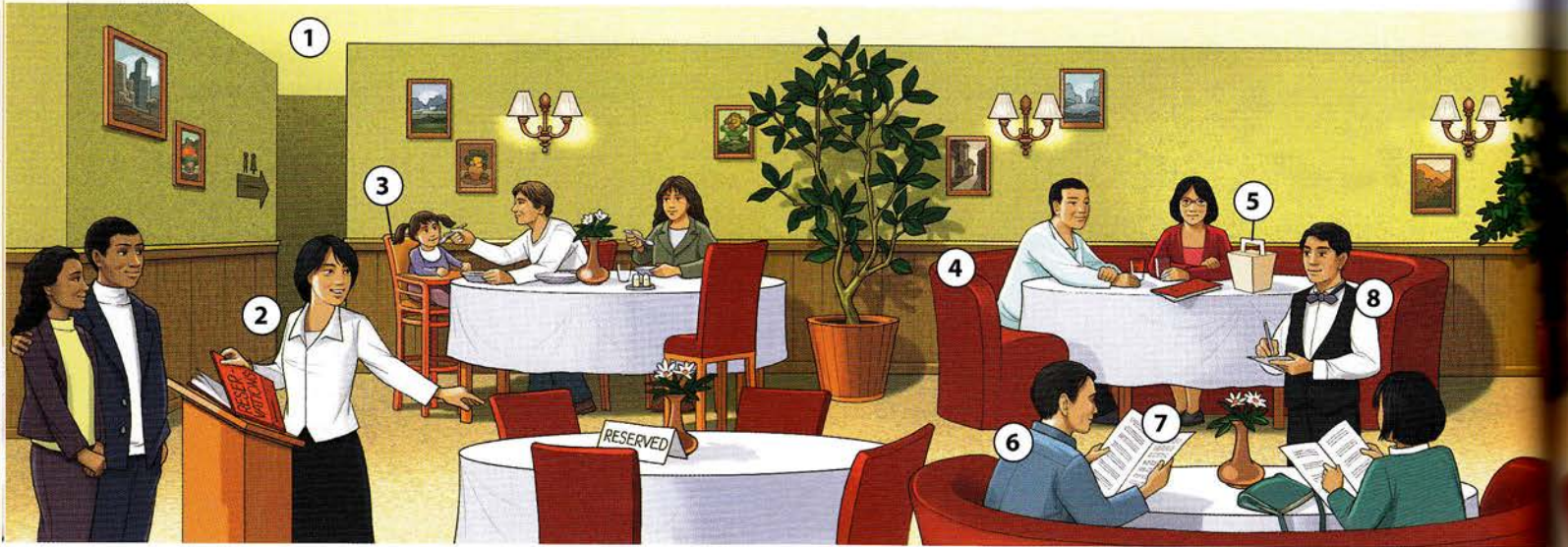

1. dining room  
صالة الطعام

2. hostess  
مضيفة

3. high chair  
كرسي مرتفع

4. booth  
ماندة بين مقعدين طويلين مرتفعي الظهر

5. to-go box  
علبة لأخذ الطعام إلى المنزل

6. patron / diner  
زبون / شخص يتناول الطعام

7. menu  
قائمة الطعام

8. server / waiter  
نادل / جرسون



A. set the table  
يحضر الطاولة

B. seat the customer  
تجلس الزبون

C. pour the water  
يسكب الماء

D. order from the menu  
يطلب من قائمة الطعام

E. take the order  
يسجل الطلب

F. serve the meal  
يقدم الوجبة

G. clear / bus the dishes  
يزيل الأطباق من على الطاولة /  
يتنظف الطاولة

H. carry the tray  
يحمل الصينية

I. pay the check  
يدفع الفاتورة (الحساب)

J. leave a tip  
يترك بقشيشا

### More vocabulary

**eat out:** to go to a restaurant to eat

**take out:** to buy food at a restaurant and take it home to eat

### Look at the pictures.

Describe what is happening.

A: She's seating the customer.

B: He's taking the order.



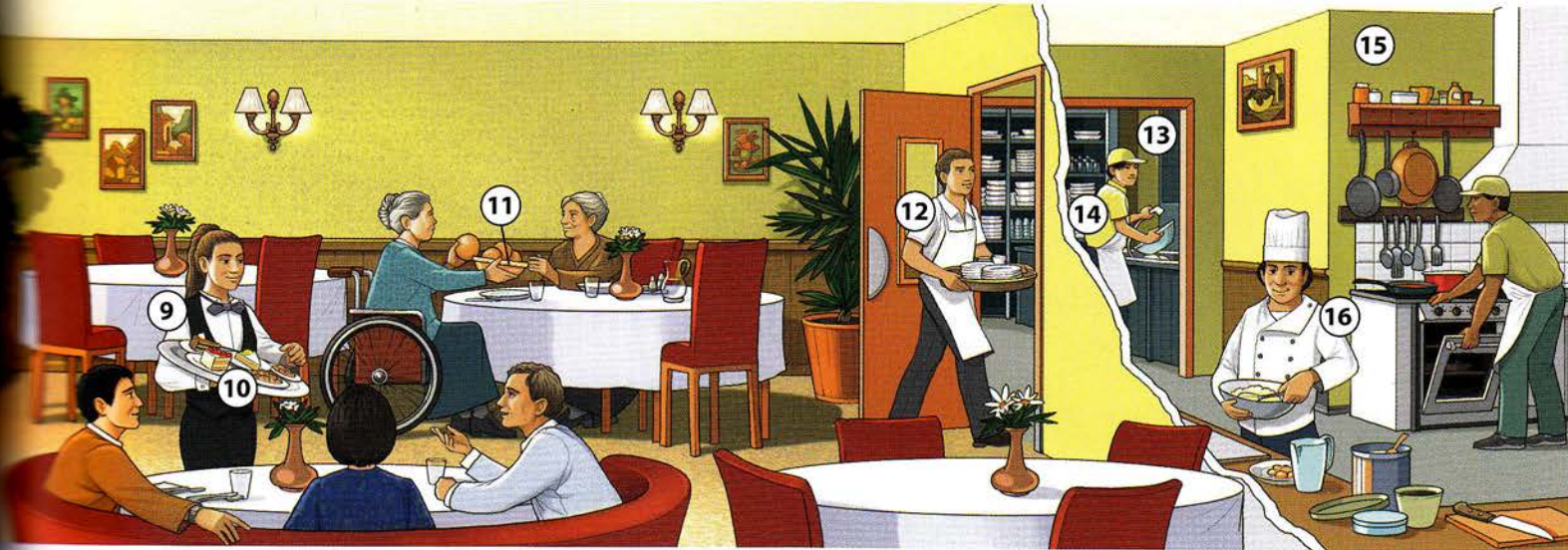

- |  |                                      |                                |                                |
|--|--------------------------------------|--------------------------------|--------------------------------|
| 9. server / waitress<br>نادلة / جرسونة | 11. bread basket<br>سلة الخبز        | 13. dish room<br>غرفة الصحون   | 15. kitchen<br>مطبخ            |
| 10. dessert tray<br>صينية أطباق الحلو  | 12. busser<br>مساعد النادل (الجرسون) | 14. dishwasher<br>غسّال الصحون | 16. chef<br>رئيس الطهارة (شيف) |

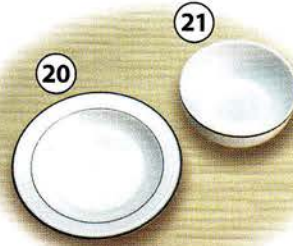
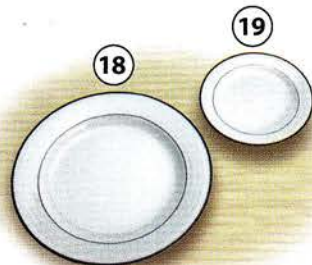

- |   |                                  |                                  |                                    |
|---|----------------------------------|----------------------------------|------------------------------------|
| 17. place setting<br>تجهيز سفرة الطعام          | 21. soup bowl<br>سلطانية الشورية | 25. saucer<br>صحن للنفجان        | 29. steak knife<br>سكين لقطع اللحم |
| 18. dinner plate<br>صحن طعام مفلطح              | 22. water glass<br>كأس للماء     | 26. napkin<br>منديل قماش للمائدة | 30. knife<br>سكين                  |
| 19. bread-and-butter plate<br>صحن الخبز والزبدة | 23. wine glass<br>كأس للنبيذ     | 27. salad fork<br>شوكة السلطة    | 31. teaspoon<br>ملعقة شاي          |
| 20. salad plate<br>طبق السلطة                   | 24. cup<br>فنجان                 | 28. dinner fork<br>شوكة طعام     | 32. soup spoon<br>ملعقة شوربة      |

**Pair practice. Make new conversations.**

A: Excuse me, this spoon is dirty.  
B: I'm so sorry. I'll get you a clean spoon right away.  
A: Thanks.

**Role play. Talk to a new busser.**

A: Do the salad forks go on the left?  
B: Yes. They go next to the dinner forks.  
A: What about the...?





1. live music  
موسيقى حية

3. lemonade  
عصير ليمون (ليمونادة)

5. samples  
عَيّنات

7. vendors  
بائعون

9. herbs  
أعشاب

2. organic  
منتجات مزرعة بسماد طبيعي

4. sour  
مذاق حمضي / مر

6. avocados  
أفوكاته / زبدية

8. sweets  
حلويات

A. count  
تحصى / تُعدّ





**Look at the pictures.**  
**What do you see?**

**Answer the questions.**

1. How many vendors are at the market today?
2. Which vegetables are organic?
3. What are the children eating?
4. What is the woman counting? Why?



**Read the story.**

### The Farmers' Market

On Saturdays, the Novaks go to the farmers' market. They like to visit the vendors. Alex Novak always goes to the hot food stand for lunch. His children love to eat the fruit samples. Alex's father usually buys some sweets and lemonade. The lemonade is very sour.

Nina Novak likes to buy organic herbs and vegetables. Today, she is buying avocados. The market worker counts eight avocados. She gives Nina one more for free.

There are other things to do at the market. The Novaks like to listen to the live music. Sometimes they meet friends there. The farmers' market is a great place for families on a Saturday afternoon.

**Think about it.**

1. What's good or bad about shopping at a farmers' market?
2. Imagine you are at the farmers' market. What will you buy?





1. shirt

قميص

2. jeans

بنطلون جينز

3. dress

فستان

4. T-shirt

قميص تي شيرت

5. baseball cap

برنيطة (قبعة) بيسبول

6. socks

جوارب قصيرة

7. athletic shoes

أحذية رياضية

A. tie

تربط رباط الحذاء

# BEST OF JAZZ CONCERT

TICKETS

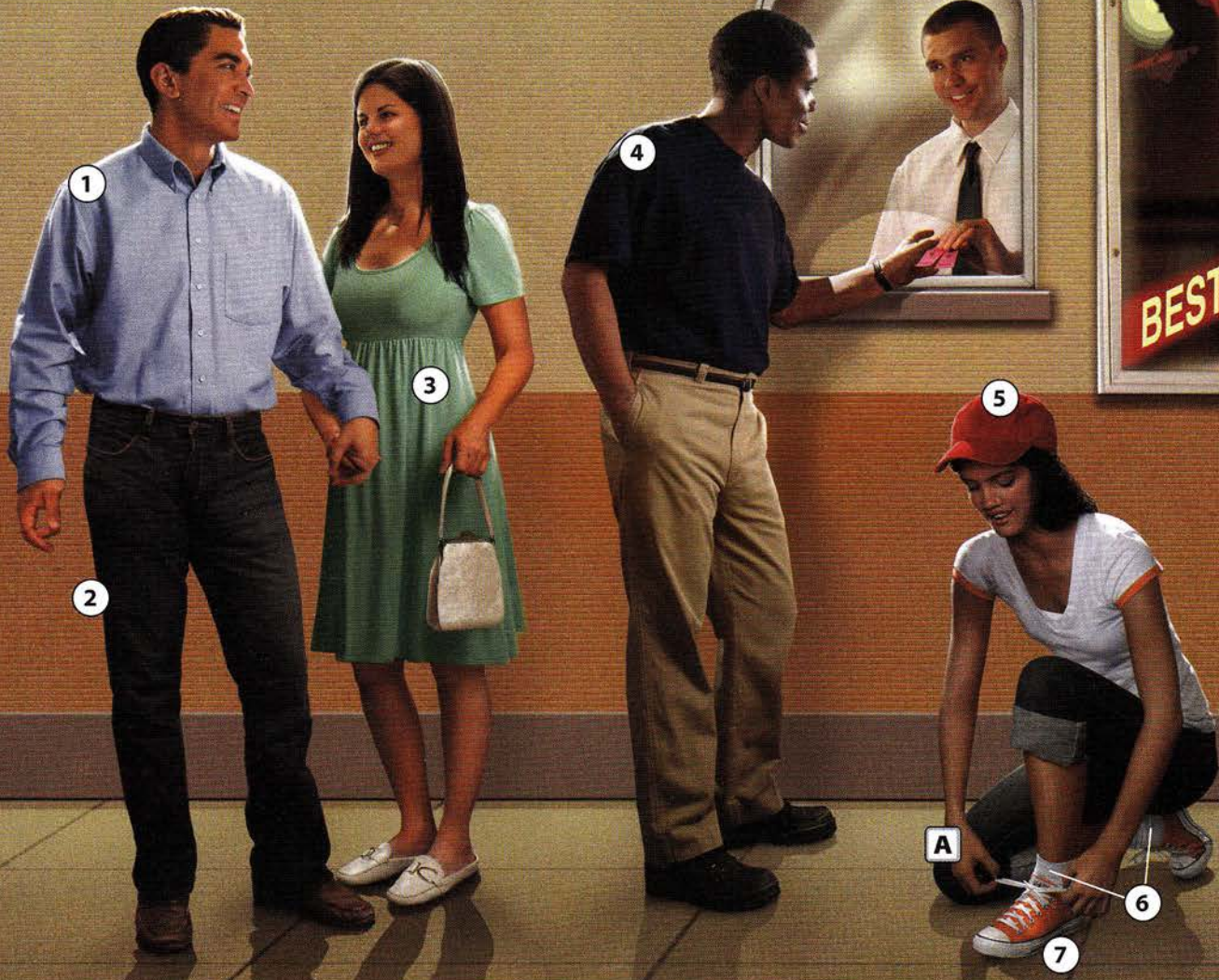

Listen and point. Take turns.

A: Point to the dress.

B: Point to the T-shirt.

A: Point to the baseball cap.

Dictate to your partner. Take turns.

A: Write dress.

B: Is that spelled d-r-e-s-s?

A: Yes. That's right.



# ONE NIGHT ONLY

DOORS OPEN AT 8:00



- 8. blouse  
بلوزة
- 9. handbag  
حقيبة / شنطة يد
- 10. skirt  
تنورة (جونلا)
- 11. suit  
بدلة
- 12. slacks / pants  
بنطلون / سروال
- 13. shoes  
أحذية
- 14. sweater  
بلوفر (كنزة)
- B. put on  
ترتدي البلوفر

### Ways to compliment clothes

That's a pretty dress!  
Those are great shoes!  
I really like your baseball cap!

### Role play. Compliment a friend.

A: That's a pretty dress! Green is a great color on you.  
B: Thanks! I really like your...





## Casual Clothes الملابس غير الرسمية

1. cap  
قلنسوة / برنيسة
2. cardigan sweater  
بلوفر (كنزة) من صوف محبوك
3. pullover sweater  
بلوفر (كنزة) صوفي يلبس من طريق الرأس
4. sports shirt  
سترة رياضية
5. maternity dress  
فستان للحوامل

6. overalls  
الوزرة (أوفرول)
7. knit top  
سترة صوفية تريكو
8. capris  
بنطلون كابرّي (بنطلون ضيق مطاط)
9. sandals  
صنديل

## Work Clothes ملابس العمل

10. uniform  
زي مُوحّد
11. business suit  
بدلة أعمال
12. tie  
رابطة عنق (كرافتة)
13. briefcase  
حقّية أوراق

### More vocabulary

**three piece suit:** matching jacket, vest, and slacks  
**outfit:** clothes that look nice together  
**in fashion / in style:** clothes that are popular now

### Describe the people. Take turns.

- A: She's wearing a maternity dress.  
 B: He's wearing a uniform.





**Formal Clothes** الملابس الرسمية

- |  |   |
|--|---|
| 14. sports jacket / sports coat<br>جاكيتة سبور / معطف سبور | 18. evening gown<br>فستان سهرة            |
| 15. vest<br>صدرية  | 19. clutch bag<br>حقيبة أصابع / شنطة سهرة |
| 16. bow tie<br>وردة عنق / بامباغ / بابيون                  | 20. cocktail dress<br>فستان شبه رسمي      |
| 17. tuxedo<br>بدلة سهرة رسمية للرجال                       | 21. high heels<br>أحذية ذات كعب عالٍ      |

**Exercise Wear** ملابس التمرينات الرياضية

- |   |
|---|
| 22. sweatshirt / hoodie<br>كنزة فضفاضة / سترة رياضية بغطاء للرأس        |
| 23. sweatpants<br>سروال فضفاض / بنطلون رياضية                           |
| 24. tank top<br>قميص قصير بدون أكمام وفتحات كبيرة للزراعين (قميص داخلي) |
| 25. shorts<br>بنطلون قصير (شورت)  |

**Ask your classmates. Share the answers.**

1. What's your favorite outfit?
2. Do you like to wear formal clothes? Why or why not?
3. Do you prefer to exercise in shorts or sweatpants?

**Think about it. Discuss.**

1. What jobs require formal clothes? Uniforms?
2. What's good and bad about wearing school uniforms?
3. What is your opinion of today's popular clothing?



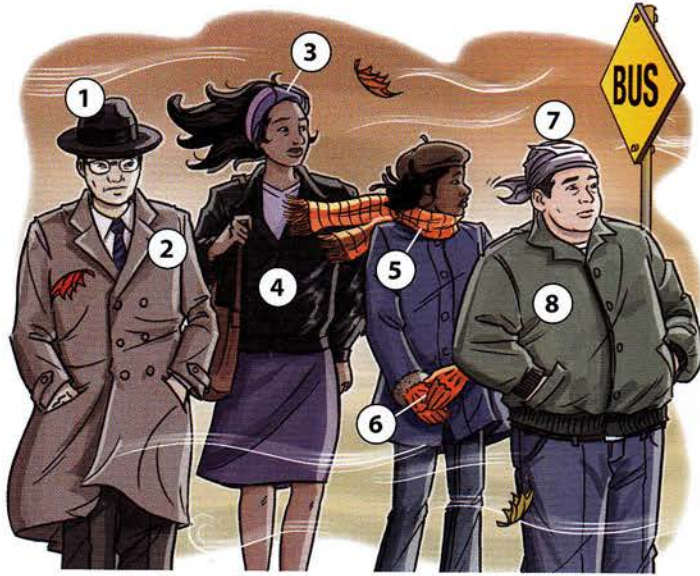

- |  |                                |
|--|--------------------------------|
| 1. hat<br>قبعة                               | 5. winter scarf<br>وشاح شتوي   |
| 2. (over)coat<br>معطف (خارجي) / بلطو (خارجي) | 6. gloves<br>قفازات            |
| 3. headband<br>شريط للرأس                    | 7. headwrap<br>ملفوف حول الرأس |
| 4. leather jacket<br>جاكطة (سترة) جلدية      | 8. jacket<br>جاكطة             |

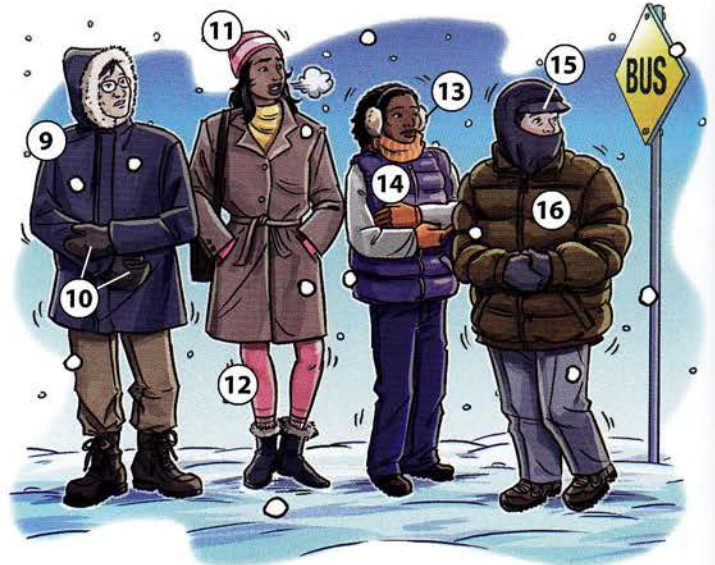

- |  |  |
|--|--|
| 9. parka<br>بزكّة (سترة فرائية مقلّنة) | 13. earmuffs<br>وقاء للأذن من البرد          |
| 10. mittens<br>قفازات صوفية بلا أصابع  | 14. down vest<br>صدره من زغب أو وبر          |
| 11. ski hat<br>قبعة التزلح على الجليد  | 15. ski mask<br>قناع التزلح على الجليد       |
| 12. leggings<br>الطماق / كساء للساق    | 16. down jacket<br>جاكطة طويلة من زغب أو وبر |



- |                                       |   |
|---------------------------------------|---|
| 17. umbrella<br>شمسية                 | 20. rain boots<br>حذاء عالي الساق (جزمة) للمطر  |
| 18. raincoat<br>معطف (بلطو) مطر       | 21. trench coat<br>المِطَر (معطف واقٍ من المطر) |
| 19. poncho<br>البُنش (معطف شبه عباءة) |   |

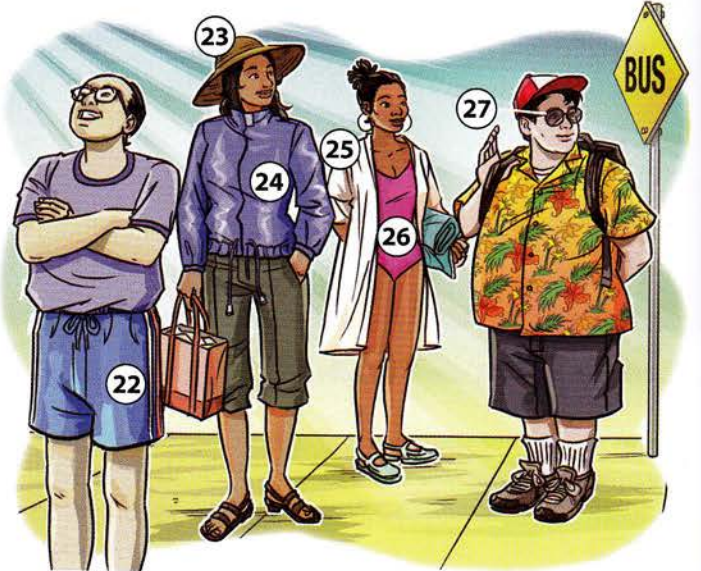

- |  |   |
|--|---|
| 22. swimming trunks<br>شورت للسباحة للرجال (مايوه) | 25. cover-up<br>غطاء خارجي  |
| 23. straw hat<br>قبعة من القش                      | 26. swimsuit / bathing suit<br>بدلة سباحة / بدلة استحمام للنساء (مايوه) |
| 24. windbreaker<br>سترة قصيرة واقية من الرياح      | 27. sunglasses<br>نظارة شمس (واقية من الشمس)                            |

### Grammar Point: should

It's raining. You **should** take an umbrella.  
It's snowing. You **should** wear a scarf.  
It's sunny. You **should** wear a straw hat.

### Pair practice. Make new conversations.

A: It's snowing. You **should** wear a scarf.  
B: Don't worry. I'm wearing my parka.  
A: Good, and don't forget your mittens.





**Unisex Underwear**  
ملابس داخلية لكلا الجنسين

1. undershirt  
قميص داخلي (فانيلا)
2. thermal undershirt  
قميص داخلي حراري
3. long underwear  
ملابس داخلية طويلة

**Men's Underwear**  
ملابس داخلية للرجال

4. boxer shorts  
شورت داخلي (شورت ملاكمين)
5. briefs  
سروال تحتاني قصير
6. athletic supporter / jockstrap  
رباط رياضي للجوارب / سروال رياضي



**Unisex Socks**  
جوارب قصيرة لكلا الجنسين

7. ankle socks  
جوارب كاحلية
8. crew socks  
جوارب رياضية
9. dress socks  
جوارب رسمية

**Women's Socks**  
جوارب للنساء

10. low-cut socks  
جوارب قصيرة الارتفاع
11. anklets  
جوارب بارتفاع الكاحل
12. knee highs  
جوارب بارتفاع الركبتين



**Women's Underwear** ملابس داخلية للنساء

13. (bikini) panties  
سروال تحتني قصير نسائي / كبلوت بيكيني
14. briefs / underpants  
سروال تحتني قصير رجالي / سروال تحتني
15. body shaper / girdle  
مشد
16. garter belt  
رباط للجورب
17. stockings  
جورب نسائي فوق الركبة
18. panty hose  
جورب سروالي نسائي
19. tights  
بنطلون ضيق جدا
20. bra  
صديرية للثديين (سوتيان)
21. camisole  
قميصول (سترة نسائية قصيرة)
22. full slip  
سترة داخلية بطول كامل
23. half slip  
سترة داخلية بنصف طول



**Sleepwear** ملابس النوم

24. slippers  
شيشب / خف
25. nightgown  
قميص نوم للنساء
26. slippers  
شيشب / خف
27. blanket sleeper  
مريلة نوم للأطفال / بيجاما ذات قدمين
28. nightshirt  
قميص طويل للنوم
29. robe  
ثوب حمام / برنس

**More vocabulary**

**lingerie:** underwear or sleepwear for women  
**loungewear:** very casual clothing for relaxing around the home

**Ask your classmates. Share the answers.**

1. What kind of socks are you wearing today?
2. What kind of sleepwear do you prefer?
3. Do you wear slippers at home?





Construction Worker



Road Worker



Automotive Painter

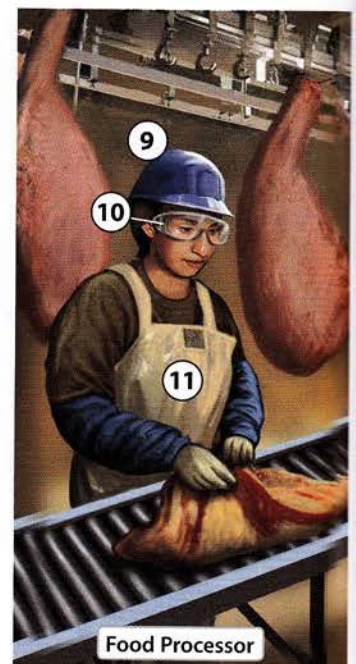

Food Processor

1. hard hat  
قبعة صلبة
2. work shirt  
قميص عمل / قميص شغل
3. tool belt  
حزام أدوات

4. Hi-Visibility safety vest  
صديرية أمان يمكن رؤيتها عن بعد
5. work pants  
ينطلون عمل (شغل)
6. steel toe boots  
جزمة عالية الساق ذات مقدم من الفولاذ

7. ventilation mask  
قناع تهوية وتنفس
8. coveralls  
منزر (ثوب عمل ذو كمين)

9. bump cap  
برنيطة مضادة للصدمة
10. safety glasses  
نظارات أمان
11. apron  
مريطة



Manager

Salesperson

12. blazer  
جاكتة خفيفة (بليزر)
13. tie  
رابطة عنق (كرافنة)

14. polo shirt  
فانلا قطن أو تريكو
15. name tag  
بطاقة عليها الاسم



Farmworker

16. bandana  
منديل رأس مزدان بالرسوم
17. work gloves  
قفازات عمل

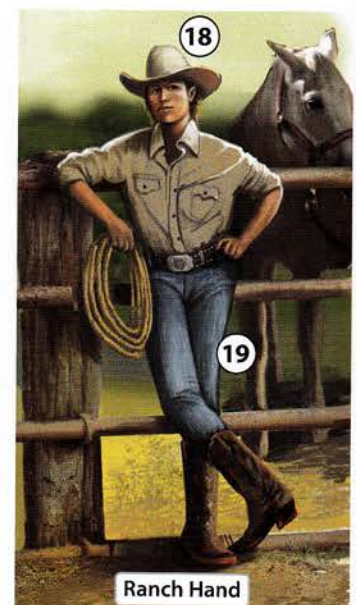

Ranch Hand

18. cowboy hat  
قبعة راعي البقر
19. jeans  
بنطلون جينز

### Pair practice. Make new conversations.

- A: What do construction workers wear to work?  
 B: They wear hard hats and tool belts.  
 A: What do road workers wear to work?

### Use the new words.

Look at pages 166–169. Name the workplace clothing you see.

- A: He's wearing a hard hat.  
 B: She's wearing scrubs.



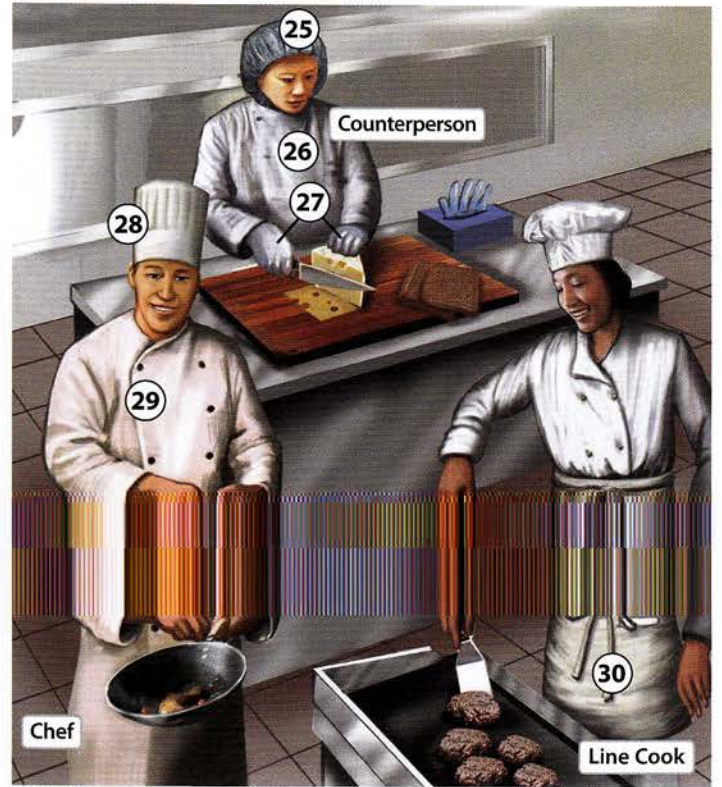

20. security shirt  
قميص خاص لموظف الأمن
21. badge  
شارة
22. security pants  
بنطلون خاص لموظف الأمن

23. helmet  
خوذة
24. jumpsuit  
جوبية (سترة يرتديها العمال)

25. hairnet  
شبكة للشعر
26. smock  
سمق
27. disposable gloves  
قفازات تُلقي بعد الاستعمال

28. chef's hat  
قبعة رئيس الطهاة (الشيف)
29. chef's jacket  
جاكيتة رئيس الطهاة (الشيف)
30. waist apron  
مريلة خصرية



31. scrubs  
ثياب الجراحون والممرضات
32. face mask  
قناع الوجه

33. lab coat  
سترة المختبر
34. latex gloves  
قفازات من اللثي

35. surgical scrub cap  
قبعة الجراح
36. surgical mask  
قناع الجراح

37. surgical gown  
رداء الجراح
38. surgical scrubs  
ثياب غرفة العمليات

**Ask your classmates. Share the answers.**

1. Which of these outfits would you like to wear?  
2. Which of these outfits would you not like to wear?

**Think about it. Discuss.**

1. What other jobs require helmets? disposable gloves?  
2. What other jobs require hairnets? surgical masks?





## A. purchase

تشتري

## B. wait in line

ينتظر (يقف) في الطابور

## 1. suspenders

حمالة البنطلون

## 2. purses / handbags

حقائب يد / جزدانات

## 3. salesclerk

بائعة أو بائع

## 4. customer

زبون

## 5. display case

صندوق معروضات زجاجي

## 6. belts

أحزمة



## 13. wallet

محفظة

## 14. change purse / coin purse

جزدان / كيس نقود

## 15. cell phone holder

حامل الهاتف / التليفون المحمول (النقال)

## 16. (wrist)watch

ساعة (يد)

## 17. shoulder bag

حقببة كتف نسائية

## 18. backpack

حقببة تحمل على الظهر

## 19. tote bag

حقببة نقل

## 20. belt buckle

إبزيم (مشبك) الحزام

## 21. sole

نعل الحذاء

## 22. heel

كعب الحذاء

## 23. toe

مقّم (إصبع قدم) الحذاء

## 24. shoelaces

رباط الحذاء

## More vocabulary

**gift:** something you give or receive from friends or family for a special occasion

**present:** a gift

## Grammar Point: object pronouns

*My sister loves jewelry. I'll buy **her** a necklace.*

*My dad likes belts. I'll buy **him** a belt buckle.*

*My friends love scarves. I'll buy **them** scarves.*





7. shoe department  
قسم الأحذية

8. jewelry department  
قسم المجوهرات

9. bracelets  
أساور

10. necklaces  
قلاند / عقود

11. hats  
قبعات

12. scarves  
أوشحة

C. try on shoes  
يلبس الحذاء لقياسها

D. assist a customer  
يساعد زبونا



25. high heels  
حذاء ذو كعب عالٍ

26. pumps  
حذاء نسائي

27. flats  
أحذية نسائية بدون كعب

28. boots  
جزمة (حذاء عالي الساق)

29. oxfords  
حذاء أكسفورد

30. loafers  
حذاء شبيه بالموكاسان

31. hiking boots  
جزمة (حذاء عالي الساق) للتسلق

32. tennis shoes  
حذاء تنس (كرة المضرب)

33. chain  
سلسلة

34. beads  
خرز

35. locket  
مُدلاة

36. pierced earrings  
حلق لأذن مثقوبة

37. clip-on earrings  
حلق بمشبك

38. pin  
دبوس

39. string of pearls  
عقد لؤلؤ

40. ring  
خاتم

### Ways to talk about accessories

I need a hat to wear with this scarf.

I'd like earrings to go with the necklace.

Do you have a belt that would go with my shoes?

### Role play. Talk to a salesperson.

A: Do you have boots that would go with this skirt?

B: Let me see. How about these brown ones?

A: Perfect. I also need...





## Sizes مقاسات



1. extra small صغير جدا
2. small صغير
3. medium متوسط
4. large كبير
5. extra large كبير جدا
6. one-size-fits-all مفاًس واحد للجميع

## Styles أزياء

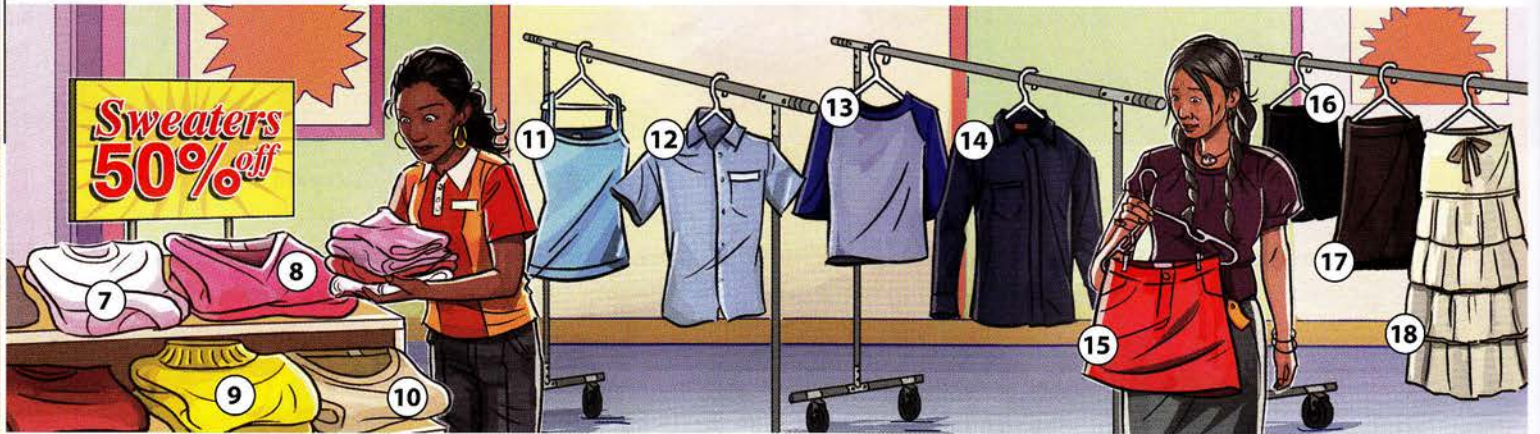

7. crewneck sweater بلوفر (كنزة) ذو رقبة عالية
8. V-neck sweater بلوفر (كنزة) ذو رقبة على شكل حرف V
9. turtleneck sweater بلوفر (كنزة) ذو رقبة عالية جدا
10. scoop neck sweater بلوفر (كنزة) ذو رقبة مقورة
11. sleeveless shirt قميص بدون أكمام
12. short-sleeved shirt قميص ذو أكمام قصيرة (نصف كم)
13. 3/4-sleeved shirt قميص ذو 3/4 (ثلاثة أرباع) كم
14. long-sleeved shirt قميص ذو أكمام طويلة
15. mini-skirt تنورة قصيرة جدا (ميني)
16. short skirt تنورة قصيرة
17. mid-length / calf-length skirt تنورة متوسطة الطول / تنورة بطول بطن الساق
18. long skirt تنورة طويلة

## Patterns مرسومات



19. solid سادة / مصمت
20. striped مخطط / مقلّم
21. polka-dotted منقط
22. plaid مربعات ملونة
23. print منقوش
24. checked كاروهات
25. floral مزهر (ذو أشكال وردية)
26. paisley بيسلي (نسيج مزركش بالرسوم)

### Ask your classmates. Share the answers.

1. Do you prefer crewneck or V-neck sweaters?
2. Do you prefer checked or striped shirts?
3. Do you prefer short-sleeved or sleeveless shirts?

### Role play. Talk to a salesperson.

- A: Excuse me. I'm looking for this V-neck sweater in large.  
 B: Here's a large. It's on sale for \$19.99.  
 A: Wonderful! I'll take it. I'm also looking for...





## Comparing Clothing مقارنة الملابس

27. **heavy jacket**

جاكطة ثقيلة

29. **tight pants**

بنطلون ضيق

31. **low heels**

كعب واطن

33. **plain blouse**

بلوزة سادة (بسيطة)

35. **narrow tie**

رابطة عنق (كرافتة) رفيعة

28. **light jacket**

جاكطة خفيفة

30. **loose / baggy pants**

بنطلون واسع / فضفاض

32. **high heels**

كعب عال

34. **fancy blouse**

بلوزة مزينة (مركزشة)

36. **wide tie**

رابطة عنق (كرافتة) عريضة

## Clothing Problems مشاكل خاصة بالمبوسات

37. It's **too small**.

إنه أصغر من اللازم.

38. It's **too big**.

إنه أكبر من اللازم.

39. The zipper is **broken**.

الزمام المنزلق (السوستة) مكسور.

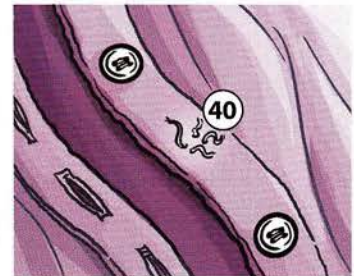
40. A button is **missing**.

هناك زر مفقود.

41. It's **ripped / torn**.

إنه ممزق / مقطوع.

42. It's **stained**.

إنه مبقع.

43. It's **unraveling**.

إنه يتمزق / تتحل خيوطه.

44. It's **too expensive**.

إنه أعلى من اللازم.

## More vocabulary

refund: money you get back when you return an item to the store

complaint: a statement that something is not right

customer service: the place customers go with their complaints

## Role play. Return an item to a salesperson.

A: Welcome to Shopmart. How may I help you?

B: This sweater is new, but it's unraveling.

A: I'm sorry. Would you like a refund?





## Types of Material أنواع الخامات



1. cotton  
قطن



2. linen  
كتان



3. wool  
صوف



4. cashmere  
كشمير



5. silk  
حرير



6. leather  
جلد

## A Garment Factory مصنع ملابس



## Parts of a Sewing Machine أجزاء ماكينة الخياطة

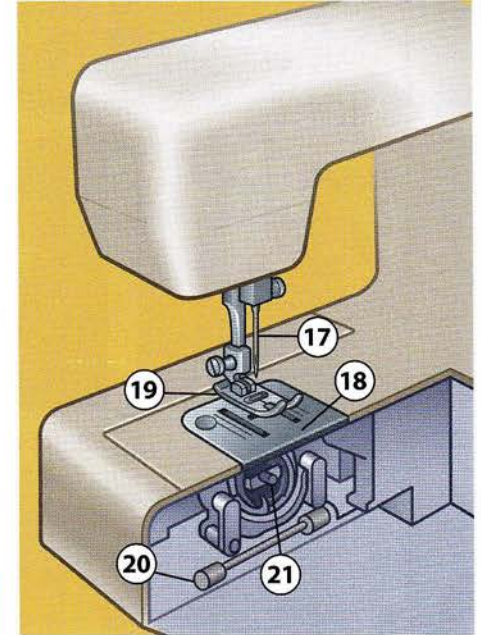

A. sew by machine  
تخيط بماكينة الخياطة

B. sew by hand  
تخيط باليد

13. sewing machine  
ماكينة خياطة

14. sewing machine operator  
عامل(ة) ماكينة الخياطة

15. bolt of fabric  
ثوب قماش

16. rack  
حامل / رف لتعليق الملابس

17. needle  
إبرة

18. needle plate  
صفيحة معدنية للإبرة

19. presser foot  
قدم ضاغط

20. feed dog / feed bar  
كلب إمداد / قضيب إمداد

21. bobbin  
مكوك / بكرة

### More vocabulary

**fashion designer:** a person who makes original clothes  
**natural materials:** cloth made from things that grow in nature  
**synthetic materials:** cloth made by people, such as nylon

### Use the new words.

Look at pages 86–87. Name the materials you see.

A: That's denim.

B: That's leather.





Types of Material أنواع الخامات



7. denim  
الدينيم (قماش قطني متين)



8. suede  
السويد (جلد أو قماش مزأبر)

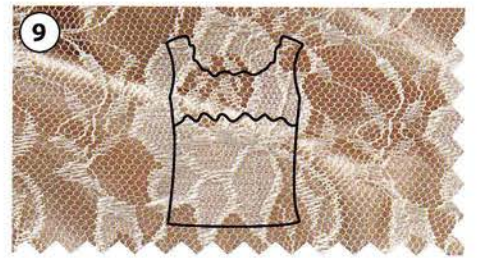

9. lace  
دنتلة



10. velvet  
قطيفة



11. corduroy  
قطيفة مضلعة



12. nylon  
نايلون

A Fabric Store محل أقمشة



22. pattern  
نموذج للتفصيل (باترون)  
23. thread  
خيط  
24. button  
زر

25. zipper  
زمام منزلق (سوستة)  
26. snap  
كبسول أو طباقه  
27. hook and eye  
عقيفة وعروة (مشبك وفتحة)

28. buckle  
إبزيم (مشبك)  
29. hook and loop fastener  
رابط بعقيفة وحلقة  
30. ribbon  
شريط

Closures أدوات للغلاق

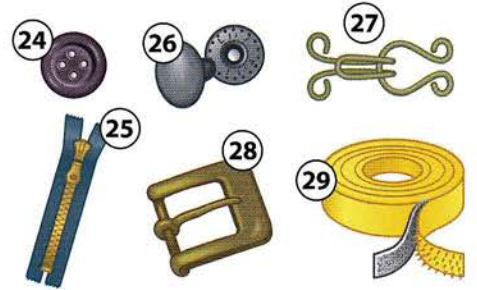

Trim التزيين

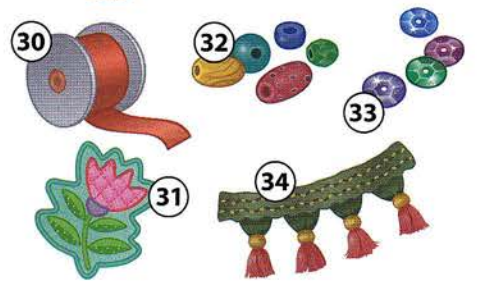

31. appliqué  
تطريز أبليكيه  
32. beads  
خرز  
33. sequins  
ترتر  
34. fringe  
مزين بهداب (شراشيب)

Ask your classmates. Share the answers.

1. Can you sew?
2. What's your favorite type of material?
3. How many types of material are you wearing today?

Think about it. Discuss.

1. Do most people make or buy clothes in your country?
2. Is it better to make or buy clothes? Why?
3. Which materials are best for formal clothes?





## An Alterations Shop محل تعديل الثياب

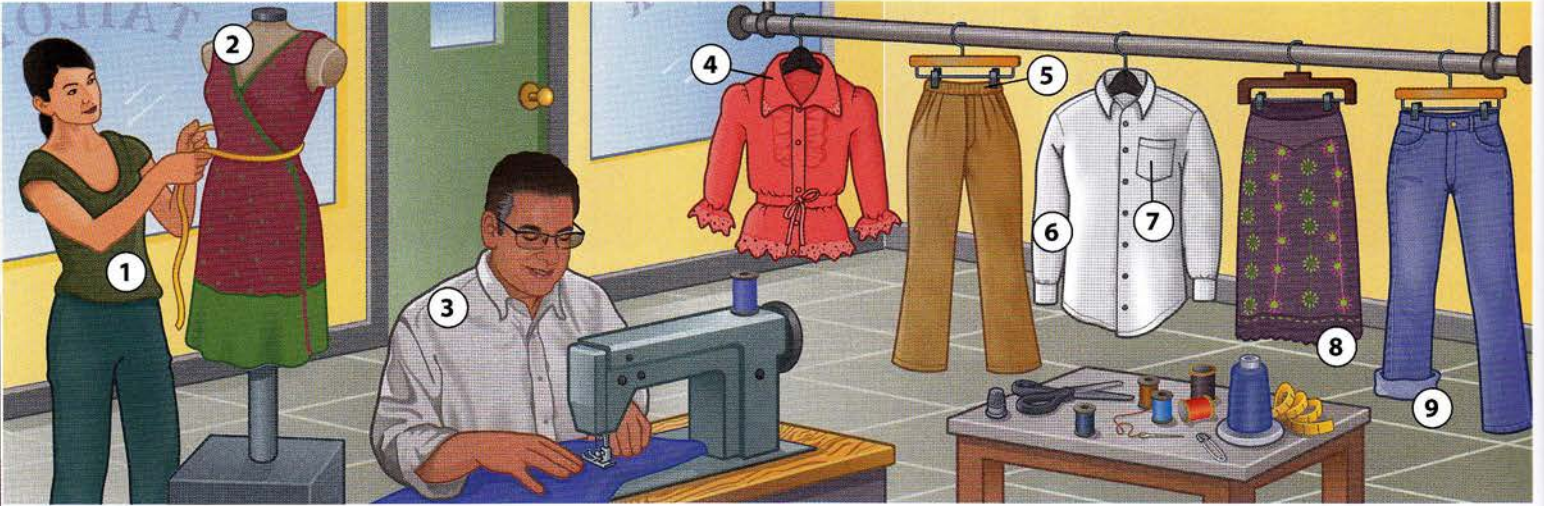

1. dressmaker  
خياطة

2. dressmaker's dummy  
تمثال (مانيكان) الخياطة

3. tailor  
خياط (ترزي)

4. collar  
ياقة

5. waistband  
حزام أو نطاق تنورة أو بنطلون

6. sleeve  
كم

7. pocket  
جيب

8. hem  
حاشية (هدب)

9. cuff  
ثنية ساق البنطلون

## Sewing Supplies أدوات الخياطة



10. needle  
إبرة

11. thread  
خيوط

12. (straight) pin  
دبوس مستقيم

13. pin cushion  
مخدة دبائيس / مدبسة

14. safety pin  
دبوس بمشبك

15. thimble  
كستبان

16. pair of scissors  
مقص

17. tape measure  
شريط قياس (مازورة)

18. seam ripper  
ممزق النروز (أداة فك الخياطة)

## Alterations تعديل الثياب



A. Lengthen the pants.  
يطول البنطلون.



B. Shorten the pants.  
يقصر البنطلون.

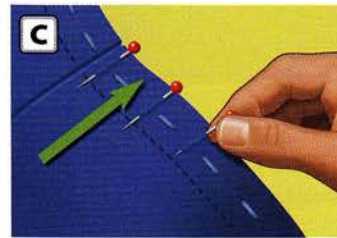

C. Let out the pants.  
يوسع البنطلون.

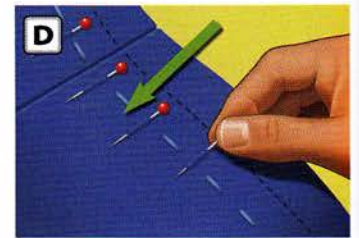

D. Take in the pants.  
يضيق البنطلون.

### Pair practice. Make new conversations.

A: Would you hand me the thread?

B: OK. What are you going to do?

A: I'm going to take in these pants.

### Ask your classmates. Share the answers.

1. Is there an alterations shop near your home?

2. Do you ever go to a tailor or a dressmaker?

3. What sewing supplies do you have at home?



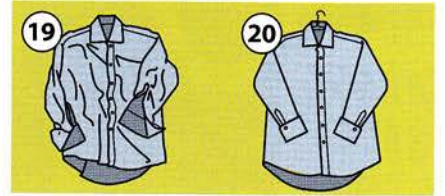
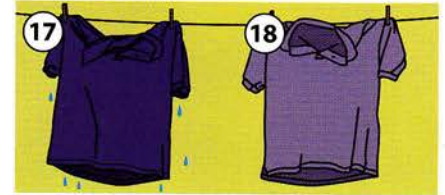
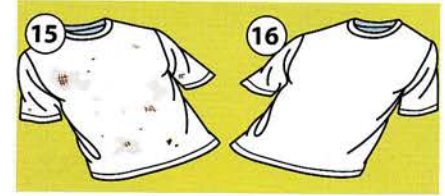
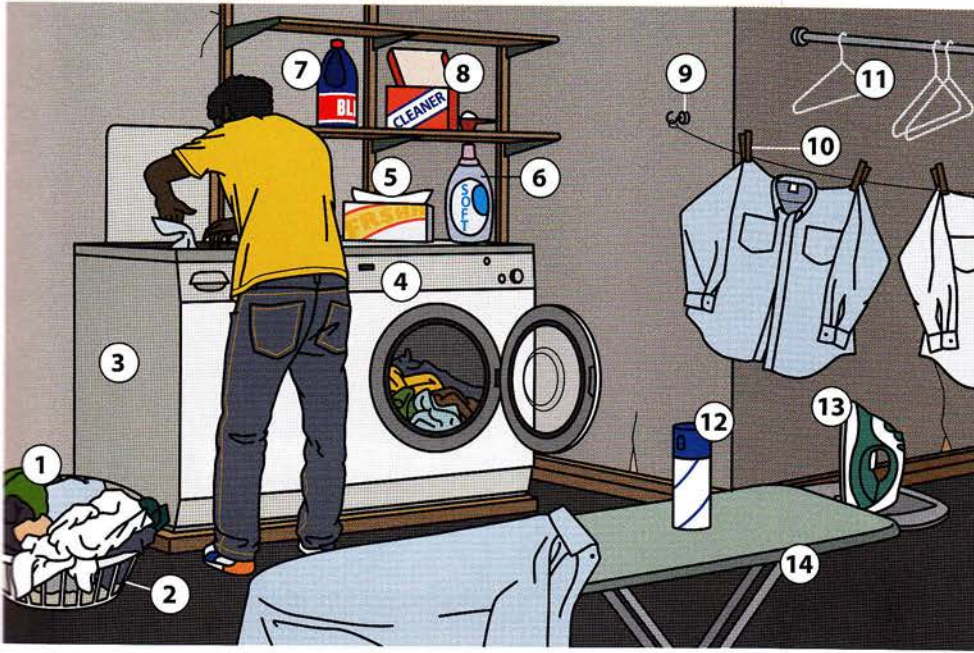

- |                                |                                    |                                   |   |
|--------------------------------|------------------------------------|-----------------------------------|---|
| 1. laundry<br>ملابس للغسل      | 6. fabric softener<br>مطرّي للنسيج | 11. hanger<br>حمالة الثياب        | 16. clean T-shirt<br>تي شيرت نظيف         |
| 2. laundry basket<br>سلة ملابس | 7. bleach<br>مسحوق الغسيل          | 12. spray starch<br>رشاش النشا    | 17. wet shirt<br>تي شيرت مبلّ             |
| 3. washer<br>غسالة ملابس       | 8. laundry detergent<br>مبيض       | 13. iron<br>مكواة                 | 18. dry shirt<br>تي شيرت جاف              |
| 4. dryer<br>نشافة ملابس        | 9. clothesline<br>منشر الغسيل      | 14. ironing board<br>طاولة الكي   | 19. wrinkled shirt<br>قميص متجدد (متكرمش) |
| 5. dryer sheets<br>أوراق نشافة | 10. clothespin<br>مشبك الملابس     | 15. dirty T-shirt<br>تي شيرت متسخ | 20. ironed shirt<br>قميص مكوي             |



A. **Sort** the laundry.  
تفرّز الغسيل.



B. **Add** the detergent.  
تضيف مسحوق الغسيل.



C. **Load** the washer.  
تضع الغسيل في الغسالة.

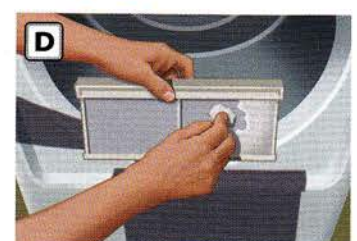

D. **Clean** the lint trap.  
تنظف مكان تجمع النسالة.



E. **Unload** the dryer.  
تفرّغ مجفف الملابس.



F. **Fold** the laundry.  
تطوي الملابس.



G. **Iron** the clothes.  
تكوي الملابس.



H. **Hang up** the clothes.  
تعلّق الملابس.



wash in cold water



no bleach



line dry



dry clean only, do not wash

**Pair practice. Make new conversations.**

A: I have to sort the laundry. Can you help?

B: Sure. Here's the laundry basket.

A: Thanks a lot!





1. flyer

نشرة إعلانية

2. used clothing

ملابس مستعملة

3. sticker

لاصق

4. folding card table

طاولة قابلة للطي للالعاب  
الورق أو الشدة

5. folding chair

كرسي قابل للطي

6. clock radio

راديو بساعة

7. VCR

جهاز فيديو+

A. bargain

تقاول على السعر

B. browse

يستعرض السلع المعروضة  
للبيع.





**Look at the pictures.  
What do you see?**

**Answer the questions.**

1. What kind of used clothing do you see?
2. What information is on the flyer?
3. Why are the stickers different colors?
4. How much is the clock radio? the VCR?

 **Read the story.**

### A Garage Sale

Last Sunday, I had a garage sale. At 5:00 a.m., I put up flyers in my neighborhood. Next, I put price stickers on my used clothing, my VCR, and some other old things. At 7:00 a.m., I opened my folding card table and folding chair. Then I waited.

At 7:05 a.m., my first customer arrived. She asked, "How much is the sweatshirt?"  
"Two dollars," I said.

She said, "It's stained. I can give you seventy-five cents." We bargained for a minute and she paid \$1.00.

All day people came to browse, bargain, and buy. At 7:00 p.m., I had \$85.00.

Now I know two things: Garage sales are hard work and nobody wants to buy an old clock radio!

**Think about it.**

1. Do you like to buy things at garage sales? Why or why not?
2. Imagine you want the VCR. How will you bargain for it?

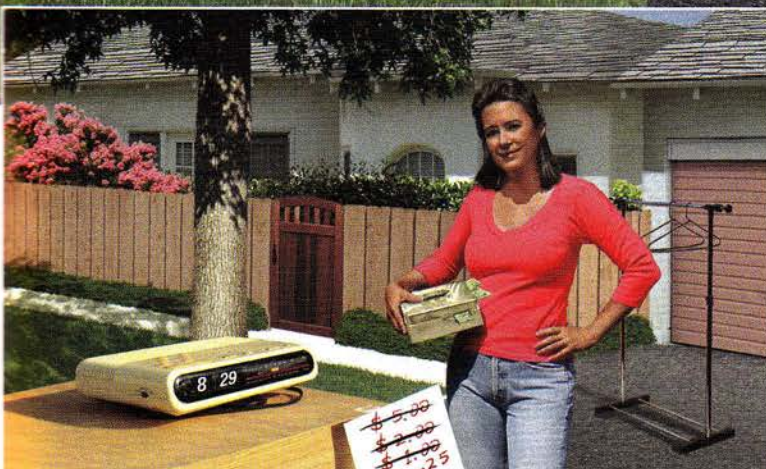





1. head  
رأس
2. hair  
شعر
3. neck  
رقبة
4. chest  
صدر
5. back  
ظهر
6. nose  
أنف
7. mouth  
فم
8. foot  
قدم

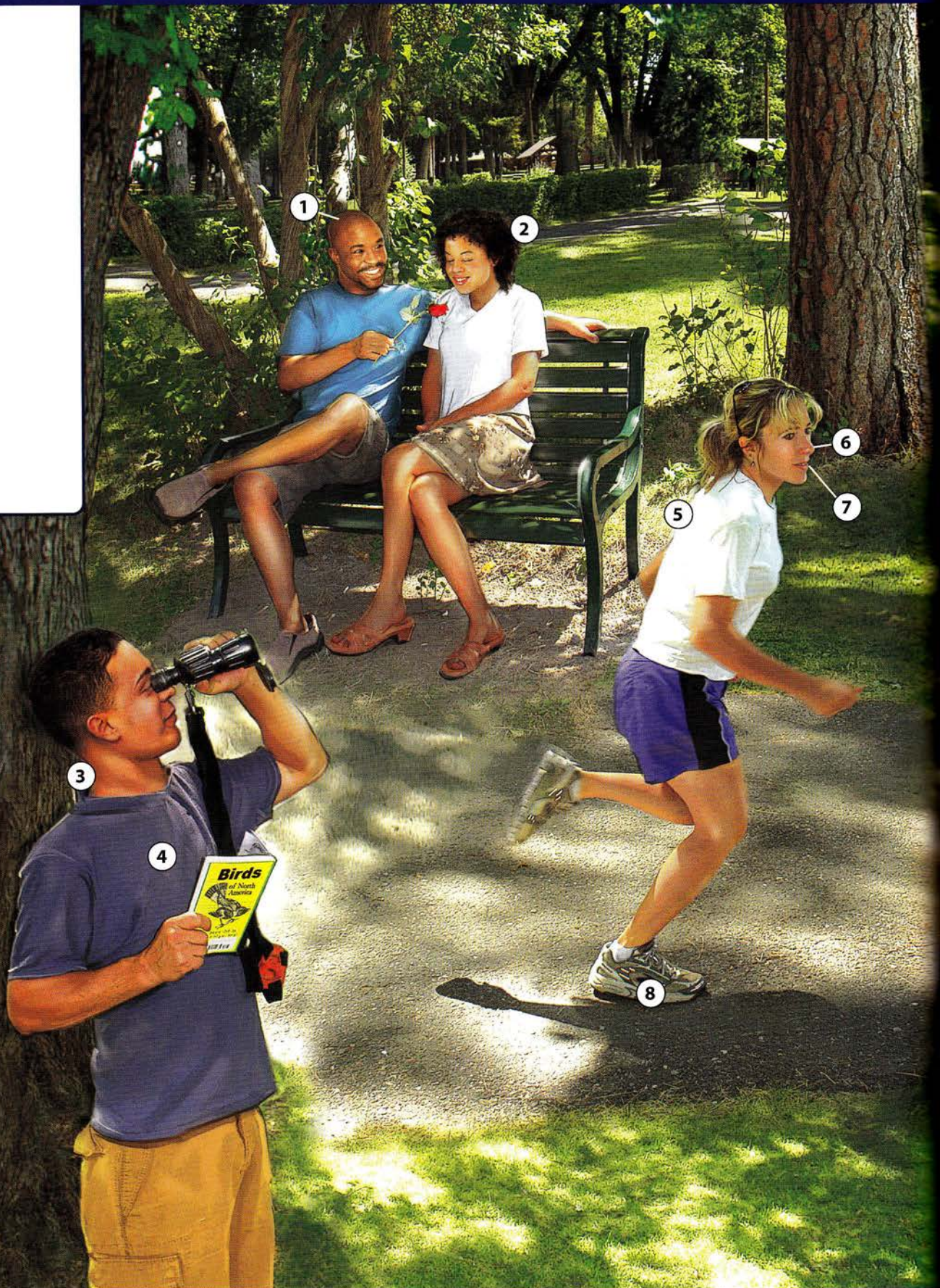

Listen and point. Take turns.

- A: Point to the chest.  
B: Point to the neck.  
A: Point to the mouth.

Dictate to your partner. Take turns.

- A: Write hair.  
B: Did you say hair?  
A: That's right, h-a-i-r.





- 9. leg  
رجل
- 10. toe  
إصبع قدم
- 11. eye  
عين
- 12. ear  
أذن
- 13. shoulder  
كتف
- 14. arm  
ذراع
- 15. hand  
يد
- 16. finger  
إصبع يد

**Grammar Point: imperatives**

Please touch your right foot.  
 Put your hands on your feet.  
 Don't put your hands on your shoulders.

**Pair practice. Take turns giving commands.**

A: Raise your arms.  
 B: Touch your feet.  
 A: Put your hand on your shoulder.



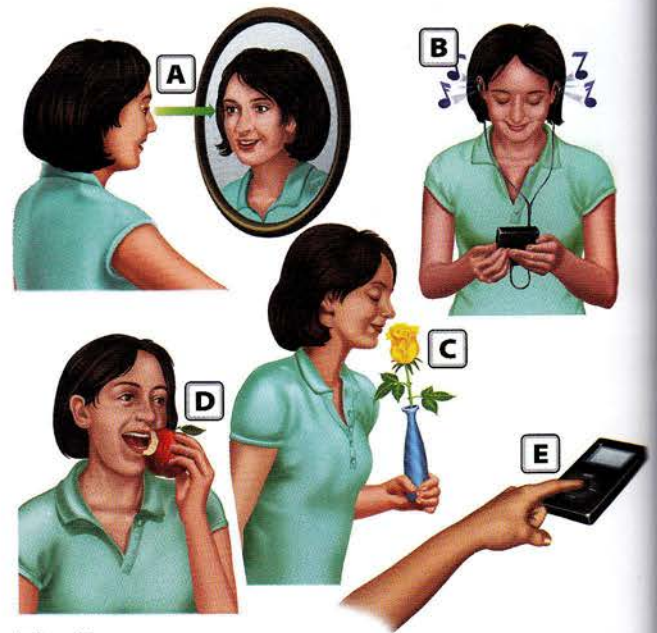
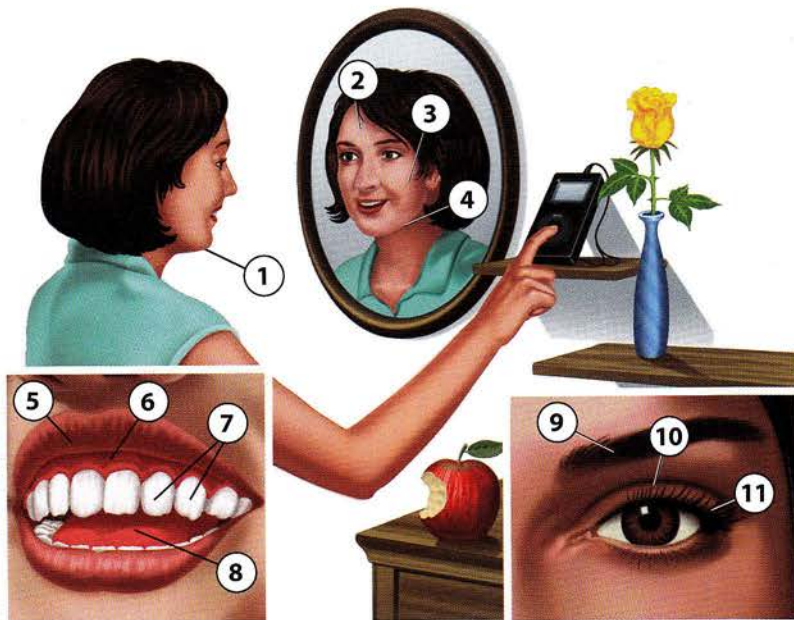

## The Face

الوجه

1. chin  
ذقن
2. forehead  
جبهة
3. cheek  
خد
4. jaw  
فك

## The Mouth

الفم

5. lip  
شفة
6. gums  
لثة
7. teeth  
أسنان
8. tongue  
لسان

## The Eye

العين

9. eyebrow  
حاجب
10. eyelid  
جفن
11. eyelashes  
رموش

## The Senses

الحواس

- |                 |                           |
|-----------------|---------------------------|
| A. see<br>يرى   | D. taste<br>يتذوق         |
| B. hear<br>يسمع | E. touch<br>(يلمس باللمس) |
| C. smell<br>يشم |                           |

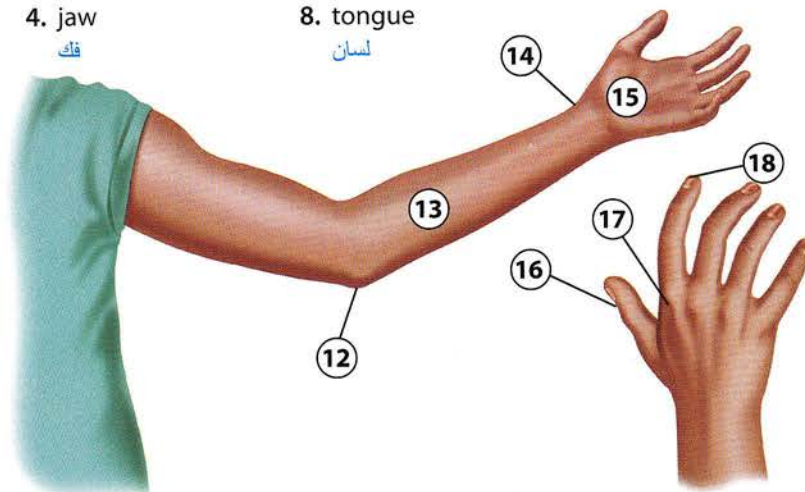

## The Arm, Hand, and Fingers الذراع واليد وأصابع اليد

- |                     |                    |                       |
|---------------------|--------------------|-----------------------|
| 12. elbow<br>كوع    | 15. palm<br>كف     | 17. knuckle<br>برجمة  |
| 13. forearm<br>ساعد | 16. thumb<br>إبهام | 18. fingernail<br>ظفر |
| 14. wrist<br>رسغ    |                    |                       |

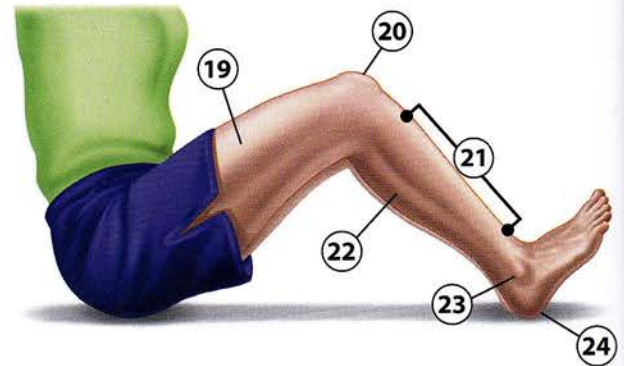

## The Leg and Foot الرجل والقدم

- |                        |                               |
|------------------------|-------------------------------|
| 19. thigh<br>فخذ       | 22. calf<br>ربلة أو بطة الساق |
| 20. knee<br>ركبة       | 23. ankle<br>كاحل             |
| 21. shin<br>حرف الظنوب | 24. heel<br>كعب               |

### More vocabulary

**torso:** the part of the body from the shoulders to the pelvis

**limbs:** arms and legs

**toenail:** the nail on your toe

### Pair practice. Make new conversations.

A: Is your arm OK?

B: Yes, but now my elbow hurts.

A: I'm sorry to hear that.





- 25. chest  
صدر
- 26. breast  
ثدي
- 27. abdomen  
بطن

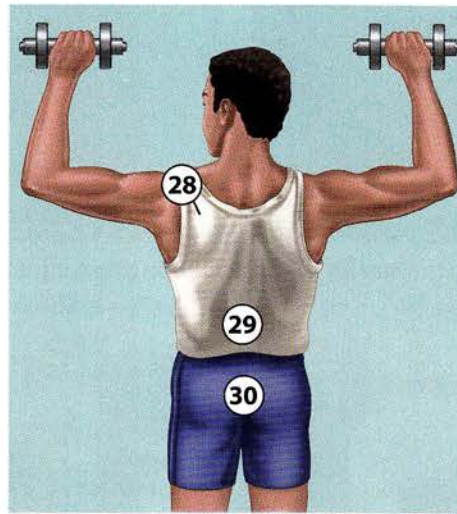

- 28. shoulder blade  
لوح الكتف
- 29. lower back  
الجزء السفلي من الظهر
- 30. buttocks  
مقعدة / أرداف

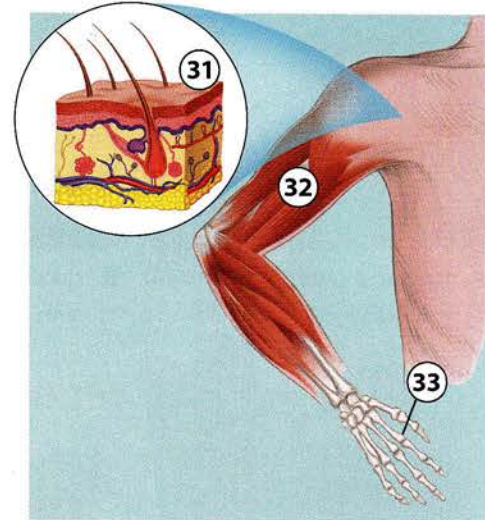

- 31. skin  
جلد
- 32. muscle  
عضلة
- 33. bone  
عظم

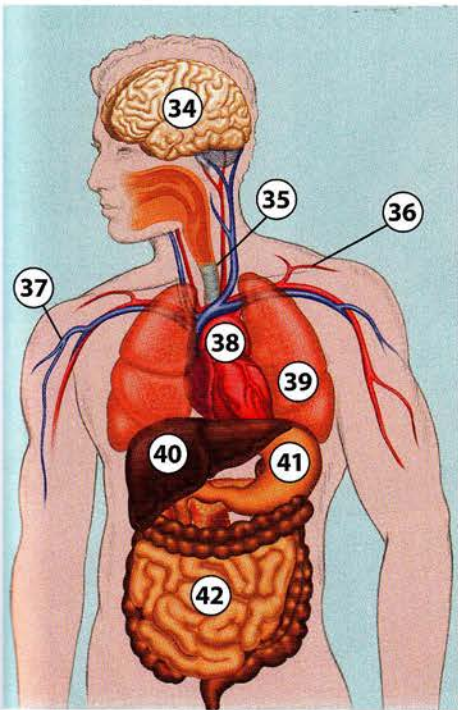

- 34. brain  
مخ
- 35. throat  
حنجرة
- 36. artery  
شريان
- 37. vein  
وريد
- 38. heart  
قلب
- 39. lung  
رئة
- 40. liver  
كبد
- 41. stomach  
معدة
- 42. intestines  
أمعاء

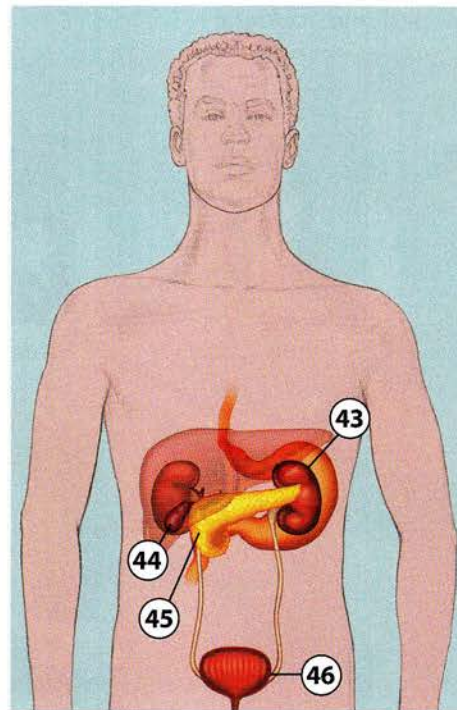

- 43. kidney  
كلية
- 44. gallbladder  
مرارة
- 45. pancreas  
بنكرياس
- 46. bladder  
مثانة
- 47. skull  
جمجمة
- 48. rib cage  
قفص صدري

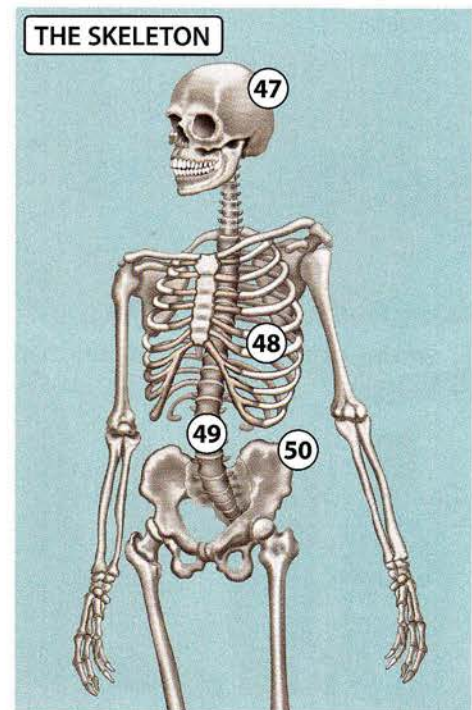

- 49. spinal column  
عمود فقري
- 50. pelvis  
حوض





A. take a shower  
تستحم (تأخذ دشا)



B. take a bath / bathe  
ياخذ حماما / يستحم

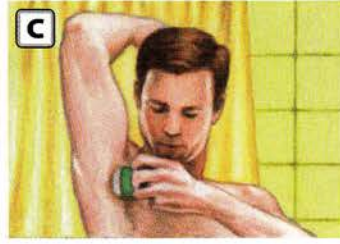

C. use deodorant  
يستعمل مزيل رائحة العرق



D. put on sunscreen  
تضع واقيا من أشعة الشمس

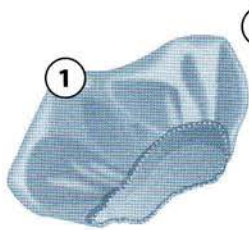

1. shower cap  
غطاء شعر للحمام



2. shower gel  
جيل للندش

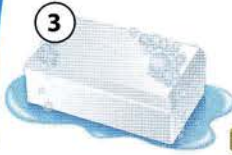

3. soap  
صابون



4. bath powder  
بودرة استحمام



5. deodorant / antiperspirant  
مزيل رائحة العرق



6. perfume / cologne  
كولونيا / عطر



7. sunscreen  
واقٍ من أشعة الشمس



8. sunblock  
مانع لأشعة الشمس



9. body lotion / moisturizer  
كريم للجسم / مرطب للجلد

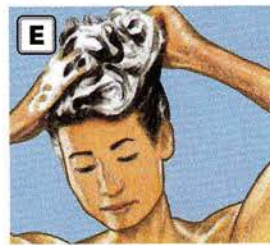

E. wash...hair  
تغسل الشعر



F. rinse...hair  
تشطف الشعر

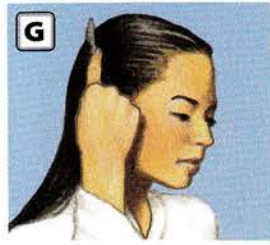

G. comb...hair  
تمشط (تسرح) الشعر



H. dry...hair  
تجفف الشعر

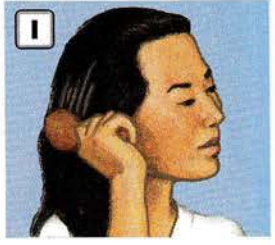

I. brush...hair  
تصفف الشعر بالفرشاة.



10. shampoo  
شامبو



11. conditioner  
منعم الشعر



12. hair spray  
مثبت الشعر



13. comb  
مشط



14. brush  
فرشاة



15. pick  
مشط مدبب الأسنان



16. hair gel  
جيل للشعر



17. curling iron  
مكواة شعر



18. blow dryer  
مجفف شعر بالهواء الساخن (سيشوار)



19. hair clip  
دبوس شعر



20. barrette  
مشبك شعر



21. bobby pins  
ديابيس شعر محكمة

More vocabulary

unscented: a product without perfume or scent  
hypoallergenic: a product that is better for people with allergies

Think about it. Discuss.

1. Which personal hygiene products should someone use before a job interview?
2. What is the right age to start wearing makeup? Why?



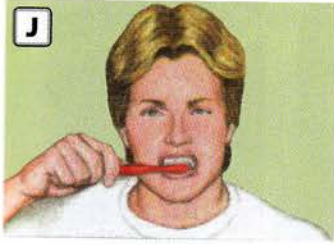

J

J. brush...teeth

ينظف الأسنان بالفرشاة



22. toothbrush

فرشاة أسنان

23. toothpaste

معجون أسنان

24. dental floss

خيوط لتنظيف الأسنان

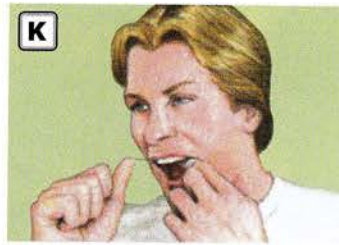

K

K. floss...teeth

ينظف الأسنان بالخيوط



24



25

25. mouthwash

مستحضر لغسل الفم

26. electric shaver

ماكينة حلاقة كهربائية



26

27. razor

ماكينة حلاقة



L

L. gargle

يتغرغر



27



28

28. razorblade

موس حلاقة

29. shaving cream

معجون حلاقة

30. aftershave

كولونيا بعد الحلاقة



M

M. shave

يحلّق



29



30



N

N. cut...nails

تقلم الأظافر



31

32

33

31. nail clipper

مقلّمة أظافر

32. emery board

مبرد أظافر

33. nail polish

طلاء الأظافر



O

O. polish...nails

تطلي الأظافر



34

35

36

37

38

Makeup مكياج

34. eyebrow pencil

قلم حواجب

35. eye shadow

قلم كحل

36. eyeliner

قلم تخطيط العين



P

P. put on / apply

تضع



Q

Q. take off / remove

تزيل



39

40

41

42

37. blush

أحمر خدود

38. lipstick

أحمر الشفاه

39. mascara

مسكّرة (مستحضر تجميلي)

40. foundation

كريم أساس

41. face powder

بودرة للوجه

42. makeup remover

مزيل المكياج



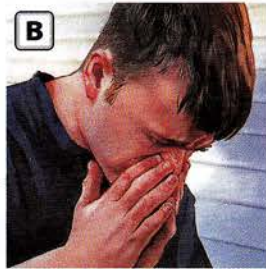
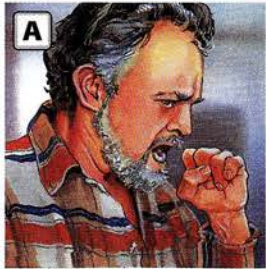
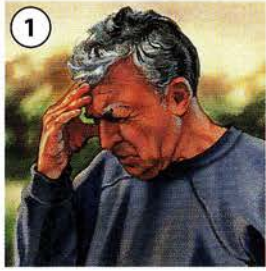

1. headache  
صداع

2. toothache  
وجع أسنان

3. earache  
ألم في الأذن

4. stomachache  
ألم في المعدة

5. backache  
ألم في الظهر

6. sore throat  
التهاب الحنجرة

7. nasal congestion  
احتقان في الأنف

8. fever / temperature  
حمى / حرارة

9. chills  
رعشة

10. rash  
طفح جلدي

A. cough  
يسعل

B. sneeze  
يعطس

C. feel dizzy  
يشعر/تتشعر بالدوار (دوخة)

D. feel nauseous  
تشعر بالغثيان

E. throw up / vomit  
تتقيأ / يستقرغ - تستقرغ

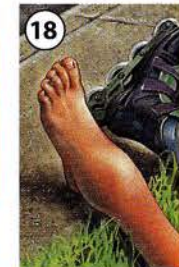

11. insect bite  
لسعة حشرة

12. bruise  
كدمة

13. cut  
جرح

14. sunburn  
سفعة (ضربة) شمس

15. blister  
قرحة (كلو)

16. swollen finger  
ورم في الإصبع

17. bloody nose  
نزيف في الأنف

18. sprained ankle  
التواء الكاحل

**Look at the pictures.**

Describe the symptoms and injuries.

A: He has a backache.

B: She has a toothache.

**Think about it. Discuss.**

1. What are some common cold symptoms?
2. What do you recommend for a stomachache?
3. What is the best way to stop a bloody nose?



Common Illnesses and Childhood Diseases العلل الشائعة وأمراض الطفولة



1. cold  
برد



2. flu  
أنفلونزا



3. ear infection  
التهاب في الأذن



4. strep throat  
التهاب في الحنجرة



5. measles  
حصبة



6. chicken pox  
جدري الماء (جديري)



7. mumps  
نكاف / أبو كعب



8. allergies  
حساسية

Serious Medical Conditions and Diseases حالات طبية وأمراض خطيرة

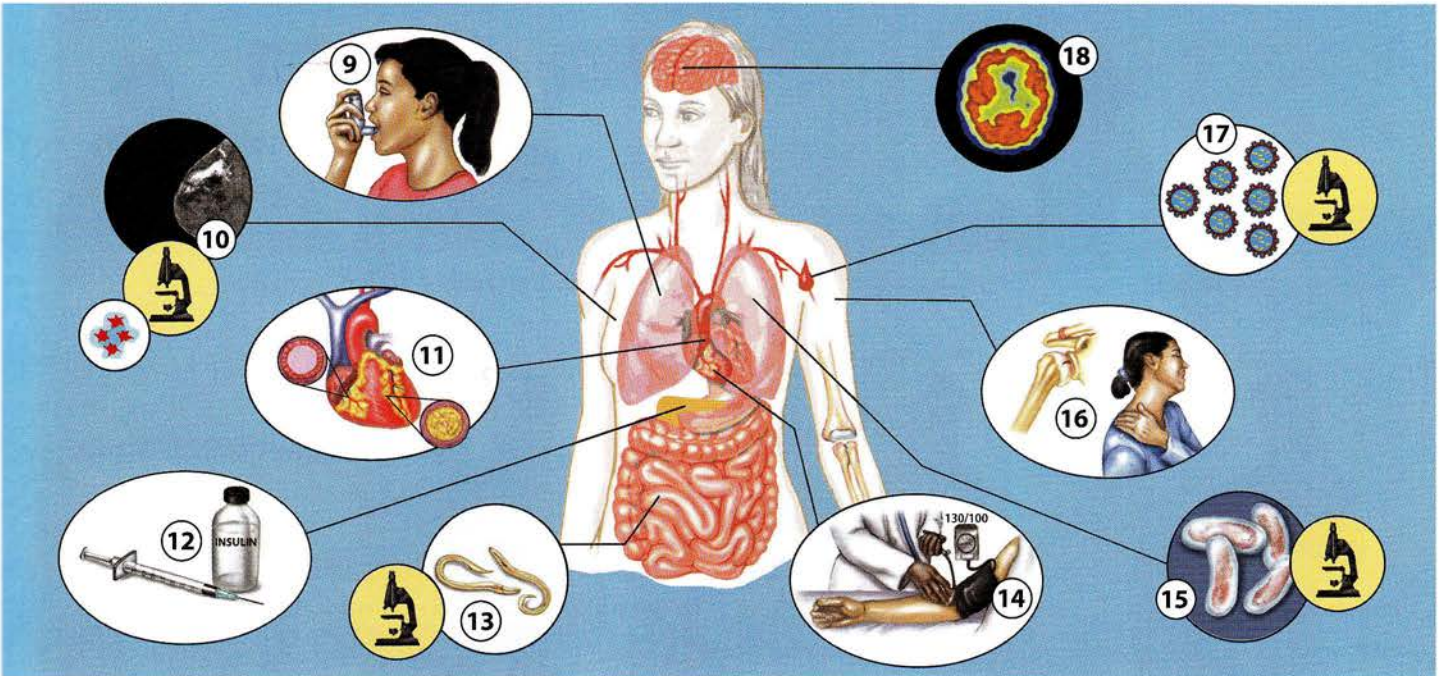

9. asthma  
ربو

10. cancer  
سرطان

11. heart disease  
مرض القلب

12. diabetes  
مرض السكري

13. intestinal parasites  
دود معوي

14. high blood pressure / hypertension  
ضغط دم عال / ارتفاع ضغط الدم

15. TB (tuberculosis)  
سل

16. arthritis  
التهاب مفاصل

17. HIV (human immunodeficiency virus)  
فيروس نقص المناعة البشرية

18. dementia  
فقدان القوى العقلية (خيل)

More vocabulary

**AIDS (acquired immune deficiency syndrome):** a medical condition that results from contracting the HIV virus  
**Alzheimer's disease:** a disease that causes dementia

**coronary disease:** heart disease

**infectious disease:** a disease that is spread through air or water

**influenza:** flu



DROP-OFF

PICK-UP



**2**

**Family Physician Medical Group Inc.**  
1515 Elm Court Suite 100, Rosemead CA 91770  
TEL: (800) 555-3999

CAL LIC. #54POISU170 183098WUFCSOJE

PATIENT NAME: Bruce Kent  
DOB: 02/29/88  
DATE: 03/07/10

**Rx**

Diclofenac 50 MG Refill: 0

Laura Lane, MD

**4**

**Smallgreen Pharmacy**  
1818 Oak Ave  
Rosemead, CA 91770 Dr. L. Luther PHONE 555-5522

**5** NO 00859023-57988 DATE 03/07/10

**Alki Elmi**  
345 First Street Rosemead, CA 91770

**6** TAKE ONE TABLET BY MOUTH 2 TIMES A DAY AS NEEDED FOR PAIN.  
**NAPROXEN 500 MG**

**REFILLS: 2**

**7** Discard after 03/07/12

**8** May cause drowsiness.

1. pharmacist

صيدلي

2. prescription

وصفة طبية (روشتة)

3. prescription medication

دواء موصوف طبييا

4. prescription label

بطاقة الوصفة الطبية

5. prescription number

رقم الوصفة الطبية

6. dosage

جرعة

7. expiration date

تاريخ انتهاء الصلاحية

8. warning label

بطاقة تحذير

Medical Warnings تحذيرات طبية



**A. Take with food or milk.**

تناول مع أكل أو حليب.



**B. Take one hour before eating.**

تناول قبل ساعة من الأكل.



**C. Finish all medication.**

تناول كل الدواء حتى ينتهي.

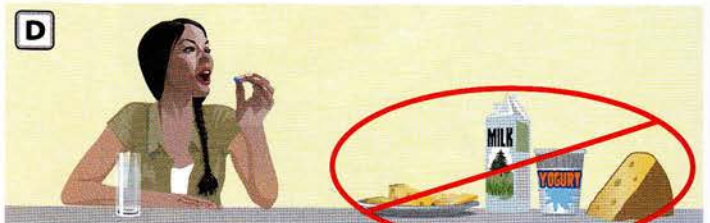

**D. Do not take with dairy products.**

لا تتناوله مع منتجات ألبان.

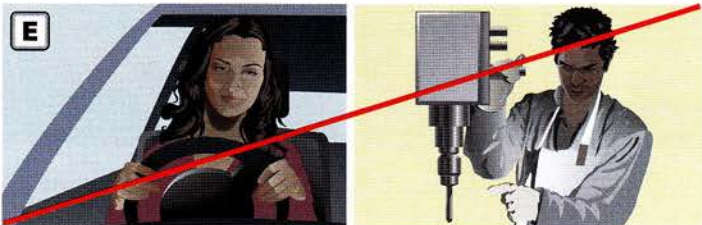

**E. Do not drive or operate heavy machinery.**

لا تقود سيارة أو تشغيل آلات ثقيلة.

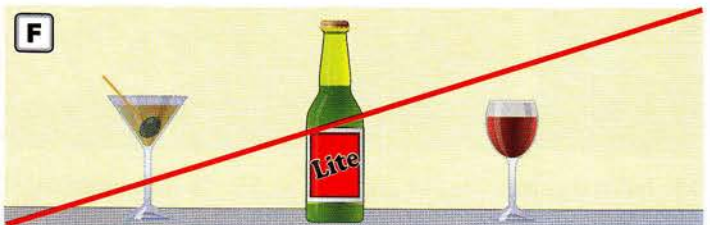

**F. Do not drink alcohol.**

لا تشرب مشروبات كحولية.

More vocabulary

prescribe medication: to write a prescription

fill prescriptions: to prepare medication for patients

pick up a prescription: to get prescription medication

Role play. Talk to the pharmacist.

A: Hi. I need to pick up a prescription for Jones.

B: Here's your medication, Mr. Jones. Take these once a day with milk or food.



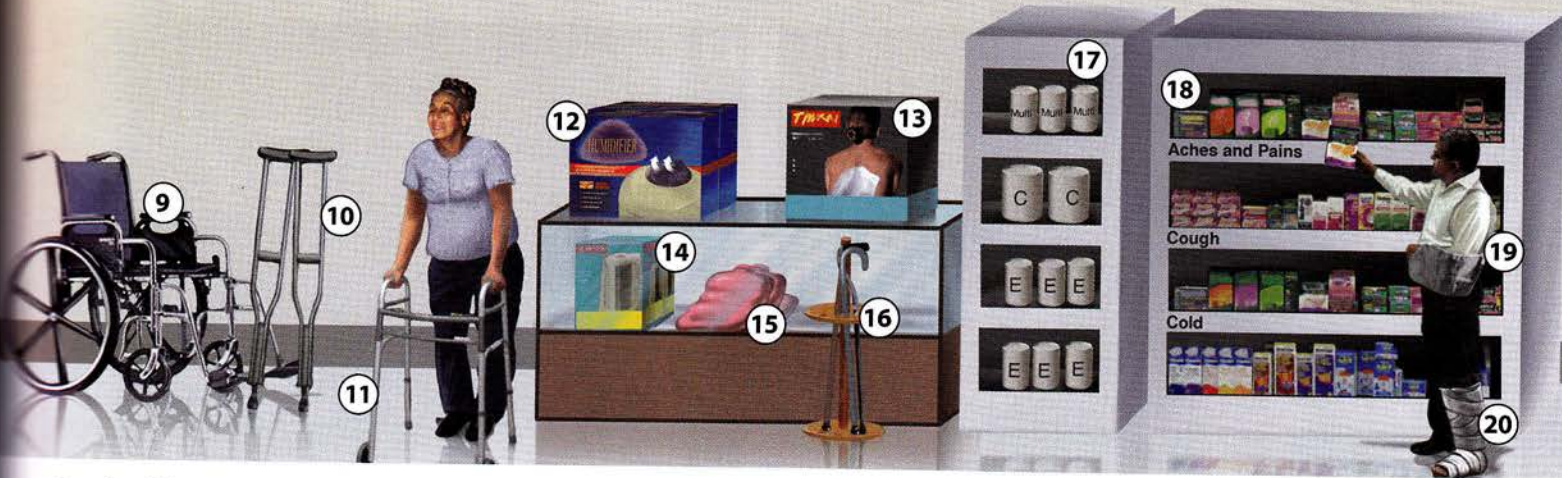

9. wheelchair

كرسي بعجلات

10. crutches

عكاز

11. walker

ممشاة (مشاية)

12. humidifier

مرطب للهواء

13. heating pad

لبادة تدفئة

14. air purifier

منق للهواء

15. hot water bottle

كيس الماء الساخن

16. cane

عصا

17. vitamins

فيتامينات

18. over-the-counter medication

أدوية مباحة بدون وصفة طبية

19. sling

معلق

20. cast

جبيرة / جبص

### Types of Medication أنواع الأدوية

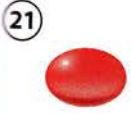

21. pill

حبة



22. tablet

قرص



23. capsule

كبسولة



24. ointment

مرهم



25. cream

كريم / معجون

### Over-the-Counter Medication الأدوية المباحة بدون وصفة طبية



26. pain reliever

مسكن للألام



27. cold tablets

أقراص للبرد أو الزكام



28. antacid

مضاد للحموضة

29. cough syrup

شراب للسعال



30. throat lozenges

أقراص للمص ملطفة للحنجرة

31. eye drops

قطرة للعين



32. nasal spray

رشاش للأنف

33. inhaler

منشقة



### Ways to talk about medication

Use *take* for pills, tablets, capsules, and cough syrup.

Use *apply* for ointments and creams.

Use *use* for drops, nasal sprays, and inhalers.

### Ask your classmates. Share the answers.

1. What pharmacy do you go to?
2. Do you ever ask the pharmacist for advice?
3. Do you take any vitamins? Which ones?





## Ways to Get Well طرق الشفاء

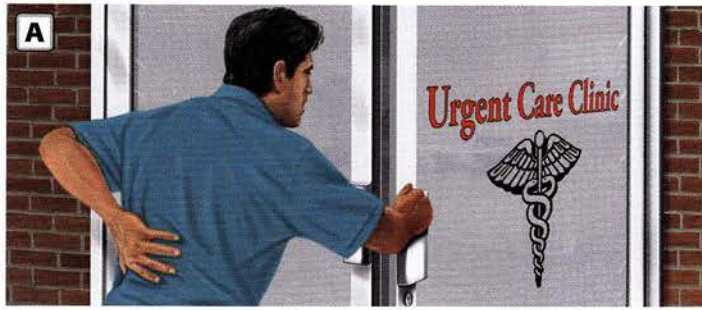

**A. Seek** medical attention.

اطلب العناية الطبية.

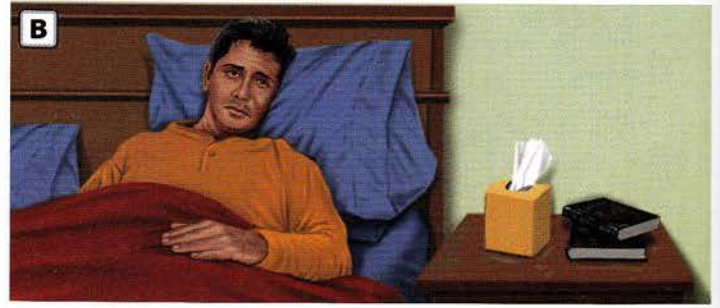

**B. Get** bed rest.

الزم الفراش.

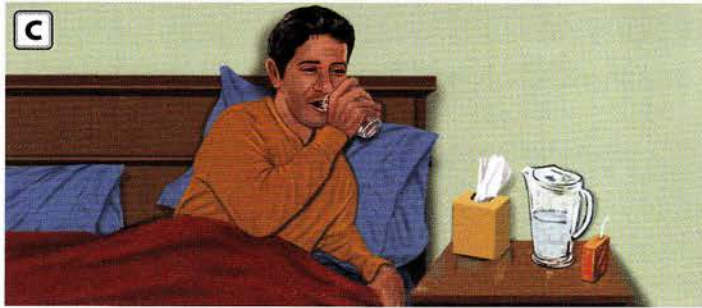

**C. Drink** fluids.

اشرب سوائل.

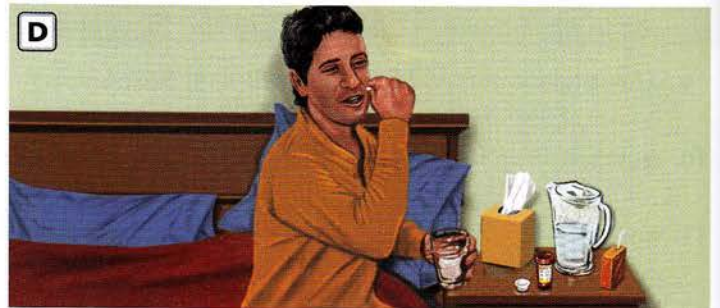

**D. Take** medicine.

تعاط دواء.

## Ways to Stay Well طرق المحافظة على صحتك

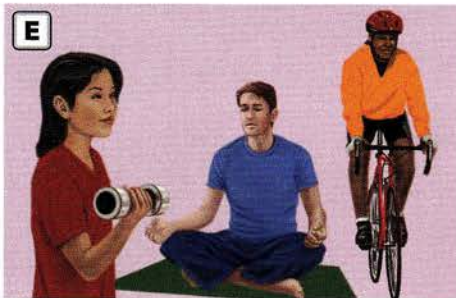

**E. Stay** fit.

حافظ على لياقتك البدنية.



**F. Eat** a healthy diet.

كل أطعمة صحية.



**G. Don't** smoke.

لا تدخن.



**H. Have** regular checkups.

اطلب إجراء كشوف طبية منتظمة.



**I. Get** immunized.

اطلب تحصينك بلقاحات ضد الأمراض.



**J. Follow** medical advice.

اتبع النصيحة الطبية.

### More vocabulary

**injection:** medicine in a syringe that is put into the body

**immunization / vaccination:** an injection that stops serious diseases

### Ask your classmates. Share the answers.

1. How do you stay fit?
2. What do you do when you're sick?
3. Which two foods are a part of your healthy diet?





Types of Health Problems أنواع المشاكل الصحية



1. vision problems  
مشاكل في النظر



2. hearing loss  
فقدان السمع



3. pain  
ألم



4. stress  
توتر / إجهاد



5. depression  
اكتئاب

Help with Health Problems العون في المشاكل الصحية



6. optometrist  
مصّحح البصر



7. glasses  
نظارات



8. contact lenses  
عدسات لاصقة



9. audiologist  
أخصائي سمع



10. hearing aid  
سماعة أذن



11. physical therapy  
علاج طبيعي



12. physical therapist  
أخصائي علاج طبيعي



13. talk therapy  
علاج بالكلمة



14. therapist  
معالج



15. support group  
مجموعة دعم

Ways to ask about health problems

- Are you in pain?
- Are you having vision problems?
- Are you experiencing depression?

Pair practice. Make new conversations.

- A: Do you know a good optometrist?
- B: Why? Are you having vision problems?
- A: Yes, I might need glasses.



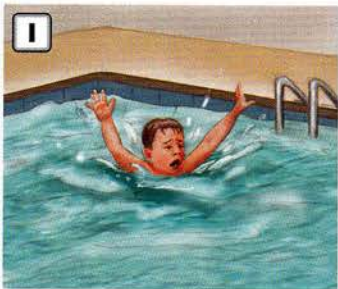
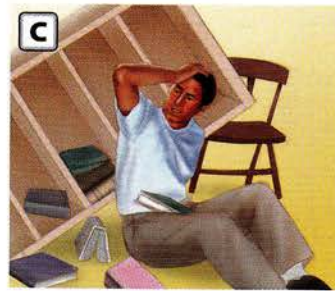
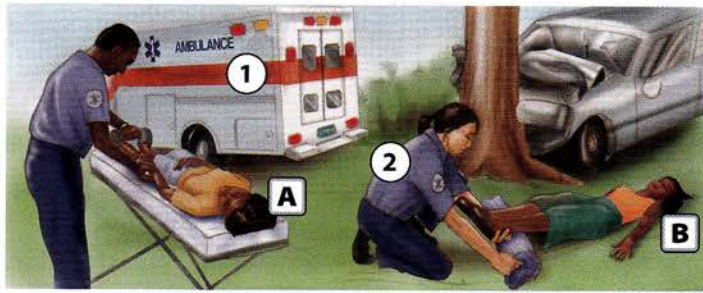

1. ambulance

سيارة إسعاف

2. paramedic

طاقم الإسعاف

A. be unconscious

يفقد الوعي

B. be in shock

يصاب بصدمة

C. be injured / be hurt

يصاب بإصابة / يصاب بأذى

D. have a heart attack

يصاب بنوبة قلبية

E. have an allergic reaction

يعاني من حساسية

F. get an electric shock

يصاب بصدمة كهربائية

G. get frostbite

يقرسها الصقيع

H. burn (your)self

يحرق نفسه

I. drown

يغرق

J. swallow poison

تبلع مادة سامة

K. overdose on drugs

يتناول كمية مفرطة من الدواء

L. choke

تختنق

M. bleed

ينزف

N. can't breathe

لا يستطيع التنفس

O. fall

تقع

P. break a bone

يكسر عظمة من عظامه

### Grammar Point: past tense

For past tense add -ed:  
burned, drowned, swallowed,  
overdosed, choked

### These verbs are different (irregular):

be – was, were

bleed – bled

fall – fell

have – had

can't – couldn't

get – got

break – broke



First Aid إسعافات أولية



1. first aid kit  
علبة إسعافات أولية



2. first aid manual  
كتيب إسعافات أولية

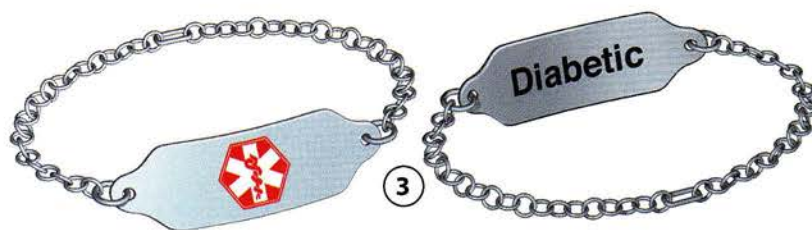

3. medical emergency bracelet  
أسورة طوارئ طبية

Inside the Kit داخل العلبة

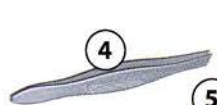

4. tweezers  
ملقاط

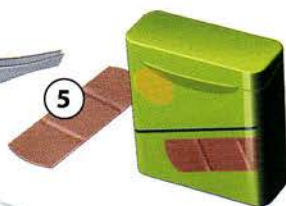

5. adhesive bandage  
ضمادة لاصقة



6. sterile pad  
لبادة معقمة



7. sterile tape  
شريط معقم



8. gauze  
شاش



9. hydrogen peroxide  
بيروكسيد الهيدروجين

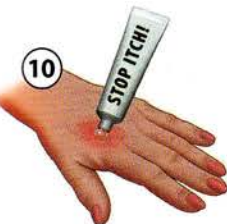

10. antihistamine cream  
كريم مضاد للهستامين



11. antibacterial ointment  
مرهم مضاد للجراثيم



12. elastic bandage  
ضمادة مطاطية

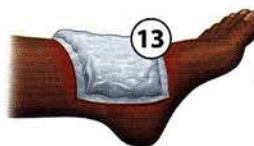

13. ice pack  
حزمة ثلج



14. splint  
جبيرة لليد

First Aid Procedures إجراءات الإسعافات الأولية



15. stitches  
غرز / دروز



16. rescue breathing  
تنفس إنقاذي

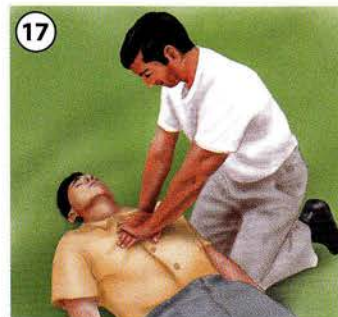

17. CPR (cardiopulmonary resuscitation)  
إنعاش القلب والرئتين



18. Heimlich maneuver  
طريقة هيمليك لمعالجة الاختناق

Pair practice. Make new conversations.

A: What do we need in the first aid kit?

B: We need tweezers and gauze.

A: I think we need sterile tape, too.

Think about it. Discuss.

1. What are the three most important first aid items? Why?
2. Which first aid procedures should everyone know? Why?
3. What are some good places to keep a first aid kit?



In the Waiting Room في غرفة الانتظار



1. appointment  
موعد

2. receptionist  
موظف استقبال



3. health insurance card  
بطاقة تأمين صحي

4 Health Form

Name: Andre Zolmar  
Date of birth: July 8, 1973  
Current symptoms: stomachache

Health History:

Childhood Diseases:

chicken pox  
 diphtheria  
 rubella  
 measles  
 mumps  
 other

Description of symptoms:

4. health history form  
استمارة التاريخ الصحي

In the Examining Room في غرفة الكشف

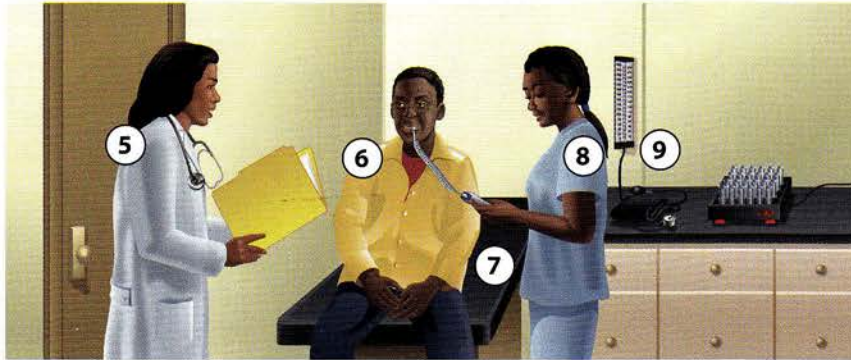

5. doctor  
طبيب

7. examination table  
طاولة الكشف

9. blood pressure gauge  
جهاز لقياس ضغط الدم

11. thermometer  
مقياس حرارة (ترمومتر)

6. patient  
مريض

8. nurse  
ممرضة

10. stethoscope  
سماعة طبية

12. syringe  
إبرة / سرنجة



Medical Procedures إجراءات طبية



A. check...blood pressure  
تفحص ضغط الدم



B. take...temperature  
تفحص/تأخذ درجة الحرارة



C. listen to...heart  
تستمع إلى نبض القلب

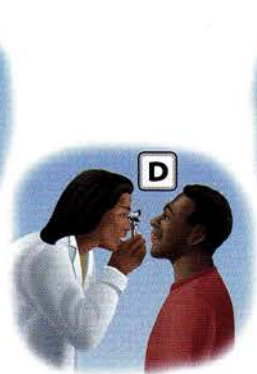

D. examine...eyes  
تفحص العينين



E. examine...throat  
تفحص الحنجرة



F. draw...blood  
تسحب دما

Grammar Point: future tense with will + verb

To show a future action, use *will* + verb.  
The subject pronoun contraction of *will* is '-ll'.  
She *will* draw your blood. = She'll draw your blood.

Role play. Talk to a medical receptionist.

A: Will the nurse examine my eyes?  
B: No, but she'll draw your blood.  
A: What will the doctor do?



**Dentistry** طب الأسنان



1. dentist  
طبيب/طبيبة أسنان
2. dental assistant  
مساعد طبيب أسنان



3. dental hygienist  
أخصائي صحة أسنان
4. dental instruments  
أدوات معالجة الأسنان

**Orthodontics** تقويم الأسنان



5. orthodontist  
طبيب تقويم الأسنان
6. braces  
طوق لتقويم الأسنان

**Dental Problems** مشاكل الأسنان

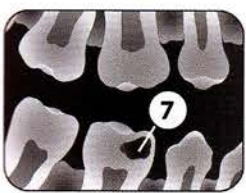

7. cavity / decay  
نخر / بلي
8. filling  
حشو

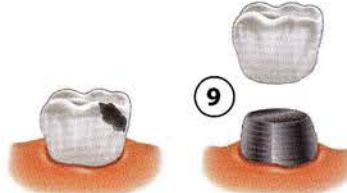
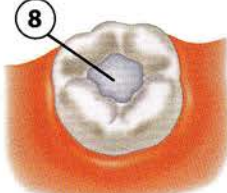

9. crown  
تاج
10. dentures  
طاقم أسنان اصطناعية

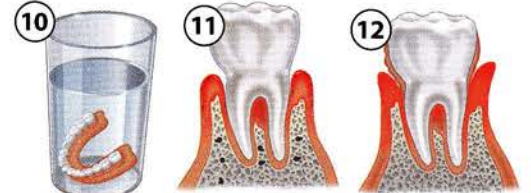

11. gum disease  
مرض اللثة
12. plaque  
لويحات البلاك

**An Office Visit** زيارة لعيادة أسنان



- A. clean...teeth  
ينظف الأسنان



- B. take x-rays  
ياخذ أشعة سينية



- C. numb the mouth  
يخدر الفم



- D. drill a tooth  
يحفر السن

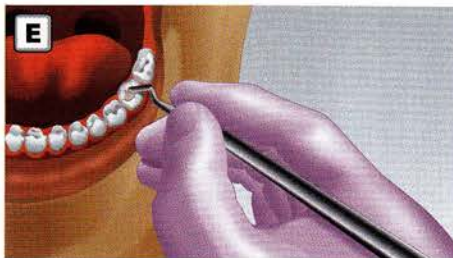

- E. fill a cavity  
يملا النخر

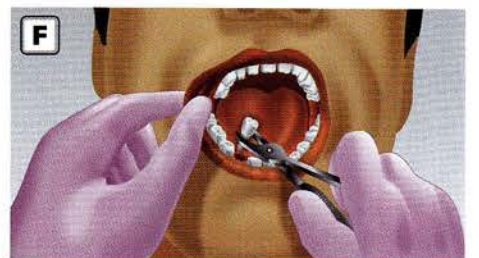

- F. pull a tooth  
يقتلع (يخلع) السن

**Ask your classmates. Share the answers.**

1. Do you know someone with braces? Who?
2. Do dentists make you nervous? Why or why not?
3. How often do you go to the dentist?

**Role play. Talk to a dentist.**

- A: I think I have a cavity.
- B: Let me take a look.
- A: Will I need a filling?



Medical Specialists أطباء أخصائيون

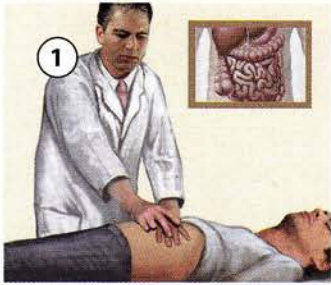

1. internist  
طبيب باطني



2. obstetrician  
طبيب ولادة



3. cardiologist  
طبيب قلب



4. pediatrician  
طبيب أطفال



5. oncologist  
طبيب أورام

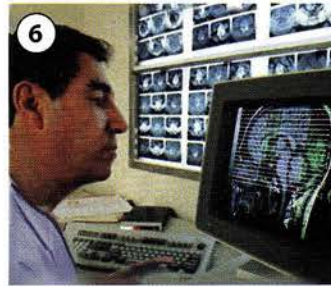

6. radiologist  
طبيب أشعة

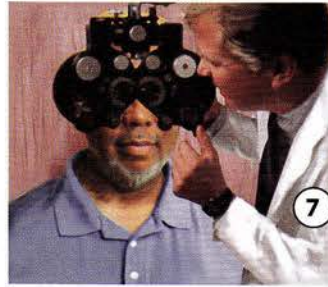

7. ophthalmologist  
طبيب عيون



8. psychiatrist  
طبيب أمراض نفسية

Nursing Staff هيئة التمريض



9. surgical nurse  
ممرضة جراحة



10. registered nurse (RN)  
ممرضة مرخصة



11. licensed practical nurse (LPN)  
ممرضة ممارسة مرخصة



12. certified nursing assistant (CNA)  
مساعد ممرضة معتمد

Hospital Staff العاملون بالمستشفى



13. administrator  
إداري



14. admissions clerk  
موظف الإدخال



15. dietician  
أخصائي في شؤون التغذية



16. orderly  
ممرض

More vocabulary

Gynecologists examine and treat women.  
Nurse practitioners can give medical exams.  
Nurse midwives deliver babies.

Chiropractors move the spine to improve health.  
Orthopedists treat bone and joint problems.



A Hospital Room غرفة بالمستشفى

Lab المختبر

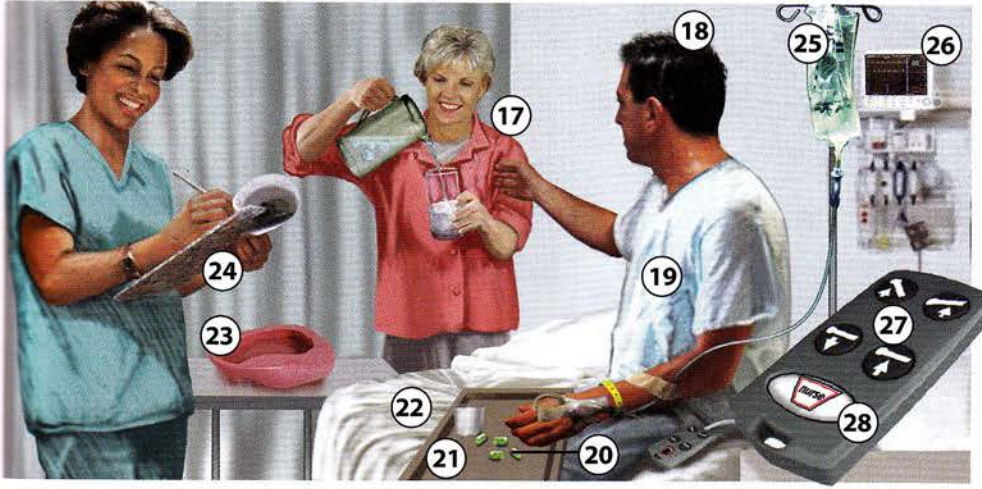

- |                                  |                                       |  |   |
|----------------------------------|---------------------------------------|--|---|
| 17. volunteer<br>متطوع           | 21. bed table<br>طاولة سرير           | 25. IV (intravenous drip)<br>سائل تغذية يعطى في الوريد | 29. phlebotomist<br>فصّاد                         |
| 18. patient<br>مرضى              | 22. hospital bed<br>سرير مستشفى       | 26. vital signs monitor<br>مراقب العلامات الحياتية     | 30. blood work / blood test<br>تحليل دم           |
| 19. hospital gown<br>رداء مستشفى | 23. bed pan<br>وعاء للسرير / نونية    | 27. bed control<br>المتحكم في حركة السرير              | 31. medical waste disposal<br>سلة للمهملات الطبية |
| 20. medication<br>دواء           | 24. medical chart<br>ورقة بيانات طبية | 28. call button<br>جرس الاستدعاء                       |   |

Emergency Room Entrance

مدخل غرفة الطوارئ



Operating Room

غرفة العمليات



- |   |                                    |  |   |
|---|------------------------------------|--|---|
| 32. emergency medical technician (EMT)<br>أخصائي طبي لحالات الطوارئ | 35. anesthesiologist<br>طبيب تخدير | 37. surgical cap<br>قلنسوة غرفة العمليات | 39. surgical gloves<br>قفازات غرفة العمليات   |
| 33. stretcher / gurney<br>نقالة مرضى                                | 36. surgeon<br>جراح                | 38. surgical gown<br>رداء غرفة العمليات  | 40. operating table<br>طاولة العملية الجراحية |
| 34. ambulance<br>سيارة إسعاف  |                                    |  |   |

Dictate to your partner. Take turns.

A: Write this sentence. She's a volunteer.

B: She's a what?

A: Volunteer. That's v-o-l-u-n-t-e-e-r.

Role play. Ask about a doctor.

A: I need to find a good surgeon.

B: Dr. Jones is a great surgeon. You should call him.

A: I will! Please give me his number.



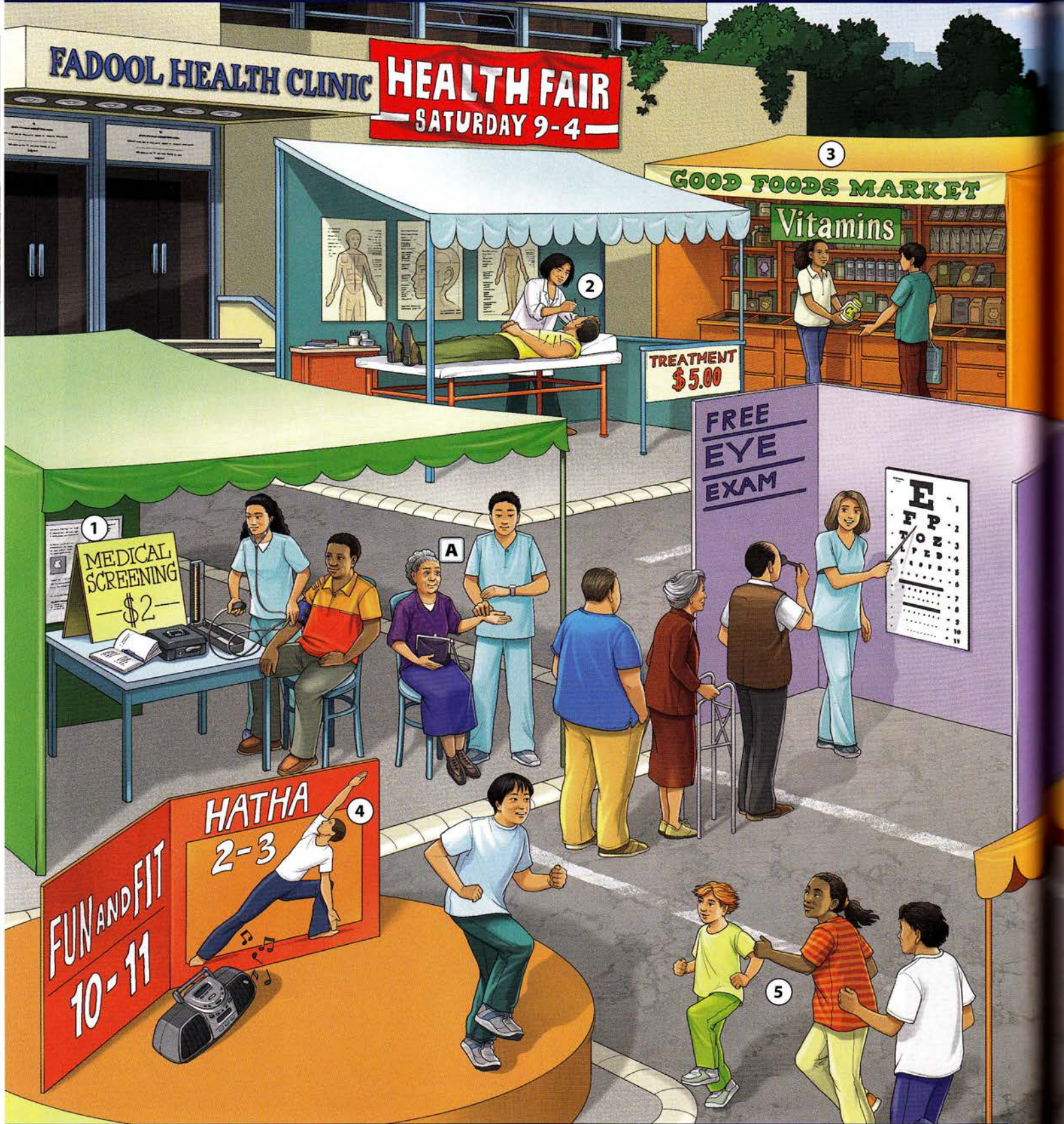

1. low-cost exam

كشف قليل التكلفة

2. acupuncture

علاج بالإبر الصينية

3. booth

جناح

4. yoga

اليوجا

5. aerobic exercise

تمرين هوائي

6. demonstration

عرض / تجربة حية

7. sugar-free

خالٍ من السكر

8. nutrition label

بطاقة بيانات تغذوية

A. check ... pulse

يفحص النبض

B. give a lecture

تلقى محاضرة



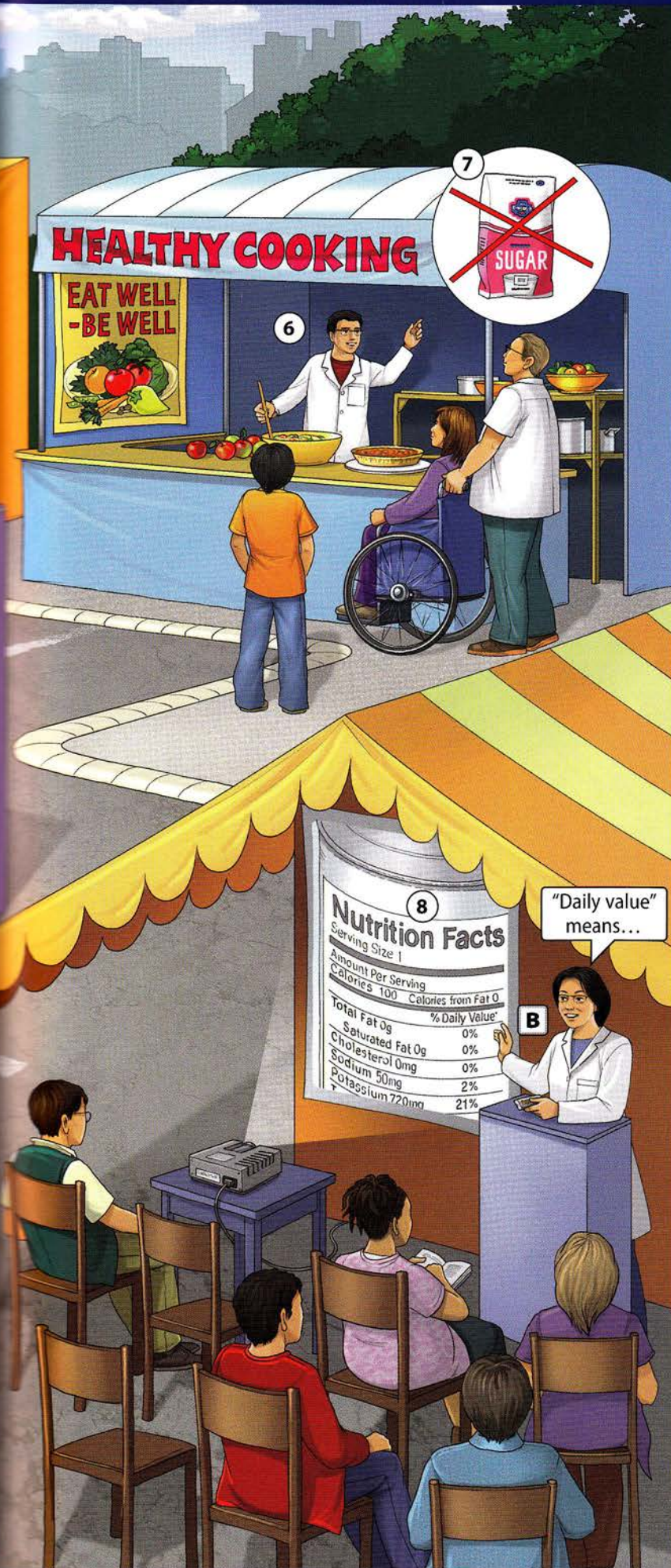

**Look at the picture.**  
**What do you see?**

**Answer the questions.**

1. How many different booths are there at the health fair?
2. What kinds of exams and treatments can you get at the fair?
3. What kinds of lectures and demonstrations are there?
4. How much is an acupuncture treatment? a medical screening?

 **Read the story.**

### A Health Fair

Once a month the Fadool Health Clinic has a health fair. You can get a low-cost medical exam at one booth. The nurses check your blood pressure and check your pulse. At another booth you can get a free eye exam. And an acupuncture treatment is only \$5.00.

You can learn a lot at the fair. This month a doctor is giving a lecture on nutrition labels. There is also a demonstration on sugar-free cooking. You can learn to do aerobic exercise and yoga, too.

Do you want to get healthy and stay healthy? Then come to the Fadool Clinic Health Fair!

**Think about it.**

1. Which booths at this fair look interesting to you? Why?
2. Do you read nutrition labels? Why or why not?





1. parking garage  
جراج سيارات /  
موقف سيارات
2. office building  
مبنى خاص للمكاتب
3. hotel  
فندق
4. Department of  
Motor Vehicles  
دائرة تسجيل المركبات الآلية
5. bank  
بنك / مصرف
6. police station  
مخفر الشرطة
7. bus station  
محطة الأتوبيس
8. city hall  
مبنى البلدية

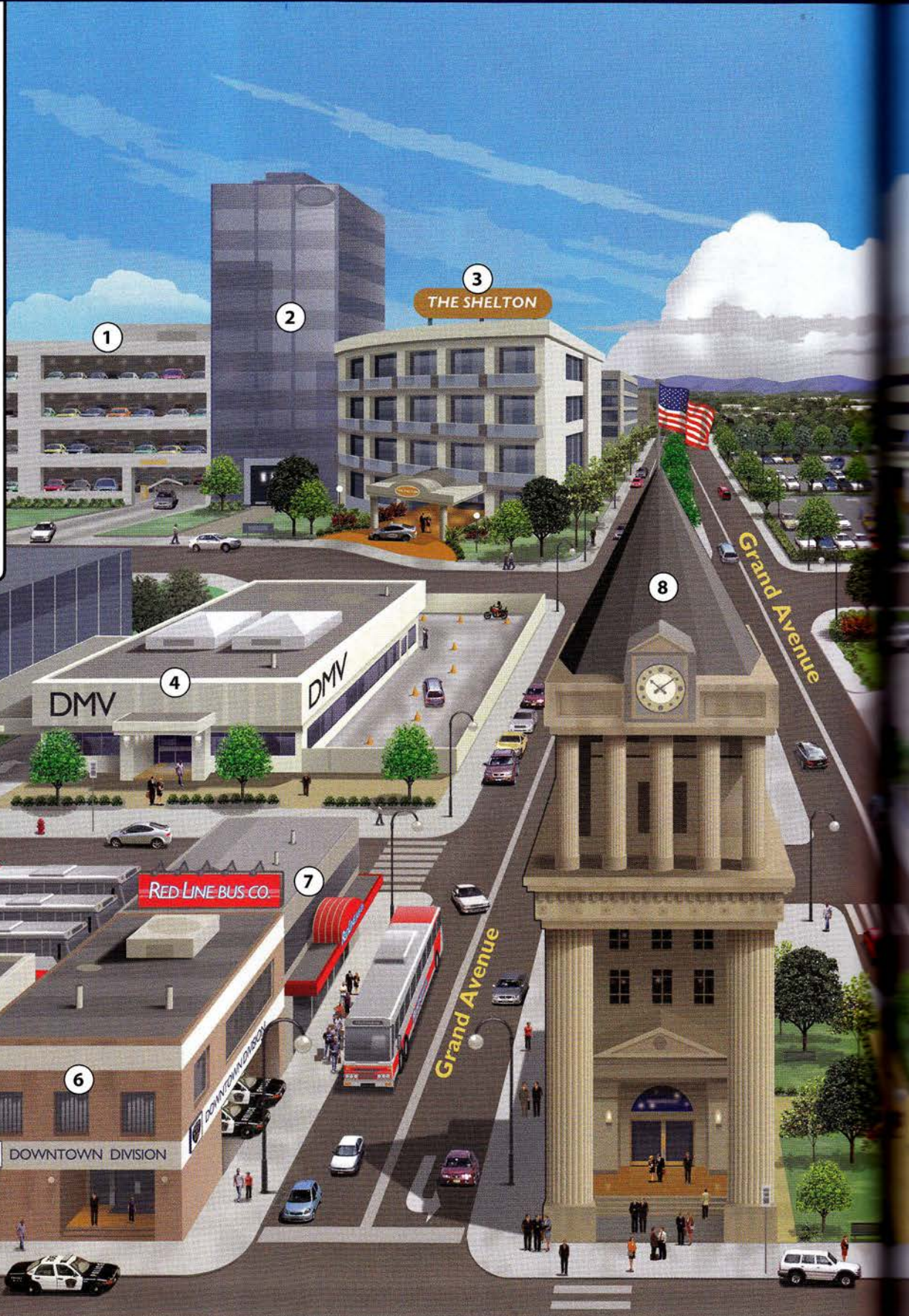

Listen and point. Take turns.

A: Point to the bank.

B: Point to the hotel.

A: Point to the restaurant.

Dictate to your partner. Take turns.

A: Write bank.

B: Is that spelled b-a-n-k?

A: Yes, that's right.





9. hospital

مستشفى

10. gas station

محطة بنزين

11. post office

مكتب بريد

12. fire station

إطفائية

13. courthouse

دار المحكمة

14. restaurant

مطعم

15. library

مكتبة

### Grammar Point: *in* and *at* with locations

Use *in* when you are inside the building. *I am in (inside) the bank.* Use *at* to describe your general location. *I am at the bank.*

### Pair practice. Make new conversations.

A: *I'm in the bank. Where are you?*

B: *I'm at the bank, too, but I'm outside.*

A: *OK. I'll meet you there.*



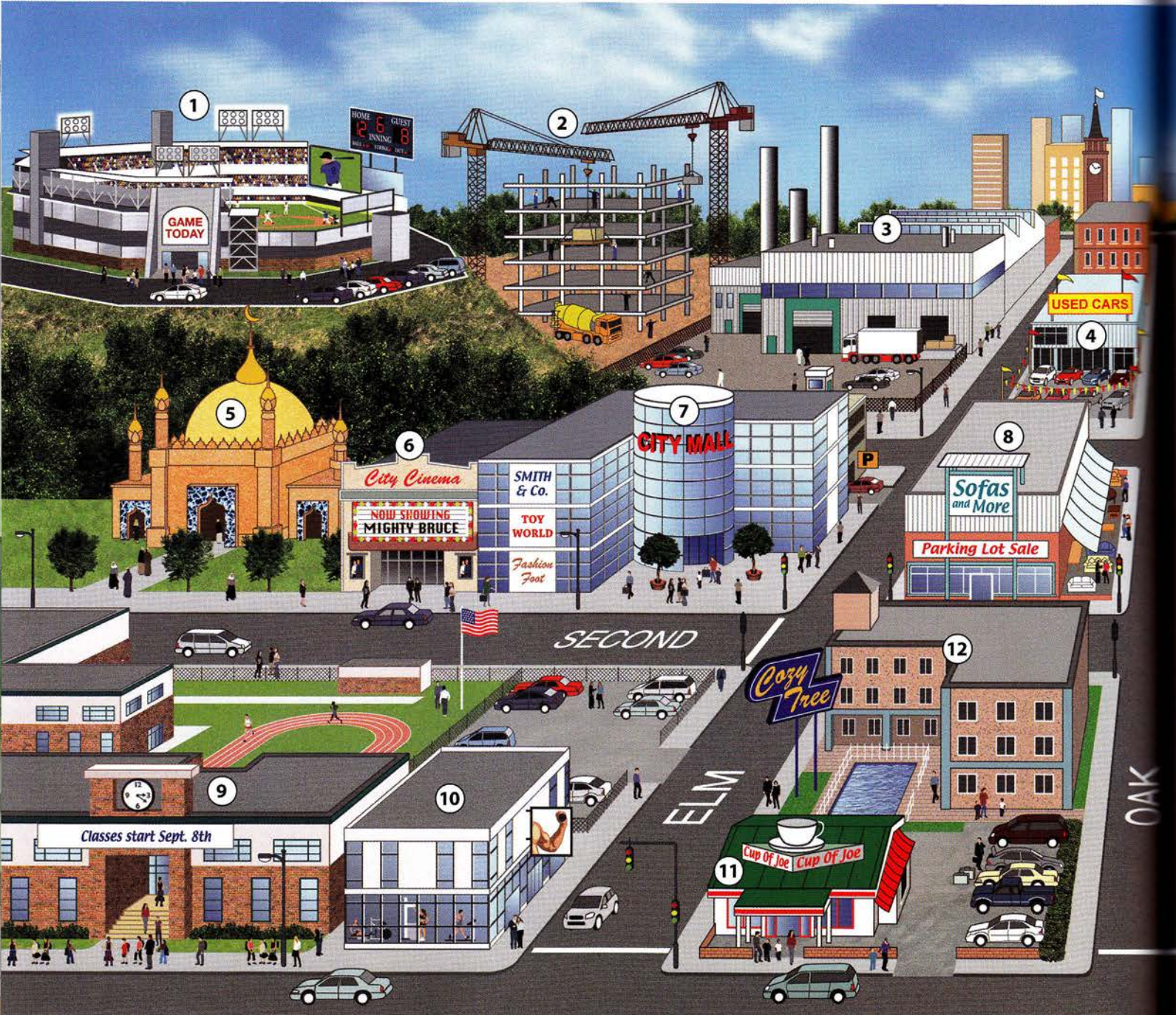

1. stadium

استاد

2. construction site

موقع إنشآت

3. factory

مصنع

4. car dealership

معرض سيارات

5. mosque

مسجد

6. movie theater

دور عرض / سينما

7. shopping mall

مركز تسوق

8. furniture store

محل لبيع الأثاث

9. school

مدرسة

10. gym

جمنازيوم (قاعة الجيم)

11. coffee shop

مقهى

12. motel

موتيل (فندق صغير)

**Ways to state your destination using to and to the**

Use **to** for schools, churches, and synagogues.

*I'm going to school.*

Use **to the** for all other locations. *I have to go to the bakery.*

**Pair practice. Make new conversations.**

A: Where are you going today?

B: I'm going to school. How about you?

A: I have to go to the bakery.





13. skyscraper / high-rise  
ناطحة سحاب / بناية عالية الارتفاع

14. church  
كنيسة

15. cemetery  
مقبرة

16. synagogue  
معبد يهودي

17. community college  
كلية أهلية

18. supermarket  
محل سوبرماركت

19. bakery  
مخبز

20. home improvement store  
محل أدوات لتحسين المنازل

21. office supply store  
محل أدوات مكتبية

22. garbage truck  
سيارة النفايات

23. theater  
مسرح

24. convention center  
مركز مؤتمرات

**Ways to give locations**

The mall is on 2nd Street.

The mall is on the corner of 2nd and Elm.

The mall is next to the movie theater.

**Ask your classmates. Share the answers.**

1. Where's your favorite coffee shop?
2. Where's your favorite supermarket?
3. Where's your favorite movie theater?



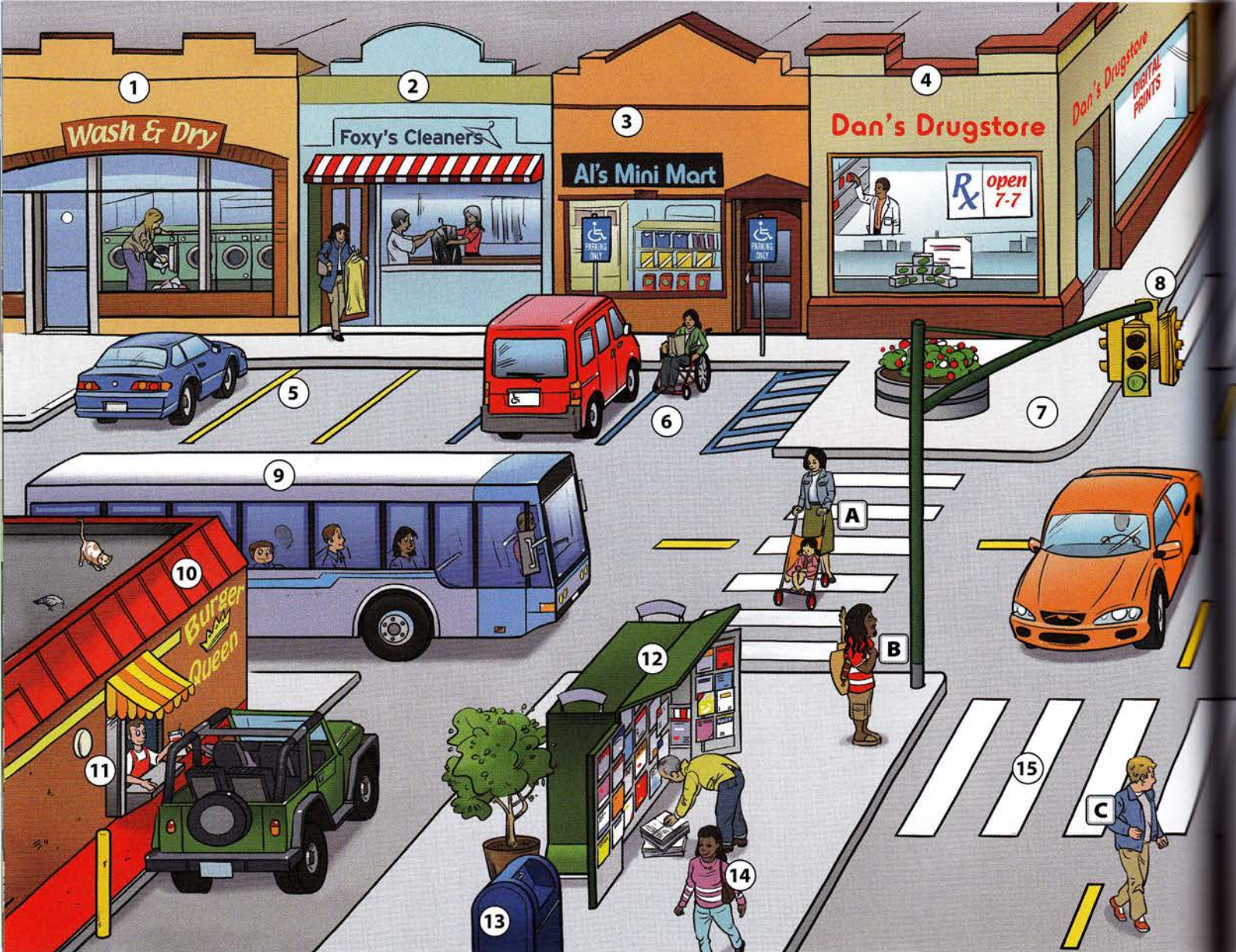

- |   |   |  |
|---|---|--|
| 1. laundromat<br>مغسلة عامة                                 | 7. corner<br>زاوية / ناصية                            | 13. mailbox<br>صندوق البريد                                |
| 2. dry cleaners<br>مصبغة / تنظيف جاف                        | 8. traffic light<br>إشارة مرور                        | 14. pedestrian<br>مشاة                                     |
| 3. convenience store<br>بقالة صغيرة                         | 9. bus<br>أوتوبيس / حافلة                             | 15. crosswalk<br>ممر المشاة                                |
| 4. pharmacy<br>صيدلية                                       | 10. fast food restaurant<br>مطعم وجبات سريعة          | A. <b>cross</b> the street<br>تعبّر الشارع                 |
| 5. parking space<br>مكان لوقوف السيارة                      | 11. drive-thru window<br>نافذة تقديم الأطعمة للسيارات | B. <b>wait for</b> the light<br>ينتظر الإشارة الضوئية      |
| 6. handicapped parking<br>مكان مخصص للمعوقين لوقوف سياراتهم | 12. newsstand<br>كشك جرائد                            | C. <b>jaywalk</b><br>يعبر الطريق في غير المكان المخصص لذلك |

### Pair practice. Make new conversations.

A: I have a lot of errands to do today.

B: Me, too. First, I'm going to the laundromat.

A: I'll see you there after I stop at the copy center.

### Think about it. Discuss.

- Which businesses are good to have in a neighborhood? Why?
- Would you like to own a small business? If yes, what kind? If no, why not?





- |   |   |  |
|---|---|--|
| 16. bus stop<br>موقف أوتوبيس                  | 22. bike<br>دراجة                                     | 28. cart<br>عربة يد                      |
| 17. donut shop<br>محل لكعك الدونات            | 23. pay phone<br>هاتف / تليفون بالأجرة (تليفون عمومي) | 29. street vendor<br>بائع متجول          |
| 18. copy center<br>مطبعة / محل لتصوير مستندات | 24. sidewalk<br>رصيف                                  | 30. childcare center<br>مركز رعاية أطفال |
| 19. barbershop<br>حلاق                        | 25. parking meter<br>عداد موقف السيارة                | D. ride a bike<br>تركب دراجة             |
| 20. video store<br>محل شرائط فيديو            | 26. street sign<br>لافتة شارع                         | E. park the car<br>يوقف سيارة            |
| 21. curb<br>حافة رصيف                         | 27. fire hydrant<br>مطفئة حريق                        | F. walk a dog<br>يمشّي كلبا              |

### More vocabulary

**neighborhood:** the area close to your home  
**do errands:** to make a short trip from your home to buy or pick up things

### Ask your classmates. Share the answers.

1. What errands do you do every week?
2. What stores do you go to in your neighborhood?
3. What things can you buy from a street vendor?





1. music store

محل موسيقي

2. jewelry store

محل مجوهرات

3. nail salon

صالون لتجميل الأظافر

4. bookstore

محل بيع كتب

5. toy store

محل لعب

6. pet store

محل منتجات الحيوانات المنزلية

7. card store

محل بطاقات معايدة / محل كروت

8. florist

بائع زهور

9. optician

نظاراتي

10. shoe store

محل أحذية

11. play area

منطقة للعب

12. guest services

خدمات الضيوف

**More vocabulary**

beauty shop: hair salon

men's store: men's clothing store

gift shop: a store that sells t-shirts, mugs, and other small gifts

**Pair practice. Make new conversations.**

A: Where is the florist?

B: It's on the first floor, next to the optician.





13. department store

محل متعدد الأقسام

14. travel agency

مكتب سياحة / وكالة سفر

15. food court

ساحة الطعام

16. ice cream shop

محل آيس كريم

17. candy store

محل بيع الحلوى

18. hair salon

صالون حلاقة

19. maternity store

محل بيع ملابس الحوامل

20. electronics store

محل أجهزة إلكترونية

21. elevator

مصعد

22. cell phone kiosk

كشك الهواتف المحمولة (النقالة)

23. escalator

سلم متحرك

24. directory

الدليل

### Ways to talk about plans

Let's go to the card store.

I have to go to the card store.

I want to go to the card store.

### Role play. Talk to a friend at the mall.

A: Let's go to the card store. I need to buy a card for Maggie's birthday.

B: OK, but can we go to the shoe store next?



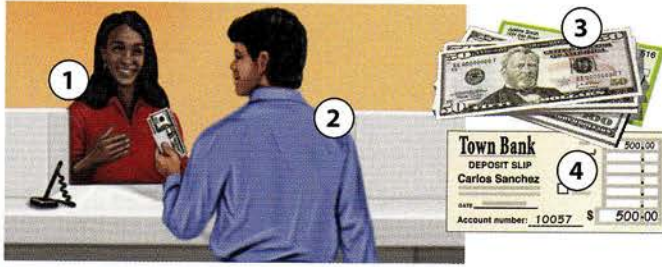

- 1. teller  
أمينة الصندوق
- 2. customer  
زبون / عميل
- 3. deposit  
إيداع
- 4. deposit slip  
بيان الإيداع
- 5. security guard  
حارس أمن
- 6. vault  
خزينة
- 7. safety deposit box  
صندوق حفظ الودائع
- 8. valuables  
نفائس / أشياء ثمينة

Opening an Account فتح حساب



- 9. account manager  
مدير حسابات
- 10. passbook  
دفتر بنكي
- 11. savings account number  
رقم حساب التوفير
- 12. check book  
دفتر شيكات
- 13. check  
شيك
- 14. checking account number  
رقم الحساب الجاري
- 15. ATM card  
بطاقة جهاز الصرف الآلي
- 16. bank statement  
كشف الحساب البنكي
- 17. balance  
الرصيد



- A. Cash a check.  
يصرف شيكا.
- B. Make a deposit.  
يودع نقدا أو شيكا.
- C. Bank online.  
يجري أعمالا بنكية على الإنترنت.

The ATM (Automated Teller Machine) جهاز الصرف الآلي



- D. Insert your ATM card.  
أدخل بطاقة إيه تي أم الخاصة بك.
- E. Enter your PIN.\*  
أدخل رقمك السري.
- F. Withdraw cash.  
اسحب النقود.
- G. Remove your card.  
أخرج بطاقة إيه تي أم الخاصة بك.

\*PIN = personal identification number



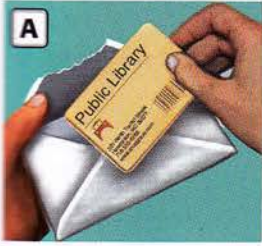

A. get a library card  
يحصل على بطاقة مكتبة



B. look for a book  
يبحث عن كتاب



C. check out a book  
يستعير كتابا



D. return a book  
يعيد كتابا



E. pay a late fine  
يدفع غرامة تأخير



1. library clerk  
كاتب / موظف مكتبة

2. circulation desk  
مكتب تداول

3. library patron  
مُرتاد مكتبة

4. periodicals  
منشورات دورية

5. magazine  
مجلة

6. newspaper  
صحيفة

7. headline  
عنوان رئيسي (مانشت)

8. atlas  
أطلس

9. reference librarian  
أمين مكتبة للمعلومات المرجعية

10. self-checkout  
استعارة كتب ذاتيا

11. online catalog  
كتالوج إلكتروني

12. picture book  
كتاب مصور

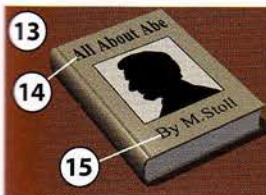

13. biography  
سيرة ذاتية

14. title  
عنوان

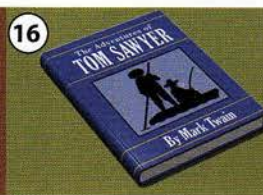

15. author  
مؤلف

16. novel  
رواية



17. audiobook  
كتاب صوتي

18. videocassette  
شريط فيديو



19. DVD  
قرص فيديو رقمي (دي في دي)







1. Priority Mail®

بريد مستعجل

2. Express Mail®

بريد سريع

3. media mail

بريد إعلامي

4. Certified Mail™

بريد مسجل

5. airmail

بريد جوي

6. ground post / parcel post

بريد بري



13. letter

خطاب / جواب

14. envelope

ظرف / مغلف

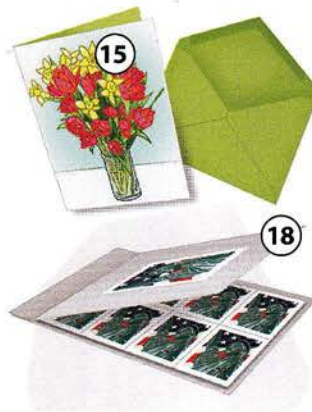

15. greeting card

بطاقة/كارت معايدة

16. post card

بطاقة بريدية (كارت بوستال)

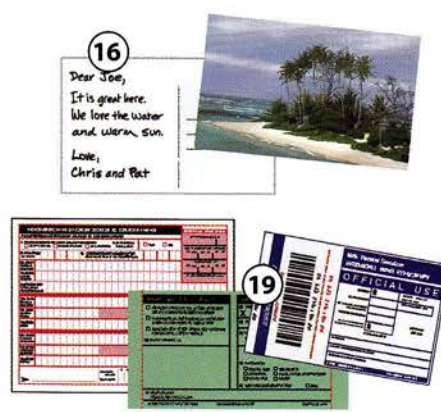

17. package

طرد

18. book of stamps

دفتر طوابع بريدية

19. postal forms

استمارات بريدية

20. letter carrier

ساعي البريد / حامل البريد

21. return address

عنوان المرسل

22. mailing address

عنوان المرسل إليه

21 Sonya Enriquez  
258 Quentin Avenue  
Los Angeles, CA 90068-141

22 Cindy Lin  
807 Glenn Drive  
Charlotte, NC 28201



23. stamp

طابع بريد

24. postmark

ختم البريد

Ways to talk about sending mail

This letter has to get there tomorrow. (Express Mail®)

This letter has to arrive in two days. (Priority Mail®)

This letter can go in regular mail. (First Class)

Pair practice. Make new conversations.

A: Hi. This letter has to get there tomorrow.

B: You can send it by Express Mail®.

A: OK. I need a book of stamps, too.





7. postal clerk  
موظف بريد

8. scale  
ميزان

9. post office box (PO box)  
صندوق بريد (ص. ب.)

10. automated postal center (APC)  
مركز بريدي آلي

11. stamp machine  
ماكينة طابع

12. mailbox  
صندوق لإلقاء البريد

**Sending a Card** إرسال بطاقة/كارت

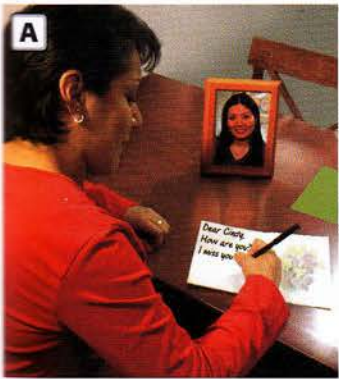

**A. Write** a note in a card.  
تكتب رسالة في الكارت.

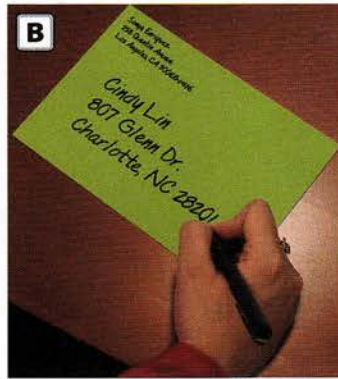

**B. Address** the envelope.  
تكتب العنوان على الظرف.

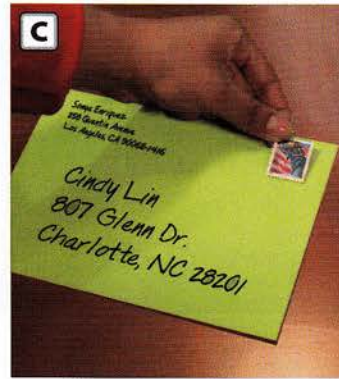

**C. Put on** a stamp.  
تضع طابع البريد.



**D. Mail** the card.  
تلقى الكارت في صندوق البريد.



**E. Deliver** the card.  
يوصل البريد.



**F. Receive** the card.  
تستلم الكارت.



**G. Read** the card.  
تقرأ الكارت.

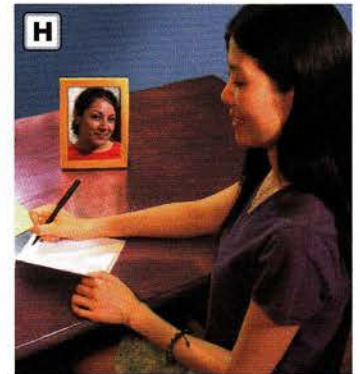

**H. Write back.**  
تكتب إليها ردا على الكارت.

**More vocabulary**

overnight / next day mail: Express Mail®  
postage: the cost to send mail  
junk mail: mail you don't want

**Think about it. Discuss.**

1. What kind of mail do you send overnight?
2. Do you want to be a letter carrier? Why or why not?
3. Do you get junk mail? What do you do with it?





1. DMV handbook

كتيب دائرة تسجيل المركبات الآلية

2. testing area

منطقة الامتحان

3. DMV clerk

موظف دائرة تسجيل المركبات الآلية

4. photo

صورة فوتوغرافية

5. fingerprint

بصمة إصبع

6. vision exam

كشف نظر

7. window

نافذة / شباك

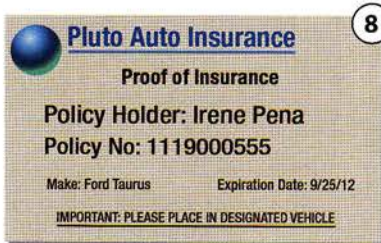

8. proof of insurance

إثبات التأمين

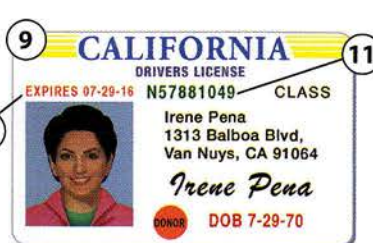

10. expiration date

تاريخ الانتهاء

11. driver's license number

رقم رخصة القيادة



12. license plate

لوحة الترخيص المعدنية

13. registration sticker / tag

لاصق / لصيقة التسجيل

**More vocabulary**

**expire:** a license is no good, or expires, after the expiration date

**renew a license:** to apply to keep a license before it expires

**vanity plate:** a more expensive, personal license plate

**Ask your classmates. Share the answers.**

1. How far is the DMV from your home?
2. Do you have a driver's license? If yes, when does it expire? If not, do you want one?





الحصول على أول رخصة قيادة لك Getting Your First License

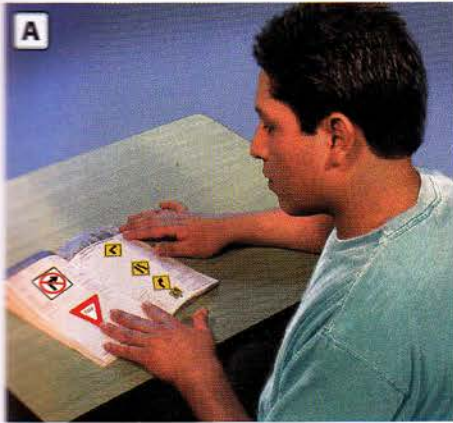

**A. Study the handbook.**  
ذاكر الكتيب.

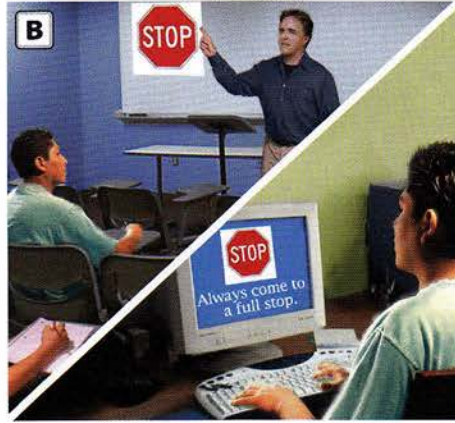

**B. Take a driver education course.\***  
التحق بدورة لتعليم قيادة السيارات.



**C. Show your identification.**  
أبرز بطاقة هويتك.



**D. Pay the application fee.**  
ادفع رسم تقديم الطلب.



**E. Take a written test.**  
تقدم للامتحان التحريري.



**F. Get a learner's permit.**  
احصل على تصريح للمتعلم.



**G. Take a driver's training course.\***  
التحق بدورة تدريب السائقين.



**H. Pass a driving test.**  
انجح في امتحان قيادة السيارة.



**I. Get your license.**  
تسلم رخصة القيادة الخاصة بك.

\*Note: This is not required for drivers 18 and older.

**Ways to request more information**

- What do I do next?
- What's the next step?
- Where do I go from here?

**Role play. Talk to a DMV clerk.**

- A: I want to apply for a driver's license.
- B: Did you study the handbook?
- A: Yes, I did. What do I do next?





Federal Government (الحكومة الاتحادية) (الفدرالية)

Legislative Branch

السلطة التشريعية

- 1. U.S. Capitol  
الكابيتول (مقر الكونجرس الأمريكي في واشنطن)
- 2. Congress  
الكونجرس
- 3. House of Representatives  
مجلس النواب
- 4. congressperson  
عضو كونجرس
- 5. Senate  
مجلس الشيوخ
- 6. senator  
عضو مجلس شيوخ / سناتور

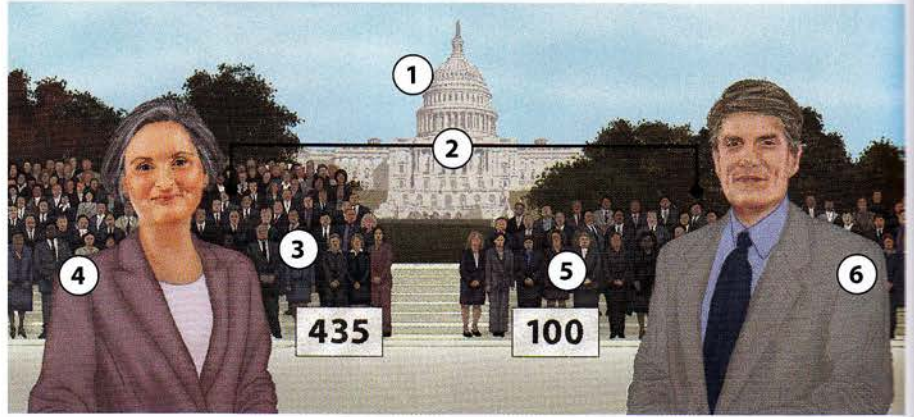

Executive Branch

السلطة التنفيذية

- 7. White House  
البيت الأبيض
- 8. president  
الرئيس
- 9. vice president  
نائب الرئيس
- 10. Cabinet  
الوزارة



Judicial Branch

السلطة القضائية

- 11. Supreme Court  
المحكمة العليا
- 12. justices  
قضاة
- 13. chief justice  
رئيس القضاة / رئيس المحكمة



The Military القوات المسلحة

- 14. Army  
الجيش
- 15. Navy  
البحرية
- 16. Air Force  
القوات الجوية
- 17. Marines  
سلاح مشاة البحرية (المارينز)
- 18. Coast Guard  
خفر السواحل
- 19. National Guard  
الحرس الوطني





State Government حكومة الولاية

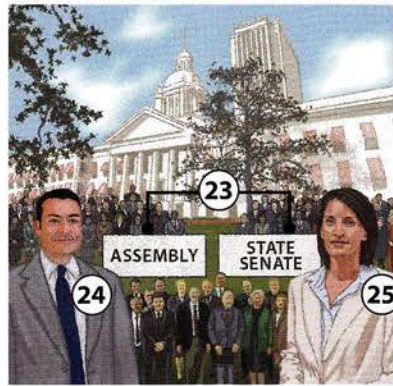

- 20. governor  
الحاكم
- 21. lieutenant governor  
نائب الحاكم
- 22. state capital  
عاصمة الولاية

- 23. Legislature  
المجلس التشريعي للولاية
- 24. assemblyperson  
عضو المجلس التشريعي
- 25. state senator  
عضو مجلس شيوخ الولاية

City Government حكومة المدينة



- 26. mayor  
العمدة
- 27. city council  
مجلس المدينة / المجلس البلدي
- 28. councilperson  
عضو مجلس المدينة

An Election انتخابات



- A. run for office  
يرشح نفسه لمنصب عام
- 29. political campaign  
حملة انتخابية سياسية



- B. debate  
يدخل في مناظرة
- 30. opponent  
المنافس / الخصم



- C. get elected  
يفوز في الانتخابات
- 31. election results  
نتائج الانتخابات

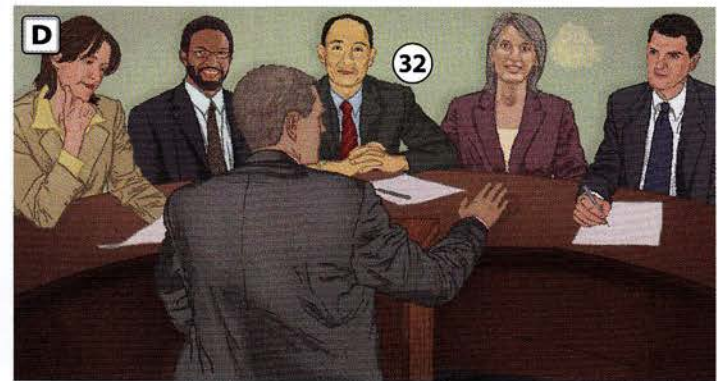

- D. serve  
يتولى منصبه
- 32. elected official  
مسؤول منتخب

More vocabulary

term: the period of time an elected official serves  
political party: a group of people with the same political goals

Think about it. Discuss.

1. Should everyone have to serve in the military? Why or why not?
2. Would you prefer to run for city council or mayor? Why?





## Responsibilities الواجبات

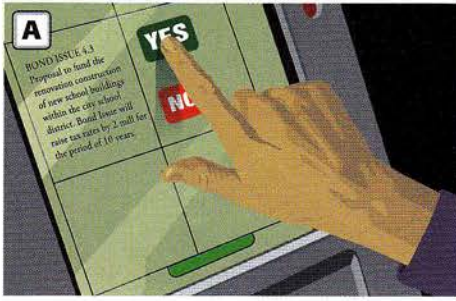

A. vote

يصوت في الانتخابات

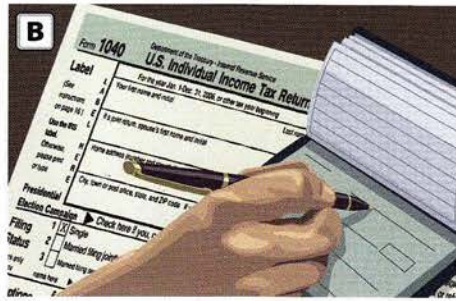

B. pay taxes

يدفع الضرائب



C. obey the law

يطيع القانون



D. register with Selective Service\*

يسجل اسمه في الخدمة الانتقائية

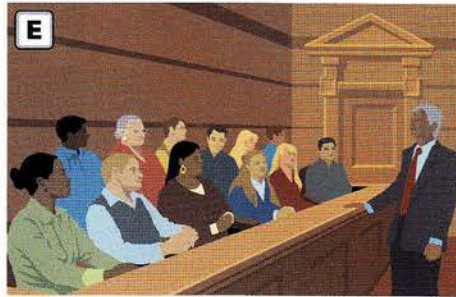

E. serve on a jury

يؤدي الخدمة في هيئة محلفين



F. be informed

يبقى على اطلاع بما يجري

## Citizenship Requirements متطلبات الحصول على الجنسية



G. be 18 or older

أن يكون عمره ١٨ سنة أو أكبر



H. live in the U.S. for 5 years

أن يكون مقيما في الولايات المتحدة لفترة ٥ سنوات



I. take a citizenship test

أن يتقدم لامتحان الجنسية

## Rights الحقوق

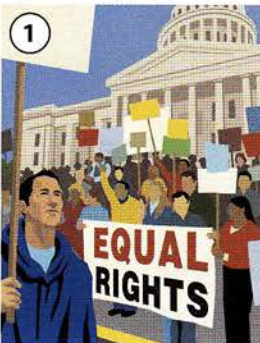

1. peaceful assembly

التجمع السلمي

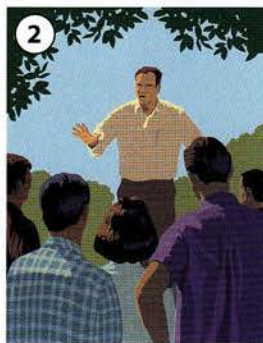

2. free speech

حرية الكلام

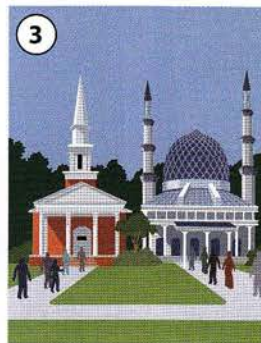

3. freedom of religion

حرية الدين أو العبادة



4. freedom of the press

حرية الصحافة



5. fair trial

المحاكمة العادلة

\*Note: All males 18 to 26 who live in the U.S. are required to register with Selective Service.





**A. arrest** a suspect  
يلقي القبض على شخص مشتبته فيه.  
1. police officer  
ضابط شرطة / شرطي  
2. handcuffs  
قيود / كليشات



**B. hire** a lawyer / hire an attorney  
يوكل محاميا  
3. guard  
حارس  
4. defense attorney  
محامي دفاع

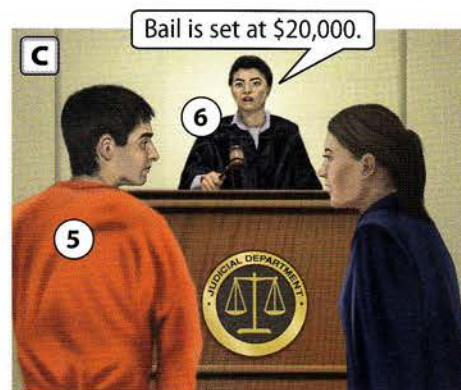

**C. appear** in court  
يمثل أمام القضاء  
5. defendant  
متهم / مدعى عليه  
6. judge  
قاضي

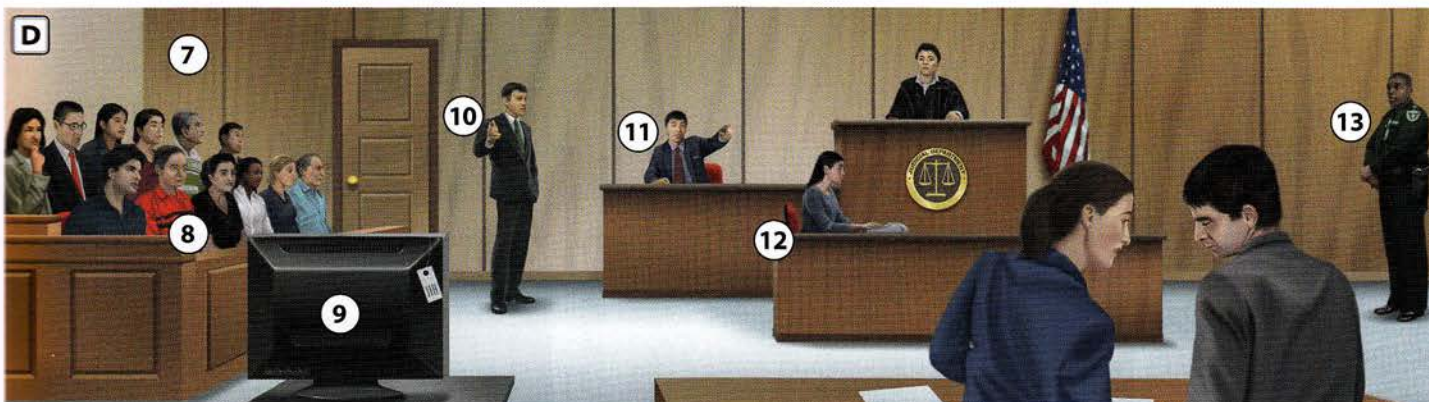

**D. stand** trial  
يحاكم / يخضع للمحاكمة  
7. courtroom  
قاعة المحكمة  
8. jury  
هيئة محلفين  
9. evidence  
دليل / بينة  
10. prosecuting attorney  
المدعي العام / وكيل النيابة  
11. witness  
شاهد  
12. court reporter  
كاتب المحكمة  
13. bailiff  
حاجب المحكمة



**E. convict** the defendant  
يحكم بإدانة المتهم  
14. verdict\*  
الحكم / القرار



**F. sentence** the defendant  
يصدر الحكم بمعاقبة المتهم



**G. go to jail / go to prison**  
يسجن / يودع السجن  
15. convict / prisoner  
مدان (محكوم عليه) / سجين



**H. be released**  
يفرج عنه / يطلق سراحه

\*Note: There are two possible verdicts, "guilty" and "not guilty."

**Look at the pictures.**

Describe what happened.

A: The police officer arrested a suspect.

B: He put handcuffs on him.

**Think about it. Discuss.**

1. Would you want to serve on a jury? Why or why not?
2. Look at the crimes on page 142. What sentence would you give for each crime? Why?





1. vandalism

تخريب متعمد



2. burglary

سطو



3. assault

اعتداء



4. gang violence

عنف عصابات



5. drunk driving

قيادة سيارة تحت تأثير الخمر



6. illegal drugs

مخدرات ممنوعة



7. arson

حرق متعمد



8. shoplifting

سرقة معروضات المتجر



9. identity theft

سرقة هويات الغير



10. victim

ضحية / مجني عليه



11. mugging

اعتداء بهدف السلب



12. murder

جريمة القتل



13. gun

مسدس

More vocabulary

steal: to take money or things from someone illegally

commit a crime: to do something illegal

criminal: someone who does something illegal

Think about it. Discuss.

1. Is there too much crime on TV or in the movies? Explain.

2. How can communities help stop crime?





- A. **Walk** with a friend.  
امش مع صديق أو صديقة.  
B. **Stay** on well-lit streets.  
ابق في شوارع جيدة الإنارة.



- C. **Conceal** your PIN number.  
اخف رقمك السري الذي تستخدمه في جهاز الصرف الآلي.  
D. **Protect** your purse or wallet.  
حافظ على محفظتك أو حقبيتك.



- E. **Lock** your doors.  
اقفل أبوابك.  
F. Don't **open** your door to strangers.  
لا تفتح بابك للغرباء.



- G. Don't **drink and drive**.  
لا تشرب الخمر وتقوم سياراً.  
H. **Shop** on secure websites.  
لا تتسوق إلا على مواقع إنترنت مؤمنة.

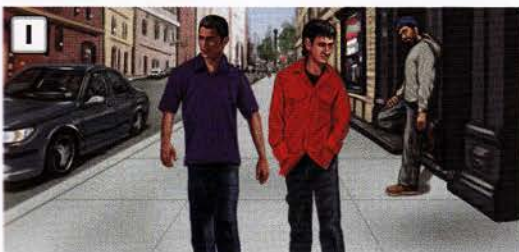

- I. **Be** aware of your surroundings.  
كن على دراية بالبيئة المحيطة بك.  
J. **Report** suspicious packages.  
بلغ الشرطة عن أية علب أو طرود مشبوهة.



- K. **Report** crimes to the police.  
بلغ الشرطة عن الجرائم.  
L. **Join** a Neighborhood Watch.  
انضم إلى هيئة أهل الحي لمراقبة الأعمال المشبوهة.

**More vocabulary**

**sober:** not drunk  
**designated drivers:** sober drivers who drive drunk people home safely

**Ask your classmates. Share the answers.**

1. Do you feel safe in your neighborhood?
2. Look at the pictures. Which of these things do you do?
3. What other things do you do to stay safe?



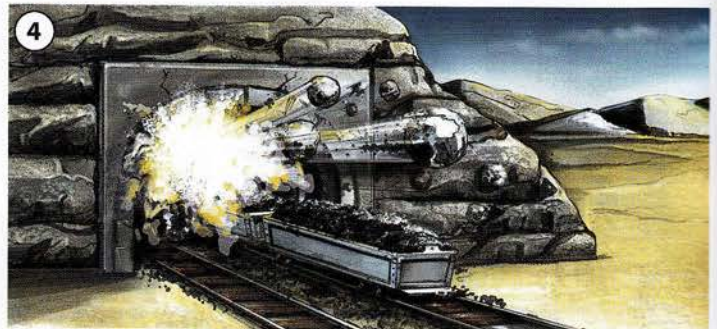

1. lost child

طفل ضائع

2. car accident

حادث سيارة / حادث طريق

3. airplane crash

تحطم طائرة

4. explosion

انفجار

5. earthquake

زلزال

6. mudslide

انزلاق الطين

7. forest fire

حريق غابات

8. fire

حريق

9. firefighter

إطفائي / رجل إطفاء

10. fire truck

سيارة إطفاء

## Ways to report an emergency

First, give your name. *My name is Tim Johnson.*  
Then, state the emergency and give the address.  
*There was a car accident at 219 Elm Street.*

## Role play. Call 911.

A: 911 Emergency Operator.

B: *My name is Lisa Diaz. There is a fire at 323 Oak Street.  
Please hurry!*



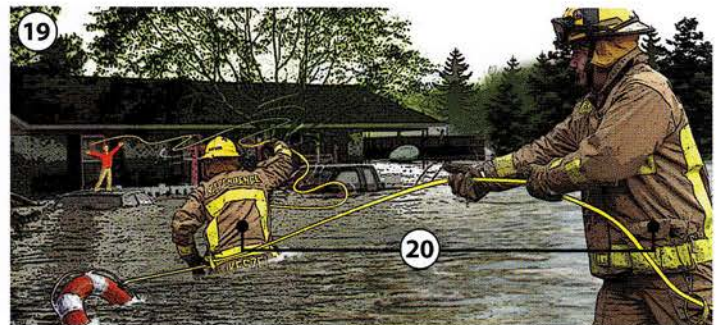
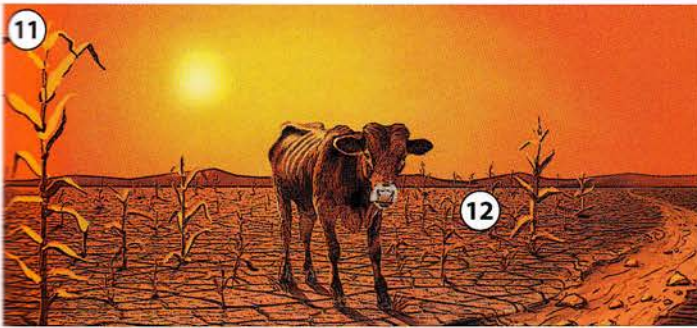

11. drought

جفاف / قحط

12. famine

مجاعة

13. blizzard

عاصفة ثلجية شديدة

14. hurricane

إعصار

15. tornado

زوبعة

16. volcanic eruption

انفجار بركاني

17. tidal wave / tsunami

موجة بحرية مدنية / تسونامي

18. avalanche

تبهور / جرف ثلجي

19. flood

فيضان

20. search and rescue team

فريق البحث والإنقاذ

**Ask your classmates. Share the answers.**

1. Which natural disaster worries you the most?
2. Which natural disaster worries you the least?
3. Which disasters are common in your local area?

**Think about it. Discuss.**

1. What organizations can help you in an emergency?
2. What are some ways to prepare for natural disasters?
3. Where would you go in an emergency?





## Before an Emergency قبل حدوث الحالة الطارئة



### A. Plan for an emergency.

خطط للحالة الطارئة.

1. meeting place  
مكان تجمع

2. out-of-state contact  
معارف خارج الولاية

3. escape route  
طريق للهرب / مهرب

4. gas shut-off valve  
صمام غلق الغاز

5. evacuation route  
طريق للإخلاء

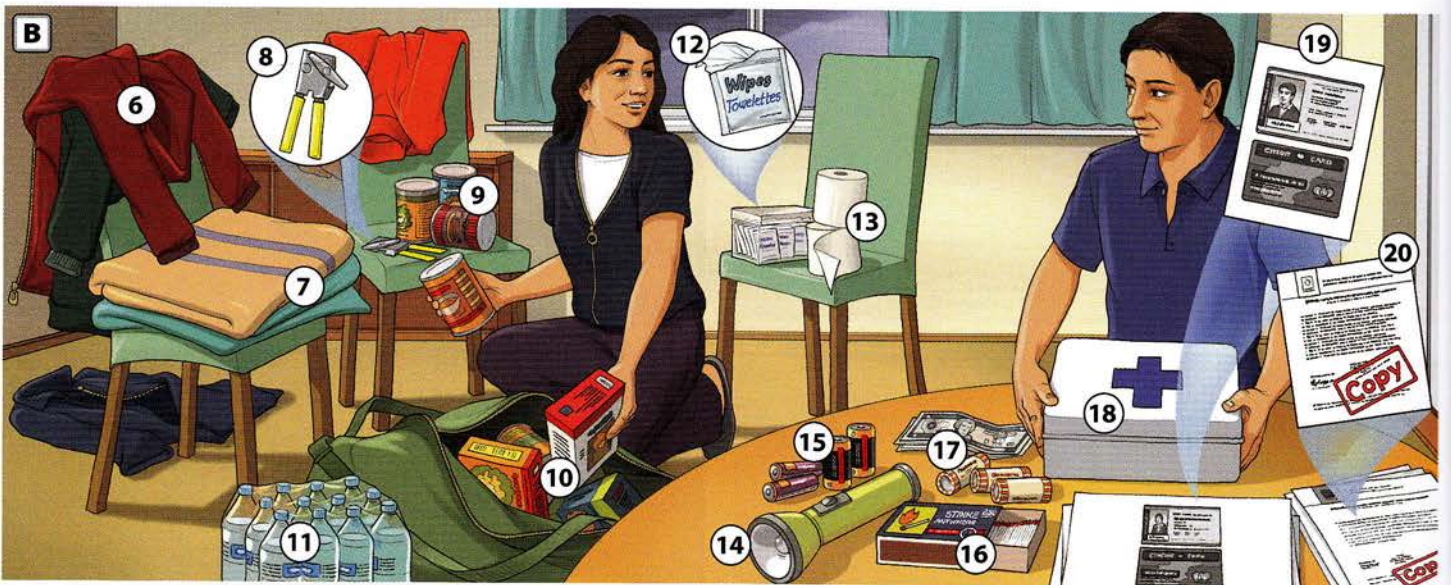

### B. Make a disaster kit.

اصنع/جهّز علبة بمستلزمات الكوارث.

6. warm clothes  
ملابس ثقيلة للتدفئة

7. blankets  
بطاطين

8. can opener  
فتاحة علب

9. canned food  
مأكولات معلبة

10. packaged food  
أطعمة مغلقة

11. bottled water  
زجاجات ماء

12. moist towelettes  
فوط صغيرة رطبة

13. toilet paper  
ورق تواليت

14. flashlight  
مصباح بطارية

15. batteries  
بطاريات

16. matches  
كبريت

17. cash and coins  
نقد وعملة

18. first aid kit  
علبة إسعافات أولية

19. copies of ID and credit cards

نسخ مصورة من بطاقات الهوية وبطاقات الائتمان

20. copies of important papers

نسخ مصورة من الأوراق المهمة

### Pair practice. Make new conversations.

A: What do we need for our disaster kit?

B: We need blankets and matches.

A: I think we also need batteries.

### Ask your classmates. Share the answers.

1. Who would you call first after an emergency?

2. Do you have escape and evacuation routes planned?

3. Are you a calm person in case of an emergency?





During an Emergency في أثناء الحالة الطارئة



C. **Watch** the weather.  
راقب حالة الطقس.



D. **Pay attention** to warnings.  
انتبه للتحذيرات العامة.



E. **Remain calm.**  
ابق هادئا.



F. **Follow** directions.  
اتبع الإرشادات.



G. **Help** people with disabilities.  
ساعد الناس المعوقين.



H. **Seek** shelter.  
ابحث عن مخبأ أو ملجأ.



I. **Stay away** from windows.  
ابتعد عن النوافذ.



J. **Take cover.**  
احتم.



K. **Evacuate** the area.  
اخل المنطقة.

After an Emergency بعد حدوث الحالة الطارئة



L. **Call** out-of-state contacts.  
اتصل بمعارفك خارج الولاية.



M. **Clean up** debris.  
نظف المكان من الأنقاض.

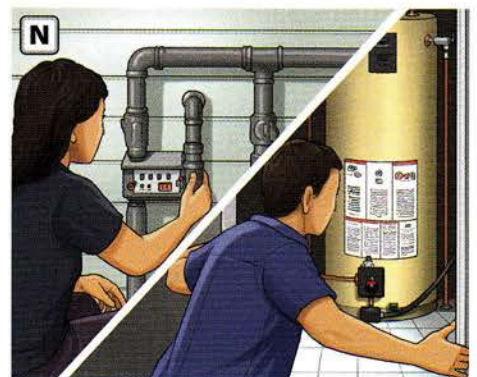

N. **Inspect** utilities.  
فتش على المرافق.

**Ways to say you're OK**

I'm fine.  
We're OK here.  
Everything's under control.

**Ways to say you need help**

We need help.  
Someone is hurt.  
I'm injured. Please get help.

**Role play. Prepare for an emergency.**

A: They just issued a hurricane warning.  
B: OK. We need to stay calm and follow directions.  
A: What do we need to do first?



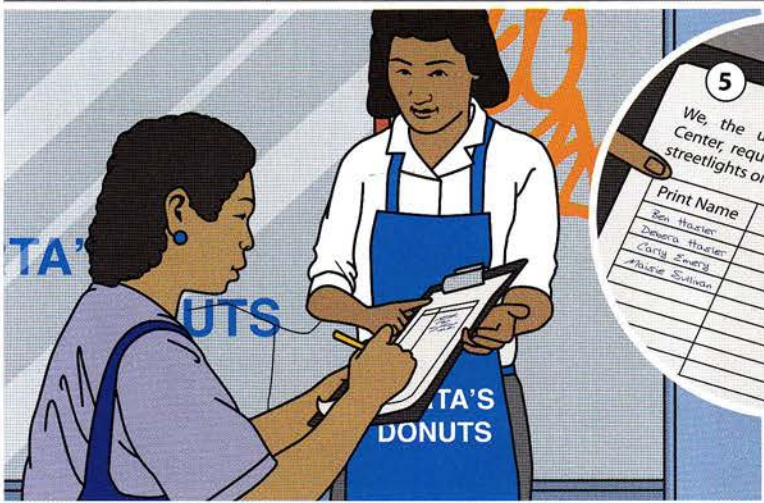

5

We, the undersigned citizens of City Center, request that the city repair the streetlights on Main Street.

Print Name	Signature
Ben Hooper	[Signature]
Demetra Hooper	[Signature]
Carly Emery	[Signature]
Phuoc Sullivan	[Signature]



Will you repair the streetlights?

YES!



1. graffiti

رسوم أو نقوش على الجدران

2. litter

مهملات ملقاة في الطرقات العامة

3. streetlight

عامود إنارة الشارع

4. hardware store

محل الأدوات المعدنية / محل أدوات الحدادة

5. petition

التماس / عريضة رسمية

A. give a speech

تلقى خطاباً

B. applaud

تصفيق

C. change

تغيير





**Look at the pictures.**  
**What do you see?**

**Answer the questions.**

1. What were the problems on Main Street?
2. What was the petition for?
3. Why did the city council applaud?
4. How did the people change the street?

 **Read the story.**

### Community Cleanup

Marta Lopez has a donut shop on Main Street. One day she looked at her street and was very upset. She saw graffiti on her donut shop and the other stores. Litter was everywhere. All the streetlights were broken. Marta wanted to fix the lights and clean up the street.

Marta started a petition about the streetlights. Five hundred people signed it. Then she gave a speech to the city council. The council members voted to repair the streetlights. Everyone applauded. Marta was happy, but her work wasn't finished.

Next, Marta asked for volunteers to clean up Main Street. The hardware store manager gave the volunteers free paint. Marta gave them free donuts and coffee. The volunteers painted and cleaned. They changed Main Street. Now Main Street is beautiful and Marta is proud.

**Think about it.**

1. What are some problems in your community? How can people help?
2. Imagine you are Marta. What do you say in your speech to the city council?







1. car  
سيارة
2. passenger  
راكب
3. taxi  
سيارة أجرة / تاكسي
4. motorcycle  
دراجة بخارية / موتورسيكل
5. street  
شارع
6. truck  
شاحنة / لوري
7. train  
قطار
8. (air)plane  
طائرة

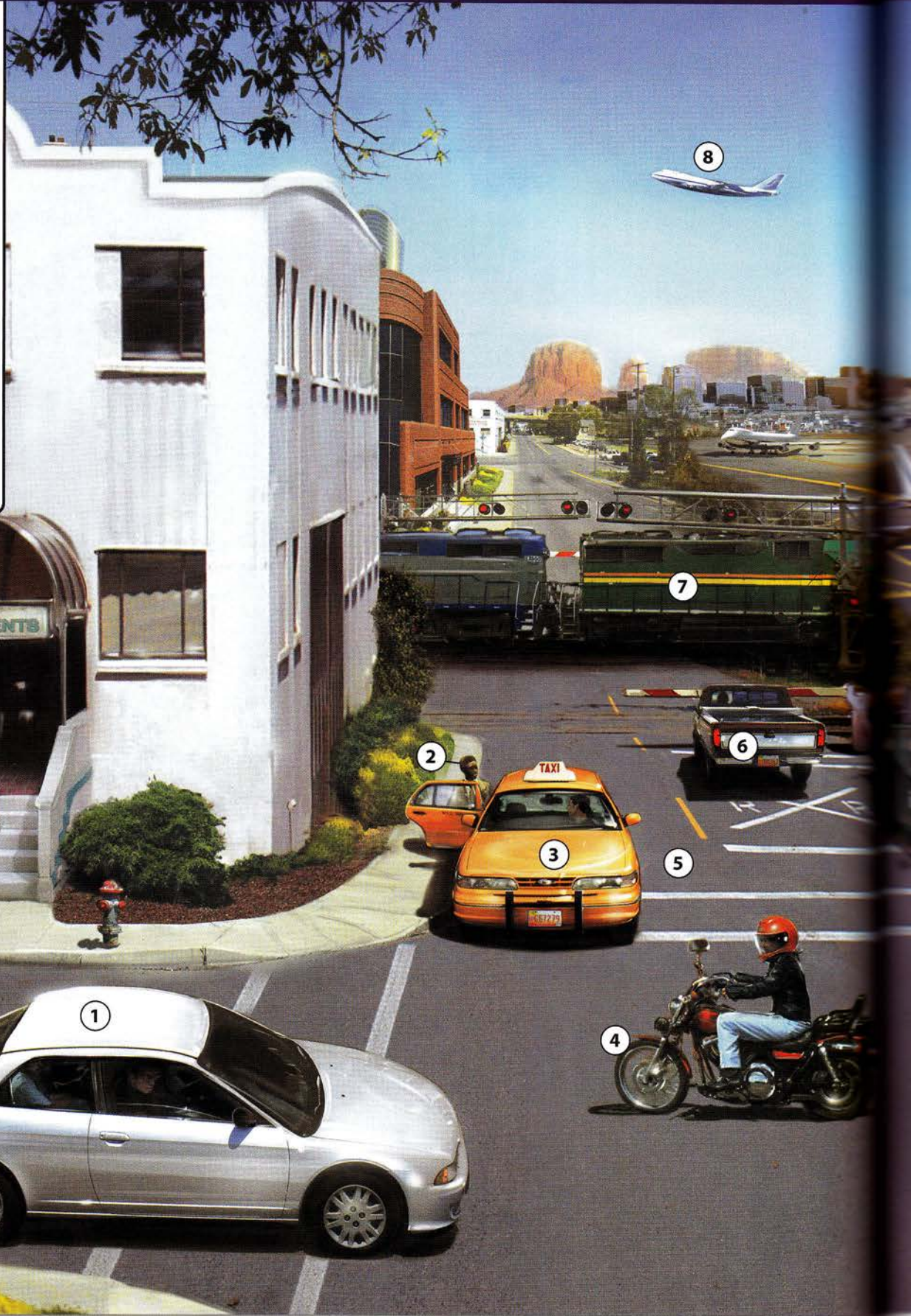

### Listen and point. Take turns.

- A: Point to the motorcycle.
- B: Point to the truck.
- A: Point to the train.

### Dictate to your partner. Take turns.

- A: Write motorcycle.
- B: Could you repeat that for me?
- A: Motorcycle. M-o-t-o-r-c-y-c-l-e.





- 9. helicopter  
طائرة عمودية / هليكوبتر
- 10. airport  
مطار
- 11. subway station  
محطة قطار نفقي / محطة مترو أنفاق
- 12. subway  
قطار نفقي / مترو أنفاق
- 13. bus stop  
موقف أوتوبيس / موقف حافلات
- 14. bus  
أوتوبيس / حافلة
- 15. bicycle  
دراجة / بيسكليتة

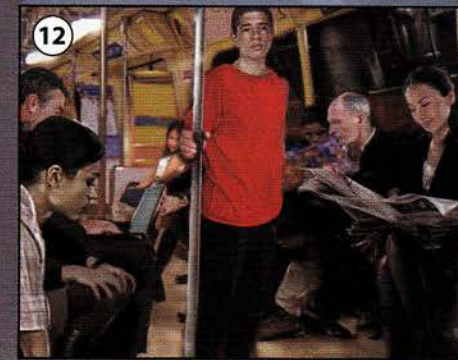

**Ways to talk about using transportation**

Use **take** for buses, trains, subways, taxis, planes, and helicopters. Use **drive** for cars and trucks. Use **ride** for bicycles and motorcycles.

**Pair practice. Make new conversations.**

- A: How do you get to school?
- B: I take the bus. How about you?
- A: I ride a bicycle to school.





## A Bus Stop موقف أوتوبيس



4

BUS 10 Northbound		
Main	Elm	Oak
6:00	6:10	6:13
6:30	6:40	6:43
7:00	7:10	7:13
7:30	7:40	7:43



- |                                    |                            |                            |
|------------------------------------|----------------------------|----------------------------|
| 1. bus route<br>طريق سير الأوتوبيس | 3. rider<br>راكب           | 5. transfer<br>تذكرة تحويل |
| 2. fare<br>أجرة / تعريفة           | 4. schedule<br>جدول مواعيد |                            |

## A Subway Station محطة قطار نفقي

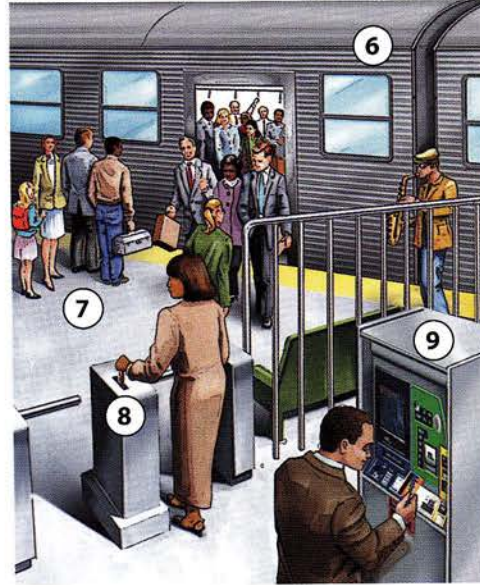

- |                                 |                                 |  |
|---------------------------------|---------------------------------|--|
| 6. subway car<br>عربة قطار نفقي | 8. turnstile<br>حاجز أفقي دوّار | 10. token<br>عملة رمزية                |
| 7. platform<br>رصيف             | 9. vending machine<br>آلة البيع | 11. fare card<br>بطاقة الأجرة المدفوعة |

## A Train Station محطة قطار

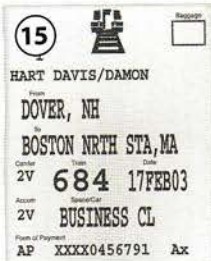

- |                                       |                                   |
|---------------------------------------|-----------------------------------|
| 12. ticket window<br>شباك تذاكر       | 15. ticket<br>تذكرة               |
| 13. conductor<br>قاطع التذاكر / كمسري | 16. one-way trip<br>رحلة ذهاب فقط |
| 14. track<br>سكة                      | 17. round trip<br>ذهاب وعودة      |

## Airport Transportation مواصلات إلى المطار



- |   |  |
|---|--|
| 18. taxi stand<br>موقف سيارات أجرة (تاكسي)        | 21. taxi driver<br>سائق سيارة أجرة / تاكسي |
| 19. shuttle<br>وشية / مكوك                        | 22. taxi license<br>رخصة تاكسي             |
| 20. town car<br>سيارة صالون فاخرة / سيارة ليموزين | 23. meter<br>عداد                          |

### More vocabulary

hail a taxi: to raise your hand to get a taxi  
miss the bus: to get to the bus stop after the bus leaves

### Ask your classmates. Share the answers.

1. Is there a subway system in your city?
2. Do you ever take taxis? When?
3. Do you ever take the bus? Where?



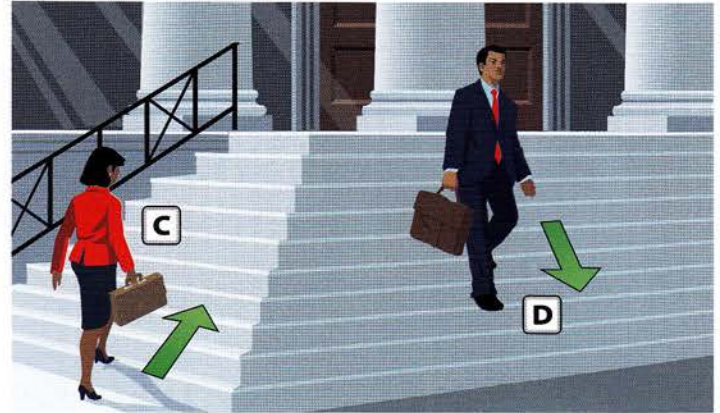

A. go under the bridge  
تذهب (تسير) تحت الجسر

B. go over the bridge  
يذهب (يسير) فوق الجسر

C. walk up the steps  
تطلع/تصعد الدرجات مشيا على قدميها

D. walk down the steps  
ينزل/يهبط الدرجات مشيا على قدميه

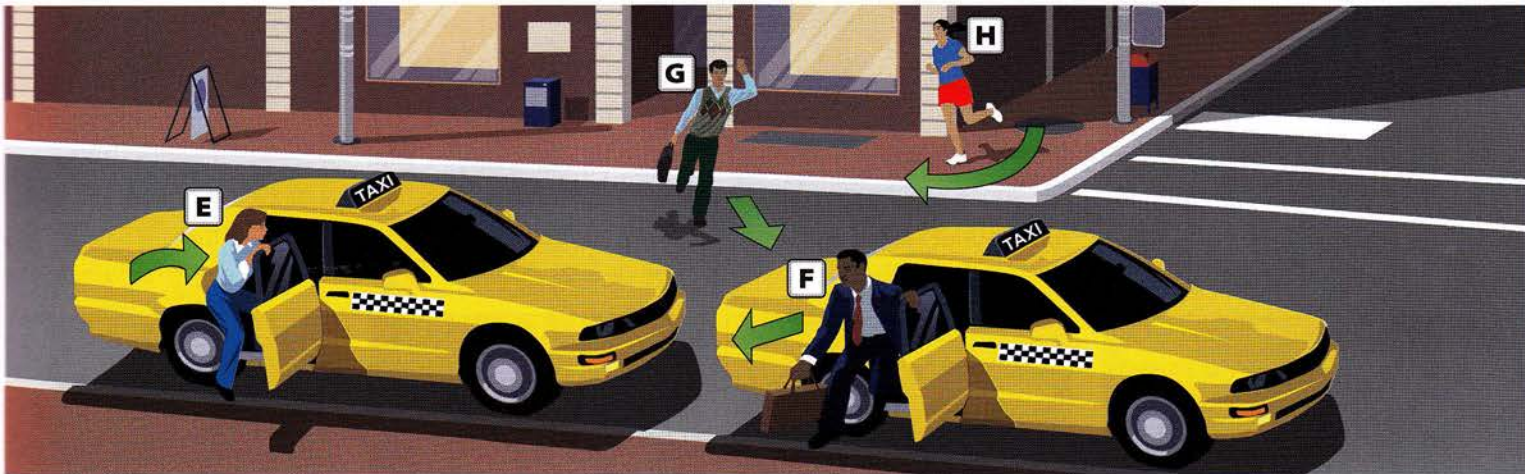

E. get into the taxi  
تدخل إلى سيارة الأجرة (التاكسي)

F. get out of the taxi  
يخرج من سيارة الأجرة (التاكسي)

G. run across the street  
يركض عبر الشارع

H. run around the corner  
تركض حول الزاوية



I. get on the highway  
يدخل على الطريق السريع

J. get off the highway  
يخرج من الطريق السريع

K. drive through the tunnel  
يسوق عبر النفق

**Grammar Point: into, out of, on, off**

Use **get into** for taxis and cars.

Use **get on** for buses, trains, planes, and highways.

Use **get out of** for taxis and cars.

Use **get off** for buses, trains, planes, and highways.



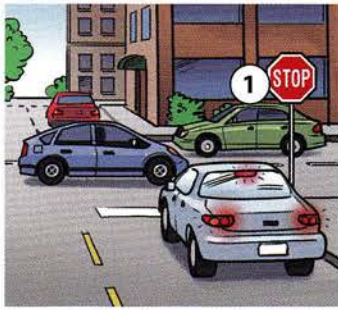

1. stop  
قف



2. do not enter / wrong way  
ممنوع الدخول / اتجاه خطأ

3. one way  
اتجاه واحد

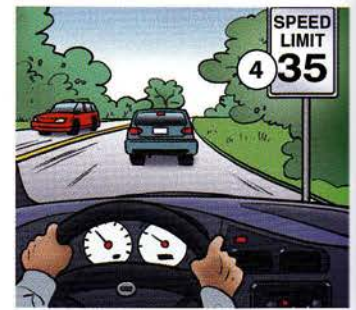

4. speed limit  
السرعة القصوى

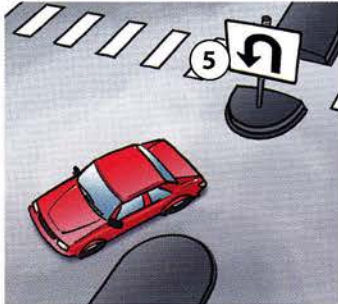

5. U-turn OK  
مسموح الدوران



6. no outlet / dead end  
بدون منفذ / طريق مسدود



7. right turn only  
الانعطاف إلى اليمين فقط



8. no left turn  
ممنوع الانعطاف إلى اليسار



9. yield  
انتظر السيارات المارة



10. merge  
اندماج



11. no parking  
ممنوع الوقوف



12. handicapped parking  
موقف للمعاقين



13. pedestrian crossing  
عبور المشاة



14. railroad crossing  
عبور سكة حديد (مزلقان)



15. school crossing  
عبور مدرسة



16. road work  
منطقة عمل



17. U.S. route / highway marker  
طريق بين ولايات / علامة طريق سريع



18. hospital  
مستشفى

### Pair practice. Make new conversations.

- A: Watch out! The sign says no left turn.  
B: Sorry, I was looking at the stop sign.  
A: That's OK. Just be careful!

### Ask your classmates. Share the answers.

- How many traffic signs are on your street?
- What's the speed limit on your street?
- What traffic signs are the same in your native country?





Directions إرشادات

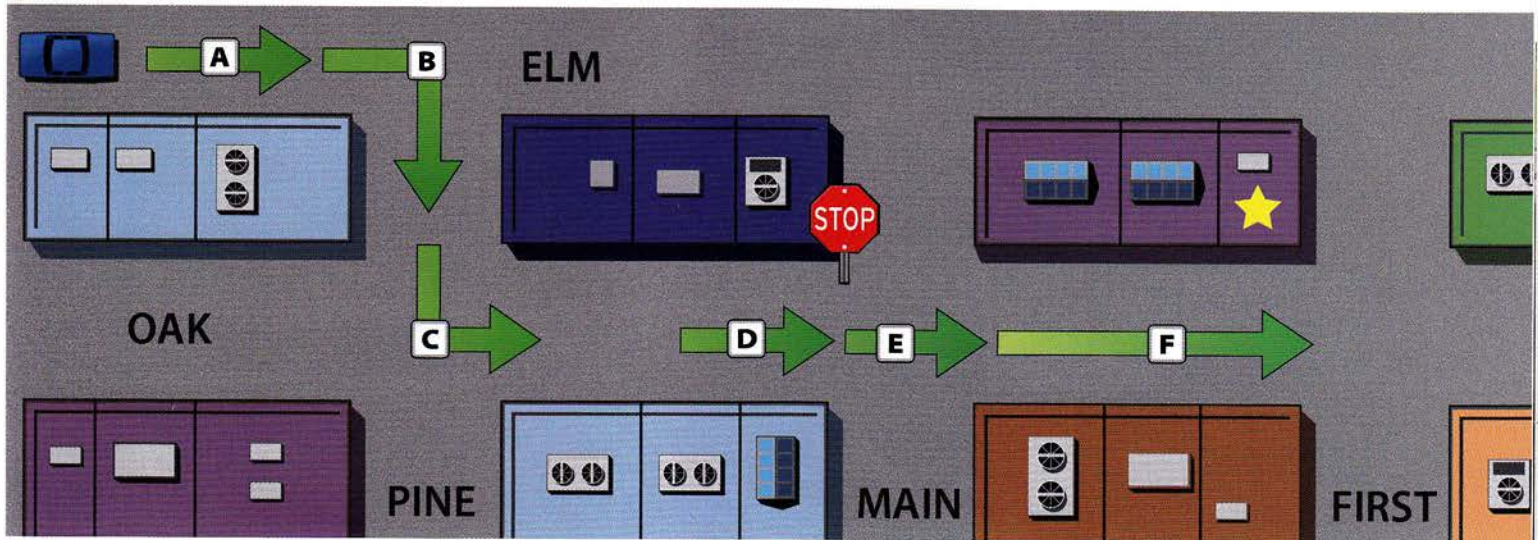

A. Go straight on Elm Street.

سر باتجاه مستقيم على شارع الم.

B. Turn right on Pine Street.

انعطف يمينا على شارع باين.

C. Turn left on Oak Street.

انعطف يسارا على شارع أولك.

D. Stop at the corner.

قف عند الزاوية/الناصية.

E. Go past Main Street.

اعبر شارع مين.

F. Go one block to First Street.

سر مسافة ناصية إلى شارع فيرست.

Maps خرائط

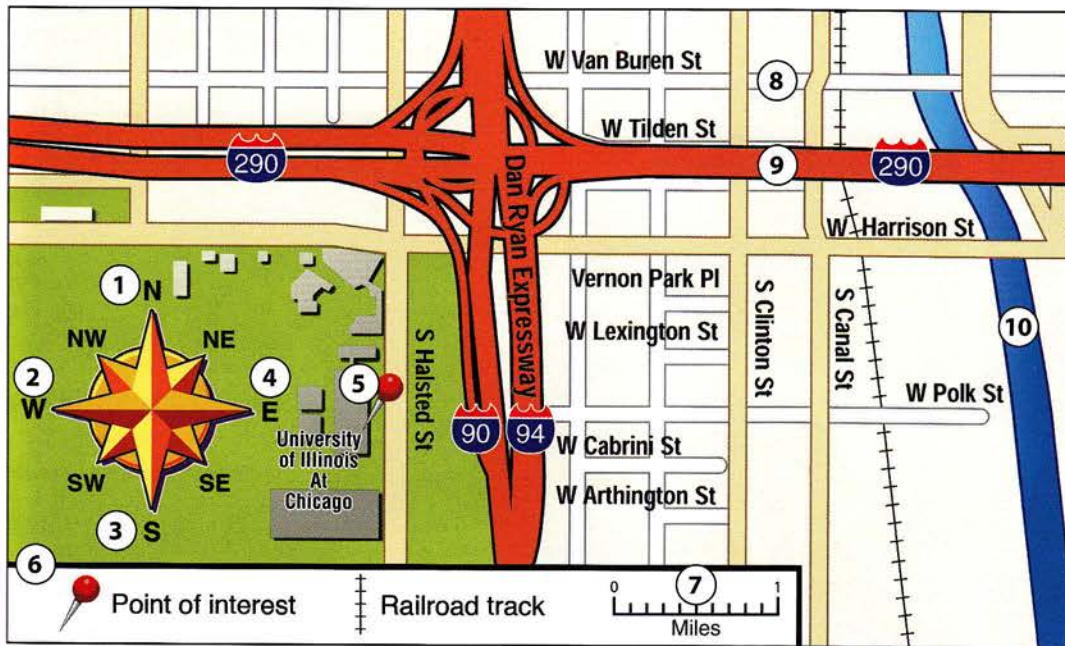

1. north

شمال

2. west

غرب

3. south

جنوب

4. east

شرق

5. symbol

رمز

6. key

مفتاح

7. scale

مقياس

8. street

شارع

9. highway

طريق سريع

10. river

نهر



11. GPS (global positioning system)

جي بي إس (نظام تحديد الموضع عالميا)

12. Internet map

خريطة إنترنت

Role play. Ask for directions.

A: I'm lost. I need to get to Elm and Pine.

B: Go straight on Oak and make a right on Pine.

A: Thanks so much.

Ask your classmates. Share the answers.

1. How often do you use Internet maps?

GPS? paper maps?

2. What was the last map you used? Why?





1. 4-door car / sedan  
سيارة ذات 4 أبواب / سيارة صالون
2. 2-door car / coupe  
سيارة ذات بابين / سيارة كوب
3. hybrid  
سيارة هيبريد (تعمل بالبنزين والكهرباء)
4. sports car  
سيارة سبور (رياضية)

5. convertible  
سيارة مكشوفة (كابريوليه)
6. station wagon  
سيارة ستايشن
7. SUV (sport-utility vehicle)  
سيارة رياضية متعددة الاستعمالات (إس يو في)
8. minivan  
سيارة فان صغيرة (ميني فان)

9. camper  
كارافان
10. RV (recreational vehicle)  
أر في (مركبة ترفيهية)
11. limousine / limo  
سيارة ليموزين



12. pickup truck  
شاحنة بيك اب
13. cargo van  
فان بضائع
14. tow truck  
سيارة قطر أو سحب
15. tractor trailer / semi  
شاحنة مقطورة

16. cab  
كابينة الشاحنة
17. trailer  
عربة مقطورة

18. moving van  
سيارة فان للنقل
19. dump truck  
شاحنة نفايات
20. tank truck  
شاحنة صهريجية
21. school bus  
أوتوبيس مدرسة

### Pair practice. Make new conversations.

A: I have a new car!

B: Did you get a hybrid?

A: Yes, but I really wanted a sports car.

### More vocabulary

make: the name of the company that makes the car

model: the style of the car





Buying a Used Car شراء سيارة مستعملة



**A. Look at car ads.**  
انظر في إعلانات السيارات.



**B. Ask the seller about the car.**  
اسأل البائع عن السيارة.



**C. Take the car to a mechanic.**  
خذ السيارة إلى ميكانيكي.



**D. Negotiate a price.**  
فاوض على سعر.



**E. Get the title from the seller.**  
احصل على سند الملكية من البائع.



**F. Register the car.**  
سجل السيارة.

Taking Care of Your Car الاعتناء بسيارتك

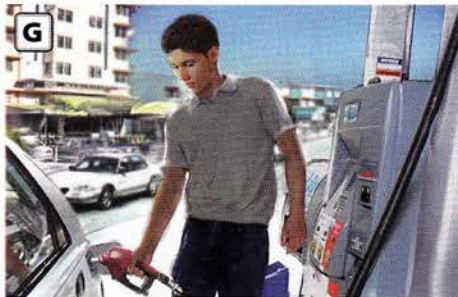

**G. Fill the tank with gas.**  
عنى خزان البنزين.



**H. Check the oil.**  
افحص الزيت.



**I. Put in coolant.**  
ضع سائل التبريد.



**J. Go for a smog check.\***  
اذهب لعمل فحص للغازات الملوثة.  
\*smog check = emissions test



**K. Replace the windshield wipers.**  
استبدل المساحات.

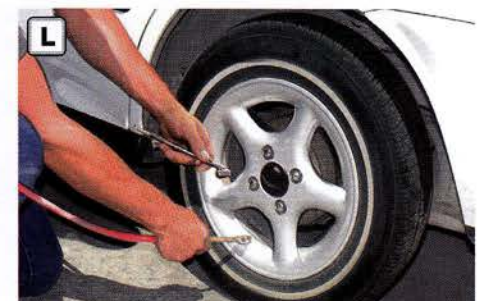

**L. Fill the tires with air.**  
انفخ الإطارات بالهواء.

Ways to request service

- Please check the oil.
- Could you fill the tank?
- Put in coolant, please.

Think about it. Discuss.

1. What's good and bad about a used car?
2. Do you like to negotiate car prices? Why?
3. Do you know any good mechanics? Why are they good?





**At the Dealer**

عند وكالة السيارات (معرض السيارات)



- |  |                                  |
|--|----------------------------------|
| 1. windshield<br>حاجب الريح الزجاجي        | 5. tire<br>إطار / عجلة           |
| 2. windshield wipers<br>المساحات           | 6. turn signal<br>إشارة الانعطاف |
| 3. sideview mirror<br>مرآة الرؤية الجانبية | 7. headlight<br>مصباح أمامي      |
| 4. hood<br>غطاء محرك السيارة (كبتوت)       | 8. bumper<br>مخفف الصدمة         |

**At the Mechanic**

عند الميكانيكي

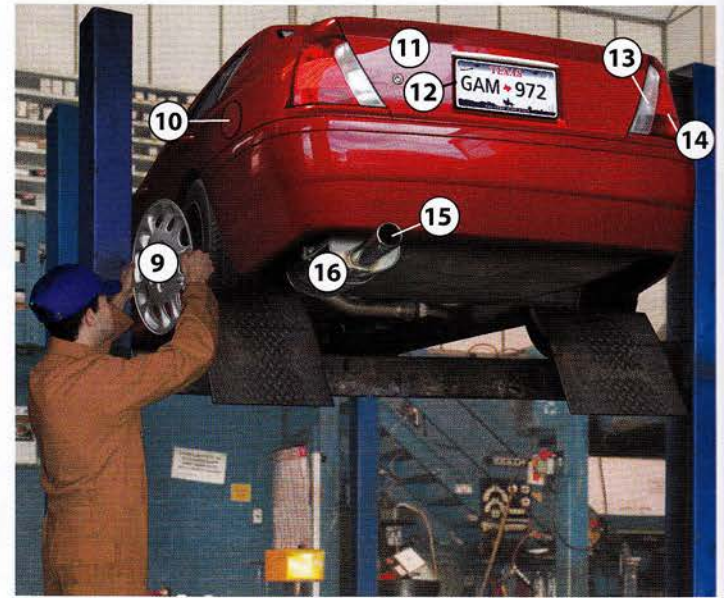

- |   |                                   |
|---|-----------------------------------|
| 9. hubcap / wheel cover<br>غطاء محور العجلة | 13. tail light<br>مصباح خلفي      |
| 10. gas tank<br>خزان البنزين                | 14. brake light<br>مصباح الفرملة  |
| 11. trunk<br>صندوق السيارة                  | 15. tail pipe<br>ماسورة العادم    |
| 12. license plate<br>لوحة رقم السيارة       | 16. muffler<br>مخمد الصوت (شكمان) |

**Under the Hood**

تحت غطاء المحرك (الكبتوت)



- |  |                                  |
|--|----------------------------------|
| 17. fuel injection system<br>نظام حقن الوقود | 19. radiator<br>رادياتور (مشعاع) |
| 18. engine<br>محرك / موتور                   | 20. battery<br>بطارية            |

**Inside the Trunk**

داخل صندوق السيارة

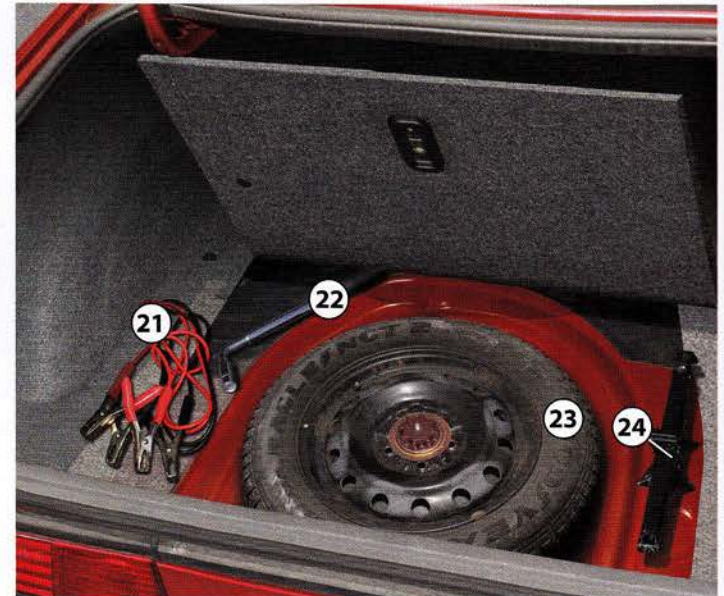

- |                                      |  |
|--------------------------------------|--|
| 21. jumper cables<br>كبل عبور الطاقة | 23. spare tire<br>إطار احتياطي (استين) |
| 22. lug wrench<br>مفتاح ربط          | 24. jack<br>مرفاع (كوريك)              |



## The Dashboard and Instrument Panel

تابلو السيارة ولوحة العدادات وأجهزة القياس

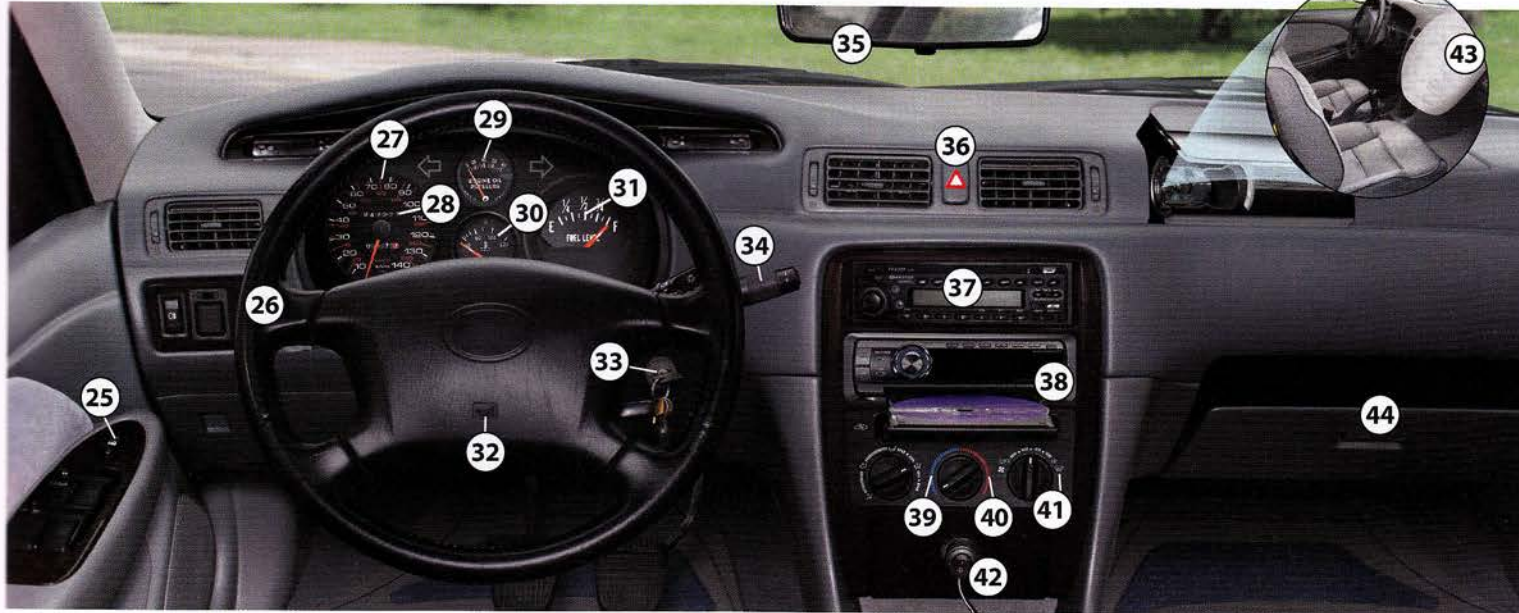

- |  |  |  |                                       |
|--|--|--|---------------------------------------|
| 25. door lock<br>قفل الباب             | 30. temperature gauge<br>مقياس الحرارة | 35. rearview mirror<br>مرآة للرؤية الخلفية       | 40. heater<br>مدفئة                   |
| 26. steering wheel<br>عجلة القيادة     | 31. gas gauge<br>مقياس البنزين         | 36. hazard lights<br>ضوء الوقوف للطوارئ          | 41. defroster<br>مزيل التجمد          |
| 27. speedometer<br>عداد السرعة         | 32. horn<br>بوق (كلاكس)                | 37. radio<br>راديو                               | 42. power outlet<br>منفذ طاقة         |
| 28. odometer<br>أودومتر (عداد المسافة) | 33. ignition<br>إشعال                  | 38. CD player<br>جهاز تشغيل أقراص مضغوطة (سي دي) | 43. air bag<br>كيس أمام هوائي         |
| 29. oil gauge<br>مقياس الزيت           | 34. turn signal<br>إشارة الانعطاف      | 39. air conditioner<br>مكيف الهواء               | 44. glove compartment<br>صندوق قفازات |

## An Automatic Transmission

ناقل حركة أوتوماتيكي



- |  |                               |
|--|-------------------------------|
| 45. brake pedal<br>دواسة الفرملة             | 47. gear shift<br>ناقل التروس |
| 46. gas pedal / accelerator<br>دواسة البنزين | 48. hand brake<br>فرملة اليد  |

## A Manual Transmission

ناقل حركة يدوي



- |  |
|--|
| 49. clutch<br>القابض (الدويرياج)           |
| 50. stick shift<br>ذراع نقل السرعات (فتيس) |

## Inside the Car

داخل السيارة



- |                                    |  |
|------------------------------------|--|
| 51. front seat<br>مقعد أمامي       | 53. child safety seat<br>مقعد أمان للطفل |
| 52. seat belt<br>حزام أمان بالمقعد | 54. backseat<br>مقعد خلفي                |





## In the Airline Terminal في صالة المطار

## At the Security Checkpoint عند نقطة تفتيش الأمن

t the Gate



1. skycap  
حامل الحقائب

3. ticket agent  
وكيل تذاكر

5. TSA\* agent / security screener  
وكيل تي إس إيه / مفتش أمن

2. check-in kiosk  
كشك التسجيل

4. screening area  
منطقة فرز وتفتيش

6. bin  
حاوية

## Taking a Flight السفر في رحلة جوية



A. Check in electronically.  
قم بالتسجيل إلكترونياً.

B. Check your bags.  
سلمي الحقائب.

C. Show your boarding pass and ID.  
أظهر بطاقة الصعود والهوية.

D. Go through security.  
مر عبر نقطة الأمن.



E. Board the plane.  
اصعد الطائرة.

F. Find your seat.  
أبحث عن مقعدك.

G. Stow your carry-on bag.  
خزن حقيبة اليد الخاصة بك.

H. Fasten your seat belt.  
اربط حزام المقعد.



I. Turn off your cell phone.  
أغلق هاتفك / تليفونك المحمول.

J. Take off. / Leave.  
إقلاع / مغادرة.

K. Land. / Arrive.  
هبوط / وصول.

L. Claim your baggage.  
استرددي أمتعتك.

\* Transportation Security Administration

7. arrival and monitors  
الوصول والمراقبة

8. gate  
بوابة

9. boarding  
الوصول إلى الطائرة

10. boarding pass  
بطاقة صعود

11. tray table  
سبينة حاملة

12. e-ticket  
تذكرة إلكترونية

13. boarding pass  
بطاقة صعود

14. tray table  
سبينة حاملة

15. More voice  
departur

16. arrival tim  
direct flig



At the Gate عند البوابة

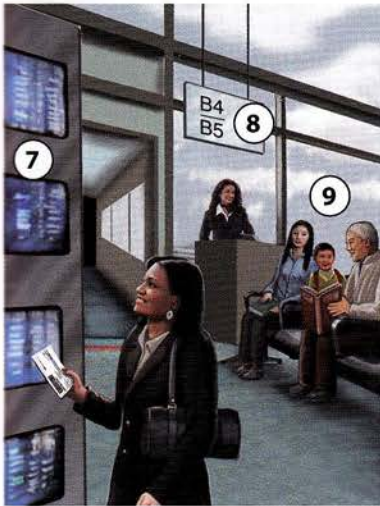

- 7. arrival and departure monitors  
شاشات الوصول والمغادرة
- 8. gate  
بوابة
- 9. boarding area  
منطقة الصعود إلى الطائرة

On the Airplane داخل الطائرة

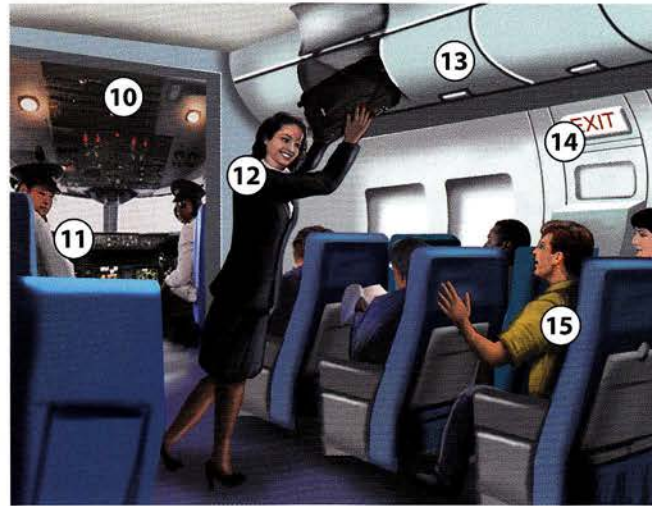

- 10. cockpit  
كابينة الطيارين
- 11. pilot  
طيار
- 12. flight attendant  
مضيف / مضيفة طائرة
- 13. overhead compartment  
حجرة حقائب علوية
- 14. emergency exit  
باب خروج في حالات طوارئ
- 15. passenger  
راكب

At Customs عند الجمرک



- 16. declaration form  
استمارة إقرار جمركي
- 17. customs officer  
موظف جمارك
- 18. luggage / bag  
أمتعة / حقيبة

DEPARTMENT OF THE TREASURY  
UNITED STATES CUSTOMS SERVICE

Customs Declaration

1 Family Name: Thomas Middle: Richard  
2 Birth date: Day 01 Month 12 Year 60  
3 Number of Family members traveling with you: 0  
4 a) U.S. Street Address (hotel name/destination): 44 West Main  
b) City: Miami c) State: FL  
5 Passport issued by (country): Russia  
6 Passport number: 12345  
7 Country of Residence: U.S.A.



FLIGHT	SCHEDULED	ARRIVAL
128	1:00 PM 29	1:00 PM
156	2:12 PM 30	2:30 PM
207	4:45 PM	4:45 PM

- 19. e-ticket  
تذكرة إلكترونية
- 20. boarding pass  
بطاقة صعود
- 21. tray table  
صينية حاملة
- 22. turbulence  
مطب هوائي / اضطراب جوي
- 23. baggage carousel  
سير الأمتعة المتحرك
- 24. oxygen mask  
قناع أكسجين
- 25. life vest  
صديرية النجاة
- 26. emergency card  
بطاقة إرشادات للطوارئ
- 27. reclined seat  
مقعد مائل الظهر
- 28. upright seat  
مقعد مستقيم الظهر
- 29. on-time  
في الموعد المحدد
- 30. delayed flight  
رحلة متأخرة

More vocabulary

departure time: the time the plane takes off  
arrival time: the time the plane lands  
direct flight: a trip with no stops

Pair practice. Make new conversations.

A: Excuse me. Where do I check in?  
B: At the check-in kiosk.  
A: Thanks.





Seattle



1. starting point

نقطة البداية

2. scenery

المناظر الخلابة

3. gas station attendant

عامل محطة البنزين

4. auto club card

بطاقة نادي السيارات

5. destination

جهة الوصول

A. pack

حَضَرَ الحقيبة

B. get lost

يضل الطريق / يتوه

C. get a speeding ticket

ينول مخالفة لتجاوز السرعة القصوى

D. break down

تتعطل السيارة

E. run out of gas

فرغ البنزين

F. have a flat tire

يخلو إطار السيارة من الهواء / تنام العجلة



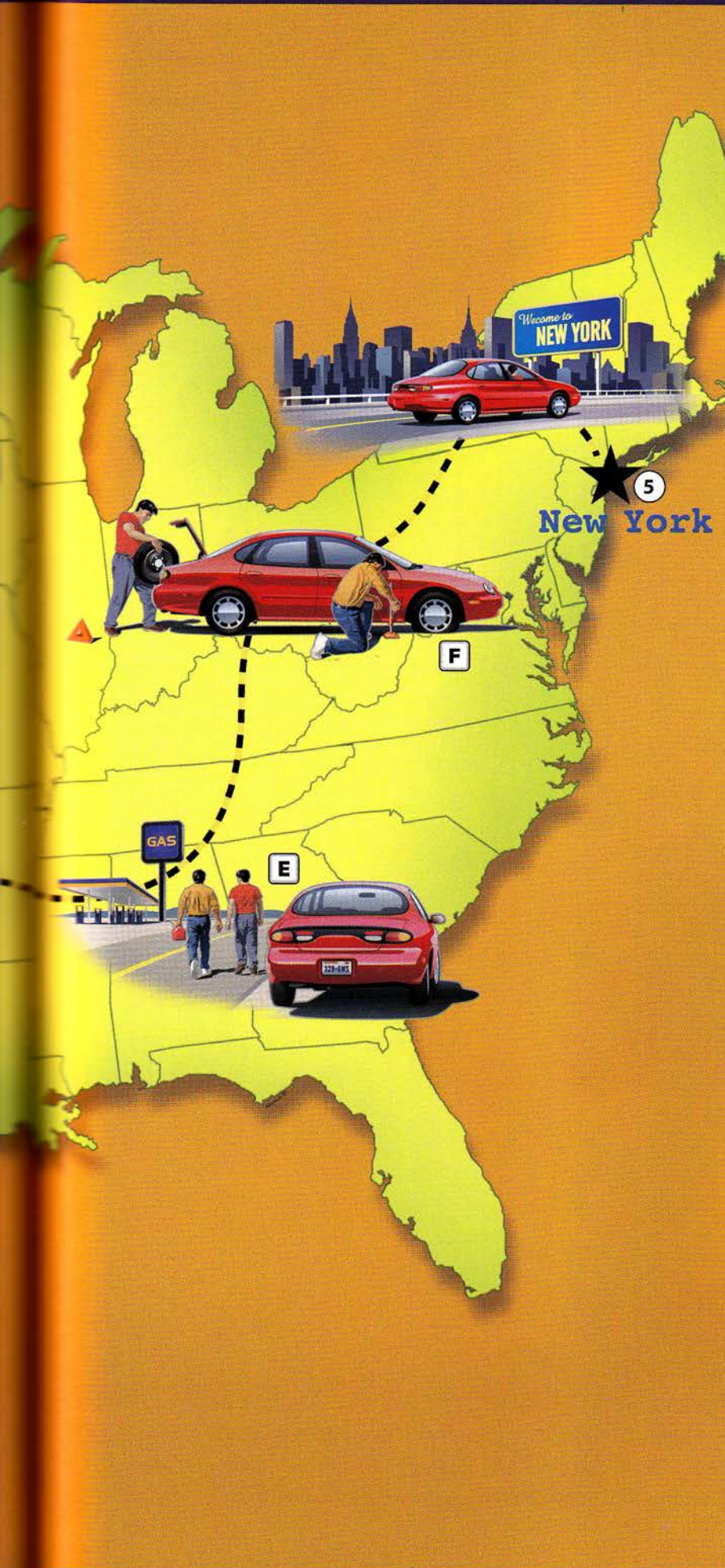

**Look at the pictures.**  
**What do you see?**

**Answer the questions.**

1. What are the young men's starting point and destination?
2. What do they see on their trip?
3. What kinds of problems do they have?

 **Read the story.**

### A Road Trip

On July 7th Joe and Rob packed their bags for a road trip. Their starting point was Seattle. Their destination was New York City.

The young men saw beautiful scenery on their trip. But there were also problems. They got lost. Then, a gas station attendant gave them bad directions. Next, they got a speeding ticket. Joe was very upset. After that, their car broke down. Joe called a tow truck and used his auto club card.

The end of their trip was difficult, too. They ran out of gas and then they had a flat tire.

After 7,000 miles of problems, Joe and Rob arrived in New York City. They were happy, but tired. Next time, they're going to take the train.

**Think about it.**

1. What is the best way to travel across the U.S.? by car? by plane? by train? Why?
2. Imagine your car breaks down on the road. Who can you call? What can you do?





- 1. entrance  
مدخل
- 2. customer  
زبون
- 3. office  
مكتب
- 4. employer / boss  
ربة العمل / رئيسة
- 5. receptionist  
موظفة استقبال
- 6. safety regulations  
لوائح السلامة

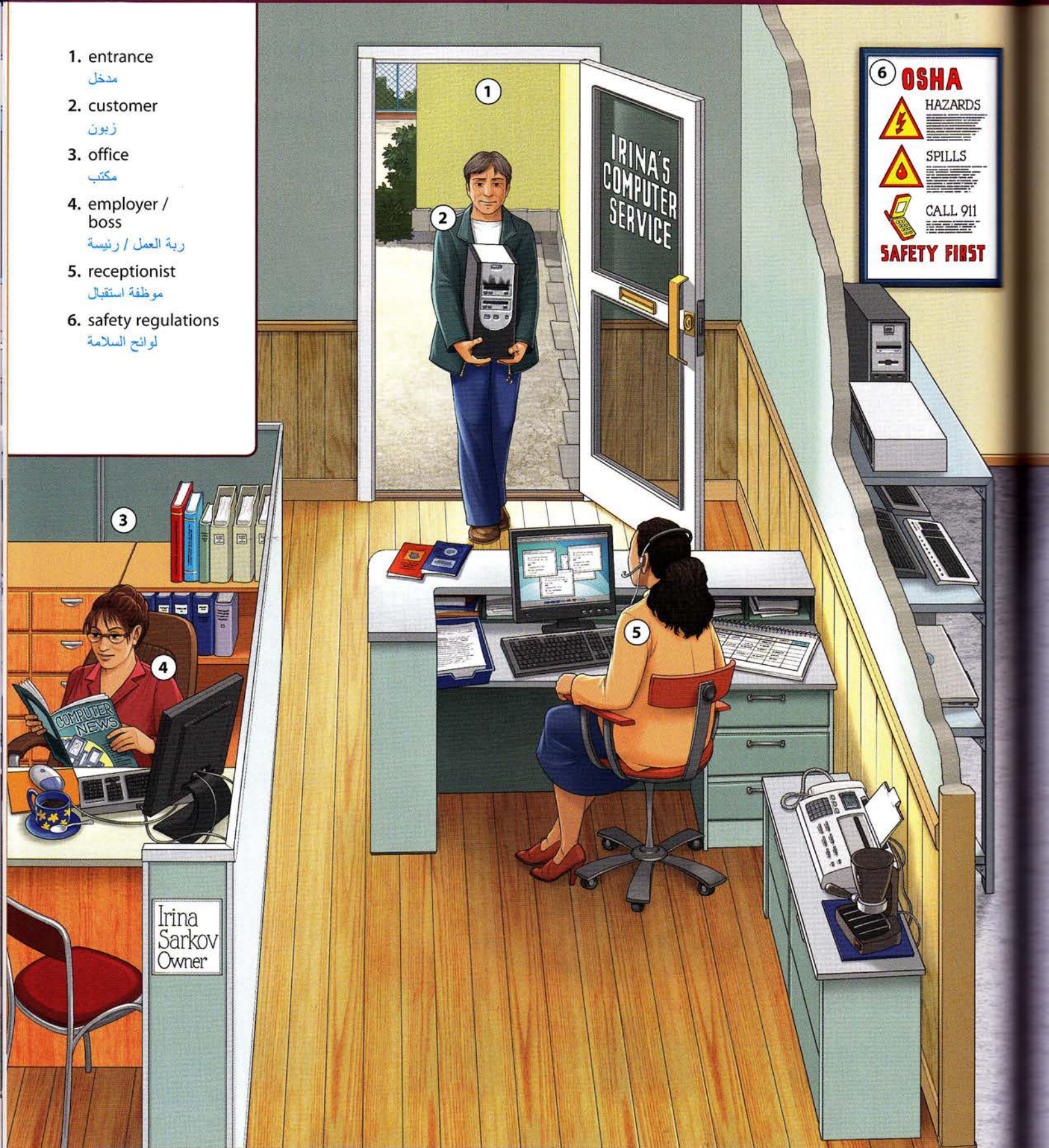

3

4

1

2

5

Irina Sarkov  
Owner

Listen and point. Take turns.

- A: Point to the front entrance.
- B: Point to the receptionist.
- A: Point to the time clock.

Dictate to your partner. Take turns.

- A: Can you spell employer?
- B: I'm not sure. Is it e-m-p-l-o-y-e-r?
- A: Yes, that's right.



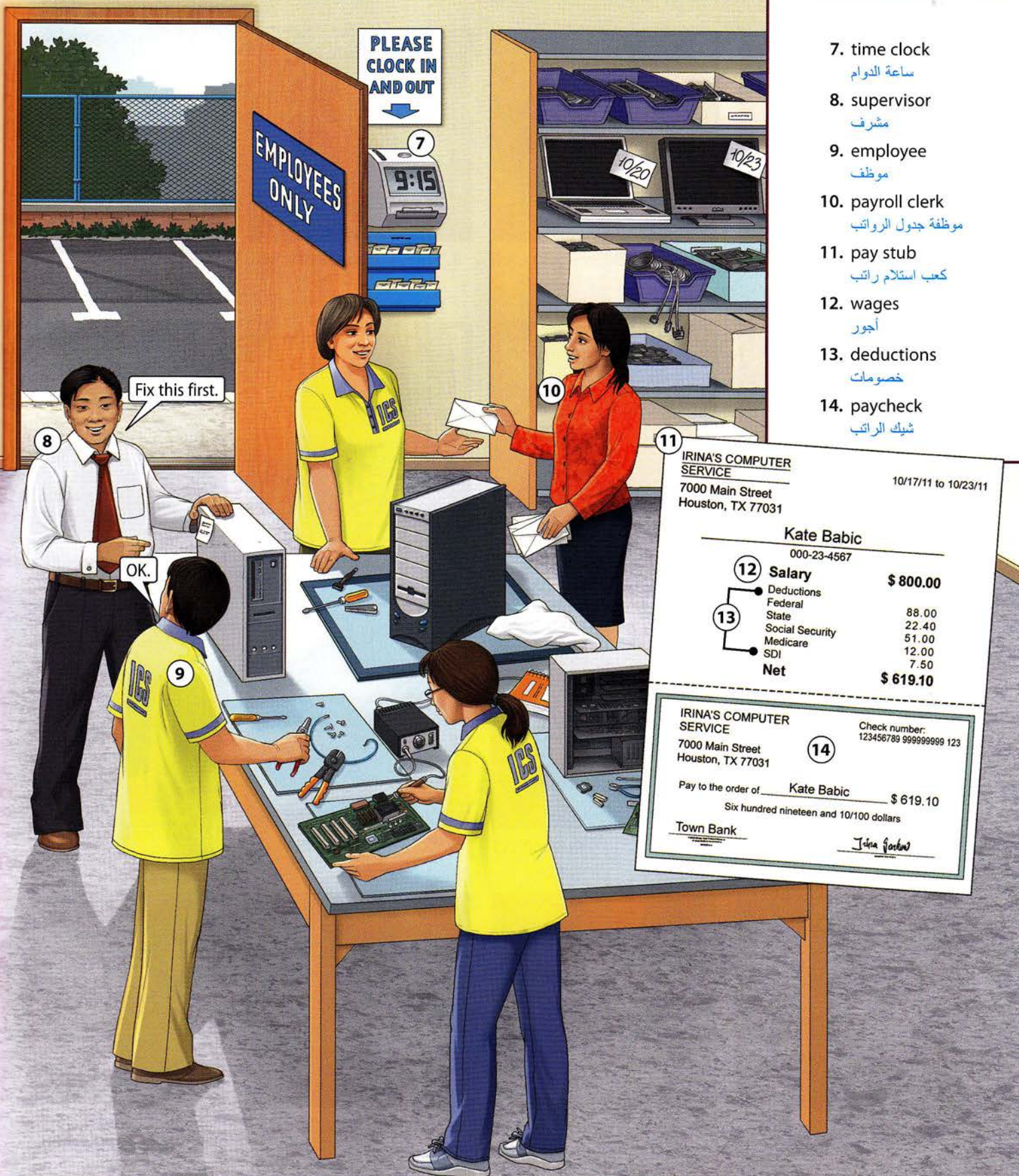

7. time clock  
ساعة الدوام
8. supervisor  
مشرف
9. employee  
موظف
10. payroll clerk  
موظفة جدول الرواتب
11. pay stub  
كعب استلام راتب
12. wages  
أجور
13. deductions  
خصومات
14. paycheck  
شيك الراتب

**IRINA'S COMPUTER SERVICE** 10/17/11 to 10/23/11  
7000 Main Street  
Houston, TX 77031

**Kate Babic**  
000-23-4567

<b>12</b> Salary	<b>\$ 800.00</b>
<b>13</b> Deductions	
Federal	88.00
State	22.40
Social Security	51.00
Medicare	12.00
SDI	7.50
<b>Net</b>	<b>\$ 619.10</b>

---

**IRINA'S COMPUTER SERVICE** Check number: 123456789 999999999 123  
7000 Main Street  
Houston, TX 77031

**14** Pay to the order of Kate Babic \$ 619.10  
Six hundred nineteen and 10/100 dollars

**Town Bank** *Irina Goshaw*

**Ways to talk about wages**

I earn \$250 a week.  
He makes \$7 an hour.  
I'm paid \$1,000 a month.

**Role play. Talk to an employer.**

A: Is everything correct on your paycheck?  
B: No, it isn't. I make \$250 a week, not \$200.  
A: Let's talk to the payroll clerk. Where is she?





1. accountant  
محاسبة



2. actor  
ممثل



3. administrative assistant  
مساعدة إدارية



4. appliance repair person  
أخصائي تصليح أدوات منزلية



5. architect  
مهندسة معمارية



6. artist  
فنانة



7. assembler  
أخصائي تجميع



8. auto mechanic  
ميكانيكي سيارات



9. babysitter  
حاضنة أطفال



10. baker  
فنانة / خبازة



11. business owner  
ربة أعمال / صاحبة أعمال



12. businessperson  
رجل أعمال / سيدة أعمال



13. butcher  
جزار / لحام



14. carpenter  
نجار



15. cashier  
صراف / أمين صندوق



16. childcare worker  
أخصائية حضانة أطفال

### Ways to ask about someone's job

What's her job?

What does he do?

What kind of work do they do?

### Pair practice. Make new conversations.

A: What kind of work does she do?

B: She's an accountant. What do they do?

A: They're actors.





17. commercial fisher  
صياد سمك تجاري



18. computer software engineer  
مهندسة ميرمجات كمبيوتر  
(حاسوب)



19. computer technician  
فني كمبيوترات (حاسوب)



20. customer service representative  
مندوب خدمة عملاء

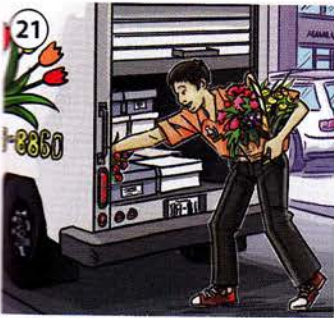

21. delivery person  
عامل توصيل



22. dental assistant  
مساعدة طبيب أسنان



23. dockworker  
عامل مراكب



24. electronics repair person  
أخصائي تصليح أجهزة إلكترونية



25. engineer  
مهندس



26. firefighter  
إطفائي



27. florist  
بانعة زهور



28. gardener  
بستاني / جنائني



29. garment worker  
خياطة



30. graphic designer  
مصمم فنون تخطيطية



31. hairdresser / hair stylist  
مزينة شعر / مصففة شعر



32. home health care aide  
مساعدة رعاية صحية منزلية

### Ways to talk about jobs and occupations

Sue's a garment worker. She works in a factory.  
Tom's an engineer. He works for a large company.  
Ann's a dental assistant. She works with a dentist.

### Role play. Talk about a friend's new job.

A: Does your friend like his new job?  
B: Yes, he does. He's a graphic designer.  
A: Does he work in an office?





33. homemaker  
ربة منزل



34. housekeeper  
مديرة منزل



35. interpreter / translator  
مترجم شفهي / مترجم تحريري



36. lawyer  
محامي

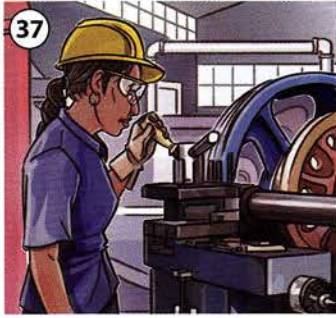

37. machine operator  
عاملة ماكينات



38. manicurist  
مزينة أظافر



39. medical records technician  
فنية سجلات طبية



40. messenger / courier  
مرسال / ساعي



41. model  
عارضه ازياء

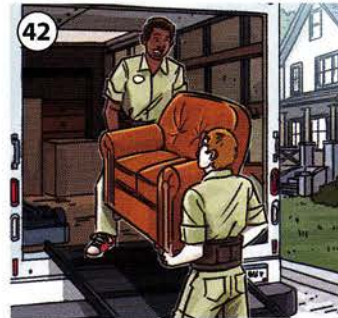

42. mover  
عامل نقلات



43. musician  
موسيقي



44. nurse  
ممرضة

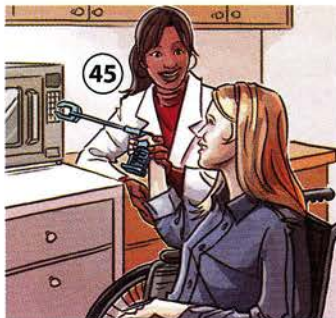

45. occupational therapist  
أخصائية علاج مهني



46. (house) painter  
دهان (منازل)



47. physician assistant  
مساعد طبيب



48. police officer  
شرطية / ضابطة شرطة

### Grammar Point: past tense of be

I **was** a machine operator for 5 years.

She **was** a nurse for a year.

They **were** movers from 2003–2007.

### Pair practice. Make new conversations.

A: What was your first job?

B: I **was** a musician. How about you?

A: I **was** a messenger for a small company.





49. postal worker  
موظف بريد



50. printer  
عامل طباعة



51. receptionist  
موظفة استقبال



52. reporter  
مراسلة صحفية



53. retail clerk  
موظف مبيعات



54. sanitation worker  
عامل نظافة



55. security guard  
حارس أمن



56. server  
نادلة



57. social worker  
أخصائية اجتماعية

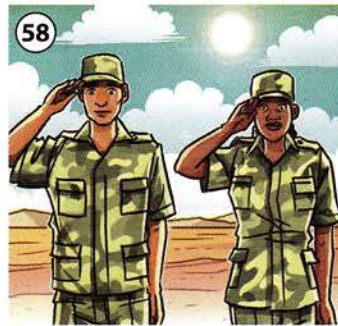

58. soldier  
جندي



59. stock clerk  
عامل جرد مخازن



60. telemarketer  
مسوّق بالهاتف / بالتليفون



61. truck driver  
سائق شاحنة

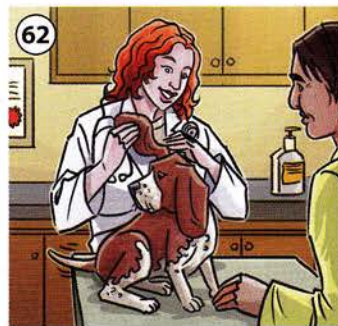

62. veterinarian  
طبيبة بيطرية



63. welder  
لحام



64. writer / author  
كاتبة / مؤلفة

### Ask your classmates. Share the answers.

1. Which of these jobs could you do now?
2. What is one job you don't want to have?
3. Which jobs do you want to have?

### Think about it. Discuss.

1. Which jobs need special training?
2. What kind of person makes a good interpreter? A good nurse? A good reporter? Why?



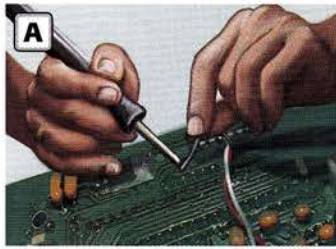

A. **assemble** components  
يجمع/تجمع القطع



B. **assist** medical patients  
يساعد المرضى



C. **cook**  
يطبخ



D. **do** manual labor  
يقوم بأعمال يدوية

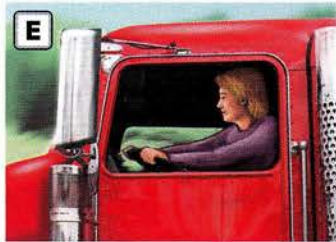

E. **drive** a truck  
يسوق شاحنة



F. **fly** a plane  
يطير طائرة



G. **make** furniture  
يصنع الأثاث



H. **operate** heavy machinery  
يشغل آلات ثقيلة



I. **program** computers  
يبرمج كمبيوترات



J. **repair** appliances  
يصلح أدوات منزلية



K. **sell** cars  
يبيع سيارات



L. **sew** clothes  
تخيط ثيابا

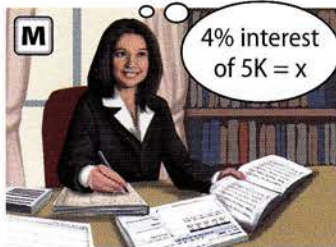

M. **solve** math problems  
تحل مسائل رياضيات



N. **speak** another language  
يتحدث لغة ثانية



O. **supervise** people  
تشرف على موظفين



P. **take care of** children  
تعتني بالأطفال



Q. **teach**  
تعلم / تدرّس



R. **type**  
تطبع



S. **use** a cash register  
تستخدم آلة تسجيل نقود



T. **wait on** customers  
تقوم على خدمة الزبائن

**Grammar Point: can, can't**

I am a chef. I **can** cook.

I'm not a pilot. I **can't** fly a plane.

I **can't** speak French, but I **can** speak Spanish.

**Role play. Talk to a job counselor.**

A: Tell me about your skills. Can you type?

B: No, I can't, but I can use a cash register.

A: OK. What other skills do you have?



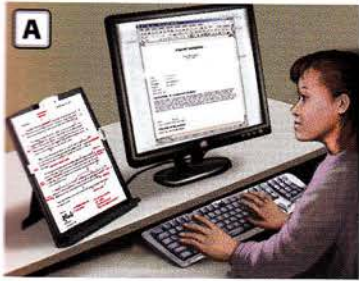

Office Skills

مهارات للعمل في مكتب

- A. **type** a letter  
تطبع رسالة
- B. **enter** data  
يدخل بيانات
- C. **transcribe** notes  
يستسخ ملاحظات
- D. **make** copies  
يصنع/يعمل نسخا
- E. **collate** papers  
يرتب أوراقا
- F. **staple**  
يخرز/يدبس

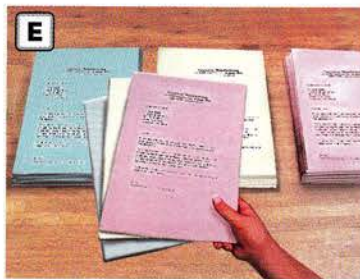

- G. **fax** a document  
يرسل وثيقة بالفاكس
- H. **scan** a document  
ينسخ وثيقة بماسحة
- I. **print** a document  
يطبع وثيقة على طابعة



- J. **schedule** a meeting  
يحدد موعدا لاجتماع
- K. **take** dictation  
ياخذ مذكرات بالإملاء
- L. **organize** materials  
تنظم المواد

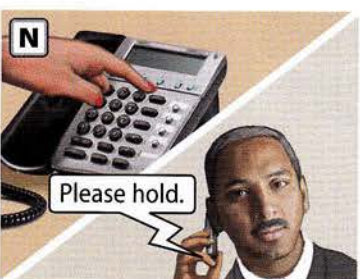

Telephone Skills

مهارات هاتفية / تليفونية

- M. **greet** the caller  
تحين الطالب
- N. **put** the caller on hold  
تحول الطالب إلى الانتظار
- O. **transfer** the call  
تحول المكالمة
- P. **leave** a message  
تترك رسالة
- Q. **take** a message  
تأخذ رسالة
- R. **check** messages  
تستمع إلى الرسائل







### Career Path المسار الوظيفي



1. entry-level job  
وظيفة لمبتدئ



2. training  
تدريب



3. new job  
وظيفة جديدة



4. promotion  
ترقية

### Types of Job Training أنواع التدريب الوظيفي

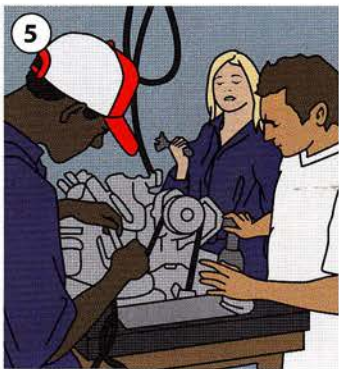

5. vocational training  
تدريب حرفي



6. internship  
تدريب داخلي



7. on-the-job training  
تدريب أثناء أداء الوظيفة



8. online course  
دورة مقدمة على الإنترنت

### Planning a Career التخطيط لمسار وظيفي

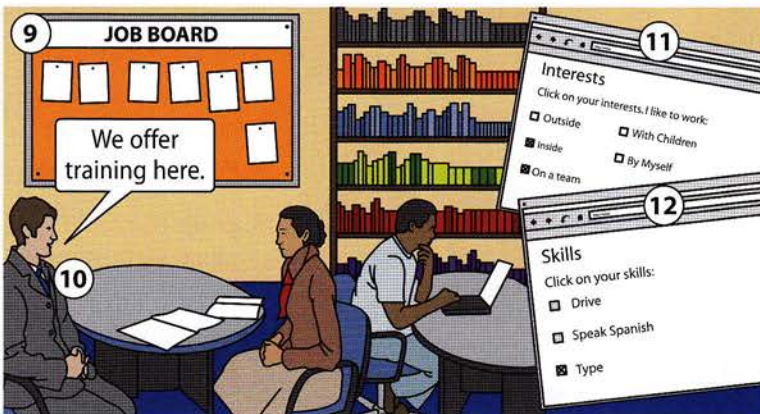

9. resource center  
مركز موارد

10. career counselor  
استشاري في شؤون المسارات الوظيفية

11. interest inventory  
جرد للاهتمامات

12. skill inventory  
جرد للمهارات



13. job fair  
معرض فرص العمل

14. recruiter  
المسؤول عن توظيف موظفين جدد

#### Ways to talk about job training

I'm looking into an online course.  
I'm interested in on-the-job training.  
I want to sign up for an internship.

#### Ask your classmates. Share the answers.

1. What kind of job training are you interested in?
2. Would you rather learn English in an online course or in a classroom?





A. talk to friends / network

تحدث مع أصدقاء / كون شبكة من الاتصالات



B. look in the classifieds

راجع الإعلانات المبوبة في الصحف



C. look for help wanted signs

ابحث عن لافتات الوظائف الشاغرة



D. check Internet job sites

راجع مواقع الإنترنت للبحث عن الوظائف الشاغرة

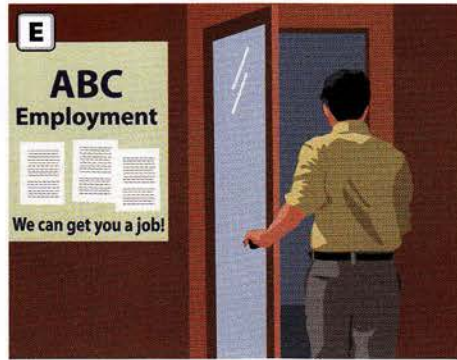

E. go to an employment agency

أذهب إلى مكتب توظيف

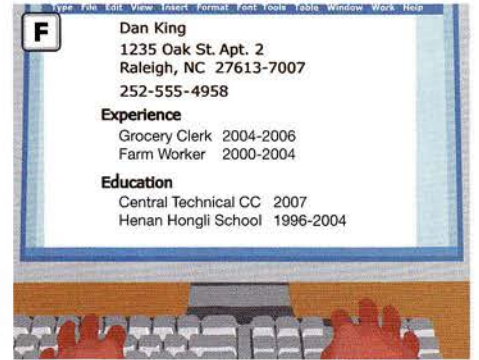

F. write a resume

اكتب خلاصة عن مهاراتك وانجازاتك



G. write a cover letter

اكتب خطاباً تقديمياً



H. send in your resume and cover letter

أرسل سيرتك الذاتية وخطابك التقديمي



I. set up an interview

حدد موعداً لمقابلة شخصية



J. fill out an application

أملأ طلب التقدم لوظيفة



K. go on an interview

أذهب إلى المقابلة الشخصية

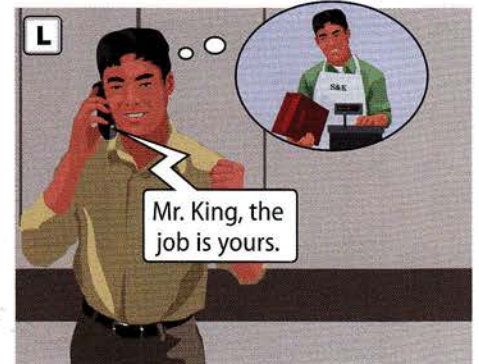

L. get hired

أحصل على الوظيفة





**A. Prepare** for the interview.

استعد للمقابلة.



**B. Dress** appropriately.

اللبس ملائم مناسبة.

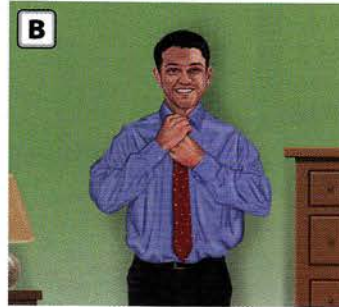

**C. Be** neat.

كن مهذباً.



**D. Bring** your resume and ID.

أحضِر معك سيرتك الذاتية وهويتك.

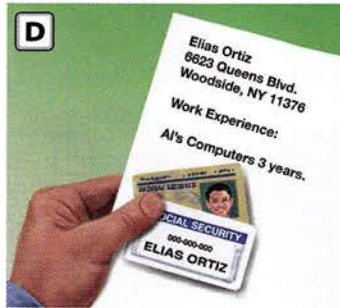

**E. Don't be** late.

لا تتأخر عن الميعاد.



**F. Be** on time.

صل في الموعد المحدد.



**G. Turn off** your cell phone.

أغلق هاتفك / تليفونك المحمول.



**H. Greet** the interviewer.

حيّي الشخص القائم بالمقابلة.



**I. Shake** hands.

صافحها باليد.

**J. Make** eye contact.

انظر مباشرة في عينيها.

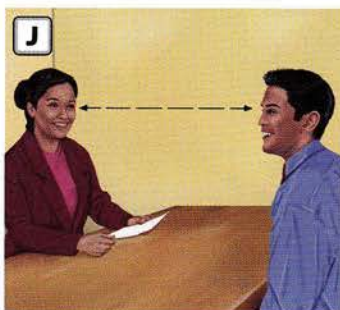

**K. Listen** carefully.

استمع إليها بعناية.



**L. Talk** about your experience.

تحدث عن خبرتك.



**M. Ask** questions.

اطرح أسئلة.



**N. Thank** the interviewer.

اشكر الشخص القائم بالمقابلة.



**O. Write** a thank-you note.

اكتب رسالة شكر.

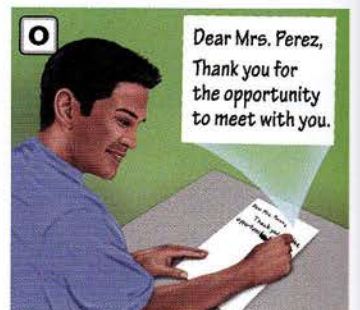

## More vocabulary

**benefits:** health insurance, vacation pay, or other things the employer can offer an employee  
**inquire about benefits:** ask about benefits

## Think about it. Discuss.

1. How can you prepare for an interview?
2. Why is it important to make eye contact?
3. What kinds of questions should you ask?





1. factory owner  
صاحب المصنع
2. designer  
مصمم
3. factory worker  
عامل بالمصنع
4. line supervisor  
مشرف على خط التجميع

5. parts  
قطع
6. assembly line  
خط تجميع
7. warehouse  
مستودع
8. packer  
عامل تعبئة

9. conveyer belt  
سير ناقل
10. order puller  
مسؤول إحضار الطلبات
11. hand truck  
عربة نقل يدوية
12. forklift  
مرفاع شوكي

13. pallet  
منصة نقالة
14. shipping clerk  
موظف مسؤول عن الشحن
15. loading dock  
رصيف تحميل

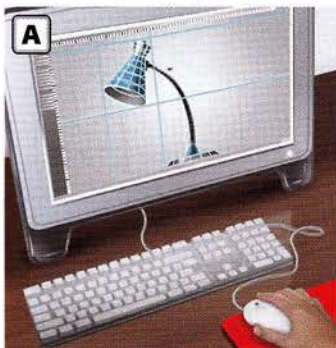

**A. design**  
يصمم



**B. manufacture**  
يصنع



**C. assemble**  
يجمع



**D. ship**  
يشحن





1. gardening crew

طاقم البستنة

2. leaf blower

نافخ أوراق الشجر

3. wheelbarrow

عربة يد ذات عجلة واحدة

4. gardening crew leader

ملاحظ طاقم البستنة

5. landscape designer

مصممة تزيين الأراضي

6. lawn mower

جرازة العشب

7. shovel

جاروف

8. rake / أداة لجمع العشب

مدمة / أداة لجمع العشب

9. pruning shears

مجزة تشذيب

10. trowel

مالج

11. hedge clippers

مقلمة الوشيع (الشجيرات)

12. weed whacker / weed eater

قاطع العشب / أكل العشب



A



B



C



D



E



F



G



H

A. mow the lawn

يجز المرجة

B. trim the hedges

تقلم الوشيع (الشجيرات)

C. rake the leaves

يجمع أوراق الشجر بالمدمة

D. fertilize / feed the plants

يسمد / يغذي النباتات

E. plant a tree

تزرع شجرة

F. water the plants

تسقي الزرع

G. weed the flower beds

يقنتع العشب من أحواض الزهور

H. install a sprinkler system

يركب نظاما لرش المياه

### Use the new words.

Look at page 53. Name what you can do in the yard.

A: I can mow the lawn.

B: I can weed the flower bed.

### Ask your classmates. Share the answers.

1. Do you know someone who does landscaping? Who?
2. Do you enjoy gardening? Why or why not?
3. Which gardening activity is the hardest to do? Why?





Crops المحاصيل

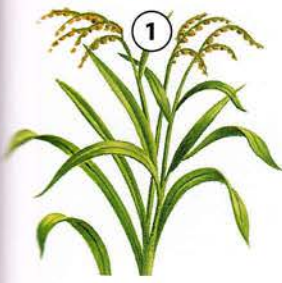

1. rice  
أرز



2. wheat  
قمح



3. soybeans  
فول الصويا



4. corn  
ذرة



5. alfalfa  
فصفصة



6. cotton  
قطن

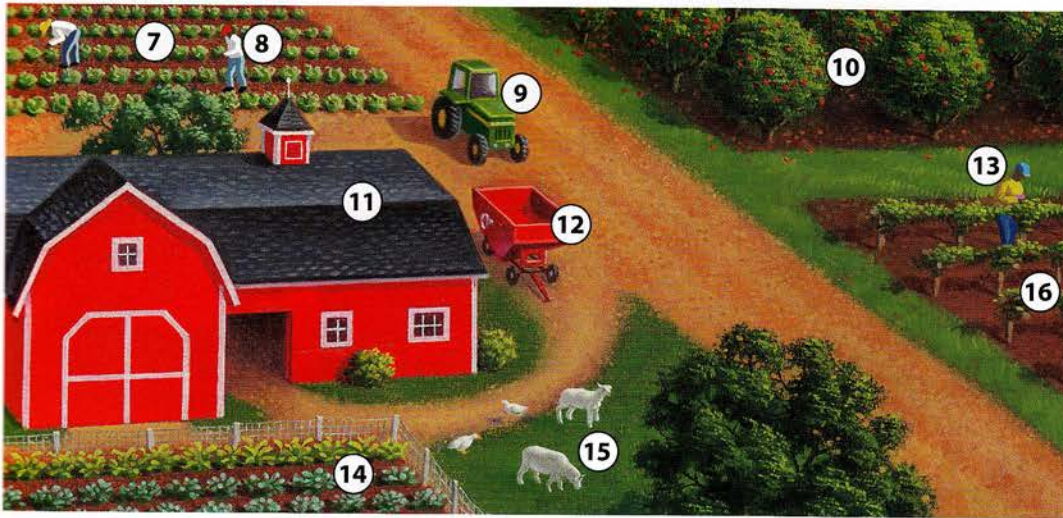

7. field  
حقل

8. farmworker  
عامل مزرعة

9. tractor  
جرارة (تراكتور)

10. orchard  
بستان فاكهة

11. barn  
حظيرة

12. farm equipment  
معدات مزرعة

13. farmer / grower  
مزارع / فلاح

14. vegetable garden  
حديقة خضروات

15. livestock  
مواشي

16. vineyard  
كرمة

17. corral  
زربية

18. hay  
قش / برسيم

19. fence  
سياج

20. hired hand  
مستخدم مساعد

21. cattle  
ماشية

22. rancher  
مربي مواشي

A. plant  
يُزرع

B. harvest  
يُحصد

C. milk  
يُحلب

D. feed  
يُغلف / يُقدم العلف



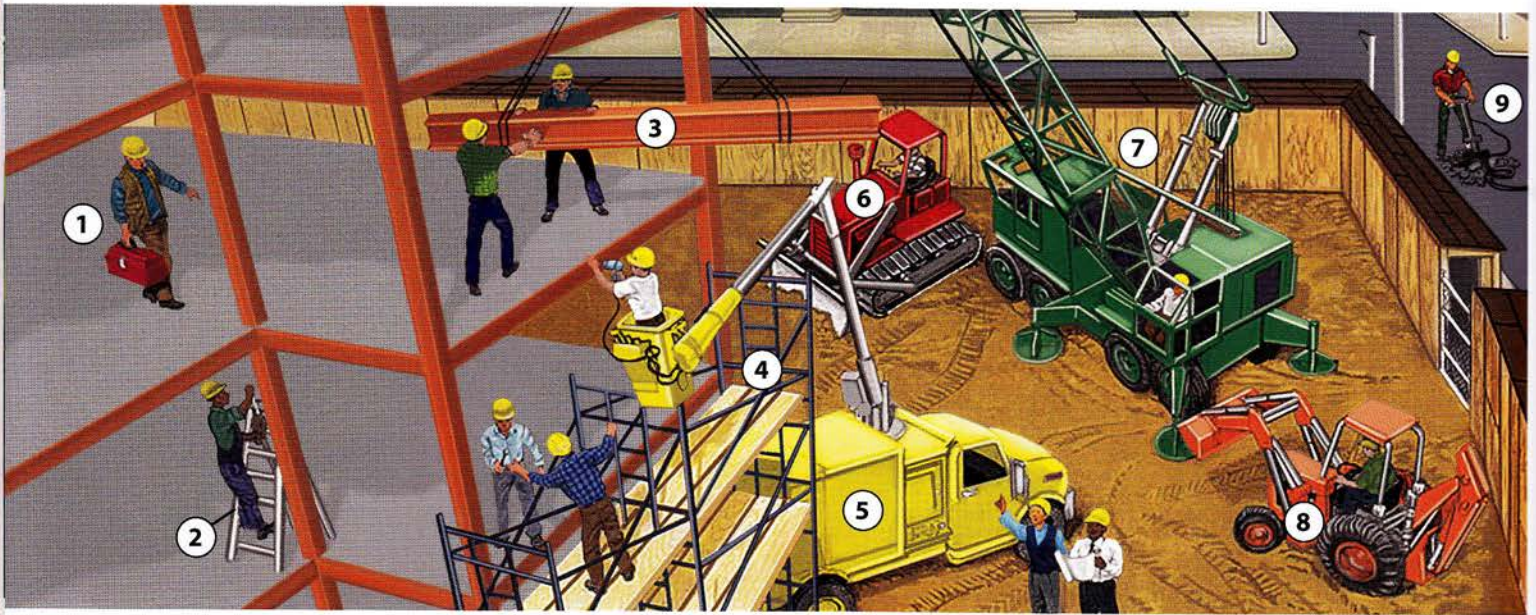

1. construction worker

عامل بناء

2. ladder

سلم

3. I beam/girder

عارضضة

4. scaffolding

سقالة

5. cherry picker

رافعة ذات ذراع طويل

6. bulldozer

جرافة لشق الطرق (بولدوزر)

7. crane

مرفاع (ونش)

8. backhoe

مجرفة خلفية

9. jackhammer / pneumatic drill

ثقبية آلية / آلة حفر بالهواء المضغوط



10

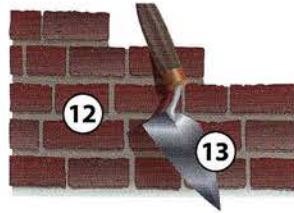

12

13

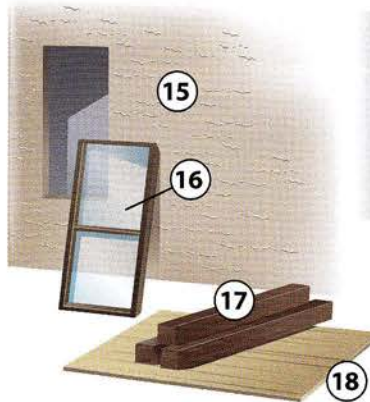

15

16

17

18



19

20



21

22

23

10. concrete

خرسانة

11. tile

بلاط

12. bricks

قرميد / طوب

13. trowel

مالج

14. insulation

مواد عازلة

15. stucco

جص

16. window pane

لوح زجاجي في نافذة

17. wood / lumber

خشب

18. plywood

خشب رقائقي

19. drywall

جدار داخلي

20. shingles

لويحات تسقيف

21. pickax

معول

22. shovel

جاروف

23. sledgehammer

مطرقة ثقيلة / مرزبة



A

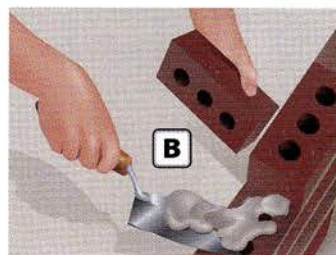

B

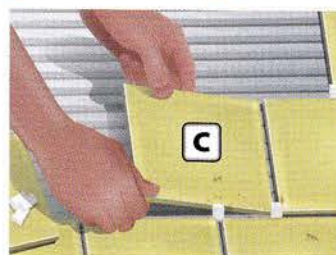

C



D

A. paint

يطلي / يدهن

B. lay bricks

يرصد القرميد (الطوب)

C. install tile

يركب البلاط

D. hammer

يدق بالمطرقة





Safety Hazards and Hazardous Materials الأخطار على السلامة والمواد الخطرة

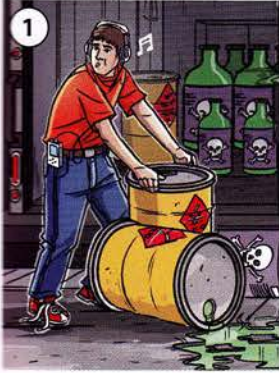

1. careless worker  
عامل غير محترف

2. careful worker  
عامل محترف

3. poisonous fumes  
أبخرة سامة

4. broken equipment  
معدات مكسورة

5. frayed cord  
سلك تالف

6. slippery floor  
أرضية زلقة

7. radioactive materials  
مواد مشعة

8. flammable liquids  
سوائل قابلة للاشتعال

Safety Equipment المعدات السلامة



9. hard hat  
قبعة صلبة

10. safety glasses  
نظارات سلامة

11. safety goggles  
منظار واق

12. safety visor  
قناع واق

13. respirator  
كمامة ضد الغازات السامة

14. particle mask  
قناع واق من الجسيمات

15. ear plugs  
سدادة أذن

16. earmuffs  
واقية الأذنان

17. work gloves  
قفازات عمل

18. back support belt  
حزام لدعم الظهر

19. knee pads  
لبادات للركب

20. safety boots  
حذاء واقية

21. fire extinguisher  
مطفئة حريق

22. two-way radio  
جهاز لاسلكي مرسل ومستقبل





**HAND TOOLS**

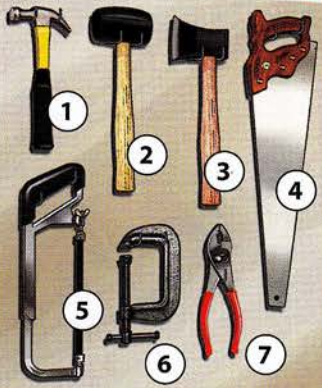

**HARDWARE**

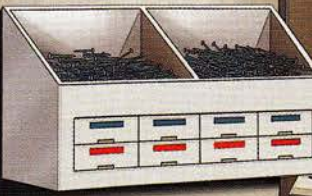

**POWER TOOLS**

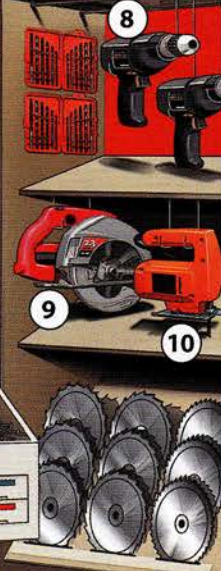

1. hammer

مطرقة

2. mallet

مطرقة خشبية

3. ax

فأس

4. handsaw

منشار يدوي

5. hacksaw

منشار معادن

6. C-clamp

قمامطة تثبيت

7. pliers

زردية

8. electric drill

مققاب كهربائي

9. circular saw

منشار دائري

10. jigsaw

منشار منحنيات

11. power sander

ماكينة سنفرة للتنعيم

12. router

مسحاج تخديد



26. vise

منجلة / ملزمة

27. blade

نصلة / شفرة

28. drill bit

لقمة ثقب

29. level

ميزان بنائين / شلقول

30. screwdriver

مفك براغي

31. Phillips screwdriver

مفك براغي مصلب الرأس

32. machine screw

برغي ربط ملولب

33. wood screw

برغي خشب

34. nail

مسمار

35. bolt

مسمار ملولب

36. nut

عزقة

37. washer

فلكة

38. toggle bolt

مسمار العقدة

39. hook

خطاف / كلاب

40. eye hook

خطاف عروة

41. chain

سلسلة

**Use the new words.**

Look at pages 62–63. Name the tools you see.

A: *There's a hammer.*

B: *There's a pipe wrench.*

**Ask your classmates. Share the answers.**

1. Are you good with tools?

2. Which tools do you have at home?

3. Where can you shop for building supplies?



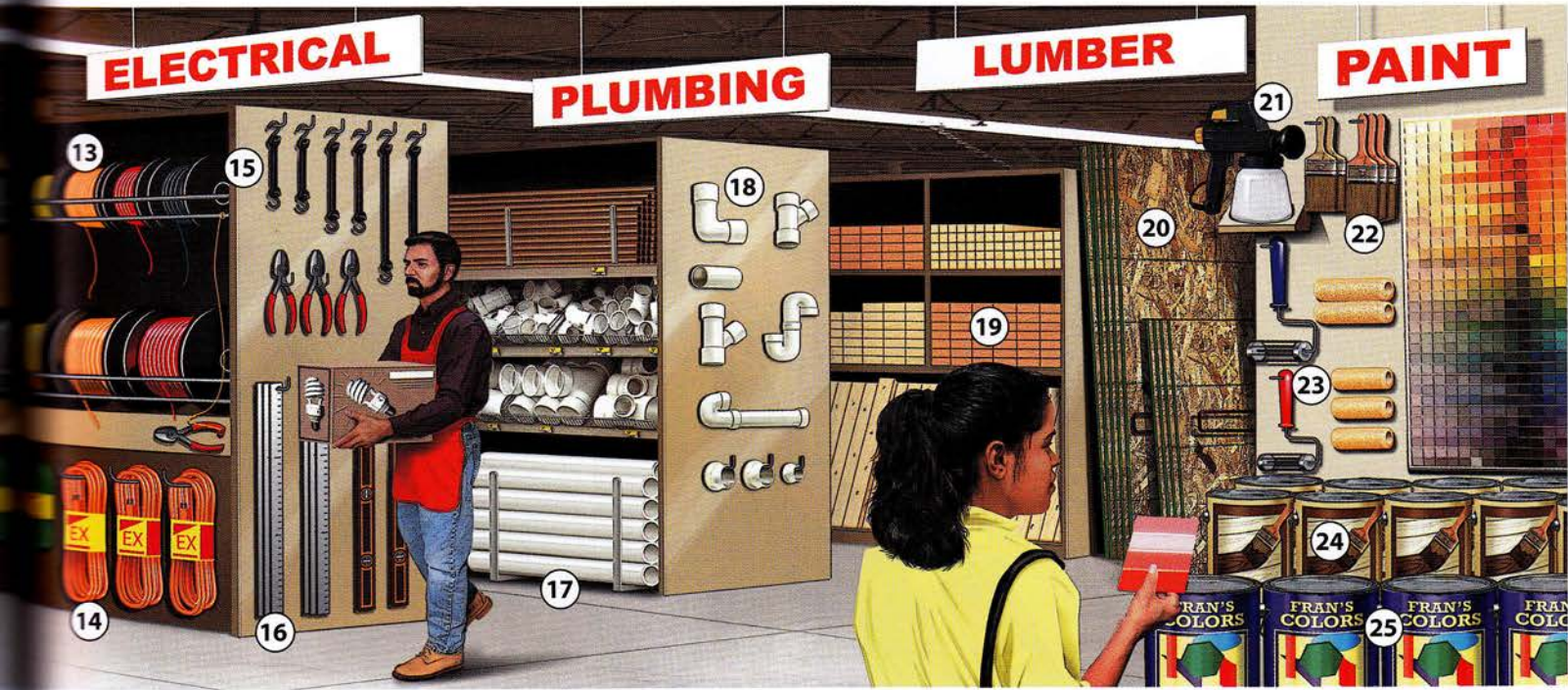

13. wire  
سلك

14. extension cord  
سلك تمديد

15. bungee cord  
حبل مطاطي

16. yardstick  
عصا الياردة

17. pipe  
أنبوب / ماسورة

18. fittings  
تجهيزات

19. 2 x 4 (two by four)  
لوح خشبي مقاس ٢ بوصة  
٤ ×

20. particle board  
لوح خشب حبيبي

21. spray gun  
مرشة

22. paintbrush  
فرشاة طلاء

23. paint roller  
فرشاة طلاء أسطوانية

24. wood stain  
صبغة للخشب

25. paint  
دهان / طلاء



42. wire stripper  
مقشرة أسلاك

43. electrical tape  
شريط لاصق للأسلاك الكهربائية

44. work light  
ضوء عمل (بلاذوس)

45. tape measure  
شريط قياس

46. outlet cover  
غطاء مأخذ التيار الكهربائي

47. pipe wrench  
مفتاح أنابيب

48. adjustable wrench  
مفتاح ربط قابل للضبط

49. duct tape  
شريط شديد اللصق

50. plunger  
كباس

51. paint pan  
صينية طلاء

52. scraper  
مكشطة

53. masking tape  
شريط لاصق للتغطية

54. drop cloth  
قماش من القنب لوقاية الأثاث والأرضية

55. chisel  
إزميل

56. sandpaper  
ورق سنفرة

57. plane  
مسحاج / فارة النجار

### Role play. Find an item in a building supply store.

A: Where can I find particle board?

B: It's on the back wall, in the lumber section.

A: Great. And where are the nails?

### Think about it. Discuss.

1. Which tools are the most important to have? Why?
2. Which tools can be dangerous? Why?
3. Do you borrow tools from friends? Why or why not?





1. supply cabinet  
خزانة المون

2. clerk  
موظف

3. janitor  
حاجب

4. conference room  
غرفة مؤتمرات

5. executive  
مسؤولة تنفيذية

6. presentation  
عرض

7. cubicle  
مقصورة

8. office manager  
مدير مكتب

9. desk  
مكتب

10. file clerk  
موظف تنظيم الملفات

11. file cabinet  
خزانة ملفات

12. computer technician  
فني كمبيوتر (حاسوب)

13. PBX  
نظام تحويل هاتفي / تليفوني

14. receptionist  
موظفة الاستقبال

15. reception area  
منطقة الاستقبال

16. waiting area  
منطقة الانتظار

### Ways to greet a receptionist

*I'm here for a job interview.*

*I have a 9:00 a.m. appointment with Mr. Lee.*

*I'd like to leave a message for Mr. Lee.*

### Role play. Talk to a receptionist.

A: Hello. How can I help you?

B: *I'm here for a job interview with Mr. Lee.*

A: OK. What is your name?



Office Equipment **معدات المكتب**

- |  |                                 |   |   |
|--|---------------------------------|---|---|
| 17. computer<br>كمبيوتر (حاسوب)        | 20. scanner<br>ماسحة            | 23. photocopier<br>ماكينة تصوير مستندات | 26. electric pencil sharpener<br>مبارة أقلام كهربائية |
| 18. inkjet printer<br>طابعة نفثة للحبر | 21. fax machine<br>جهاز فاكس    | 24. paper shredder<br>آلة تمزيق الورق   | 27. postal scale<br>ميزان بريدي                       |
| 19. laser printer<br>طابعة ليزر        | 22. paper cutter<br>قاطعة أوراق | 25. calculator<br>آلة حاسبة             |   |

Office Supplies **مستلزمات المكتب**

- |  |                                     |  |  |
|--|-------------------------------------|--|--|
| 28. stapler<br>خرازة / دباسة           | 34. rubber band<br>طوق (شريط) مطاطي | 40. mailer<br>مغلف بريدي   | 46. ink pad<br>لبادة تحبير / مختمة     |
| 29. staples<br>خرزات / دبابيس من السلك | 35. pushpin<br>دبوس كبسي            | 41. mailing label<br>بطاقة تعريف بريرية                              | 47. stamp<br>ختم                       |
| 30. clear tape<br>شريط لاصق بدون لون   | 36. correction fluid<br>سائل تصحيح  | 42. letterhead / stationery<br>ورق طبع في رأسه اسم المؤسسة / قرطاسية | 48. appointment book<br>دفتر مواعيد    |
| 31. paper clip<br>مشبك ورق             | 37. correction tape<br>شريط تصحيح   | 43. envelope<br>ظرف / مغلف   | 49. organizer<br>دفتر منظم             |
| 32. packing tape<br>شريط حزم لاصق      | 38. legal pad<br>كراسة ورق طويل     | 44. rotary card file<br>ملف بطاقات دوار                              | 50. file folder<br>حافظة ملفات / دوسيه |
| 33. glue<br>صمغ                        | 39. sticky notes<br>مذكرات لاصقة    | 45. ink cartridge<br>خرطوشة حبر                                      |  |



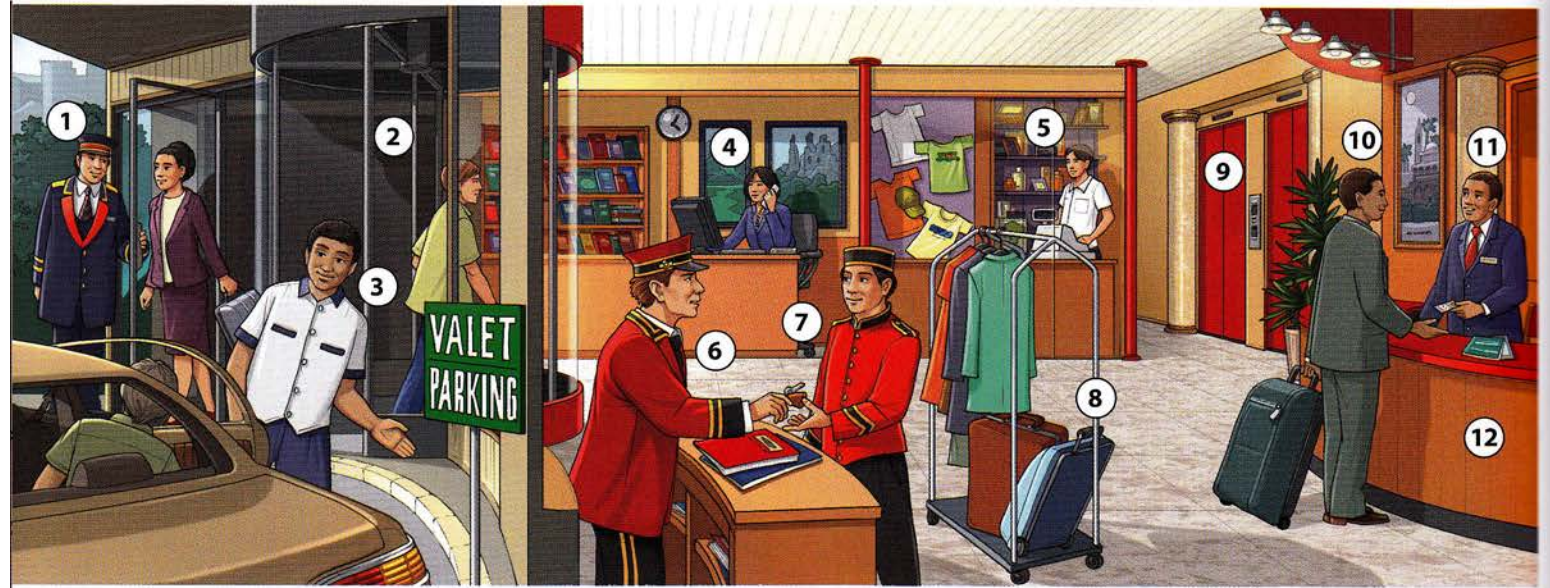

1. doorman

بواب

2. revolving door

باب دوار

3. parking attendant

خادم لإيقاف السيارات

4. concierge

حاجب / ناطور

5. gift shop

محل هدايا

6. bell captain

رئيس مستخدمي حمل الأمتعة

7. bellhop

خادم فندق

8. luggage cart

عربة لنقل الأمتعة

9. elevator

مصعد

10. guest

نزيل

11. desk clerk

موظف فندق

12. front desk

مكتب الاستقبال والتسجيل

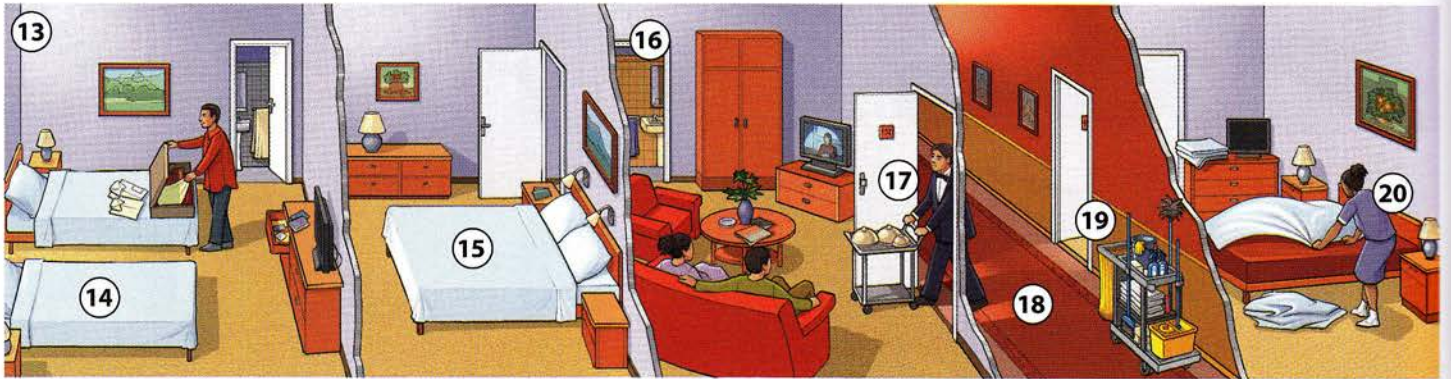

13. guest room

غرفة نزيل

14. double bed

غرفة بسريرين

15. king-size bed

سرير واحد ضخم

16. suite

جناح

17. room service

خدمة غرف

18. hallway

رواق

19. housekeeping cart

عربة تجهيز وتنظيف الغرف

20. housekeeper

عاملة تجهيز وتنظيف الغرف



21. pool service

خدمات المسبح (حمام السباحة)

22. pool

مسبح / حمام سباحة

23. maintenance

صيانة

24. gym

مركز جمباز (جمنازيوم)



25. meeting room

قاعة اجتماعات

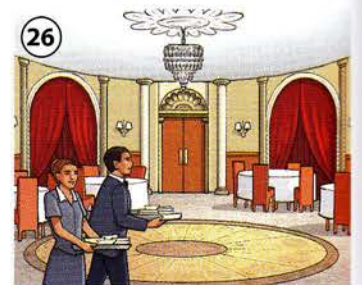

26. ballroom

قاعة حفلات





A Restaurant Kitchen المطبخ في مطعم



1. short-order cook

طباخ الطعام السريع

2. dishwasher

غاسل الصحون

3. walk-in freezer

مجمّد ضخم يمكن السير فيه

4. food preparation worker

عامل تحضير الطعام

5. storeroom

غرفة تخزين

6. sous chef

نائب رئيس الطهاة  
(سو شيف)

7. head chef / executive chef

رئيس الطهاة (شيف)

Restaurant Dining تناول الطعام في مطعم

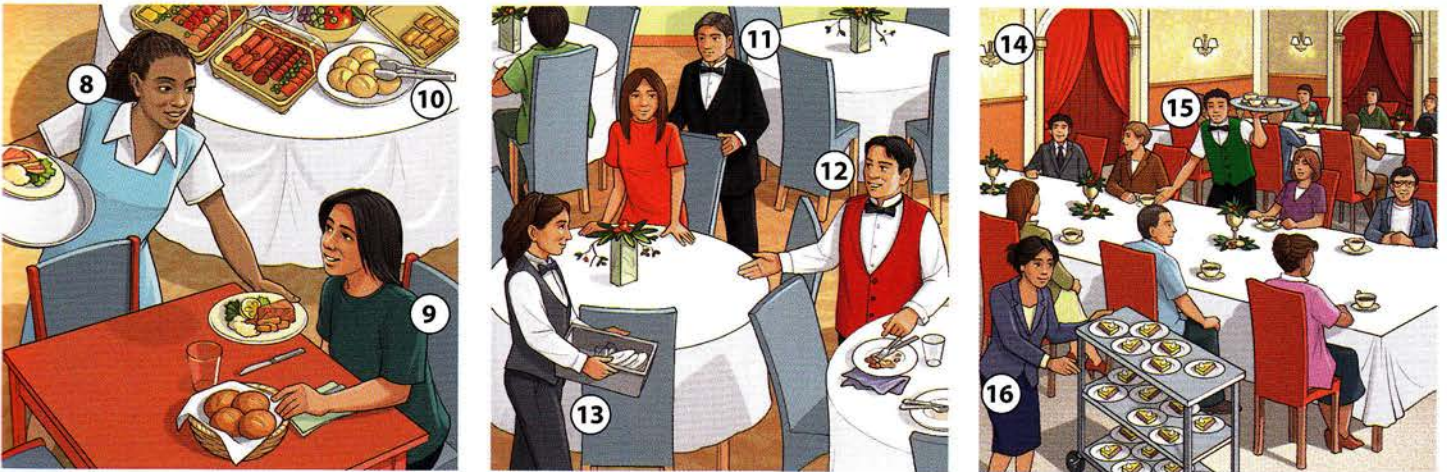

8. server

نادلة / جرسونة

9. diner

زبونة

10. buffet

بوفيه

11. maitre d'

مدير صالة الطعام

12. headwaiter

رئيس الجرسونات / رئيس النوادل

13. bus person

مساعدة النادل

14. banquet room

قاعة الولائم

15. runner

ساعي

16. caterer

ممونة أطعمة

More vocabulary

line cook: short-order cook

wait staff: servers, headwaiters, and runners

Ask your classmates. Share the answers.

1. Have you ever worked in a hotel? What did you do?
2. What is the hardest job in a hotel?
3. Would you prefer to stay at a hotel in the city or in the country?





1. dangerous

خطير

2. clinic

عيادة

3. budget

ميزانية

4. floor plan

مخطط (تصميم) طابق في مبنى

5. contractor

مقاول

6. electrical hazard

خطر كهربائي

7. wiring

ضفيرة أسلاك

8. bricklayer

راصد قرميد

A. call in sick

اتصل واطلب أجازة مرضية



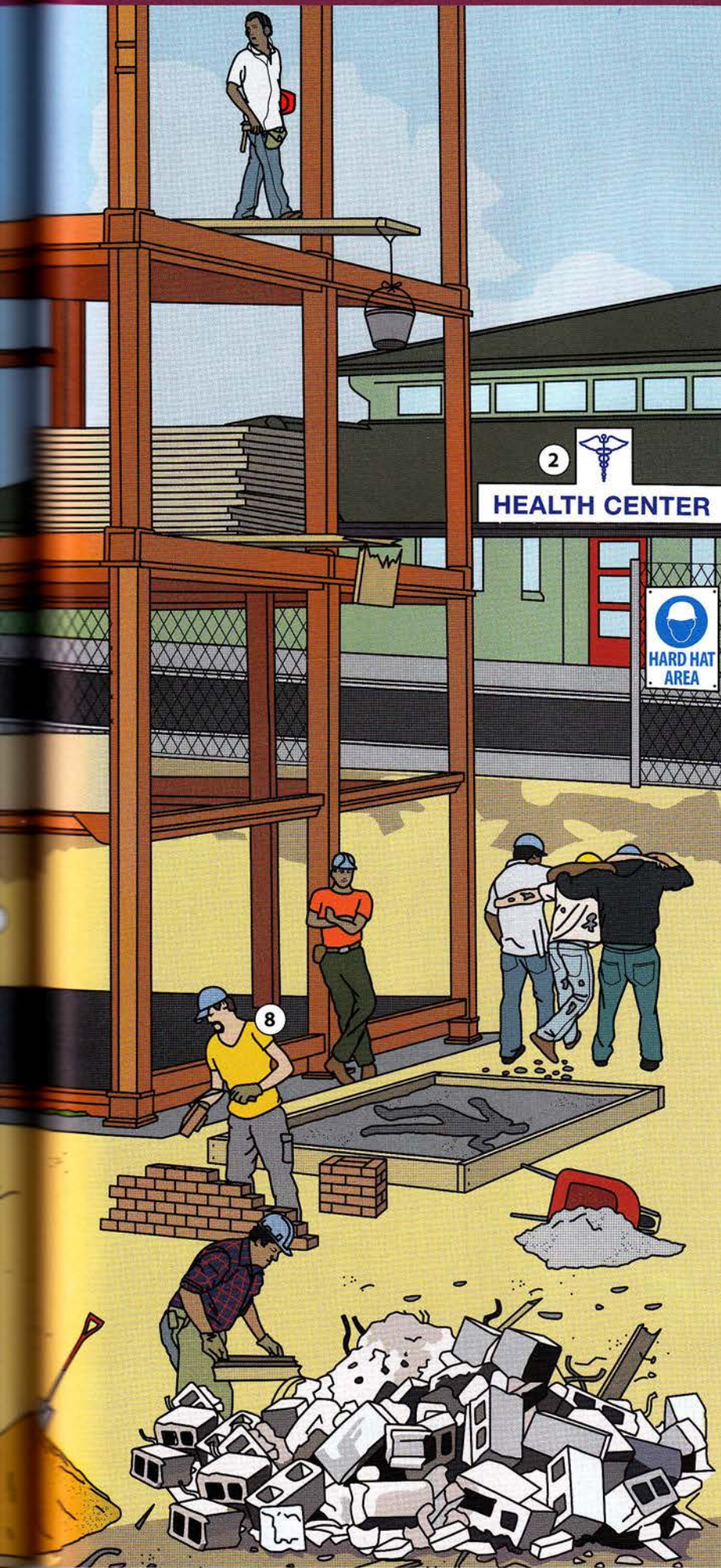

**Look at the picture.**  
**What do you see?**

**Answer the questions.**

1. How many workers are there? How many are working?
2. Why did two workers call in sick?
3. What is dangerous at the construction site?

 **Read the story.**

### A Bad Day at Work

Sam Lopez is the contractor for a new building. He makes the schedule and supervises the budget. He also solves problems. Today there are a lot of problems.

Two bricklayers called in sick this morning. Now Sam has only one bricklayer at work. One hour later, a construction worker fell. Now he has to go to the clinic. Sam always tells his workers to be careful. Construction work is dangerous. Sam's also worried because the new wiring is an electrical hazard.

Right now, the building owner is in Sam's office. Her new floor plan has 25 more offices. Sam has a headache. Maybe he needs to call in sick tomorrow.

**Think about it.**

1. What do you say when you can't come in to work? to school?
2. Imagine you are Sam. What do you tell the building owner? Why?





- 1. preschool / nursery school  
حضانة
- 2. elementary school  
مدرسة ابتدائية
- 3. middle school / junior high school  
مدرسة إعدادية
- 4. high school  
مدرسة ثانوية
- 5. vocational school / technical school  
مدرسة حرفية / مدرسة تقنية
- 6. community college  
كلية أهلية
- 7. college / university  
كلية / جامعة
- 8. adult school  
مدرسة للكبار

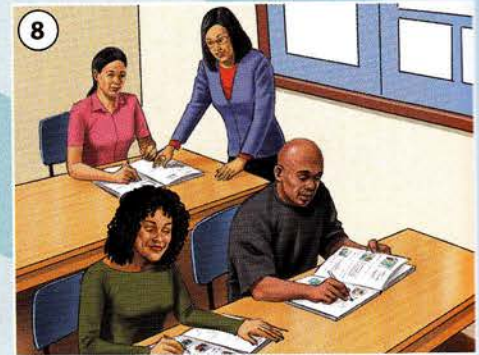
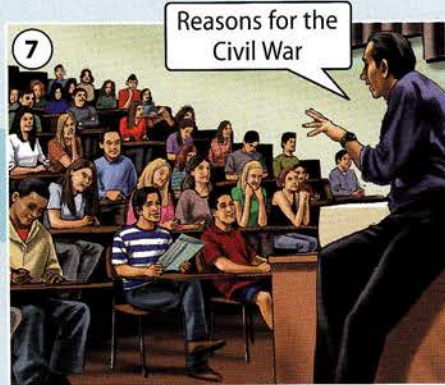
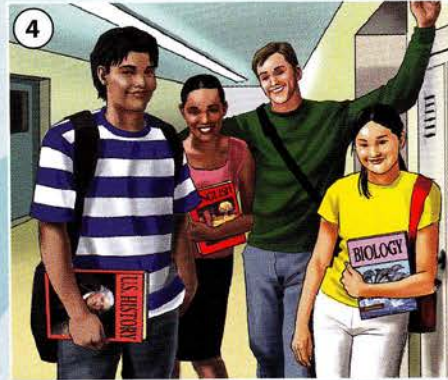
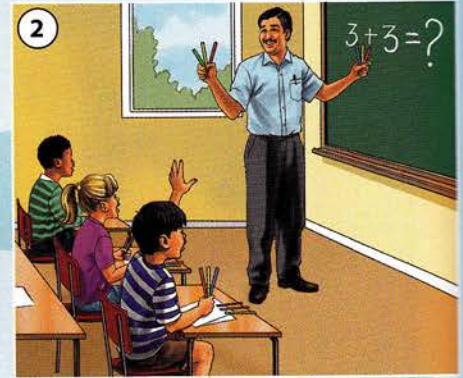
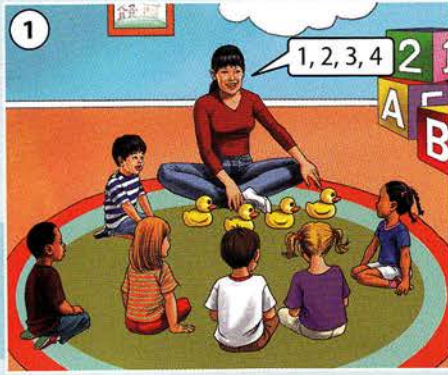

Listen and point. Take turns.

A: Point to the preschool.

B: Point to the high school.

A: Point to the adult school.

Dictate to your partner. Take turns.

A: Write preschool.

B: Is that p-r-e-s-c-h-o-o-l?

A: Yes. That's right.



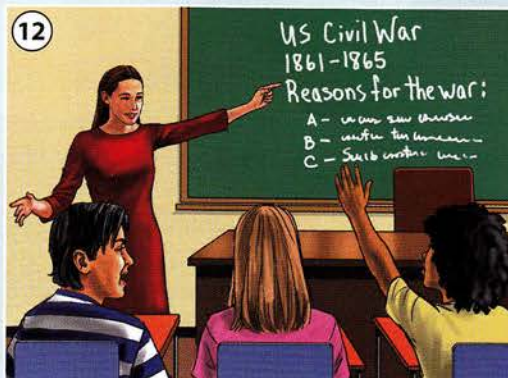
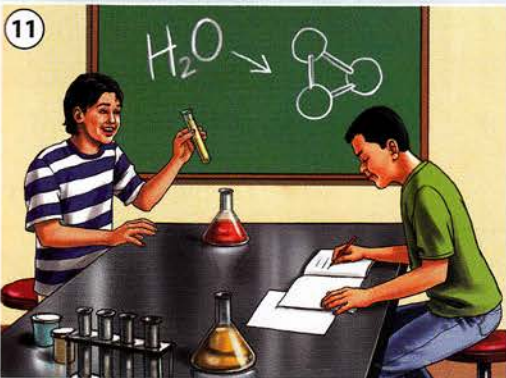
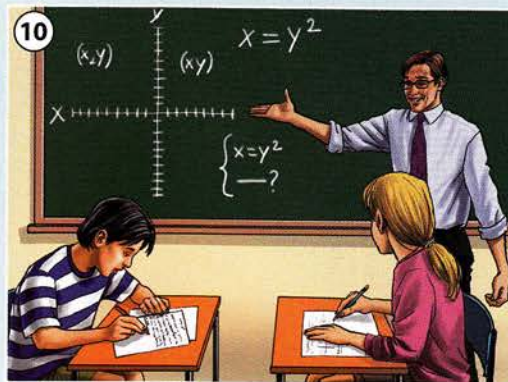
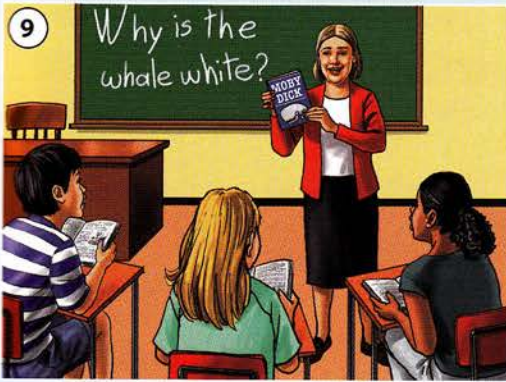

- 9. language arts  
فنون اللغات
- 10. math  
رياضيات
- 11. science  
علوم
- 12. history  
تاريخ
- 13. world languages  
لغات العالم
- 14. ESL / ESOL  
الإنجليزية كلغة ثانية /  
الإنجليزية لمتحدثي  
اللغات الأخرى
- 15. arts  
فنون
- 16. music  
موسيقى
- 17. physical education  
تربية بدنية

13

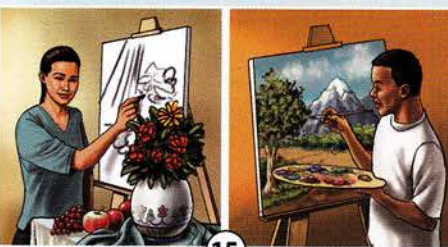

15



16

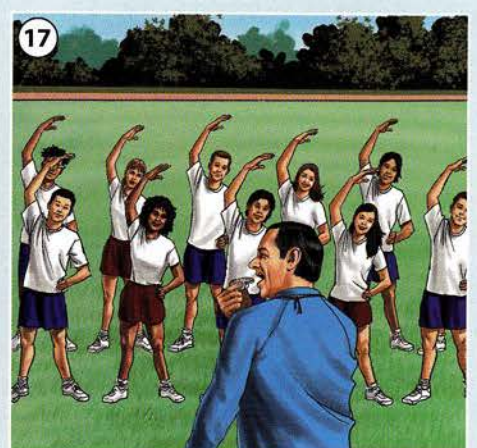

**More vocabulary**

**core course:** a subject students have to take. Math is a core course.

**elective:** a subject students choose to take. Art is an elective.

**Pair practice. Make new conversations.**

- A: I go to community college.
- B: What subjects are you taking?
- A: I'm taking history and science.





1  
factory

1. word  
كلمة

2  
I worked in a factory.

2. sentence  
جملة

3  
Little by little, work and success came to me. My first job wasn't good. I worked in a small factory. Now, I help manage two factories.

3. paragraph  
فقرة



4. essay  
مقال

## Parts of an Essay

### أجزاء المقال

- 5. title  
عنوان
- 6. introduction  
مقدمة
- 7. body  
نص
- 8. conclusion  
ختام
- 9. quotation  
اقتباس
- 10. footnote  
تذييل

Carlos Lopez  
Eng. Comp.  
10/21/10

5  
**Success in the U.S.**

6 I came to Los Angeles from Mexico in 2006. I had no job, no friends, and no family here. I was homesick and scared, but I did not go home. I took English classes (always at night) and I studied hard. I believed in my future success!

7 More than 400,000 new immigrants come to the U.S every year. Most of us need to find work. During my first year here, my routine was the same: get up; look for work; go to class; go to bed. I had to take jobs with long hours and low pay. Often I had two or three jobs.

Little by little, work and success came to me. My first job wasn't good. I worked in a small factory. Now, I help manage two factories.

8 Hard work makes success possible. Henry David Thoreau said, "Men are born to succeed, not fail." My story shows that he was right.

9

10 <sup>1</sup> U.S. Census

## Punctuation

### علامات الوقف والترقيم

- 11. period  
نقطة
- 12. question mark  
علامة استفهام
- 13. exclamation mark  
علامة تعجب
- 14. comma  
فاصلة
- 15. quotation marks  
علامات اقتباس
- 16. apostrophe  
فاصلة عليا
- 17. colon  
نقطتان
- 18. semicolon  
فاصلة منقوطة
- 19. parentheses  
قوسان
- 20. hyphen  
شُرطة

## Writing Rules قواعد الكتابة

**A**  
Carlos  
Mexico  
Los Angeles

A. Capitalize names.  
اكتب الأسماء بحروف كبيرة.

**B**  
Hard work makes success possible.

B. Capitalize the first letter in a sentence.  
اكتب الحرف الأول في الجملة بحرف كبير.

**C**  
I was homesick and scared, but I did not go home!

C. Use punctuation.  
استخدم علامة الوقف والترقيم.

**D**  
I came to Los Angeles from Mexico in 2006. I had no job, no friends, and no family here. I was homesick and scared, but I did not go home. I took English classes (always at night) and I studied hard. I believed in my future success!

D. Indent the first sentence in a paragraph.  
اترك فراغا في سطر أول جملة في فقرة جديدة.

## Ways to ask for suggestions on your compositions

- What do you think of this title?
- Is this paragraph OK? Is the punctuation correct?
- Do you have any suggestions for the conclusion?

## Pair practice. Make new conversations.

- A: What do you think of this title?
- B: I think you need to revise it.
- A: Thanks. Do you have any more suggestions?





The Writing Process عملية الكتابة

**E** Writing assignment - Due 10/3  
Write an essay about your first year in the U.S.

**E. Think about** the assignment.  
فكر في المهمة.

**F** PREWRITING

**F. Brainstorm** ideas.  
اطرح لنفسك أفكاراً وتمعن فيها.

**G**

**G. Organize** your ideas.  
نظم أفكارك.

**H**

**H. Write** a first draft.  
اكتب مسودة أولى.

**I** WRITING AND REVISING

**I. Edit. / Proofread.**  
نقح / دقق.

**J**

**J. Revise. / Rewrite.**  
راجع / أعد الكتابة.

**K**

**K. Get** feedback.  
احصل على رأي شخص آخر.

**L**

**L. Write** a final draft.  
اكتب مسودة نهائية.

**M**

**M. Turn in** your paper.  
سلم ورقتك.

Ask your classmates. Share the answers.

1. Do you like to write essays?
2. Which part of the writing process do you like best? least?

Think about it. Discuss.

1. In which jobs are writing skills important?
2. What tools can help you edit your writing?
3. What are some good subjects for essays?





Integers الأعداد الصحيحة

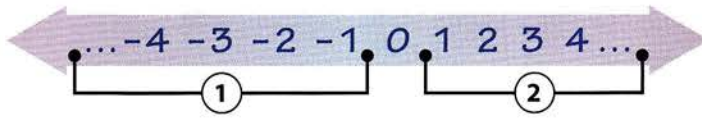

- 1. negative integers  
أعداد صحيحة سالبة
- 2. positive integers  
أعداد صحيحة موجبة

3. 1, 3, 5, 7, 9, 11...

4. 2, 4, 6, 8, 10...

- 3. odd numbers  
أرقام فردية
- 4. even numbers  
أرقام زوجية

Fractions الكسور

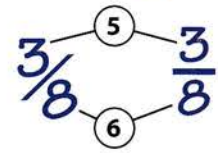

- 5. numerator  
البسط
- 6. denominator  
المقام

Math Operations عمليات رياضية

A. add  
اجمع

B. subtract  
اطرح

C. multiply  
اضرب

D. divide  
اقسم

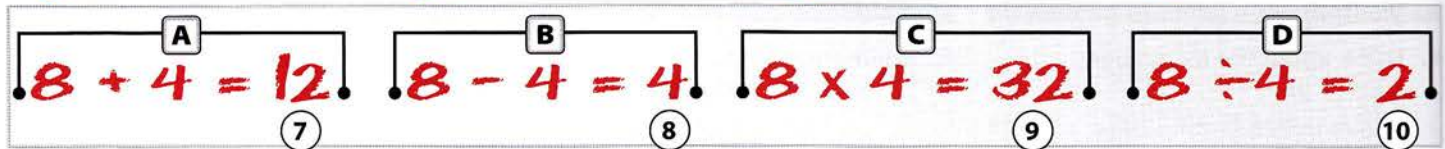

7. sum  
المجموع

8. difference  
الفرق

9. product  
الحاصل

10. quotient  
خارج القسمة

A Math Problem مسألة رياضية

11. Tom is 10 years older than Kim. Next year he will be twice as old as Kim. How old is Tom this year?

12.  $x = \text{Kim's age now}$   
 $x + 10 = \text{Tom's age now}$   
 $x + 1 = \text{Kim's age next year}$   
 $2(x + 1) = \text{Tom's age next year}$

13.  $x + 10 + 1 = 2(x + 1)$   
 $x + 11 = 2x + 2$   
 $11 - 2 = 2x - x$

14.  $x = 9, \text{ Kim is 9, Tom is 19}$

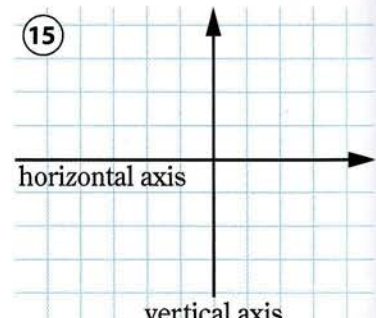

11. word problem  
مسألة كلامية

12. variable  
متغير

13. equation  
معادلة

14. solution  
حل

15. graph  
مخطط بياني

Types of Math أنواع الرياضيات



16.  $x = \text{the sale price}$   
 $x = 79.00 - .40 (79.00)$   
 $x = \$47.40$

16. algebra  
الجبر



17. area of path = 24 square ft.  
area of brick = 2 square ft.  
 $24/2 = 12 \text{ bricks}$

17. geometry  
الهندسة

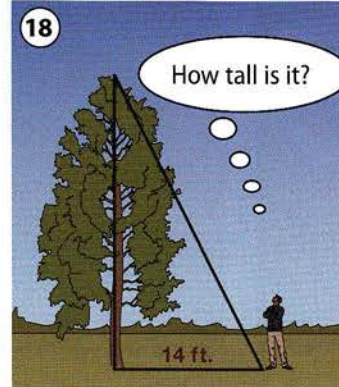

18.  $\tan 63^\circ = \text{height} / 14 \text{ feet}$   
 $\text{height} = 14 \text{ feet} (\tan 63^\circ)$   
 $\text{height} \approx 27.48 \text{ feet}$

18. trigonometry  
حساب المثلثات

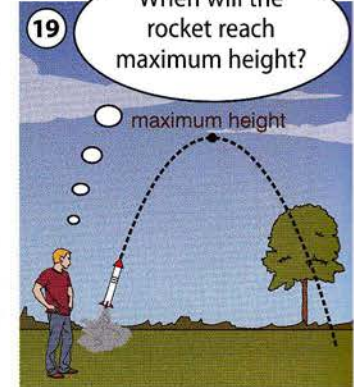

19.  $s(t) = -\frac{1}{2}gt^2 + V_0t + h$   
 $s'(t) = -gt + V_0 = 0$   
 $t = V_0 / g$

19. calculus  
التفاضل والتكامل





**Lines** الخطوط

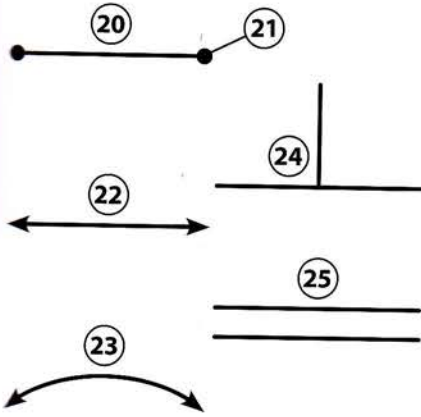

- 20. line segment  
مقطع من خط
- 21. endpoint  
نقطة نهاية
- 22. straight line  
خط مستقيم
- 23. curved line  
خط منحنى
- 24. perpendicular lines  
خطوط متعامدة

**Angles** الزوايا

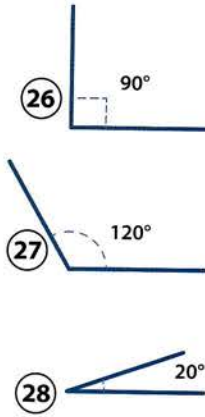

- 25. parallel lines  
خطوط متوازية
- 26. right angle / 90° angle  
زاوية مستقيمة / زاوية 90°
- 27. obtuse angle  
زاوية منفرجة
- 28. acute angle  
زاوية حادة

**Shapes** الأشكال

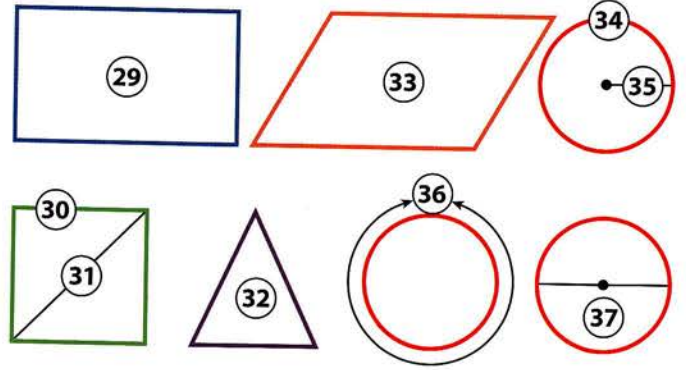

- 29. rectangle  
مستطيل
- 30. square  
مربع
- 31. diagonal  
منحرف
- 32. triangle  
مثلث
- 33. parallelogram  
متوازي أضلاع
- 34. circle  
دائرة
- 35. radius  
نصف قطر
- 36. circumference  
محيط
- 37. diameter  
قطر

**Geometric Solids**

الأشكال الهندسية المجسمة

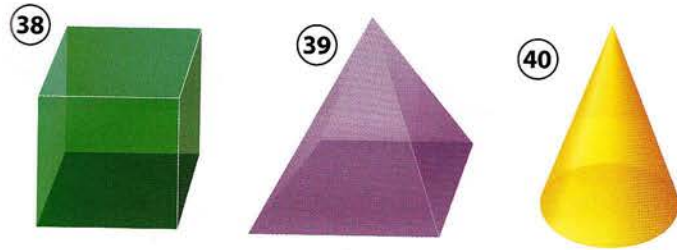

- 38. cube  
مكعب
- 39. pyramid  
هرم
- 40. cone  
مخروط

**Measuring Area and Volume**

قياس المساحة والحجم

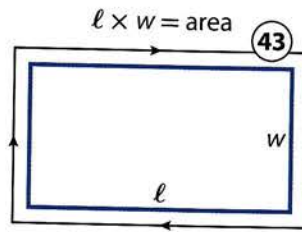

- 43. perimeter  
محيط خارجي

$6 \times f = \text{surface area}$

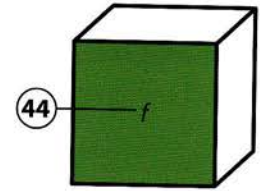

- 44. face  
وجه

$\pi \times r^2 \times h = \text{volume}$

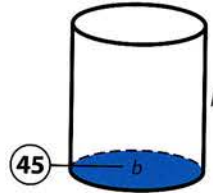

- 45. base  
قاعدة

$\frac{4}{3} \times \pi \times r^3 = \text{volume}$

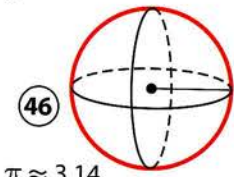

- 46. pi

باي (الرمز الذي يمثل النسبة بين طول محيط الدائرة وقطرها)

**Ask your classmates. Share the answers.**

1. Are you good at math?
2. Which types of math are easy for you?
3. Which types of math are difficult for you?

**Think about it. Discuss.**

1. What's the best way to learn mathematics?
2. How can you find the area of your classroom?
3. Which jobs use math? Which don't?





Biology (علم الأحياء (بيولوجيا)



1. organisms  
كائنات حية

3. slide  
شريحة

5. cell wall  
جدار الخلية

7. nucleus  
نواة

9. cytoplasm  
هيليولى

2. biologist  
أحيائي (عالم بيولوجيا)

4. cell  
خلية

6. cell membrane  
غشاء الخلية

8. chromosome  
صبغي (كروموسوم)

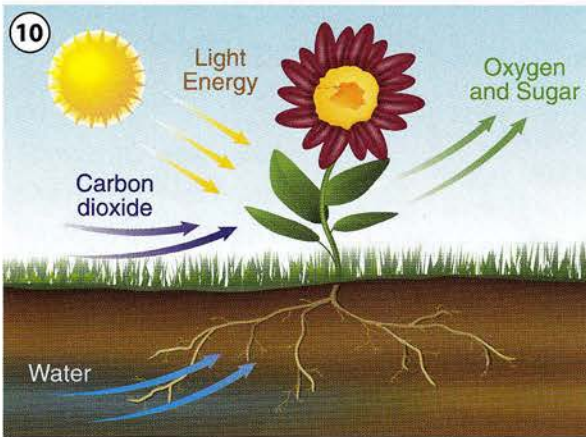

10. photosynthesis  
تخليق ضوئي

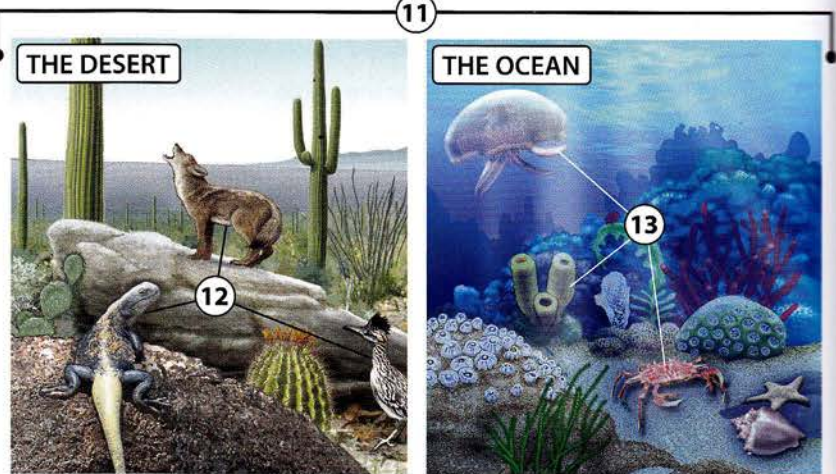

11. habitat  
مَوتيل

12. vertebrates  
فقاريات

13. invertebrates  
لافقاريات

A Microscope (مجهر (ميكروسكوب)

14. eyepiece  
عينيّة المجهر

20. base  
قاعدة

15. revolving nosepiece  
أنفيّة المجهر الدوّارة

21. stage clips  
مشبك الرف

16. objective  
الشّينيّة (عدسة المجهر)

22. fine adjustment knob  
مقبض تعديل دقيق

17. stage  
رف في المجهر

23. arm  
ذراع

18. diaphragm  
الحجاب

24. coarse adjustment knob  
مقبض تعديل تقريبي

19. light source  
مصدر ضوئي







## Chemistry الكيمياء

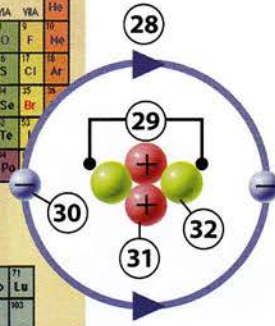
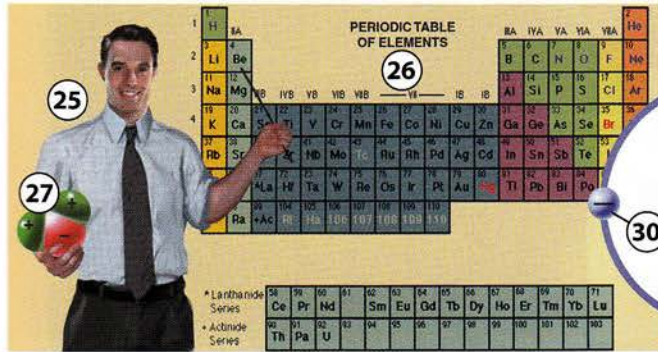

## Physics علم الطبيعة (الفيزياء)

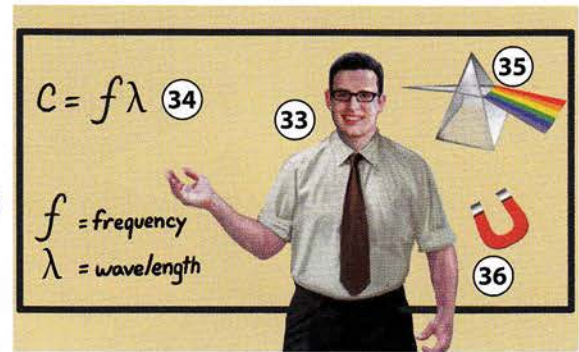

25. chemist  
كيميائي (عالم كيمياء)
26. periodic table  
الجدول الدوري
27. molecule  
جزيء

28. atom  
ذرة
29. nucleus  
نواة
30. electron  
إلكترون

31. proton  
بروتون
32. neutron  
نيوترون
33. physicist  
فيزيائية (عالمة طبيعة)

34. formula  
معادلة / صيغة
35. prism  
موشور / منشور زجاجي
36. magnet  
مغناطيس

## A Science Lab مختبر العلوم

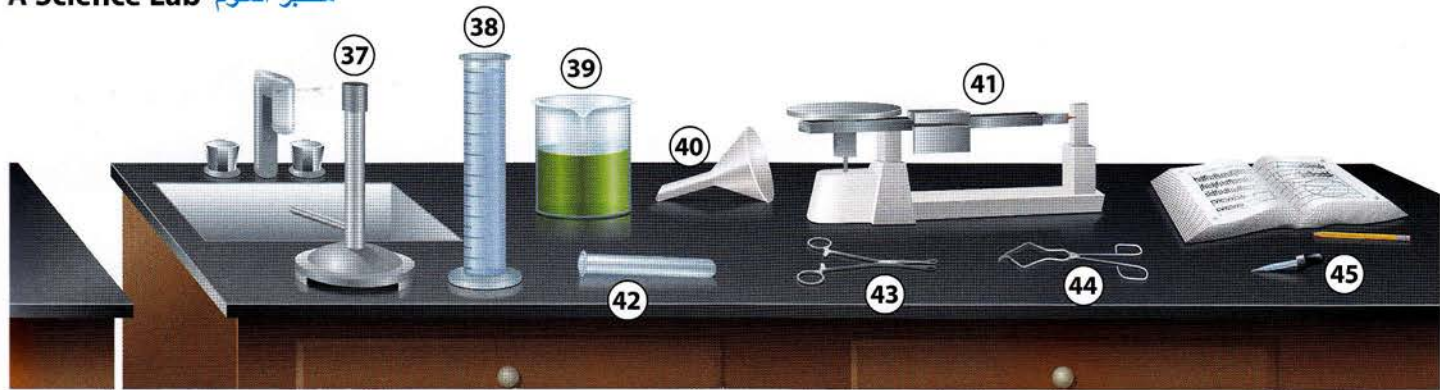

37. Bunsen burner  
حاروق/ملمب بنزن
38. graduated cylinder  
أنبوب مدرج
39. beaker  
كوب صيدلي

40. funnel  
قمع
41. balance / scale  
ميزان
42. test tube  
أنبوب اختبار

43. forceps  
كَلَاب
44. crucible tongs  
ملقط بوتقي
45. dropper  
قطارة

## An Experiment تجربة

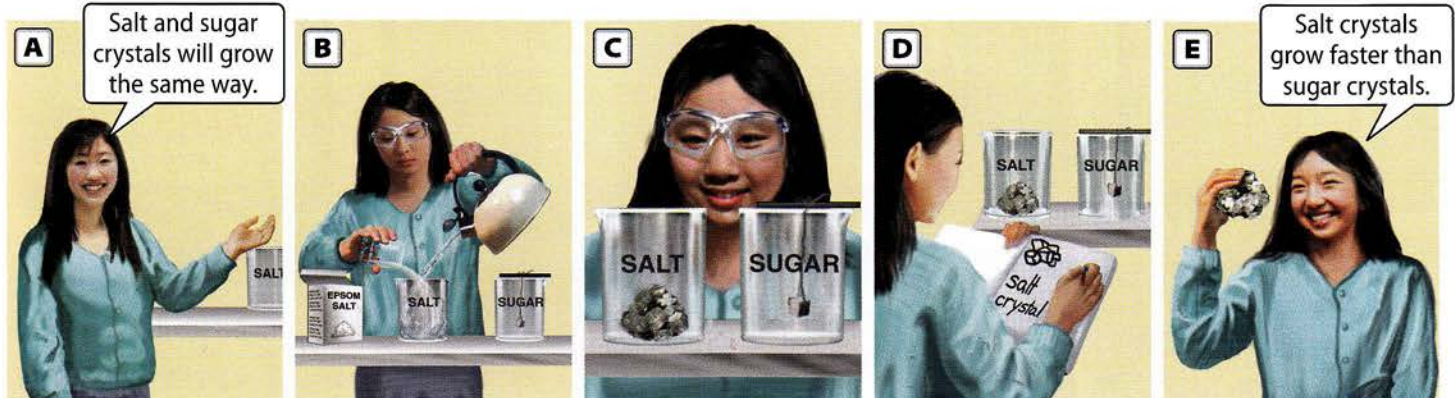

A. State a hypothesis.  
تيسط / تطرح فرضية.

B. Do an experiment.  
تقوم بإجراء تجربة.

C. Observe.  
تراقب.

D. Record the results.  
تسجل النتائج.

E. Draw a conclusion.  
تصل إلى خلاصة.





## Desktop Computer الكمبيوتر المكتبي



- |  |   |                                      |                             |
|--|---|--------------------------------------|-----------------------------|
| 1. surge protector<br>جهاز ضد اشتداد التيار                                    | 6. hard drive<br>محرك القرص الصلب                         | 10. software<br>مبرمجيات             | 15. mouse<br>فأرة (ماوس)    |
| 2. power cord<br>سلك الطاقة  | 7. USB port<br>منفذ الناقل التسلسلي العام (منفذ يو إس بي) | 11. monitor /screen<br>شاشة          | 16. laptop<br>كمبيوتر محمول |
| 3. tower<br>صندوق وحدة المعالجة المركزية                                       | 8. flash drive<br>محرك أقراص محمول                        | 12. webcam<br>كاميرا فيديو كمبيوترية | 17. printer<br>طابعة        |
| 4. microprocessor / CPU<br>معالج صغير (ميكروبروسيسور) / وحدة المعالجة المركزية | 9. DVD and CD-ROM drive<br>محرك قرص دي في دي و سي دي روم  | 13. cable<br>كبل                     |                             |
| 5. motherboard<br>اللوح الأم   |   | 14. keyboard<br>لوحة مفاتيح          |                             |

## Keyboarding الكتابة على لوحة المفاتيح



A. type  
يطبع



B. select  
ينتقي



C. delete  
ينتقي



D. go to the next line  
ينتقل إلى السطر التالي





تصفح موقع على الإنترنت Navigating a Webpage



- |   |  |                                   |                                |                                |
|---|--|-----------------------------------|--------------------------------|--------------------------------|
| 1. menu bar<br>شريط القوائم                       | 4. URL / website address<br>محدد موقع المصدر العالمي / عنوان موقع الإنترنت | 7. tab<br>تبويب                   | 10. links<br>رابطات / وصلات    | 13. text box<br>مربع نصي       |
| 2. back button<br>زر الرجوع إلى الصفحة السابقة    | 5. search box<br>صندوق/خانة البحث  | 8. drop-down menu<br>قائمة منسدلة | 11. video player<br>مشغل فيديو | 14. cursor<br>مؤشر             |
| 3. forward button<br>زر التقدم إلى الصفحة التالية | 6. search engine<br>محرك بحث   | 9. pop-up ad<br>دعاية منبثقة      | 12. pointer<br>مؤشر            | 15. scroll bar<br>شريط التمرير |

التسجيل وإرسال بريد إلكتروني Logging on and Sending Email



- A. type your password  
اطبع/أدخل كلمة المرور الخاصة بك
- B. click "sign in"  
انقر زر "تسجيل" "sign in"



- C. address the email  
أدخل عنوان البريد الإلكتروني المرسل إليه
- D. type the subject  
اطبع/ أدخل موضوع الرسالة



- E. type the message  
اطبع/ أدخل نص الرسالة



- F. check your spelling  
راجع هجاءك



- G. attach a picture  
أرفق صورة

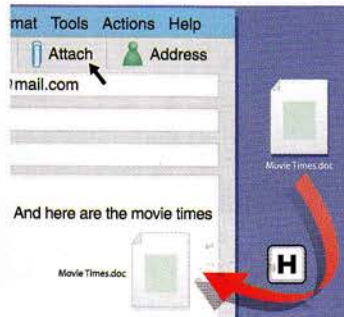

- H. attach a file  
أرفق ملفا

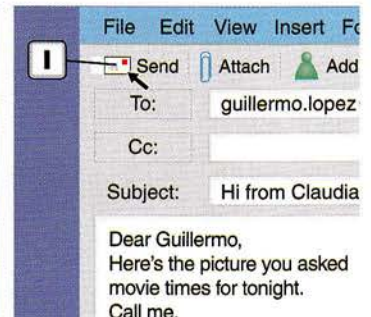

- I. send the email  
أرسل البريد الإلكتروني





## Colonial Period فترة الاستعمار



- |  |  |   |  |                                    |
|--|--|---|--|------------------------------------|
| 1. thirteen colonies<br>ثلاث عشرة مستعمرة  | 4. slave<br>عبد  | 7. founders<br>الآباء المؤسسون                        | 10. minuteman<br>جندي هوارى على استعداد للحرب بإبذار دقيقة واحدة | 12. Constitution<br>الدستور        |
| 2. colonists<br>المستعمرون                 | 5. Declaration of Independence<br>إعلان الاستقلال      | 8. Revolutionary War<br>الحرب الثورية / حرب الاستقلال | 11. first president<br>أول رئيس                                  | 13. Bill of Rights<br>ميثاق الحقوق |
| 3. Native Americans<br>الأمريكيون الأصليون | 6. First Continental Congress<br>الكونجرس القاري الأول | 9. redcoat<br>جندي بريطاني                            |  |                                    |

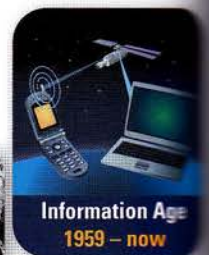
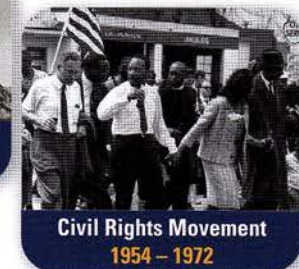
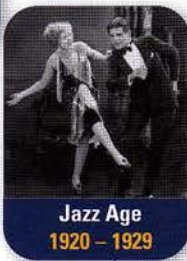
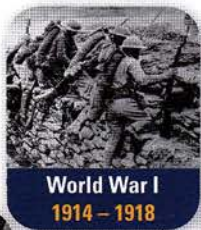
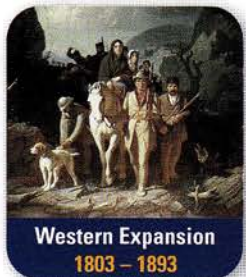

1800

1850

1900

1950

2000

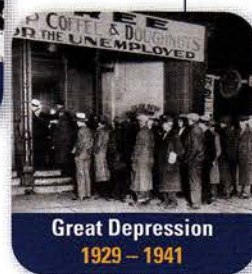
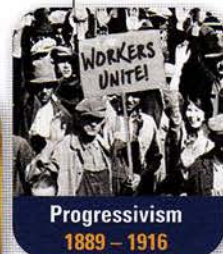
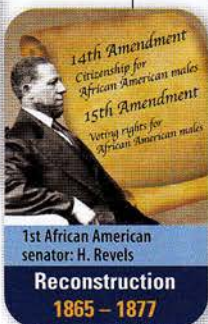
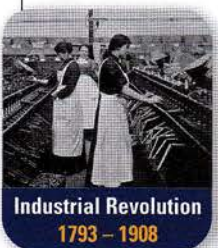





Civilizations الحضارات

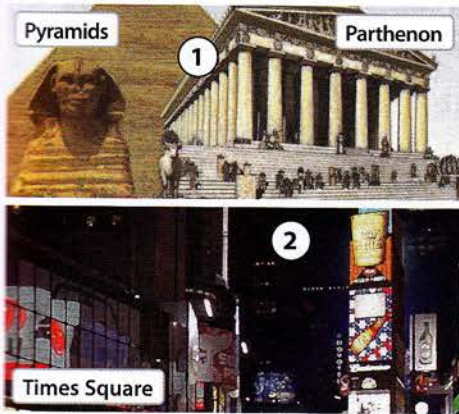

- 1. ancient  
قديمة
- 2. modern  
حديثة

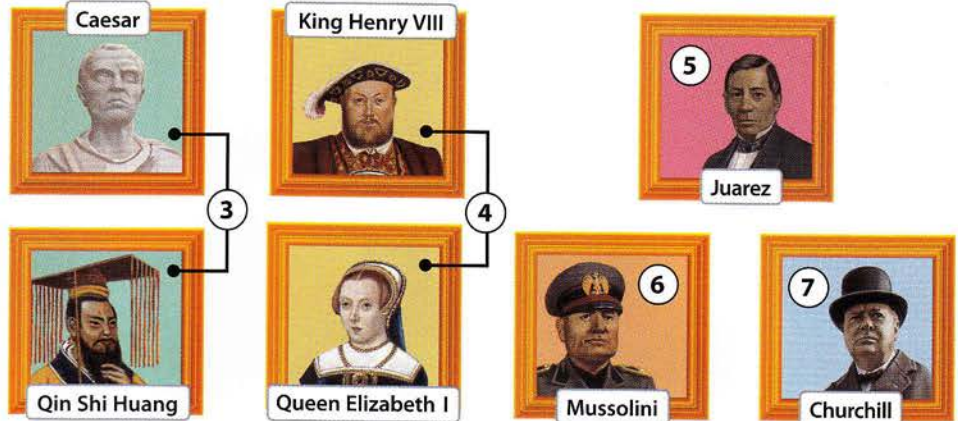

- 3. emperor  
إمبراطور
- 4. monarch  
ملك
- 5. president  
رئيس
- 6. dictator  
دكتاتور
- 7. prime minister  
رئيس وزراء

Historical Terms مصطلحات تاريخية

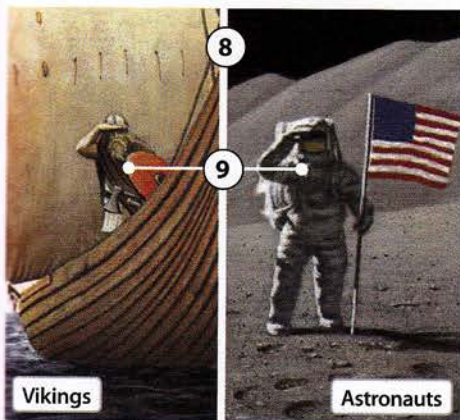

- 8. exploration  
استكشاف
- 9. explorer  
مستكشف

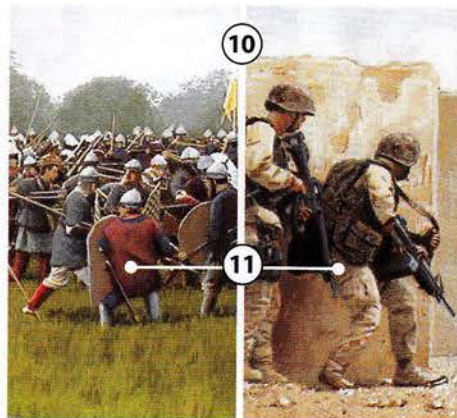

- 10. war  
حرب
- 11. army  
جيش



- 12. immigration  
هجرة
- 13. immigrant  
مهاجر



- 14. composer  
مؤلف موسيقي / ملحن
- 15. composition  
تأليف موسيقي / مؤلقة موسيقية



- 16. political movement  
حركة سياسية
- 17. activist  
ناشط سياسيا



- 18. inventor  
مخترع
- 19. invention  
اختراع









### Regions of Canada

أقاليم كندا

1. Northern Canada  
شمال كندا
2. British Columbia  
كولومبيا البريطانية
3. The Prairie Provinces  
مقاطعات البروج (البراري)
4. Ontario  
أونتاريو
5. Québec  
كويبيك
6. The Maritime Provinces  
المقاطعات البحرية

### Regions of the United States

أقاليم الولايات المتحدة

7. The Pacific States / the West Coast  
ولايات المحيط الهادي / الساحل الغربي
8. The Rocky Mountain States  
ولايات جبال الروكي
9. The Midwest  
الغرب الأوسط
10. The Mid-Atlantic States  
ولايات منطقة الأطلسي الوسطى
11. New England  
نيو إنجلاند
12. The Southwest  
الجنوب الغربي
13. The Southeast / the South  
الجنوب الشرقي / الجنوب

### Regions of Mexico

أقاليم المكسيك

14. The Pacific Northwest  
الشمال الغربي الهادي
15. The Plateau of Mexico  
هضبة المكسيك
16. The Gulf Coastal Plain  
سهول ساحل الخليج
17. The Southern Uplands  
المرتفعات الجنوبية
18. The Chiapas Highlands  
مرتفعات شياباس
19. The Yucatan Peninsula  
شبه جزيرة اليوكاتان





Continents

القارات

1. North America  
أمريكا الشمالية
2. South America  
أمريكا الجنوبية
3. Europe  
أوروبا
4. Asia  
آسيا
5. Africa  
إفريقيا
6. Australia  
أستراليا
7. Antarctica  
القارة المتجمدة الجنوبية  
(انتاركتيكا)

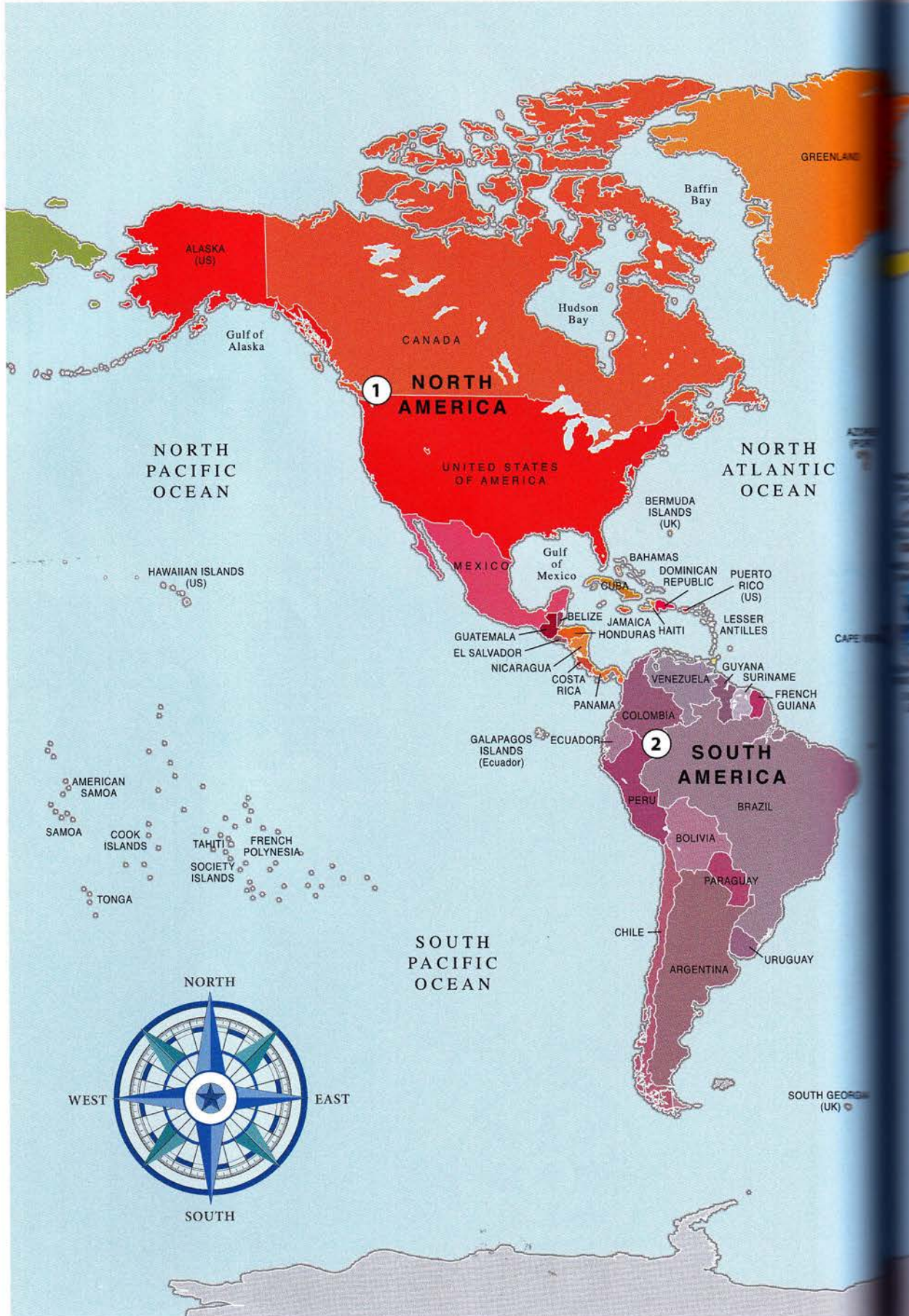







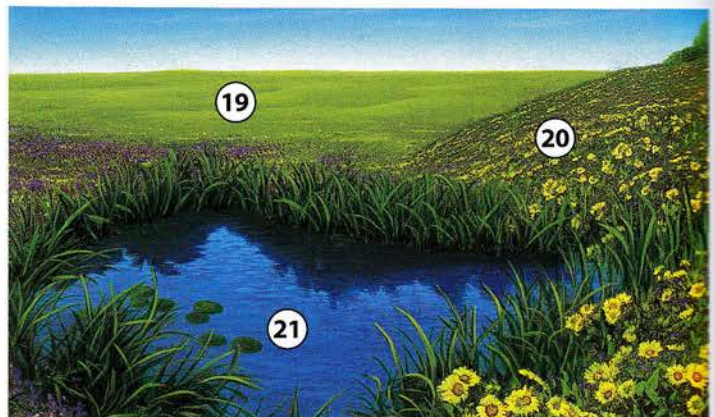
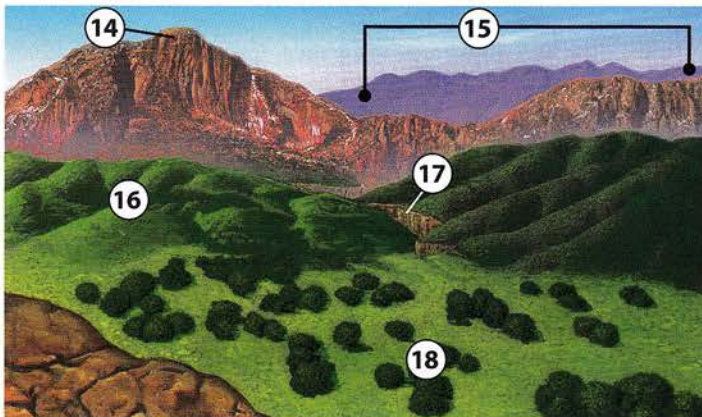
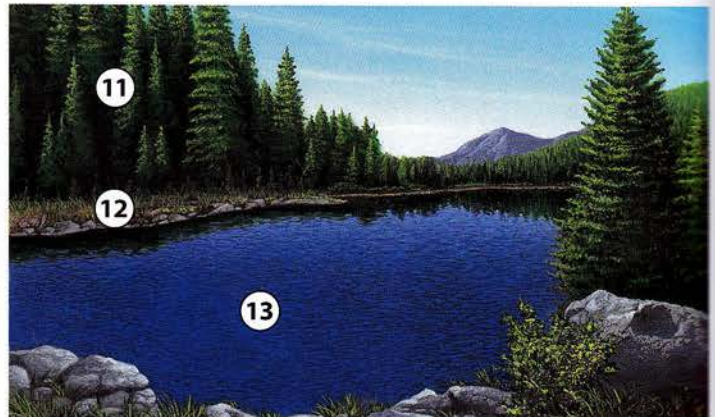
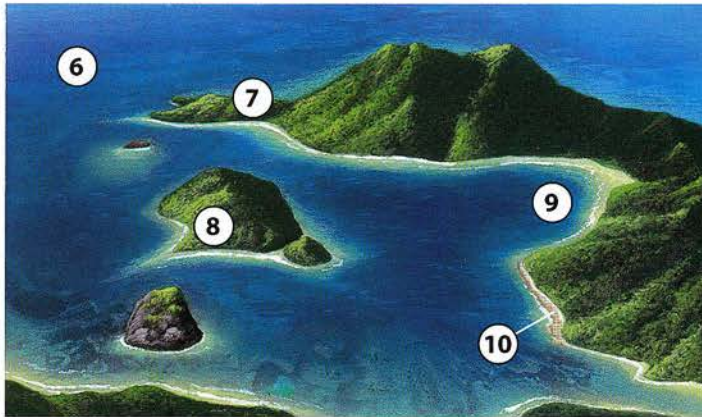
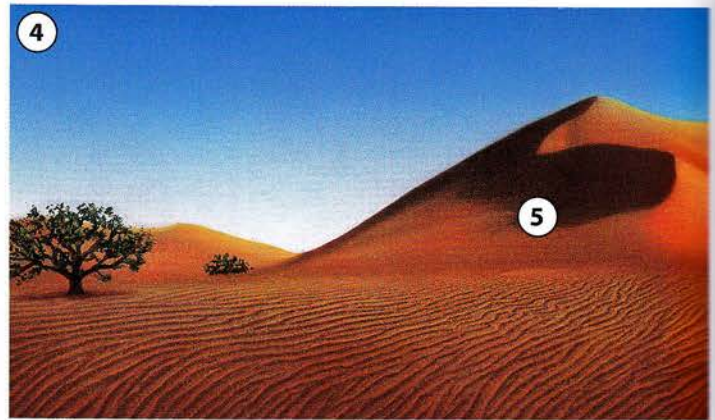

1. rain forest

غابات المطر

2. waterfall

شلال

3. river

نهر

4. desert

صحراء

5. sand dune

كثيب

6. ocean

محيط

7. peninsula

شبه جزيرة

8. island

جزيرة

9. bay

خور / شرم

10. beach

شاطئ رملي

11. forest

غابة

12. shore

ساحل

13. lake

بحيرة

14. mountain peak

قمة جبل

15. mountain range

سلسلة جبال

16. hills

تلال

17. canyon

وادي ضيق

18. valley

وادي

19. plains

سهول

20. meadow

مَرَج

21. pond

بركة

## More vocabulary

a body of water: a river, lake, or ocean

stream / creek: a very small river

## Ask your classmates. Share the answers.

1. Would you rather live near a river or a lake?
2. Would you rather travel through a forest or a desert?
3. How often do you go to the beach or the shore?





The Solar System and the Planets النظام الشمسي والكواكب

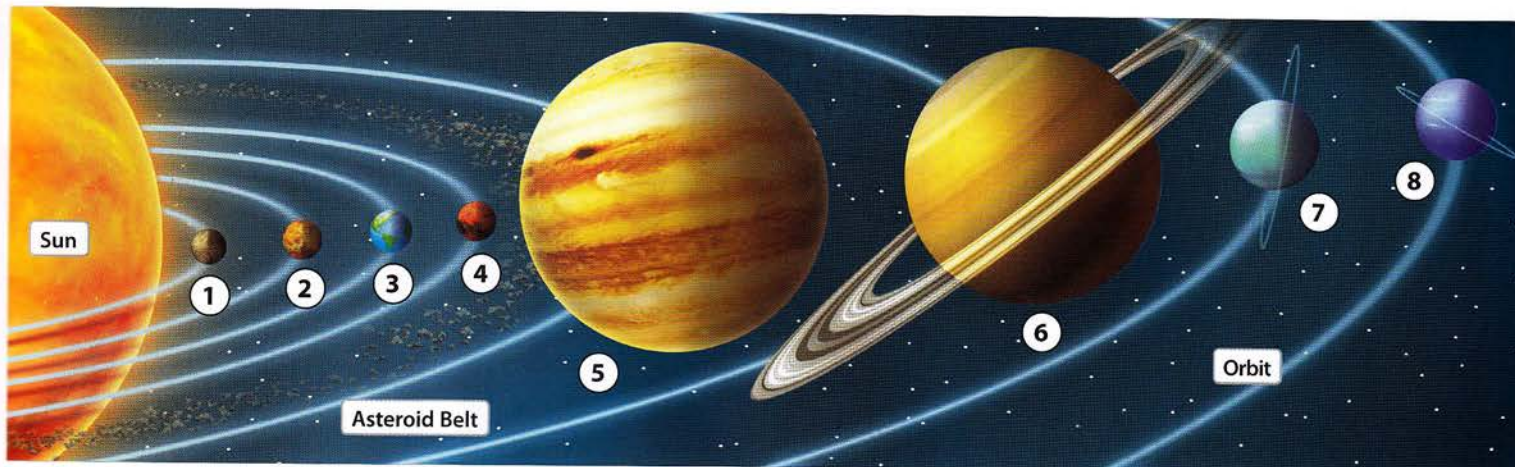

- |                     |                   |                       |                      |
|---------------------|-------------------|-----------------------|----------------------|
| 1. Mercury<br>عطارد | 3. Earth<br>الأرض | 5. Jupiter<br>المشتري | 7. Uranus<br>أورانوس |
| 2. Venus<br>فينوس   | 4. Mars<br>المريخ | 6. Saturn<br>زحل      | 8. Neptune<br>نبتون  |



- |                                     |                             |
|-------------------------------------|-----------------------------|
| 9. new moon<br>هلال / قمر أول الشهر | 11. quarter moon<br>ربع قمر |
| 10. crescent moon<br>هلال           | 12. full moon<br>بدر        |

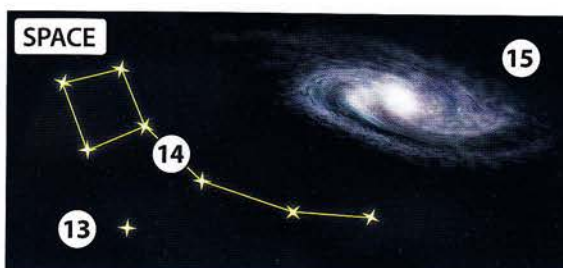

- |   |
|---|
| 13. star<br>نجم                         |
| 14. constellation<br>مجموعة نجوم متألقة |

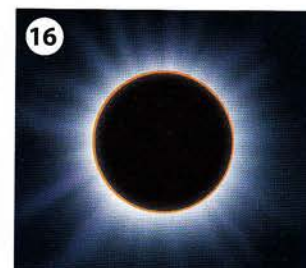

- |                                 |
|---------------------------------|
| 15. galaxy<br>المجرة            |
| 16. solar eclipse<br>كسوف الشمس |

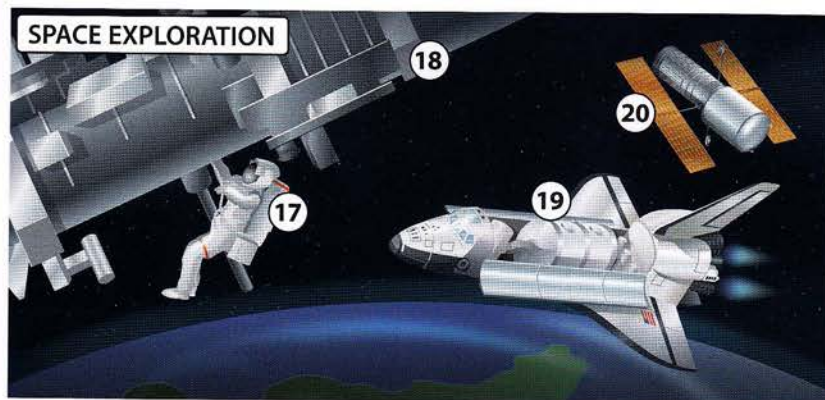

- |                                |                                   |
|--------------------------------|-----------------------------------|
| 17. astronaut<br>رائد فضاء     | 19. space shuttle<br>مكوك الفضاء  |
| 18. space station<br>محطة فضاء | 20. satellite<br>قمر صناعي / ساتل |

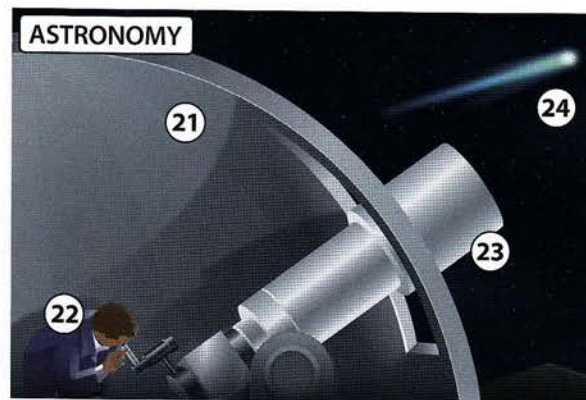

- |                                    |                         |
|------------------------------------|-------------------------|
| 21. observatory<br>مرصد            | 23. telescope<br>تلسكوب |
| 22. astronomer<br>فلكي / عالم فلكي | 24. comet<br>مذنب       |

More vocabulary

solar eclipse: when the moon is between the earth and the sun  
 Big Dipper: a famous part of the constellation Ursa Major  
 Sirius: the brightest star in the night sky

Ask your classmates. Share the answers.

1. How do you feel when you look at the night sky?
2. Can you name one or more constellations?
3. Do you want to travel in space?





MySpot.Edu | Help | SignOut

Home | Search | Invite | Mail |

All Adella's photos

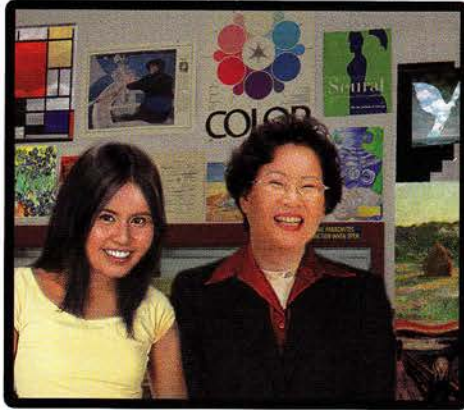

I loved Art History.



My last economics lesson



Marching Band is great!



The photographer was upset.



We look good!



I get my diploma.

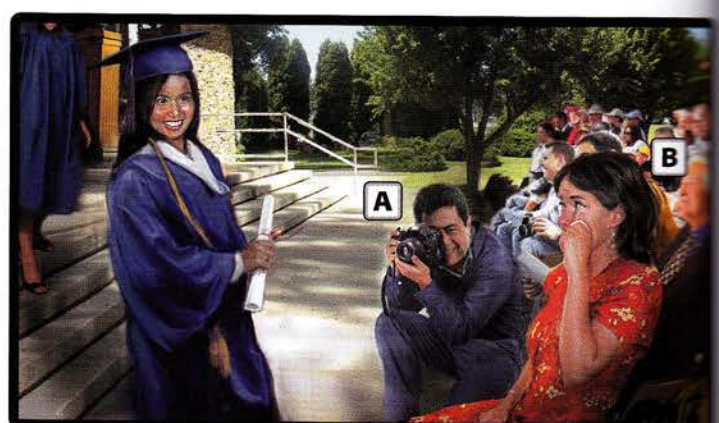

Dad and his digital camera

1. photographer

مصور

3. serious photo

صورة جادة

5. podium

منصة

7. cap

قبعة التخرج

A. take a picture

يلتقط صورة فوتوغرافية

C. celebrate

تحتفل

2. funny photo

صورة مضحكة

4. guest speaker

ضيفة الشرف

6. ceremony

احتفال

8. gown

رداء التخرج

B. cry

تبكي



People	Comments
Sara 	June 29th 8:19 p.m.  Great pictures! What a day! <span>Delete</span>
Zannie baby 	June 30th 10 a.m.  Love the funny photo. <span>Delete</span>



I'm behind the mayor.



We're all very happy.

## Look at the pictures. What do you see?

### Answer the questions.

1. How many people are wearing caps and gowns?
2. How many people are being funny? How many are being serious?
3. Who is standing at the podium?
4. Why are the graduates throwing their caps in the air?



### Read the story.

#### A Graduation

Look at these great photos on my web page! The first three are from my favorite classes, but the other pictures are from graduation day.

There are two pictures of my classmates in caps and gowns. In the first picture, we're laughing and the photographer is upset. In the second photo, we're serious. I like the serious photo, but I love the funny photo!

There's also a picture of our guest speaker, the mayor. She is standing at the podium. Next, you can see me at the graduation ceremony. My dad wanted to take a picture of me with my diploma. That's my mom next to him. She cries when she's happy.

After the ceremony, everyone was happy, but no one cried. We wanted to celebrate and we did!

### Think about it.

1. What kinds of ceremonies are important for children? for teens? for adults?
2. Imagine you are the guest speaker at a graduation. What will you say to the graduates?





1. trees  
أشجار
2. soil  
تربة
3. path  
مسار
4. bird  
طائر
5. plants  
نباتات
6. rock  
صخرة
7. flowers  
زهور

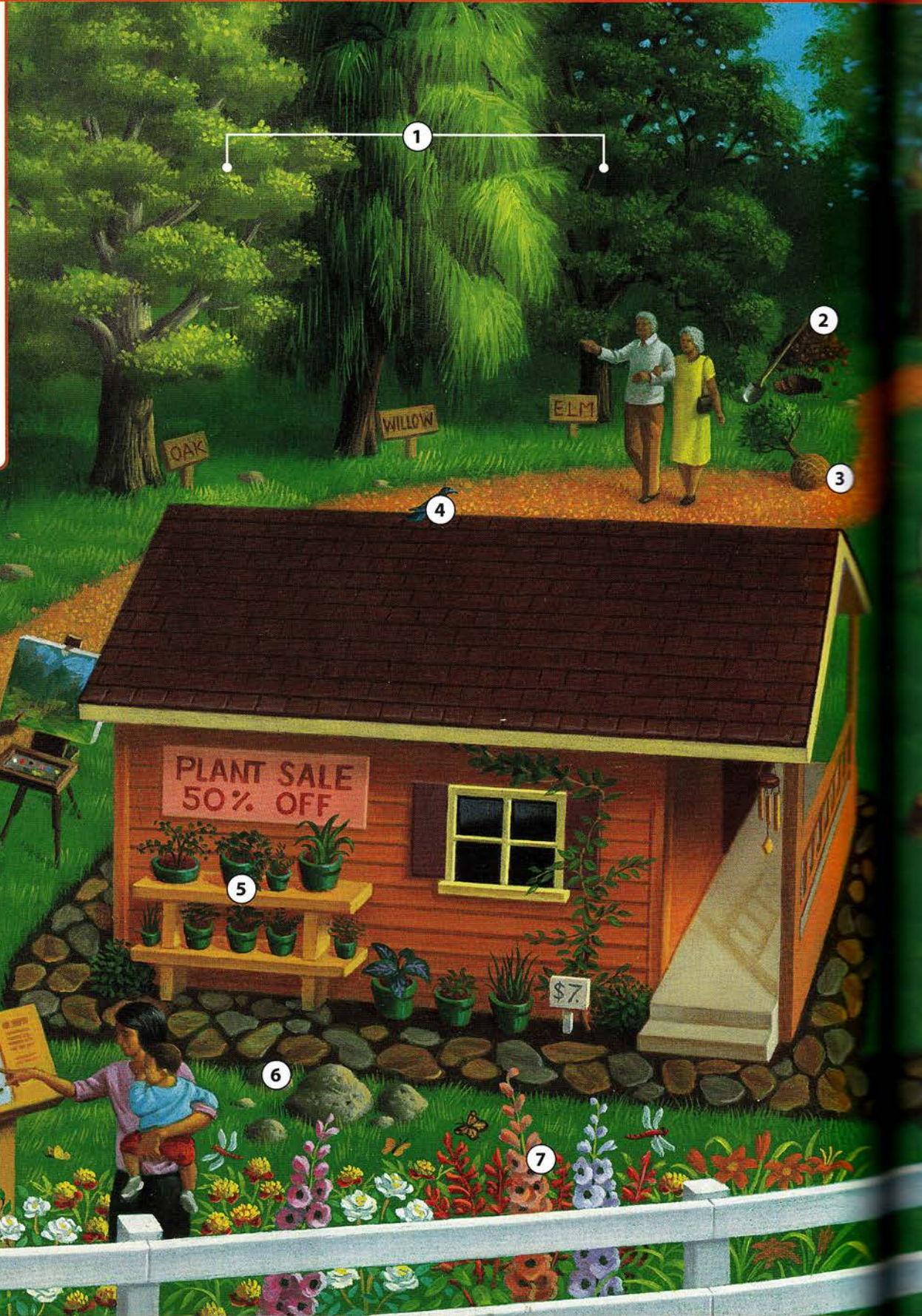

Listen and point. Take turns.

- A: Point to the trees.
- B: Point to a bird.
- A: Point to the flowers.

Dictate to your partner. Take turns.

- A: Write it's a tree.
- B: Let me check that. l-t-'s -a- t-r-e-e?
- A: Yes, that's right.



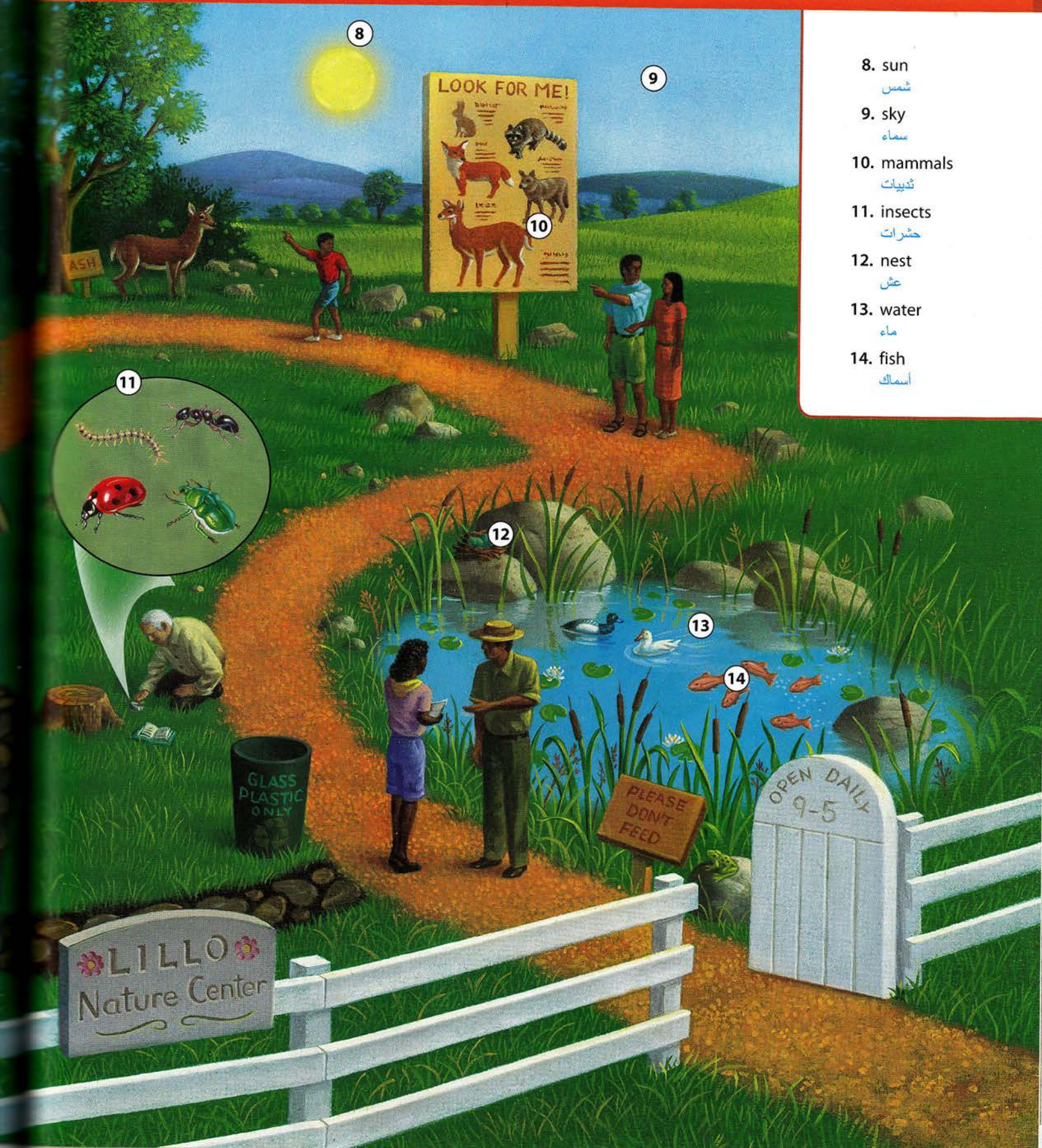

8. sun

شمس

9. sky

سما

10. mammals

ثدييات

11. insects

حشرات

12. nest

عش

13. water

ماء

14. fish

أسماك

### Ways to talk about nature

Look at the sky! Isn't it beautiful?  
Did you see the fish / insects?  
It's / They're so interesting.

### Pair practice. Make new conversations.

- A: Do you know the name of that yellow flower?  
B: I think it's a sunflower.  
A: Oh, and what about that blue bird?





PARTS OF A TREE

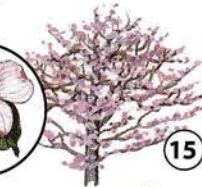
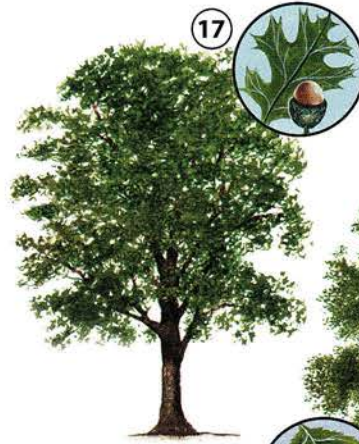
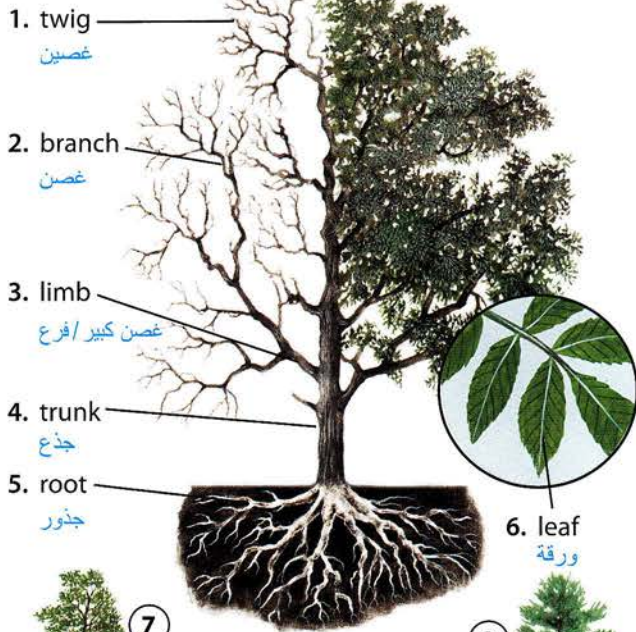

- 7. birch  
بتولا (شجر القضبان)
- 8. magnolia  
مغنولية
- 9. pine  
شجر الصنوبر

- 10. needle  
ورقة إبرية
- 11. pinecone  
كوز صنوبر
- 12. maple  
قيقب

- 13. willow  
صفصاف
- 14. palm  
نخل
- 15. dogwood  
قرانيا

- 16. elm  
دردار
- 17. oak  
سنديان
- 18. redwood  
الشجر الأحمر (صنوبر حرجي)

Plants نباتات



- 19. holly  
البهشية
- 20. berries  
توت



- 21. cactus  
صبار
- 22. vine  
كرمة



- 23. poison sumac  
سماق سام
- 24. poison oak  
بلوط سام



- 25. poison ivy  
ليلاب سام





## Parts of a Flower أجزاء الزهرة

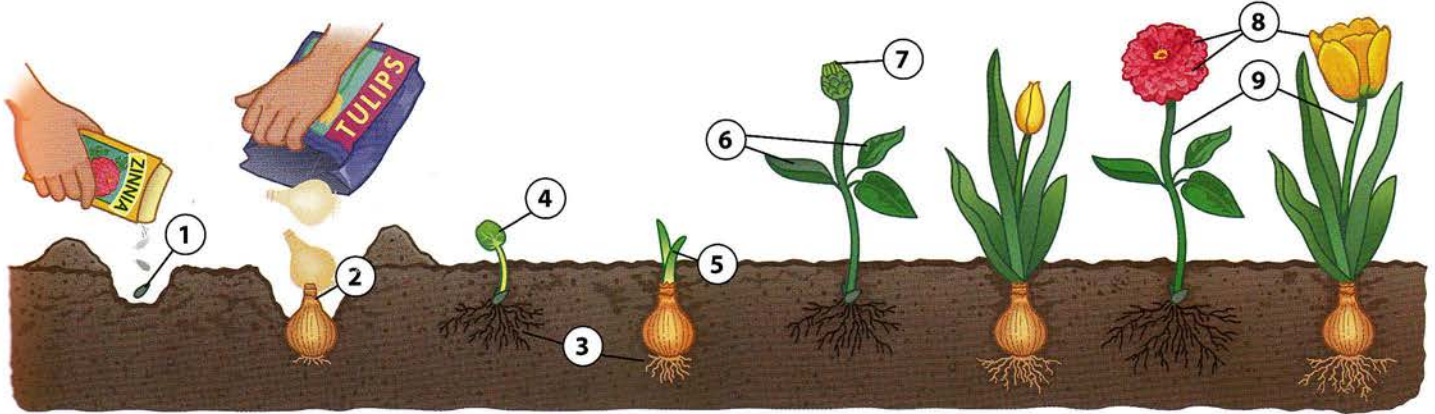

1. seed  
بذرة
2. bulb  
بصلة
3. roots  
جذور

4. seedling  
نبتة صغيرة
5. shoot  
نبتة / فرخ
6. leaves  
ورق

7. bud  
برعم
8. petals  
بتلات (تويجات)
9. stems  
جذوع

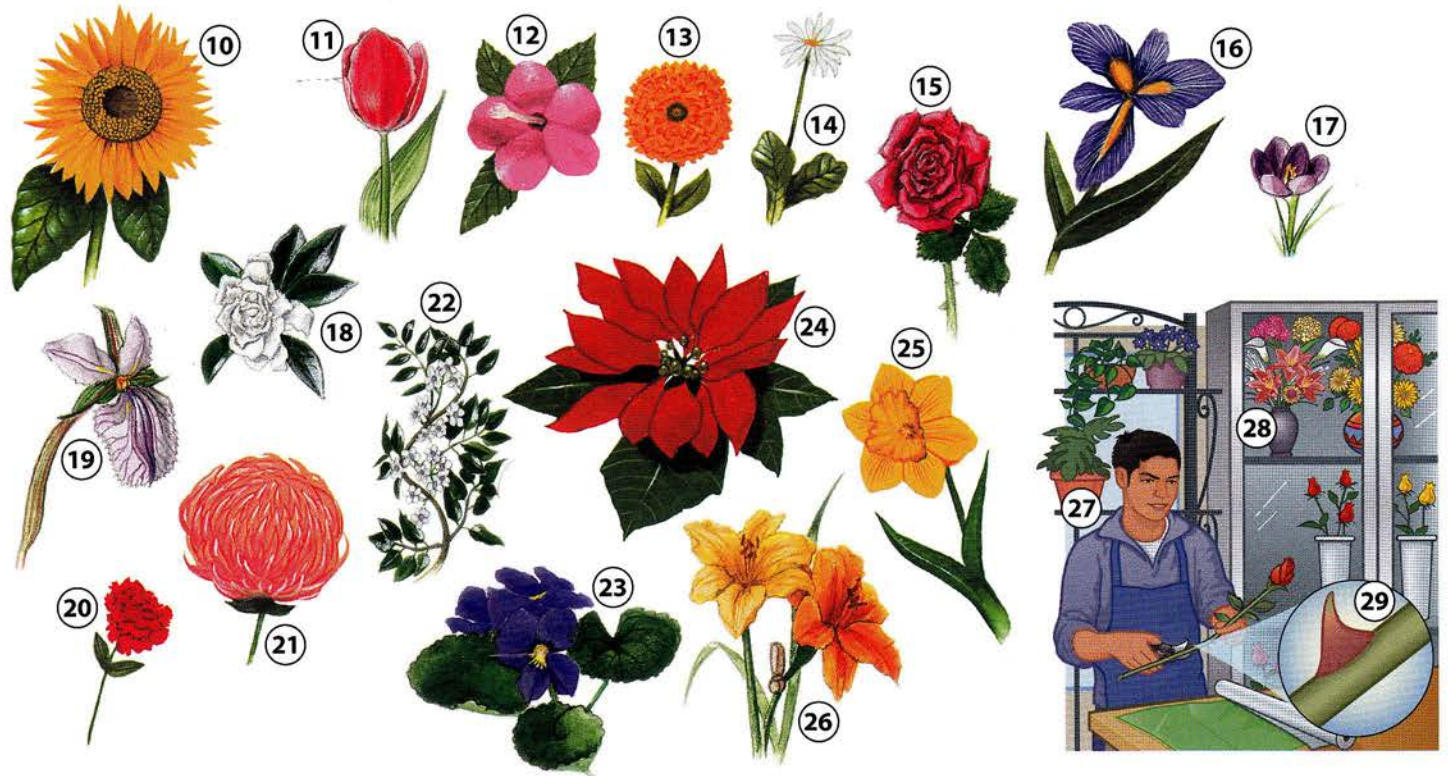

10. sunflower  
عباد الشمس
11. tulip  
زنبقة
12. hibiscus  
خبيزة
13. marigold  
قطيفة
14. daisy  
زهرة الربيع

15. rose  
وردة
16. iris  
سوسن
17. crocus  
زعفران
18. gardenia  
غردينيا
19. orchid  
سحلبية

20. carnation  
فل
21. chrysanthemum  
أقحوان
22. jasmine  
ياسمين
23. violet  
ليلك
24. poinsettia  
بونسييتة

25. daffodil  
نرجس بري
26. lily  
زنبق
27. houseplant  
نبتة منزلية
28. bouquet  
باقة زهور
29. thorn  
شوكة





Sea Animals الحيوانات البحرية

PARTS OF A FISH

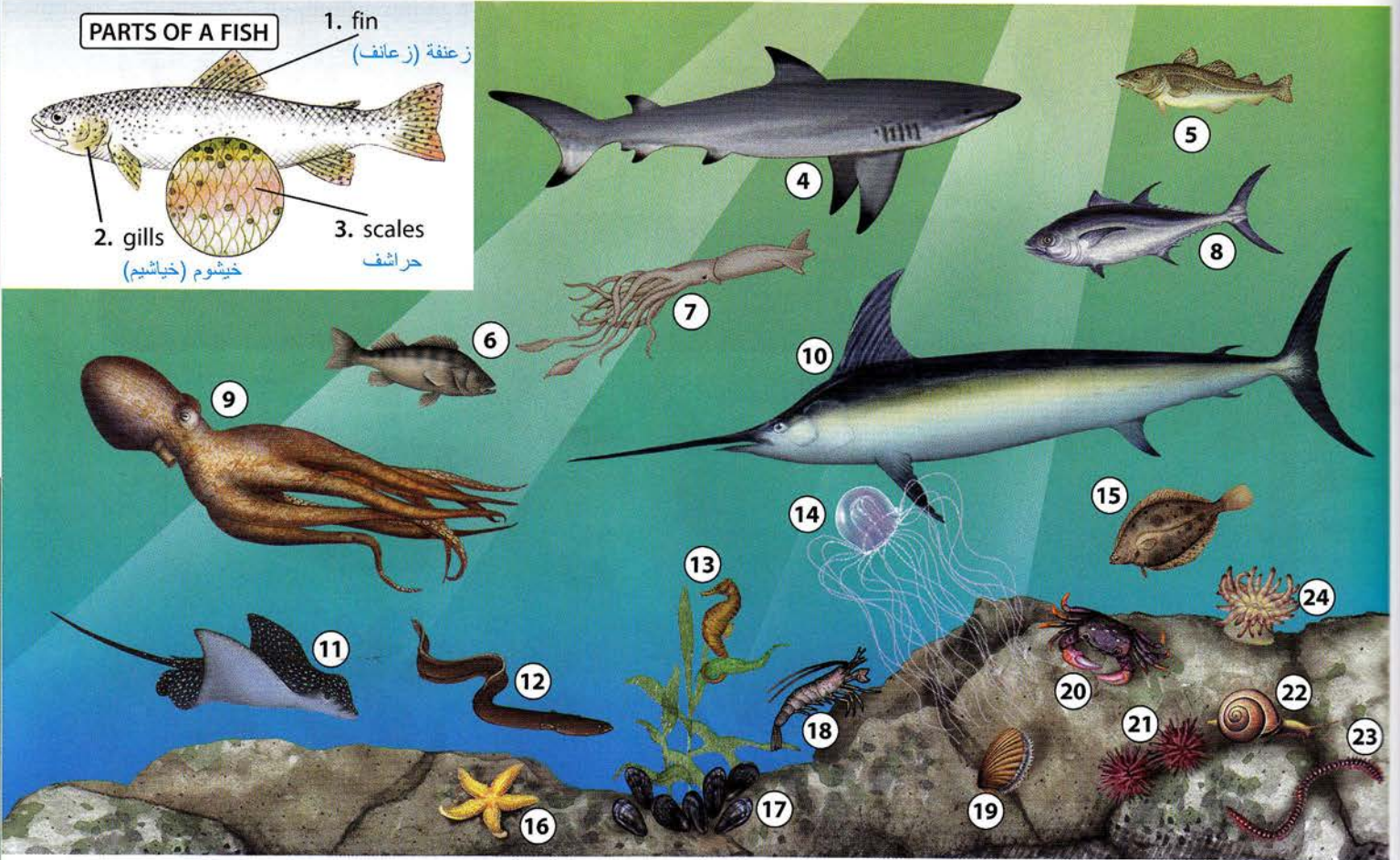
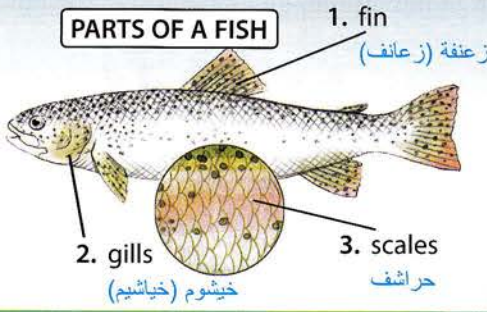

4. shark

القرش

5. cod

القد

6. bass

القاروس

7. squid

الحبار

8. tuna

التونة (سمك التن)

9. octopus

أخطبوط

10. swordfish

أبو سيف

11. ray

شفنين بحري

12. eel

الأنقليس (ثعبان بحري)

13. seahorse

فرس البحر

14. jellyfish

السماك الهلالي (قنديل البحر)

15. flounder

السماك المقلطح

16. starfish

نجم البحر

17. mussel

بلح البحر

18. shrimp

الربيان / القريدس (الجمبري)

19. scallop

الأسقلوب

20. crab

السلطعون (سرطان البحر)

21. sea urchin

قنفذ البحر

22. snail

بزاقة

23. worm

دودة

24. sea anemone

شقيق البحر

Amphibians البرمائيات



25. frog

ضفدع

26. newt

سمندل الماء

27. salamander

سمندر

28. toad

علجوم





Sea Mammals الثدييات البحرية

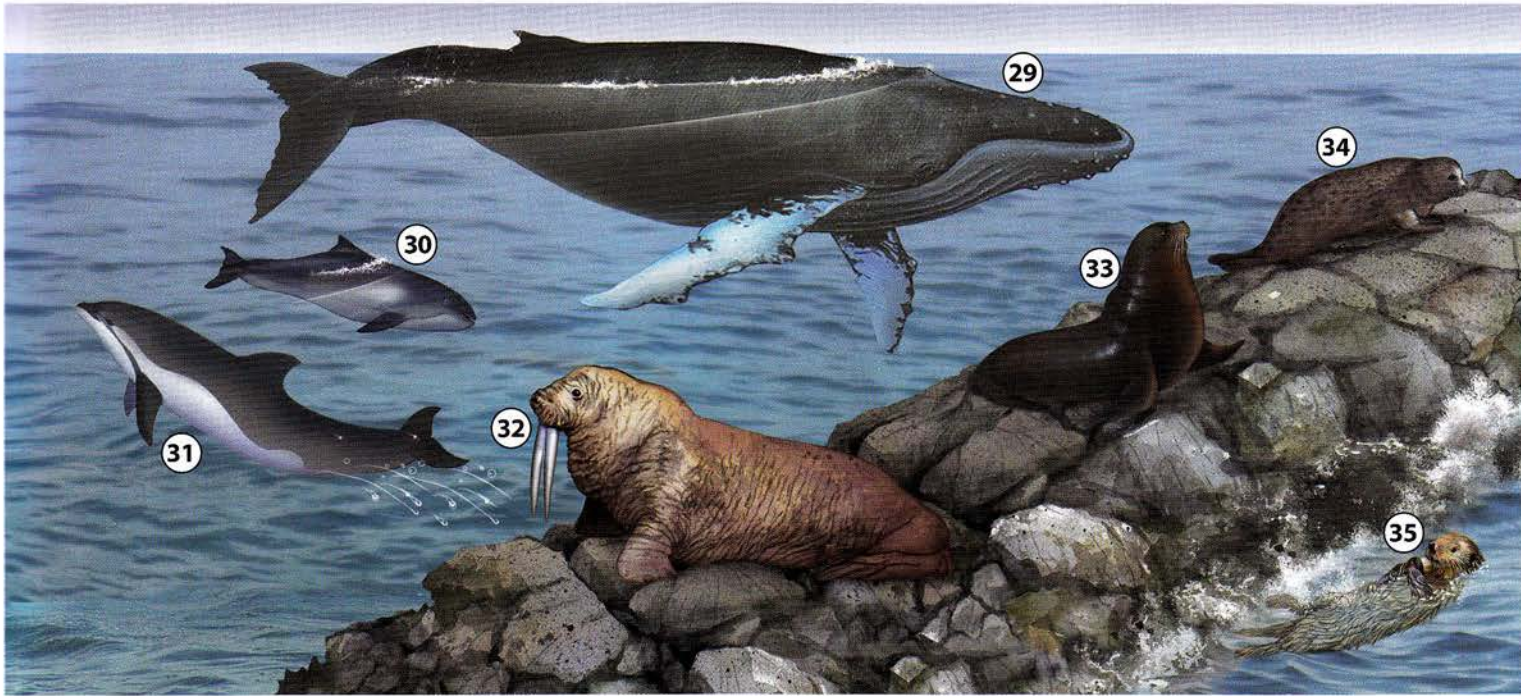

- |                             |                                |                           |   |
|-----------------------------|--------------------------------|---------------------------|---|
| 29. whale<br>حوت            | 31. dolphin<br>دلفين           | 33. sea lion<br>أسد البحر | 35. sea otter<br>قضاعة / قندس (كلب الماء) |
| 30. porpoise<br>خنزير البحر | 32. walrus<br>الفظ (فيل البحر) | 34. seal<br>فقمة          |   |

Reptiles الزواحف

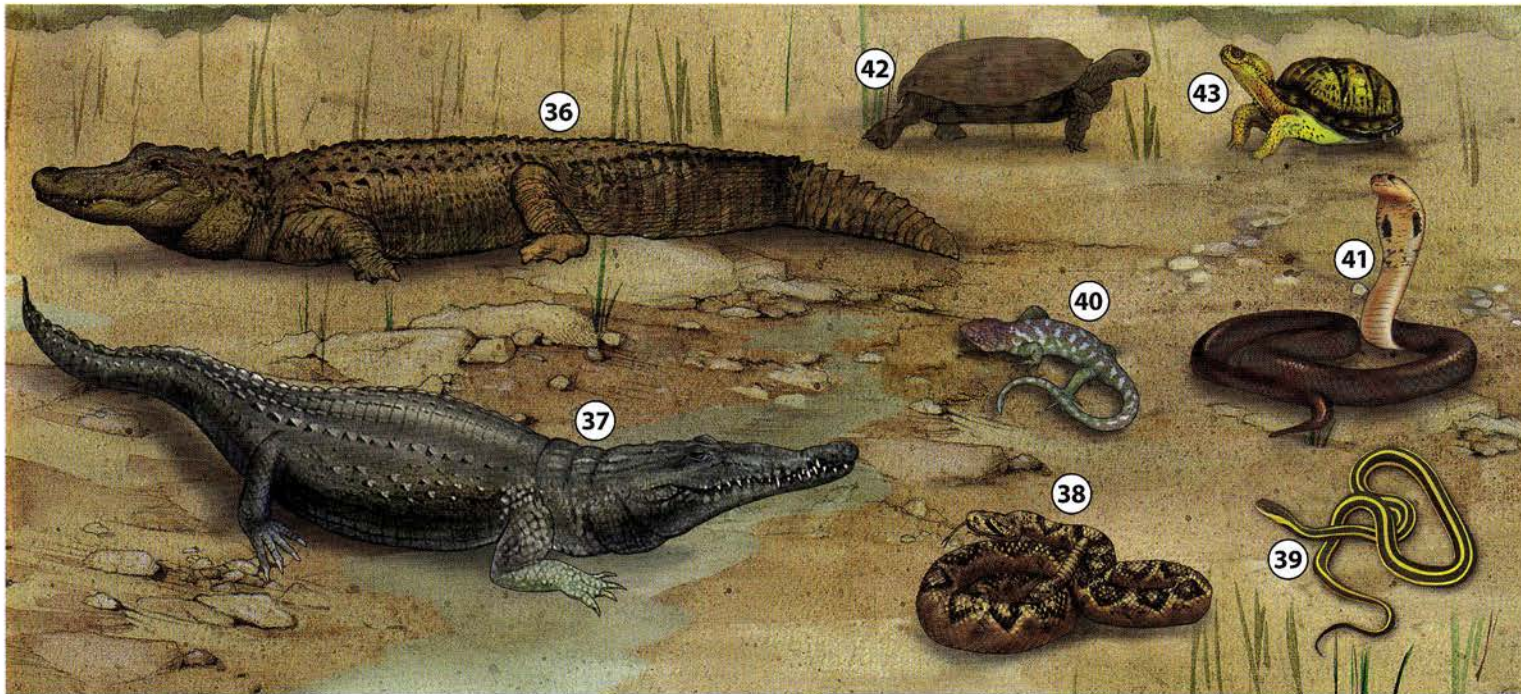

- |                                       |   |                           |                               |
|---------------------------------------|---|---------------------------|-------------------------------|
| 36. alligator<br>تمساح                | 38. rattlesnake<br>المجلجلة / ذات الأجراس | 40. lizard<br>سحلية       | 42. tortoise<br>رَق (سُلحفاة) |
| 37. crocodile<br>قاطور (تمساح أمريكي) | 39. garter snake<br>الغرطر                | 41. cobra<br>الصل (كوبرا) | 43. turtle<br>سُلحفاة         |





PARTS OF A BIRD

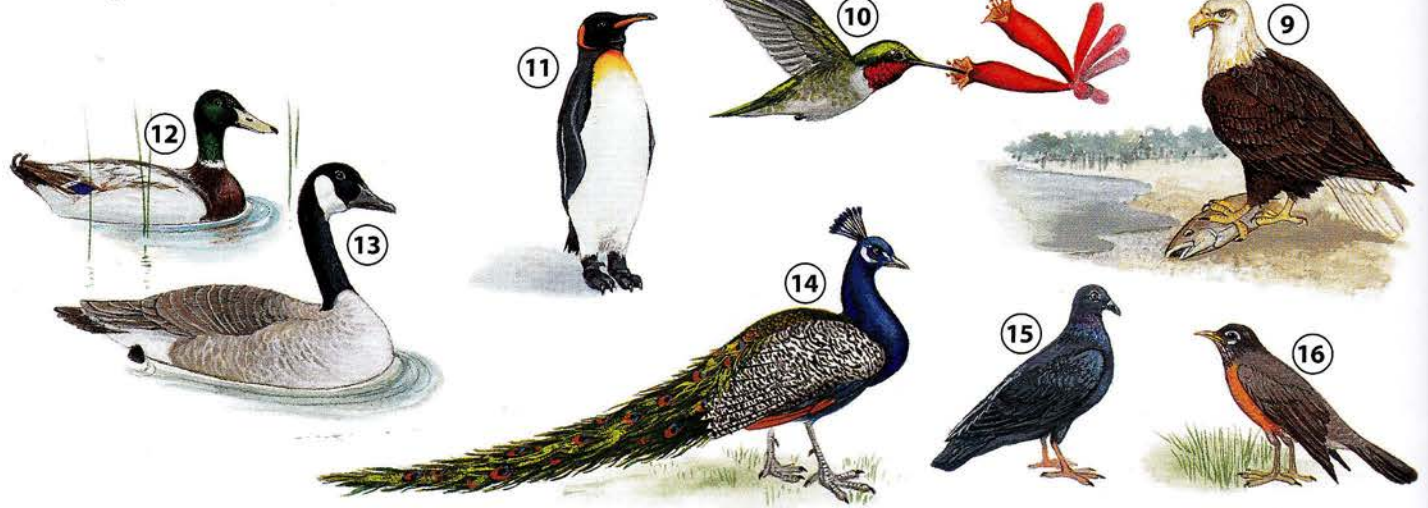

- |                                       |                             |                         |                         |
|---------------------------------------|-----------------------------|-------------------------|-------------------------|
| 5. owl<br>بوم                         | 8. woodpecker<br>نقار الخشب | 11. penguin<br>بطريق    | 14. peacock<br>طاووس    |
| 6. blue jay<br>القيق الأزرق / الزرياب | 9. eagle<br>صقر / نسر       | 12. duck<br>بط          | 15. pigeon<br>حمامة     |
| 7. sparrow<br>عصفور / ثوري            | 10. hummingbird<br>الطنان   | 13. goose<br>إوزة (اوز) | 16. robin<br>أبو الحناء |

Insects and Arachnids الحشرات والعنكبوتيات

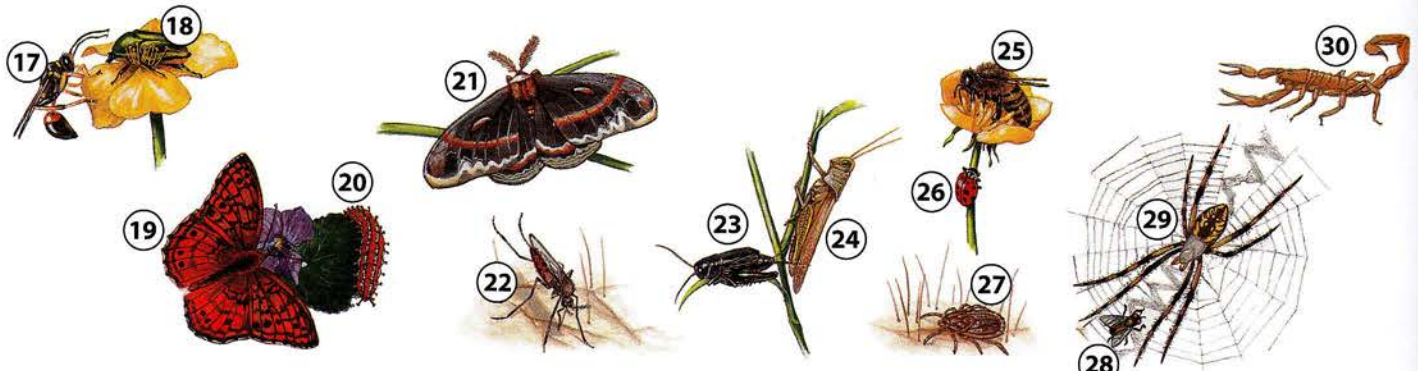

- |                           |                                |                          |                      |
|---------------------------|--------------------------------|--------------------------|----------------------|
| 17. wasp<br>زنبور         | 21. moth<br>عثة                | 25. honeybee<br>نحلة عسل | 29. spider<br>عنكبوت |
| 18. beetle<br>خنفساء      | 22. mosquito<br>بعوضة (ناموسة) | 26. ladybug<br>دعسوقة    | 30. scorpion<br>عقرب |
| 19. butterfly<br>فراشة    | 23. cricket<br>صرار الليل      | 27. tick<br>قرادة        |                      |
| 20. caterpillar<br>يرقانة | 24. grasshopper<br>جندب        | 28. fly<br>ذبابة         |                      |





Farm Animals حيوانات المزارع

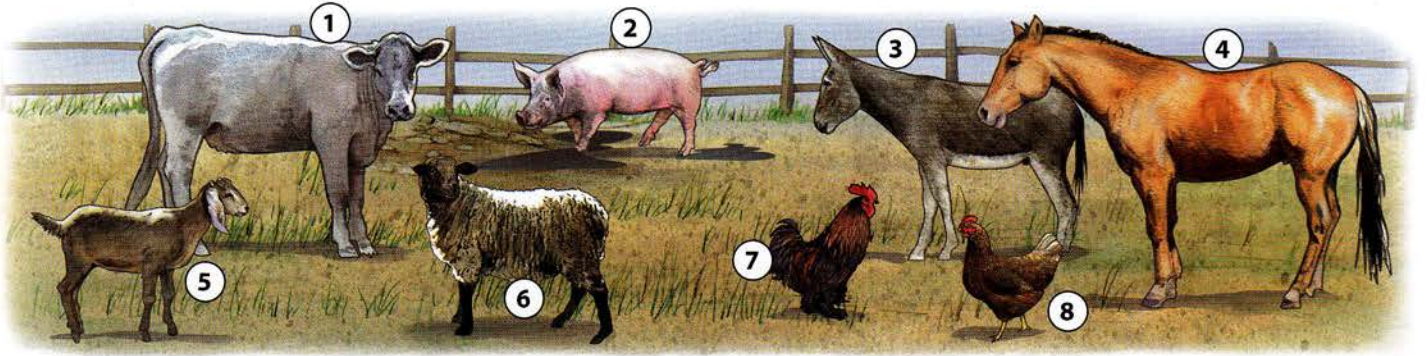

- |                 |                   |                        |                   |
|-----------------|-------------------|------------------------|-------------------|
| 1. cow<br>بقرة  | 3. donkey<br>حمار | 5. goat<br>عززة / ماعز | 7. rooster<br>ديك |
| 2. pig<br>خنزير | 4. horse<br>حصان  | 6. sheep<br>خروف       | 8. hen<br>دجاجة   |

Pets الحيوانات المنزلية

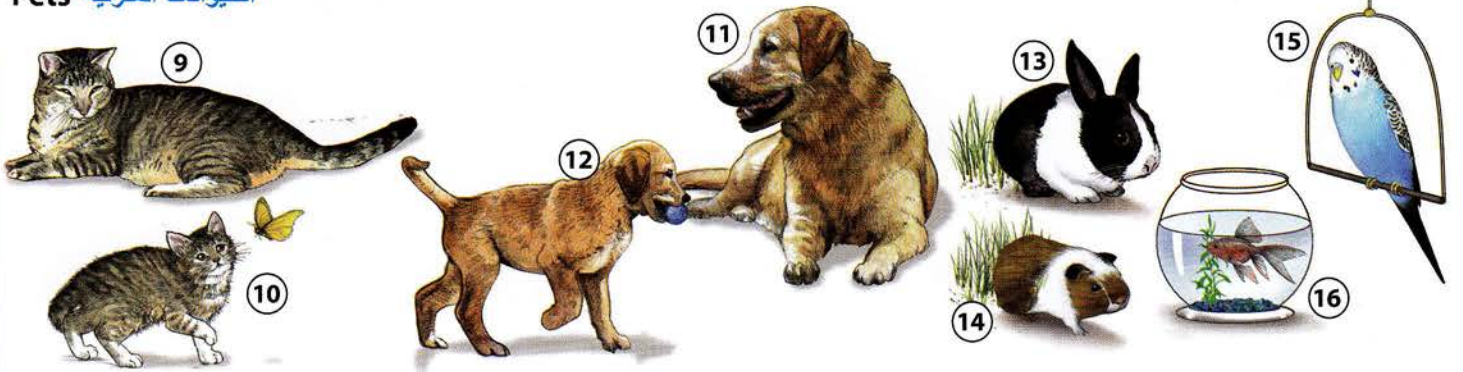

- |                                 |                  |                              |                                  |
|---------------------------------|------------------|------------------------------|----------------------------------|
| 9. cat<br>هرة / قطة             | 11. dog<br>كلب   | 13. rabbit<br>أرنب           | 15. parakeet<br>درة (ببغاء صغير) |
| 10. kitten<br>هريرة (هرة صغيرة) | 12. puppy<br>جرو | 14. guinea pig<br>خنزير هندي | 16. goldfish<br>سمك ذهبي         |

Rodents القوارض



- |                  |  |                                |
|------------------|--|--------------------------------|
| 17. rat<br>جرذ   | 19. gopher<br>غوفر (سنجاب أمريكي)                | 21. squirrel<br>سنجاب          |
| 18. mouse<br>فأر | 20. chipmunk<br>صينداني (سنجاب أمريكي صغير مخطط) | 22. prairie dog<br>كلب البراري |

More vocabulary

**domesticated:** animals that work for and / or live with people

**wild:** animals that live away from people

Ask your classmates. Share the answers.

1. Have you worked with farm animals? Which ones?
2. Are you afraid of rodents? Which ones?
3. Do you have a pet? What kind?





1. moose  
موظ

2. mountain lion  
أسد الجبال (الكوغر)

3. coyote  
قويوط (ذئب أمريكي)

4. opossum  
أبوسوم

5. wolf  
ذئب

6. buffalo / bison  
جاموس / بيسون

7. bat  
خفاش / وطواط

8. armadillo  
المدرع

9. beaver  
سمور

10. porcupine  
شيهيم / نيص

11. bear  
دب

12. skunk  
ظربان

13. raccoon  
راكون

14. deer  
غزال

15. fox  
ثعلب



16. antlers  
قرون الوعل

17. hooves  
حوافر

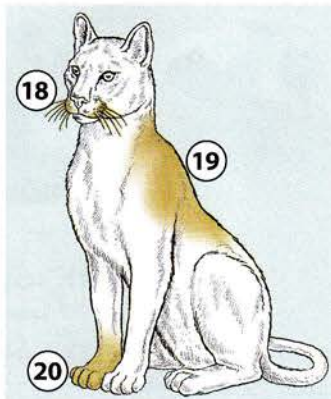

18. whiskers  
سيلات

19. coat / fur  
فروة

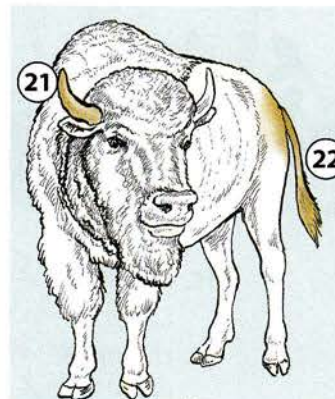

20. paw  
كف الحيوان ذي البرائش

21. horn  
قرن



22. tail  
ذئب / ذيل

23. quill  
أشواك القنفذ



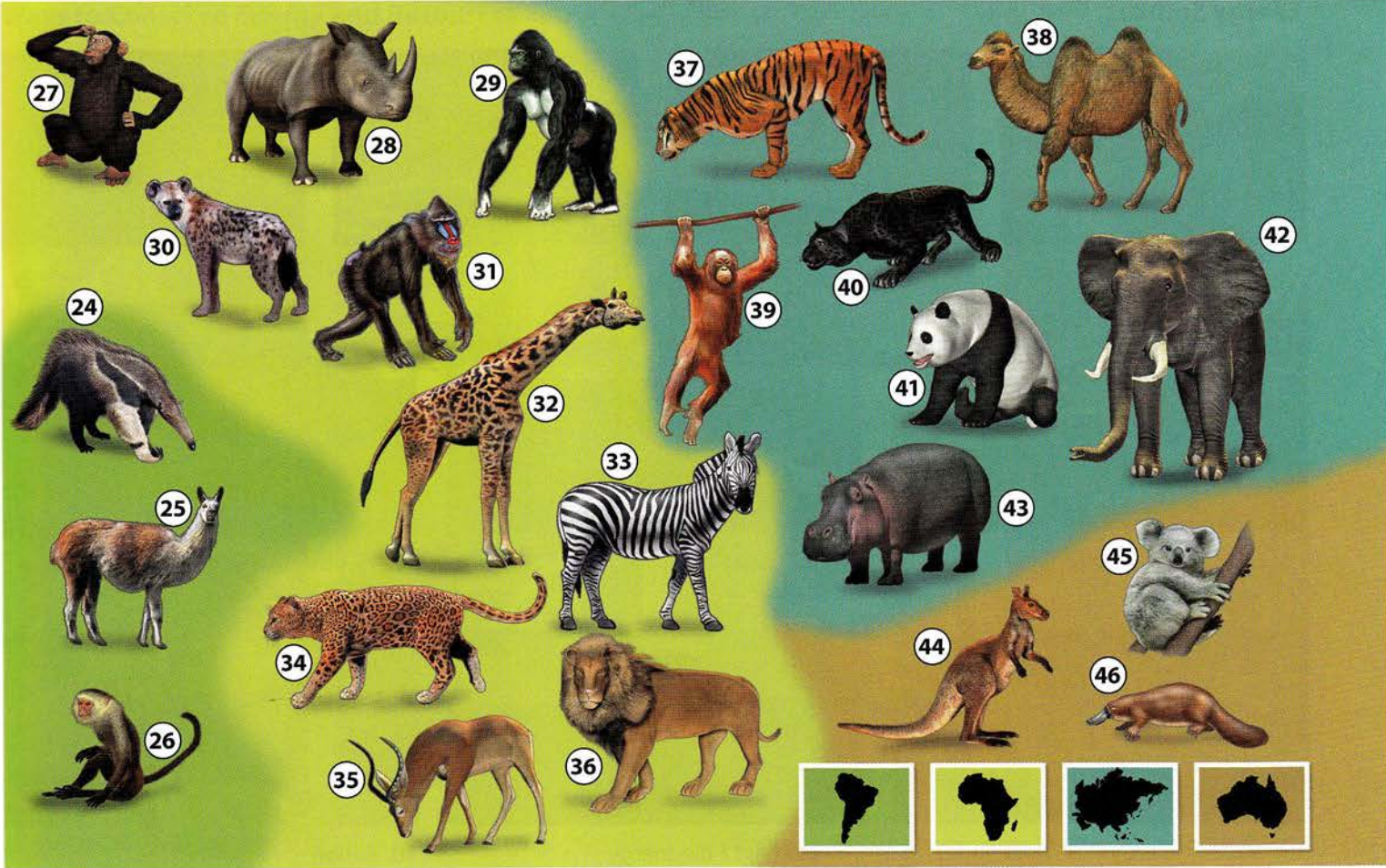

24. anteater

أكل النمل

25. llama

لاما

26. monkey

قرد

27. chimpanzee

شمبانزي

28. rhinoceros

كركتن (خرتيت)

29. gorilla

غوريلا

30. hyena

ضبع

31. baboon

سعدان إفريقي

32. giraffe

زرافة

33. zebra

حمار وحشي

34. leopard

فهد

35. antelope

ظبي

36. lion

أسد / سبع

37. tiger

نمر

38. camel

جمل

39. orangutan

إنسان الغاب

40. panther

نمر أمريكي

41. panda

بندة

42. elephant

فيل

43. hippopotamus

فرس النهر

44. kangaroo

كتنغر

45. koala

كوال

46. platypus

بلاطيوس

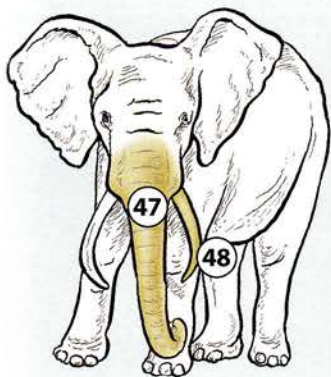

47. trunk

خرطوم / زلومة

48. tusk

ناب

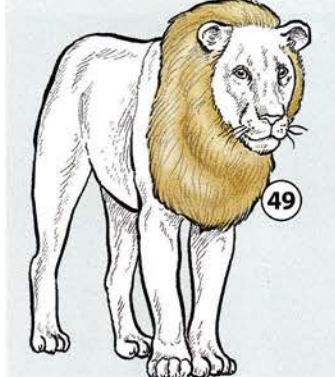

49. mane

عرف

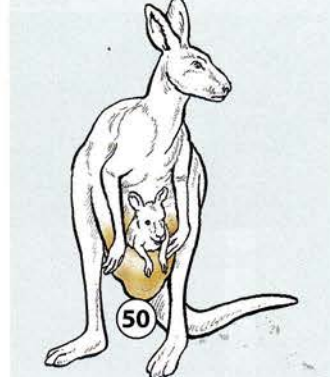

50. pouch

حبيب

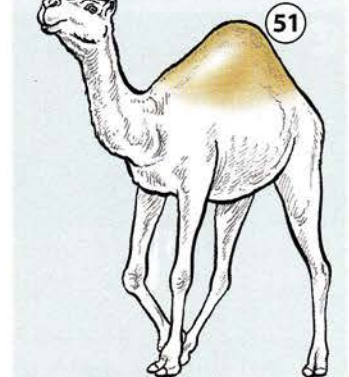

51. hump

حديبة





## Energy Sources مصادر الطاقة



1. solar energy  
الطاقة الشمسية



2. wind power  
الطاقة الريحية

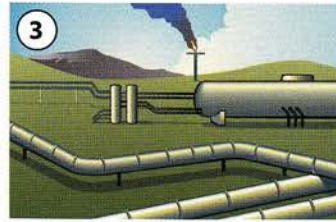

3. natural gas  
الغاز الطبيعي

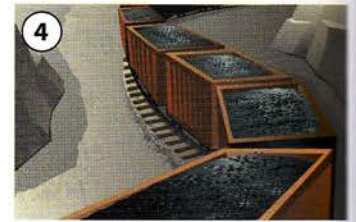

4. coal  
فحم



5. hydroelectric power  
طاقة كهرومائية



6. oil / petroleum  
النفط / البترول



7. geothermal energy  
طاقة حرارية أرضية



8. nuclear energy  
طاقة نووية



9. biomass / bioenergy  
طاقة الكتلة الإحيائية / الطاقة الإحيائية

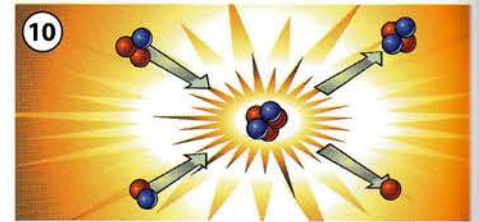

10. fusion  
انصهار

## Pollution التلوث



11. air pollution / smog  
تلوث الهواء (الجور) / ضباب دخاني



12. hazardous waste  
نفايات خطيرة



13. acid rain  
مطر حمضي



14. water pollution  
تلوث المياه



15. radiation  
إشعاع



16. pesticide poisoning  
تسمم من مبيدات الحشرات



17. oil spill  
انسكاب نفطي

### Ask your classmates. Share the answers.

1. What types of things do you recycle?
2. What types of energy sources are in your area?
3. What types of pollution do you worry about?

### Think about it. Discuss.

1. How can you save energy in the summer? winter?
2. What are some other ways that people can conserve energy or prevent pollution?





وسائل للحفاظ على الطاقة والموارد الطبيعية Ways to Conserve Energy and Resources



A. **reduce** trash  
الحد من القمامة



B. **reuse** shopping bags  
إعادة استعمال أكياس التسوق



C. **recycle**  
إعادة التصنيع أو التدوير



D. **buy** recycled products  
شراء منتجات معاد تصنيعها



E. **save** water  
التوفير في استهلاك الماء



F. **fix** leaky faucets  
إصلاح الحنفيات المتسربة

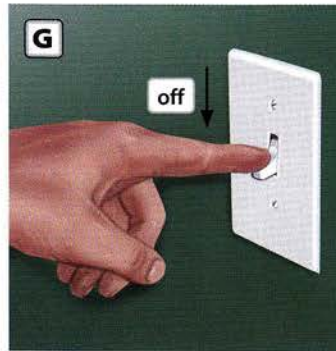

G. **turn off** lights  
إطفاء الأنوار



H. **use** energy-efficient bulbs  
استعمال لمبات كهربائية خفيفة الطاقة



I. **carpool**  
المشاركة مع آخرين في ركوب سيارة واحدة

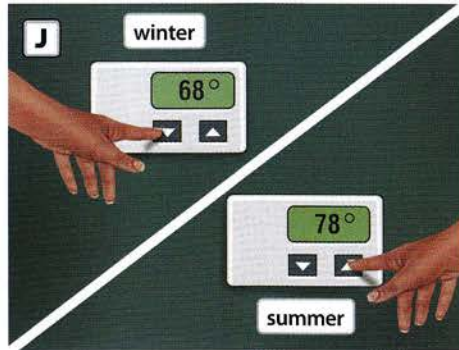

J. **adjust** the thermostat  
ضبط منظم الحرارة (الترموستات)

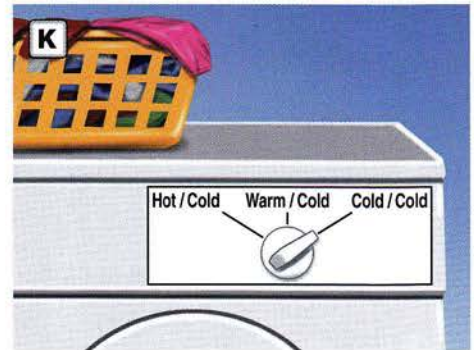

K. **wash** clothes in cold water  
غسل الملابس في ماء بارد



L. **don't litter**  
عدم إلقاء القمامة في الأماكن العامة



M. **compost** food scraps  
حوّل بقايا الطعام إلى سماد



N. **plant** a tree  
زرع شجرة





# Yosemite

NATIONAL PARK

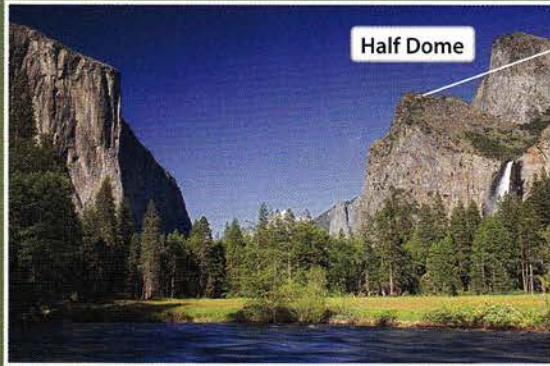

Half Dome

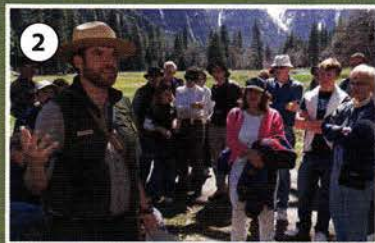

2

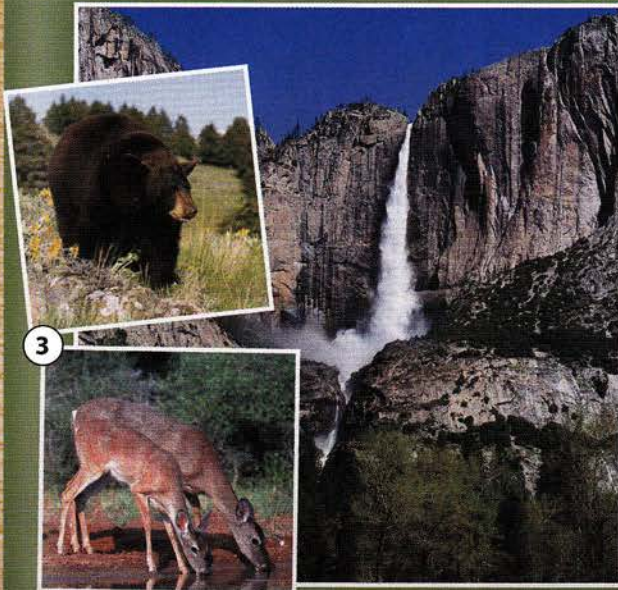

3

# Dry Tortugas

NATIONAL PARK



Fort Jefferson



4

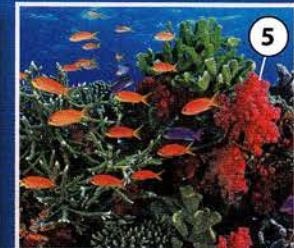

5

1. landmarks

معالم

2. park ranger

مأمور الحديقة أو المنتزه

3. wildlife

الأحياء البرية

4. ferry

عبارة

5. coral

المرجان (الشعب المرجانية)

6. cave

غار

7. caverns

كهوف

A. take a tour

يقومون بجولة سياحية



# CARLSBAD CAVERNS

NATIONAL PARK



**Look at the pictures.**

**What do you see?**

**Answer the questions.**

1. How many U.S. landmarks are in the pictures?
2. What kinds of wildlife do you see?
3. What can you do at Carlsbad Caverns?



**Read the story.**

## U.S. National Parks

More than 200 million people visit U.S. National Parks every year. These parks protect the wildlife and landmarks of the United States. Each park is different, and each one is beautiful.

At Yosemite, in California, you can take a nature walk with a park ranger. You'll see waterfalls, redwoods, and deer there.

In south Florida, you can take a ferry to Dry Tortugas. It's great to snorkel around the park's coral islands.

There are 113 caves at Carlsbad Caverns in New Mexico. The deepest cave is 830 feet below the desert! You can take a tour of these beautiful caverns.

There are 391 national parks to see. Go online for information about a park near you.

**Think about it.**

1. Why are national parks important?
2. Imagine you are a park ranger at a national park. Give your classmates a tour of the landmarks and wildlife.





- 1. zoo  
حديقة الحيوانات
- 2. movies  
السينما
- 3. botanical garden  
حديقة النباتات
- 4. bowling alley  
مسرب البولينغ (لعبة الكرة الخشبية)
- 5. rock concert  
حفلة موسيقى الروك أند رول
- 6. swap meet / flea market  
سوق المفاضلة أو الخردوات
- 7. aquarium  
معرض الأحياء المائية

File Edit View History Bookmarks Tools

# Places to Go in Our City

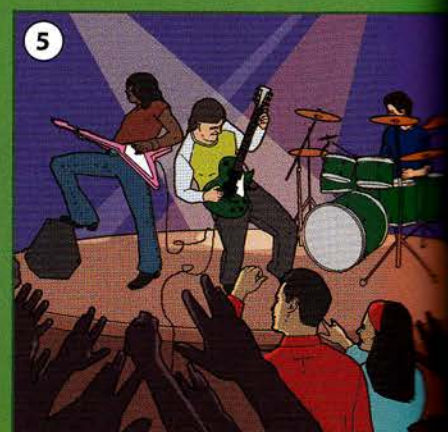
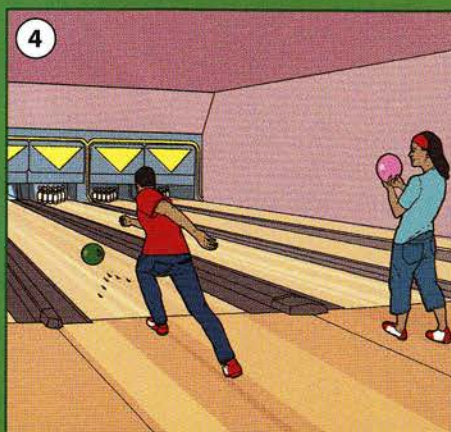
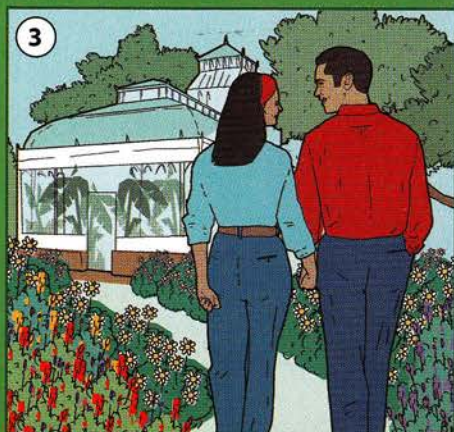
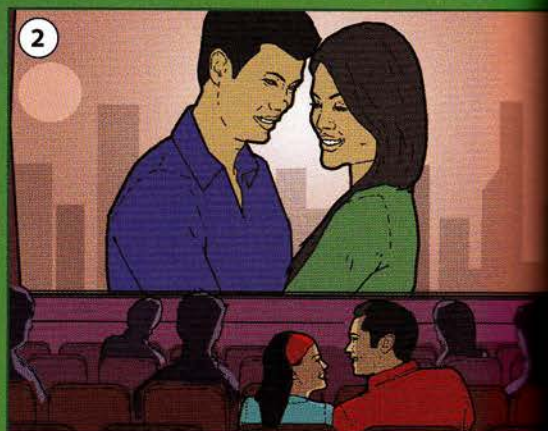
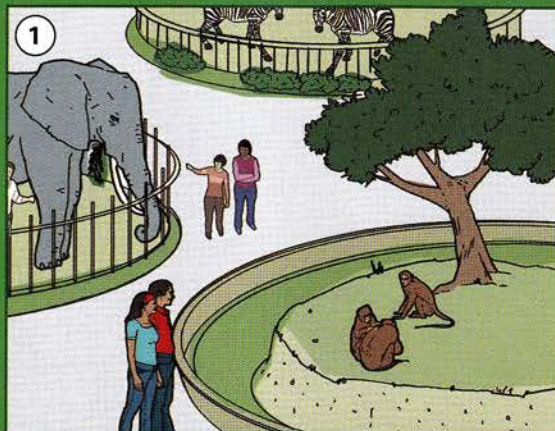

Listen and point. Take turns.

A: Point to the zoo.

B: Point to the flea market.

A: Point to the rock concert.

Dictate to your partner. Take turns.

A: Write these words: zoo, movies, aquarium.

B: Zoo, movies, and what?

A: Aquarium.



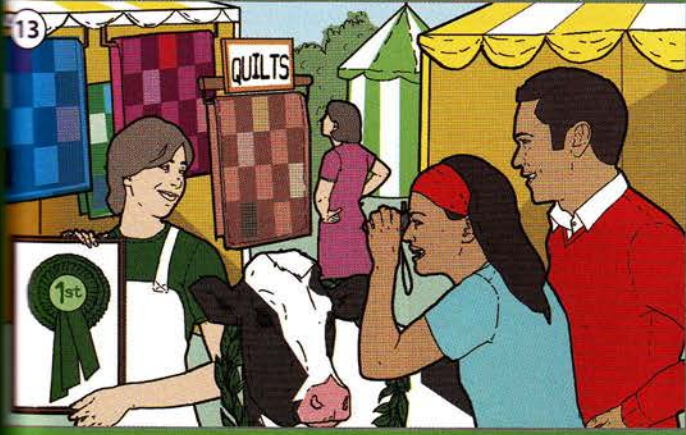
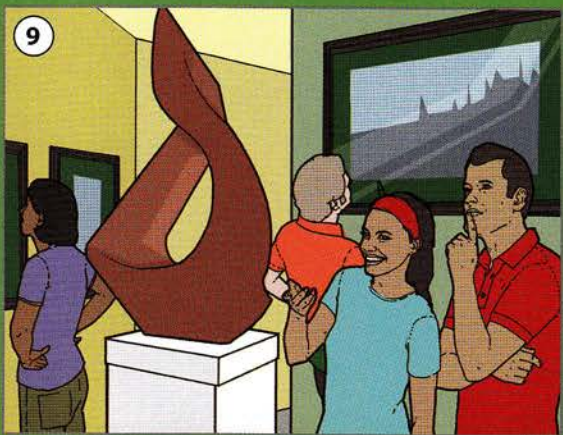

- 8. play  
مسرحية
- 9. art museum  
متحف الفنون
- 10. amusement park  
مدينة ملاهي
- 11. opera  
الأوبرا
- 12. nightclub  
نادي ليلي / ملهى ليلي
- 13. county fair  
مهرجان ريفي
- 14. classical concert  
حفلة موسيقى كلاسيكية

**Ways to make plans using *Let's go***

- Let's go to the amusement park tomorrow.*
- Let's go to the opera on Saturday.*
- Let's go to the movies tonight.*

**Pair practice. Make new conversations.**

- A: *Let's go to the zoo this afternoon.*
- B: *OK. And let's go to the movies tonight.*
- A: *That sounds like a good plan.*





1. ball field

ملعب كرة

2. cyclist

راكب دراجة

3. bike path

ممر دراجات

4. jump rope

حبل الوثب

5. fountain

فسقية

6. tennis court

ملعب كرة المضرب (تنس)

7. skateboard

مزلق ذو عجلات

8. picnic table

طاولة نزهة

9. water fountain

نافورة مياه للشرب

10. bench

دكة / مقعد طويل

11. swings

مراجيح

12. tricycle

دراجة ثلاثية العجلات

13. slide

زلاقة

14. climbing apparatus

قضبان تسلق

15. sandbox

صندوق رمل

16. seesaw

أرجوحة



A. pull the wagon

تسحب العربة



B. push the swing

تدفع المرجوحة



C. climb the bars

يتسلقان القضبان



D. picnic / have a picnic

تنزهه / يقوم (تقوم) بنزهة





- |                                    |   |  |   |
|------------------------------------|---|--|---|
| 1. ocean / water<br>المحيط / الماء | 7. fins<br>زعانف                                    | 13. shade<br>ظل                                  | 19. lifeguard<br>منقذ / سباح الإنقاذ      |
| 2. kite<br>طيارة من الورق والنبوس  | 8. pail / bucket<br>دلو / جردل                      | 14. beach umbrella<br>مظلة للشاطئ                | 20. lifesaving device<br>أداة إنقاذ       |
| 3. sailboat<br>زورق شراعي          | 9. cooler<br>صندوق تبريد                            | 15. surfer<br>راكب الأمواج المتكسرة              | 21. lifeguard station<br>مقر سباح الإنقاذ |
| 4. wet suit<br>بدلة غوص            | 10. sunscreen / sunblock<br>مرهم واقٍ من أشعة الشمس | 16. surfboard<br>لوح خشبي لركوب الأمواج المتكسرة | 22. beach chair<br>كرسي للشاطئ            |
| 5. scuba tank<br>خزان أكسجين للغوص | 11. blanket<br>بطانية                               | 17. wave<br>موجة                                 | 23. sand<br>رمل                           |
| 6. diving mask<br>قناع الغطس       | 12. sand castle<br>قلعة من الرمل                    | 18. pier<br>رصيف ممتد داخل البحر                 | 24. seashell<br>صدفة بحرية                |

### More vocabulary

**seaweed:** a plant that grows in the ocean

**tide:** the level of the ocean. The tide goes in and out every 12 hours.

### Ask your classmates. Share the answers.

1. Do you like to go to the beach?
2. Are there famous beaches in your native country?
3. Do you prefer to be on the sand or in the water?



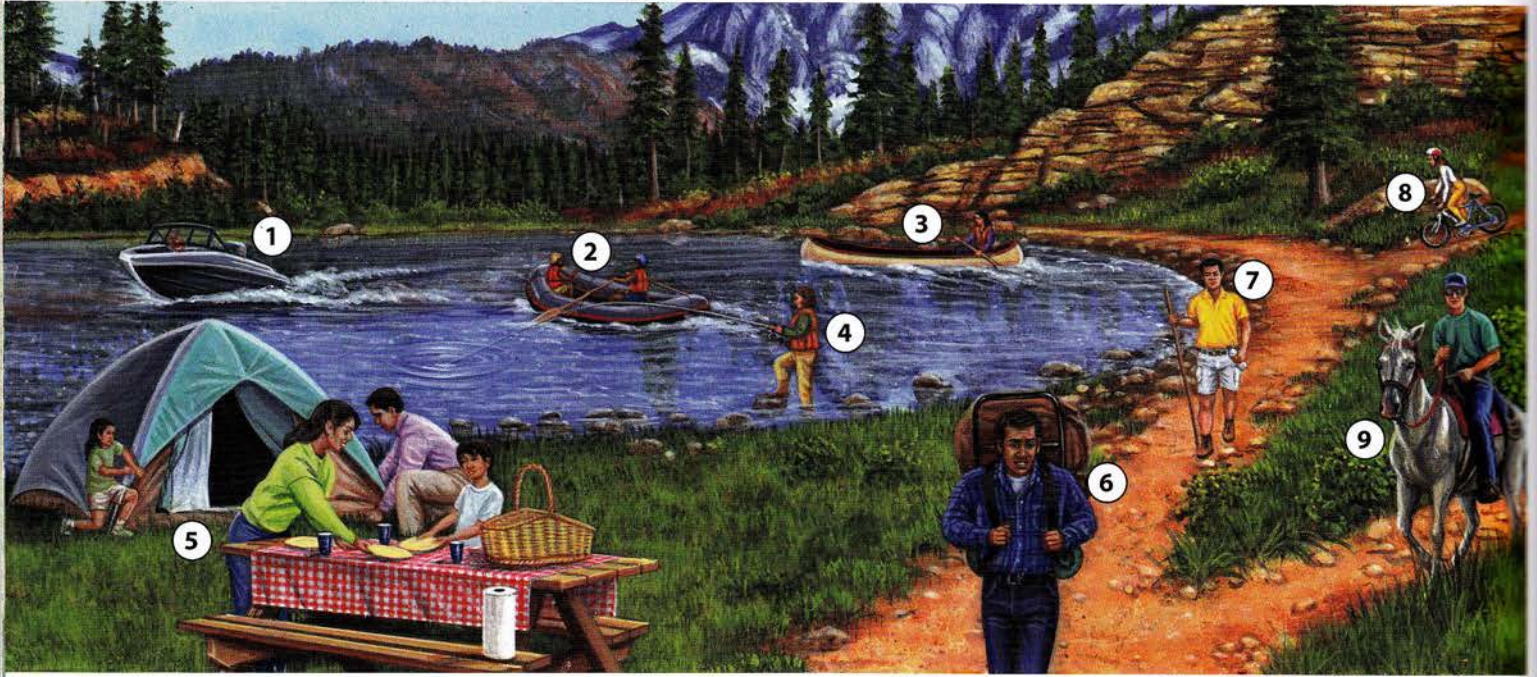

1. boating  
ركوب الزوارق
2. rafting  
رياضة ركوب الرمث
3. canoeing  
ركوب الكانو (الصندل)

4. fishing  
صيد الأسماك
5. camping  
تخييم
6. backpacking  
حمل الأمتعة على الظهر

7. hiking  
التنزه سيراً على الأقدام
8. mountain biking  
ركوب الدراجات على الجبال
9. horseback riding  
ركوب الخيل



10. tent  
خيمة
11. campfire  
نار المخيم
12. sleeping bag  
كيس للنوم
13. foam pad  
فرشة من الإسفنج
14. life vest  
صديرية النجاة

15. backpack  
حقية تحمل على الظهر
16. camping stove  
موقد تخييم
17. fishing net  
شبكة صيد أسماك
18. fishing pole  
صنارة صيد سمك
19. rope  
حبل

20. multi-use knife  
سكين متعدد الاستعمالات
21. matches  
أعواد ثقاب / كبريت
22. lantern  
فانوس
23. insect repellent  
مادة طاردة للحشرات
24. canteen  
مزادة (قربة ماء)





1. downhill skiing  
التزلج على منحدر



2. snowboarding  
التزلج على الثلج



3. cross-country skiing  
التزلج في الضاحية

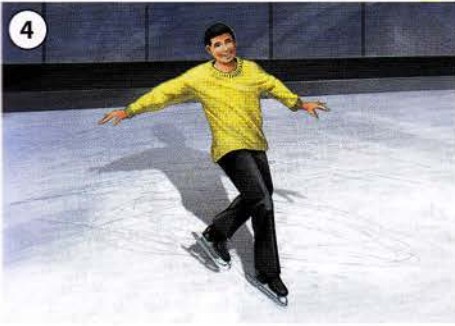

4. ice skating  
التزلج على الجليد



5. figure skating  
التزلج مع القيام بسلسلة من الحركات



6. sledding  
ركوب المزجة



7. waterskiing  
التزلج على الماء



8. sailing  
الإبحار بمركب شراعي



9. surfing  
ركوب الأمواج المتكسرة



10. windsurfing  
التزلج على الماء مع استعمال شراع



11. snorkeling  
السباحة مع استعمال أنبوب التنفس



12. scuba diving  
الغوص مع خزان التنفس

**More vocabulary**

speed skating: racing while ice skating  
windsurfing: sailboarding

**Ask your classmates. Share the answers.**

1. Which of these sports do you like?
2. Which of these sports would you like to learn?
3. Which of these sports is the most fun to watch?



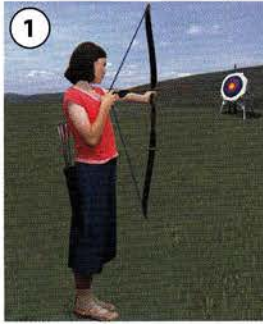

1. archery  
رمية السهام



2. billiards / pool  
بلياردو



3. bowling  
بولينغ (لعبة الكرة الخشبية)

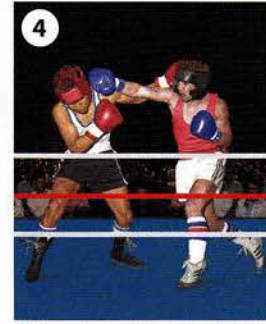

4. boxing  
ملاكمة



5. cycling / biking  
ركوب الدراجة

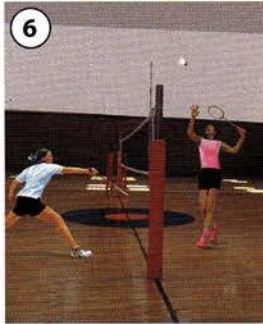

6. badminton  
بادمنتون (لعبة تشبه كرة المضرب)



7. fencing  
مبارزة بالسيف



8. golf  
جولف

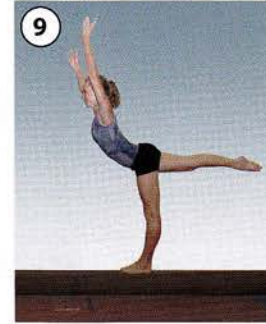

9. gymnastics  
الرياضة الجمبازية



10. inline skating  
التزلج بمزلج ذي خط دوليب

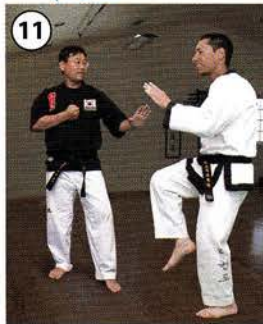

11. martial arts  
الجودو



12. racquetball  
راكيتبول



13. skateboarding  
التزلج على لوح بعجلات



14. table tennis  
كرة الطاولة

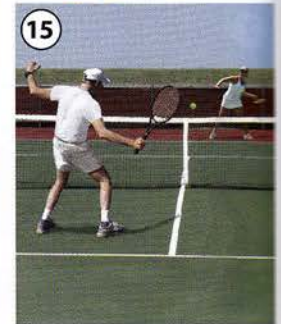

15. tennis  
كرة المضرب (تنس)

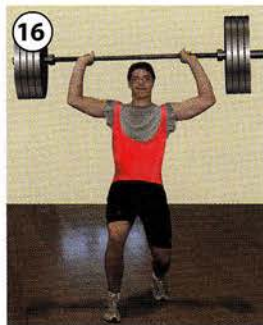

16. weightlifting  
رفع الأثقال

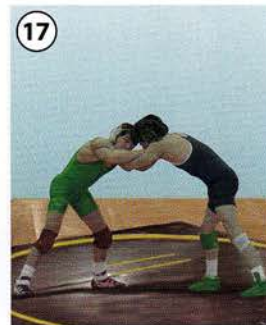

17. wrestling  
مصارعة



18. track and field  
سباق المضمار والميدان



19. horse racing  
سباق الخيول

### Pair practice. Make new conversations.

A: What sports do you like?

B: I like bowling. What do you like?

A: I like gymnastics.

### Think about it. Discuss.

1. Why do people like to watch sports?

2. Which sports can be dangerous?

3. Why do people do dangerous sports?



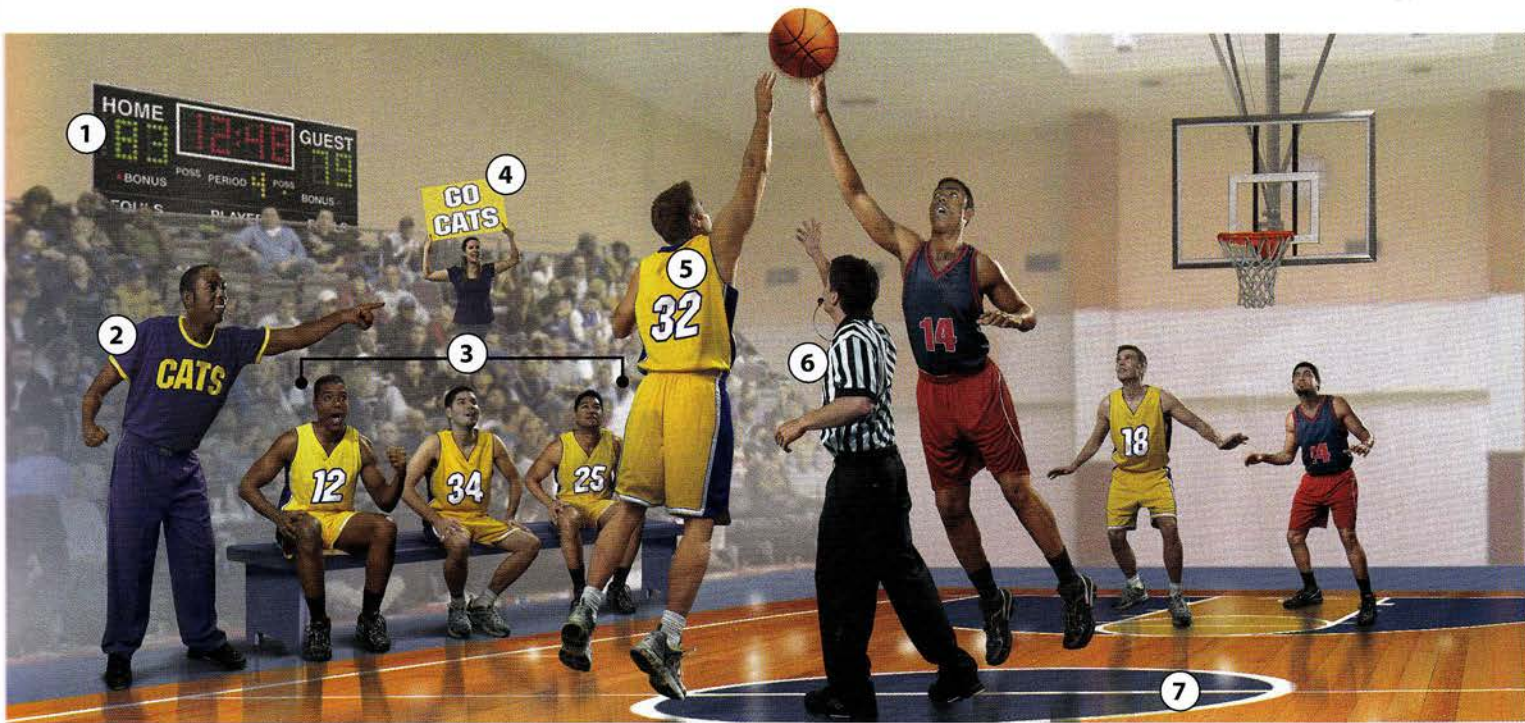

1. score  
نتيجة المباراة

2. coach  
مدرب

3. team  
فريق

4. fan  
مشجع

5. player  
لاعب

6. official / referee  
حكم

7. basketball court  
ملعب كرة السلة



8. basketball  
كرة السلة



9. baseball  
بيسبول



10. softball  
صوفتبول (لعبة شبيهة بالبيسبول)



11. football  
كرة القدم الأمريكية (الفوتبول)



12. soccer  
كرة القدم



13. ice hockey  
هوكي الجليد



14. volleyball  
الكرة الطائرة



15. water polo  
كرة الماء

**More Vocabulary**

win: to have the best score

lose: the opposite of win

tie: to have the same score

captain: the team leader

umpire: the name of the referee in baseball

Little League: a baseball and softball program for children





A. pitch

يرمي

B. hit

يضرب

C. throw

يلقي

D. catch

يلقب

E. kick

يركل

F. tackle

يمسك بالخصم لإيقافه

G. pass

يمرر

H. shoot

ترمي الكرة نحو السلة (تقذف الكرة)

I. jump

تقفز

J. dribble

تتطط الكرة

K. dive

يفتس

L. swim

يسبح

M. stretch

تتمدد

N. exercise / work out

تتمرن / تمارس تمرينات رياضية

O. bend

تنحني

P. serve

يستهل ضرب الكرة

Q. swing

توجه / تصوب

R. start

ينطلق

S. race

يسابق

T. finish

يصل لخط النهاية

U. skate

تزلج

V. ski

يتزلج على الثلج

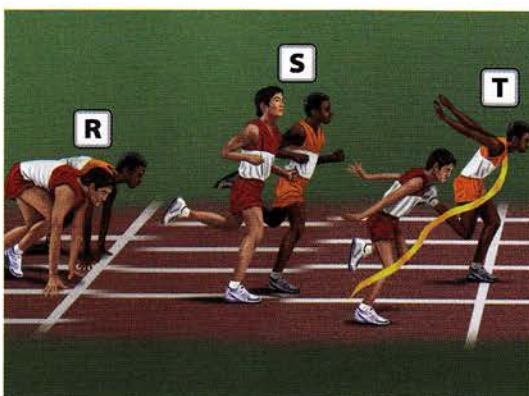
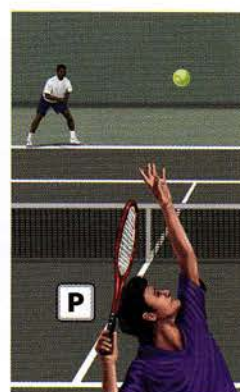
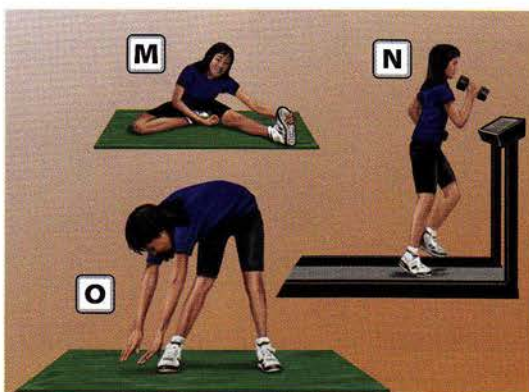
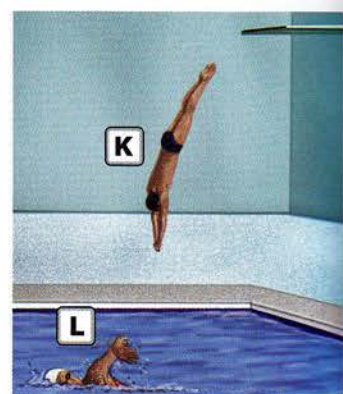
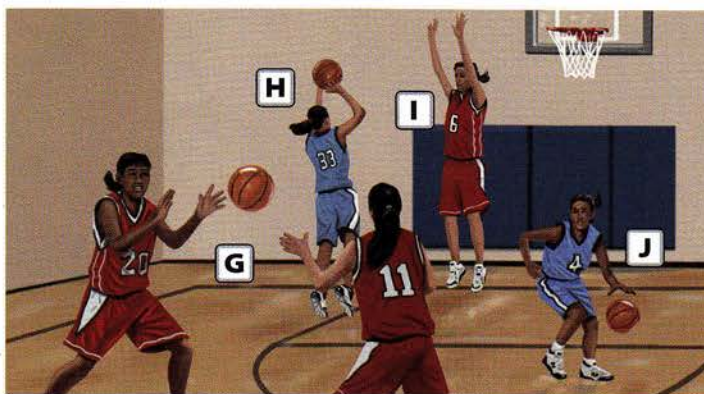
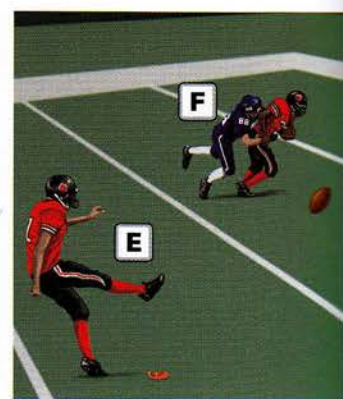
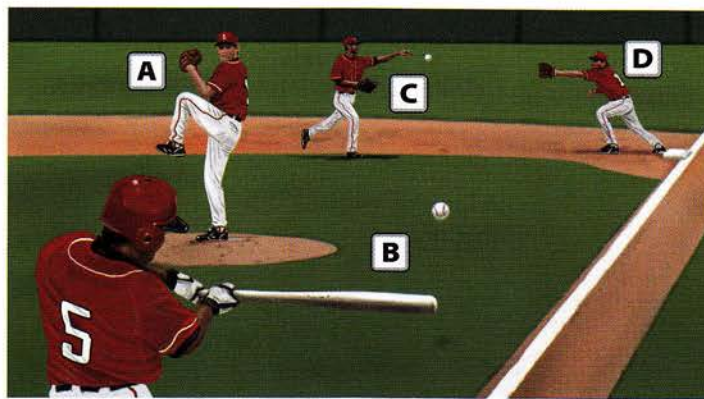

Use the new words.

Look on page 229. Name the actions you see.

A: He's throwing.

B: She's jumping.

Ways to talk about your sports skills

I can throw, but I can't catch.

I swim well, but I don't dive well.

I'm good at skating, but I'm terrible at skiing.



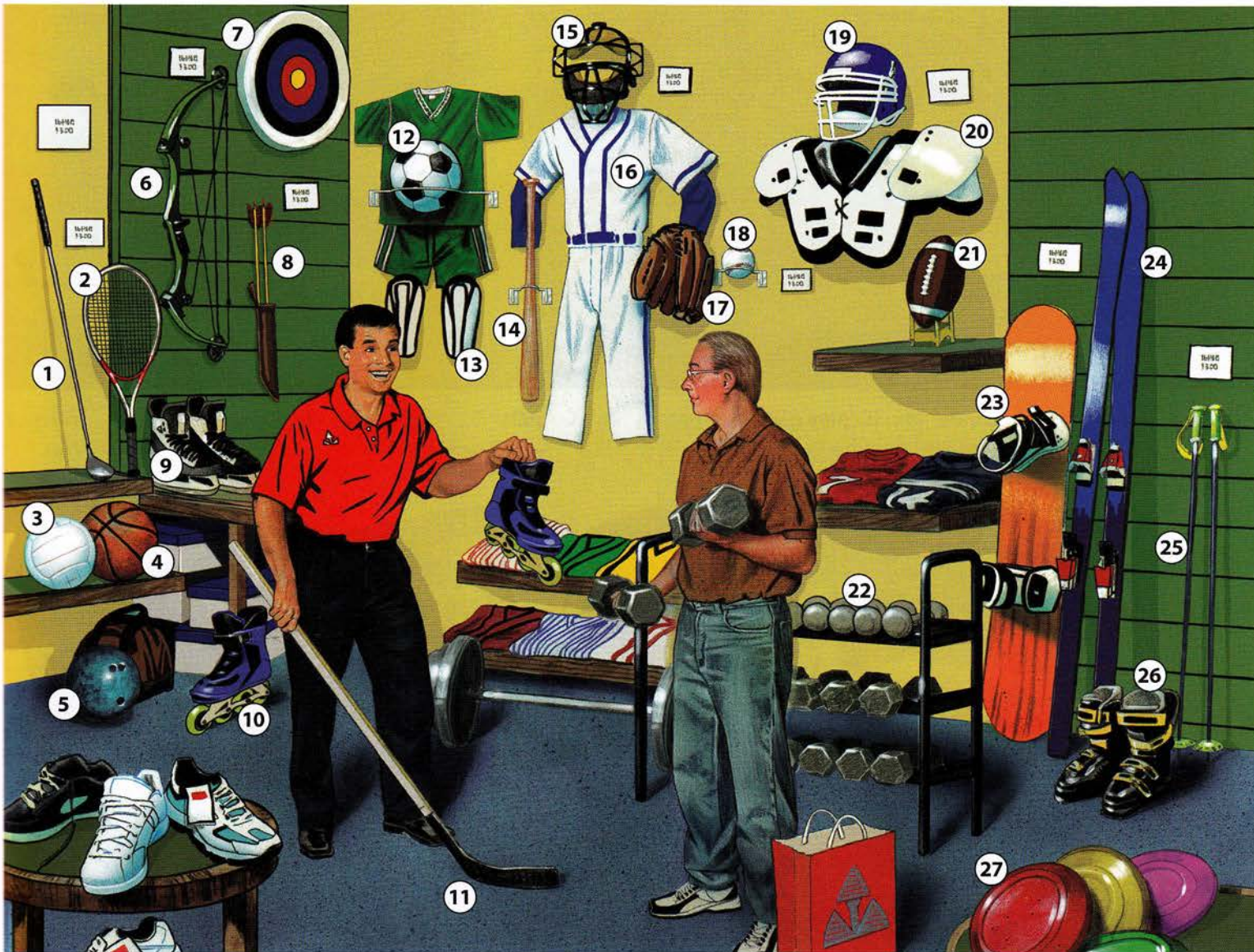

1. golf club  
هراوة / مضرب جولف
2. tennis racket  
مضرب تنس
3. volleyball  
كرة الطائرة
4. basketball  
كرة السلة
5. bowling ball  
كرة البولينغ
6. bow  
قوس
7. target  
هدف

8. arrow  
سهم
9. ice skates  
مزلج جليد
10. inline skates  
مزلج بخط دواليب
11. hockey stick  
عصا هوكي
12. soccer ball  
كرة قدم
13. shin guards  
واقيات قصبية الرجل
14. baseball bat  
مضرب بيسبول

15. catcher's mask  
قناع لاقف الكرة
16. uniform  
زي موحّد
17. glove  
قفاز
18. baseball  
كرة بيسبول
19. football helmet  
خوذة فوتبول (كرة قدم أمريكية)
20. shoulder pads  
لبادة كتف
21. football  
كرة الفوتبول

22. weights  
أثقال
23. snowboard  
لوحة للتزلج على الثلج
24. skis  
زلاجة
25. ski poles  
عصا التزلج على الثلج
26. ski boots  
حذاء التزلج على الثلج
27. flying disc\*  
قرص طائر

\* Note: one brand is Frisbee®, of Wham-O, Inc.

**Use the new words.**

Look at pages 228–229. Name the sports equipment you see.

A: Those are ice skates.

B: That's a football.

**Ask your classmates. Share the answers.**

1. Do you own any sports equipment? What kind?
2. What do you want to buy at this store?
3. Where is the best place to buy sports equipment?



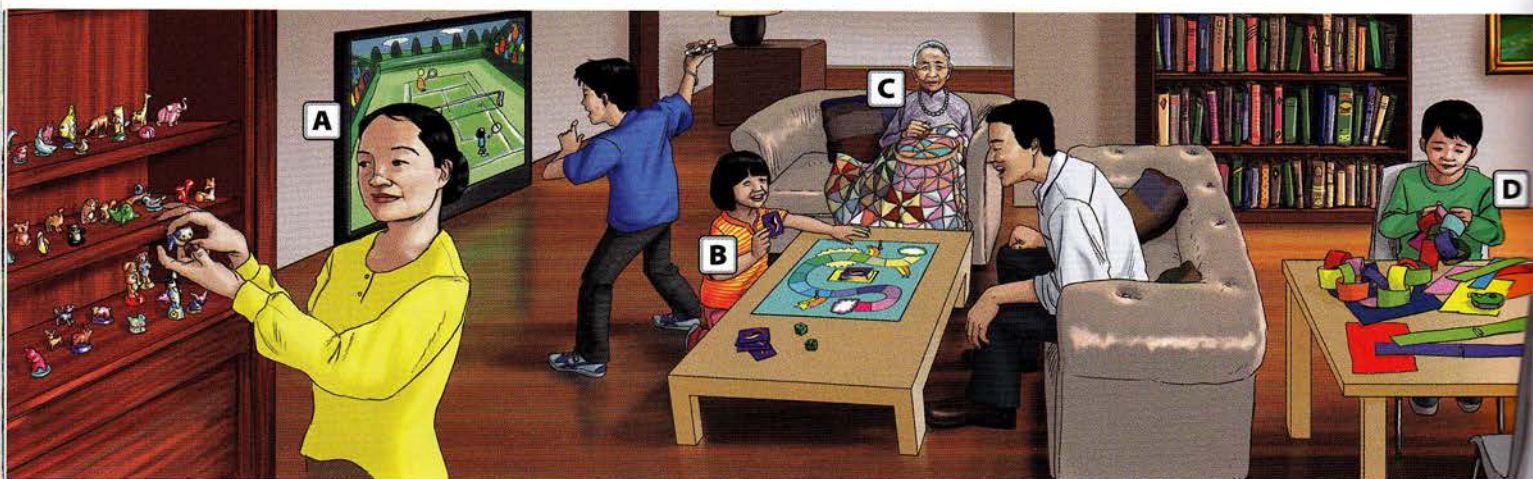

## A. collect things

تجمع أشياء



## B. play games

تلعب ألعاب

## C. quilt

تمارس التضريب

## D. do crafts

تمارس أشغالاً يدوية

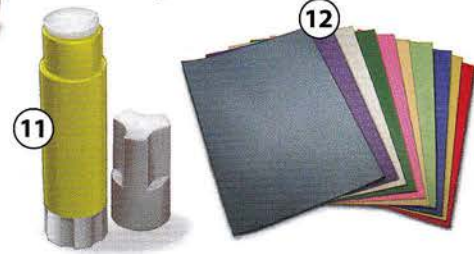

1. figurine

تمثال صغير

2. baseball cards

بطاقات بيسبول

3. video game console

جهاز لألعاب الفيديو

4. video game control

أداة تحكم في ألعاب الفيديو

5. board game

لعبة لوحية

6. dice

زهر الطاولة / النرد

7. checkers

رقعة الداما

8. chess

شطرنج

9. model kit

عدة لتركيب نماذج

10. acrylic paint

دهان أكريليك

11. glue stick

قلم صمغ

12. construction paper

ورق إنشاء

13. doll making kit

عدة لصنع دمية

14. woodworking kit

عدة نجارة

15. quilt block

كتلة تضريب

16. rotary cutter

قاطع دوار

### Grammar Point: How often do you play cards?

I play **all the time**. (every day)

I play **sometimes**. (once a month)

I **never** play. (0 times)

### Pair practice. Make new conversations.

A: How often do you do your hobbies?

B: I play games all the time. I love chess.

A: Really? I never play chess.



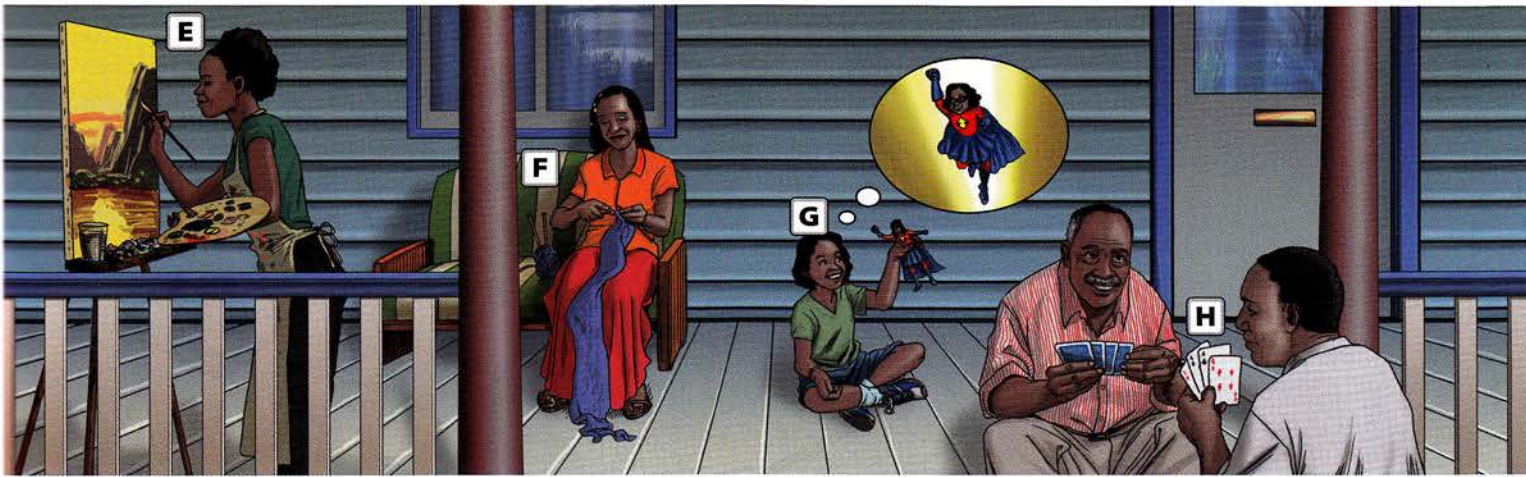

**E. paint**

ترسم بالألوان

**F. knit**

تحبك بالصنارة

**G. pretend**

تتظاهر

**H. play cards**

يلعبان الشدة



17. canvas

قماش قنب

18. easel

حامل لوحة

19. oil paint

دهان زيتي

20. paintbrush

فرشاة رسم

21. watercolor

لون مائي

22. yarn

لفيفة صوف أو قطن

23. knitting needles

مسلات حياكة

24. embroidery

تطريز

25. crocheting

حكك بصنارة معقوفة (كروشيه)

26. action figure

تمثيل أبطال

27. model trains

قطارات لعب نموذجية

28. paper dolls

دمى ورقية

29. diamonds

الديناري

30. spades

البيستوني

31. hearts

الكوبية

32. clubs

الاسباتي

**Ways to talk about hobbies and games**

This board game is **interesting**. It makes me think.

That video game is **boring**. Nothing happens.

I love to play cards. It's **fun** to play with my friends.

**Ask your classmates. Share the answers.**

1. Do you collect anything? What?
2. Which games do you like to play?
3. What hobbies did you have as a child?





1. CD boombox

جهاز تشغيل أقراص مضغوطة (سي دي)

2. MP3 player

جهاز تشغيل ملفات إم بي 3 الموسيقية (MP3)

3. dock

قاعدة

4. headphones

سماعات رأس

5. personal CD player

جهاز تشغيل سي دي شخصي

6. portable cassette player

آلة كاسيت نقالة

7. flat screen TV / flat panel TV

تلفزيون ذو شاشة مسطحة

8. portable TV

تلفزيون نقال

9. universal remote

جهاز تحكم عن بعد (ريموت) شامل

10. DVD player

جهاز تشغيل أقراص فيديو رقمية (دي في دي)

11. portable DVD player

جهاز تشغيل دي في دي نقال

12. turntable

جهاز تشغيل أسطوانات

13. tuner

جهاز توليف (أمبليفاير)

14. speakers

سماعات ستريو

15. adapter

مهايئ (أداپتور)

16. plug

قابس

17. charger

شاحن

18. microphone

ميكروفون





19. digital camera  
كاميرا رقمية (ديجيتال)

20. memory card  
كارت ذاكرة

21. film camera / 35 mm camera  
كاميرا فيلمية / كاميرا ٣٥ مم

22. film  
فيلم

23. zoom lens  
عدسة مقرّبة (زوم)

24. camcorder  
آلة تصوير وفيديو

25. tripod  
حامل ثلاثي القوائم

26. battery pack  
حزمة بطاريات

27. battery charger  
شاحن البطارية

28. camera case  
علبة الكاميرا

29. LCD projector  
آلة عرض على شاشة ببلور سائل (إل سي دي)

30. screen  
شاشة



31. photo album  
ألبوم صور



32. digital photo album  
ألبوم صور رقمية (ديجيتال)



33. out of focus  
صورة غير واضحة



34. overexposed  
صورة زائدة التعريض للضوء



35. underexposed  
صورة ناقصة التعريض للضوء



A. record  
يسجّل

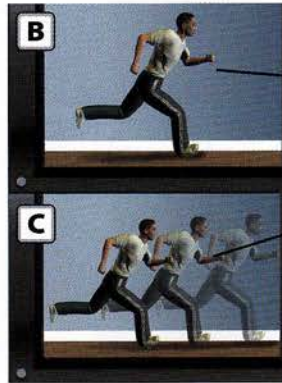

C. rewind  
ترجّع إلى الوراء

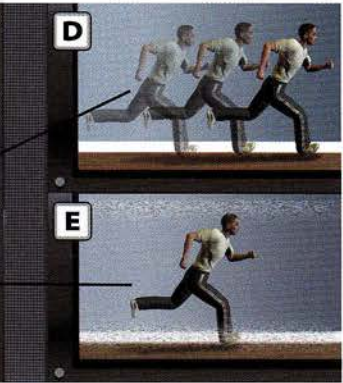
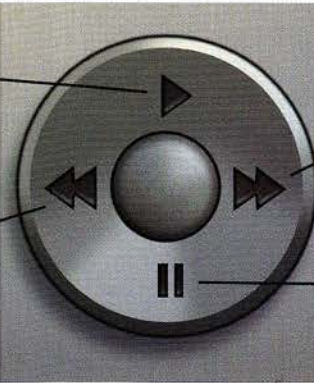

E. pause  
يوقف مؤقتاً

B. play  
يشغّل / يذيع

D. fast forward  
تقدّم إلى الأمام بسرعة





أنواع البرامج التليفزيونية Types of TV Programs

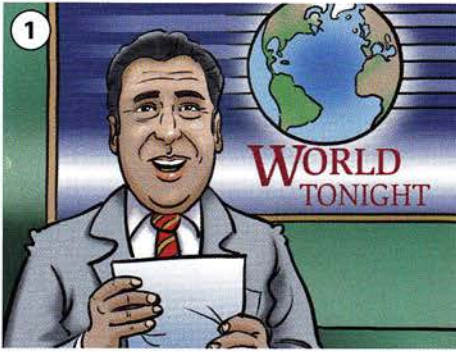

1. news program  
برنامج إخباري



2. sitcom (situation comedy)  
برنامج كوميدي



3. cartoon  
أفلام كارتون (رسوم متحركة)

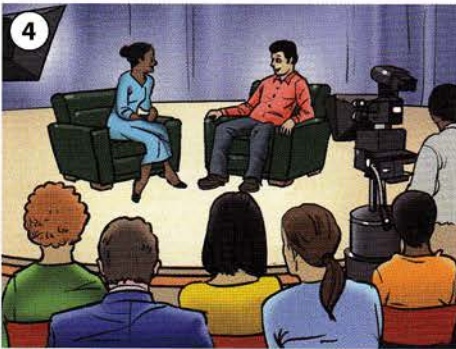

4. talk show  
برنامج مقابلات



5. soap opera  
مسلسل تلفزيوني



6. reality show  
برنامج حياة واقعية



7. nature program  
برنامج عن الطبيعة



8. game show  
برنامج منافسات أو مسابقات



9. children's program  
برنامج أطفال



10. shopping program  
برنامج تسوق

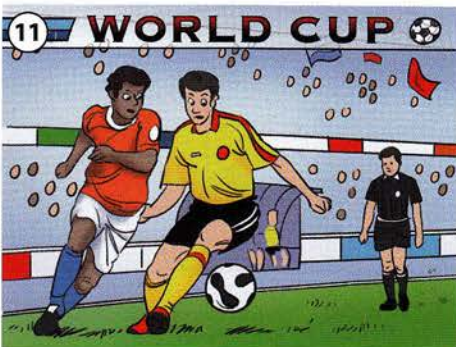

11. sports program  
برنامج رياضي



12. drama  
دراما





## Types of Movies أنواع الأفلام



13. comedy  
هزلي (كوميدي)



14. tragedy  
مأسوي (تراجيديا)



15. western  
رعاة البقر (كاوبوي)



16. romance  
رواية حب (رومانسي)



17. horror story  
رواية مرعبة (فيلم رعب)



18. science fiction story  
رواية خيال علمي



19. action story / adventure story  
رواية إثارة / رواية مغامرات



20. mystery / suspense  
رواية بوليسية / تشويق

## Types of Music أنواع الموسيقى



21. classical  
كلاسيكية



22. blues  
موسيقى الكأبة (بلوز)



23. rock  
موسيقى صاخبة راقصة (روك أند رول)



24. jazz  
جاز

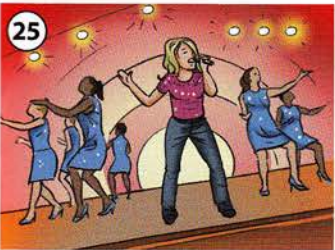

25. pop  
بوب (شعبية)



26. hip hop  
هيب هوب (راقصة)



27. country  
ريفية



28. R&B / soul  
إيقاعية حزينة (ريذم أند بلوز) /  
روحية (صول)



29. folk  
شعبية فولكلورية



30. gospel  
كنسية



31. reggae  
موسيقى الرجعي



32. world music  
موسيقى عالمية





**A. play an instrument**  
تعزف على آلة



**B. sing a song**  
يغني أغنية



**C. conduct an orchestra**  
يقود أوركسترا



**D. be in a rock band**  
يلعب في فرقة روك أند رول



### Woodwinds آلات النفخ الخشبية

- |                         |                                  |
|-------------------------|----------------------------------|
| 1. flute<br>فلوت        | 4. bassoon<br>الزمرخ (بسون)      |
| 2. clarinet<br>كلارينت  | 5. saxophone<br>السكسية (سكسفون) |
| 3. oboe<br>أوبو (مزمار) |                                  |



### Strings الآلات الوترية

- |  |                                     |
|--|-------------------------------------|
| 6. violin<br>كمان (كمنجة)              | 8. bass<br>كمان أجهر<br>(كونتراباص) |
| 7. cello<br>فيولونسيل (كمنجة<br>كبيرة) | 9. guitar<br>قيثار (جيتار)          |



### Brass آلات النفخ النحاسية

- |  |                              |
|--|------------------------------|
| 10. trombone<br>المتردة (ترومبون)            | 12. tuba<br>توبة             |
| 11. trumpet /<br>horn<br>بوق / نغير (ترومبت) | 13. French horn<br>بوق فرنسي |

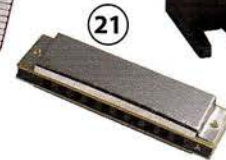

### Percussion الآلات الإيقاعية

- |                                    |                           |
|------------------------------------|---------------------------|
| 14. piano<br>بيانو                 | 16. drums<br>طبل (طبول)   |
| 15. xylophone<br>الخشبية (زيلوفون) | 17. tambourine<br>رق / دف |

### Other Instruments آلات أخرى

- |  |                           |
|--|---------------------------|
| 18. electric keyboard<br>كيبورد (لوحة أصابع) كهربائي | 20. organ<br>أرغن         |
| 19. accordion<br>أكورديون                            | 21. harmonica<br>هرمونیکا |



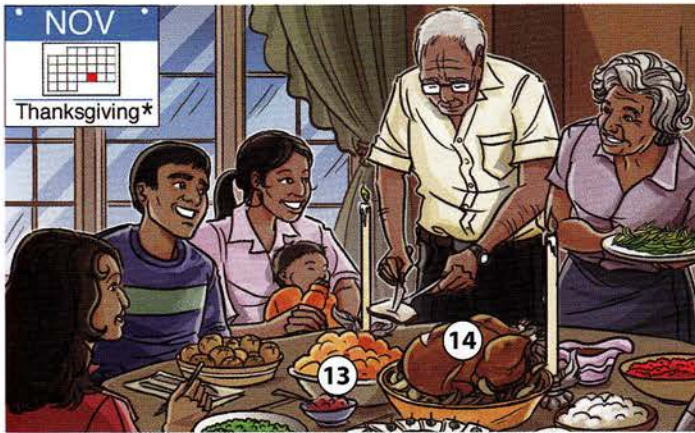

1. parade  
موكب استعراضى
2. float  
عربة ذات منصة
3. confetti  
قصاصات النثار الورقية
4. couple  
زوجان
5. card  
كارت / بطاقة
6. heart  
قلب
7. fireworks  
العاب نارية
8. flag  
راية / علم
9. mask  
قناع
10. jack-o'-lantern  
مصباح يصنع من قرعة

11. costume  
لباس تنكري
12. candy  
حلوى
13. feast  
وليمة
14. turkey  
ديك رومي
15. ornament  
زينة
16. Christmas tree  
شجرة أعياد الميلاد (الكريسماس)
17. candy cane  
عصا الحلوى
18. string lights  
أنوار عقدية (لتزيين الشجر)

\*Thanksgiving is on the fourth Thursday in November.



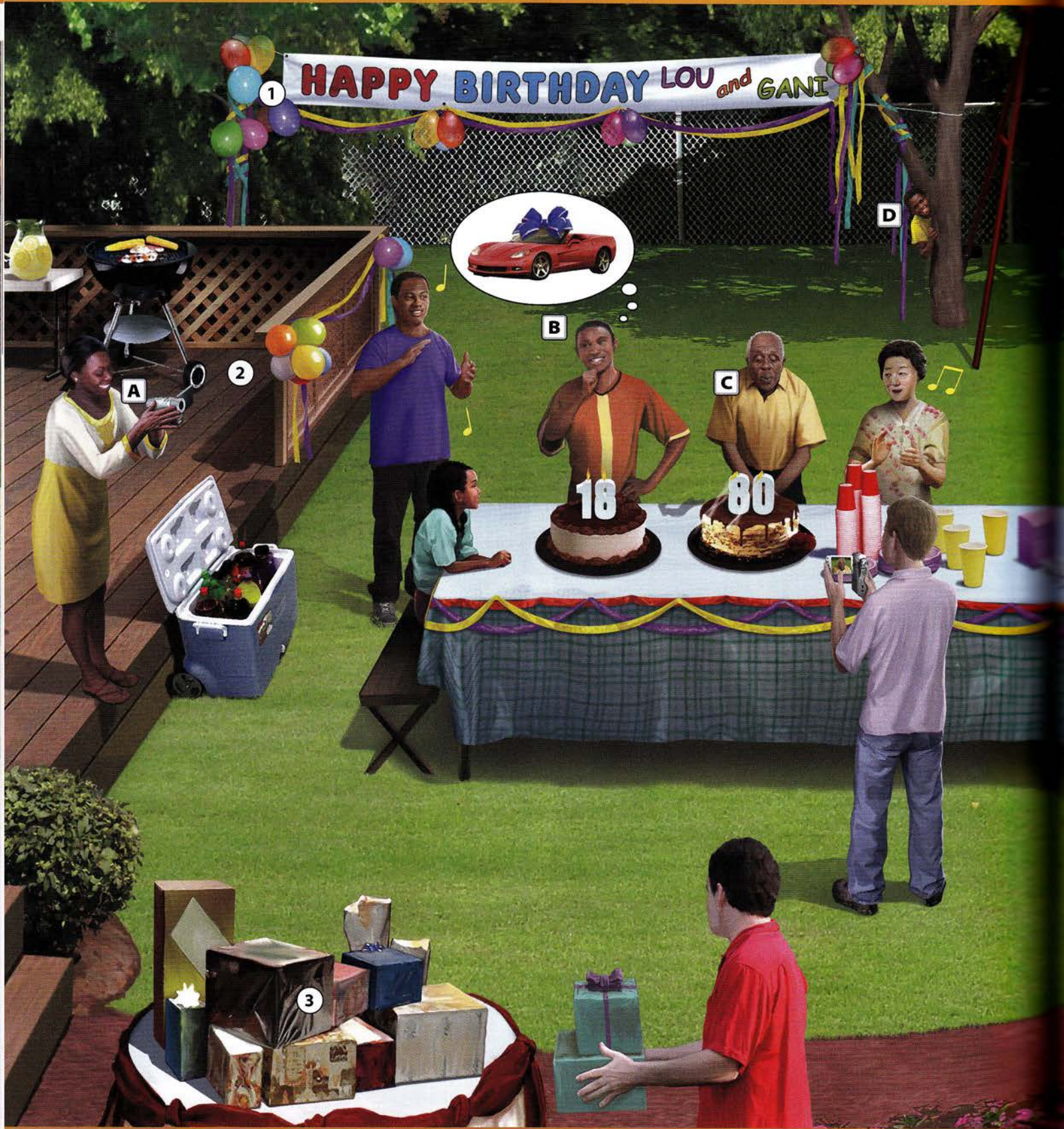

1. decorations

زينة / زواق

2. deck

منصة جلوس خارجية

3. present / gift

هدية

A. videotape

تصوّر بكاميرا فيديو

B. make a wish

يتمنى

C. blow out

يطفى الشمع

D. hide

يختبئ

E. bring

تحضّر

F. wrap

تلف



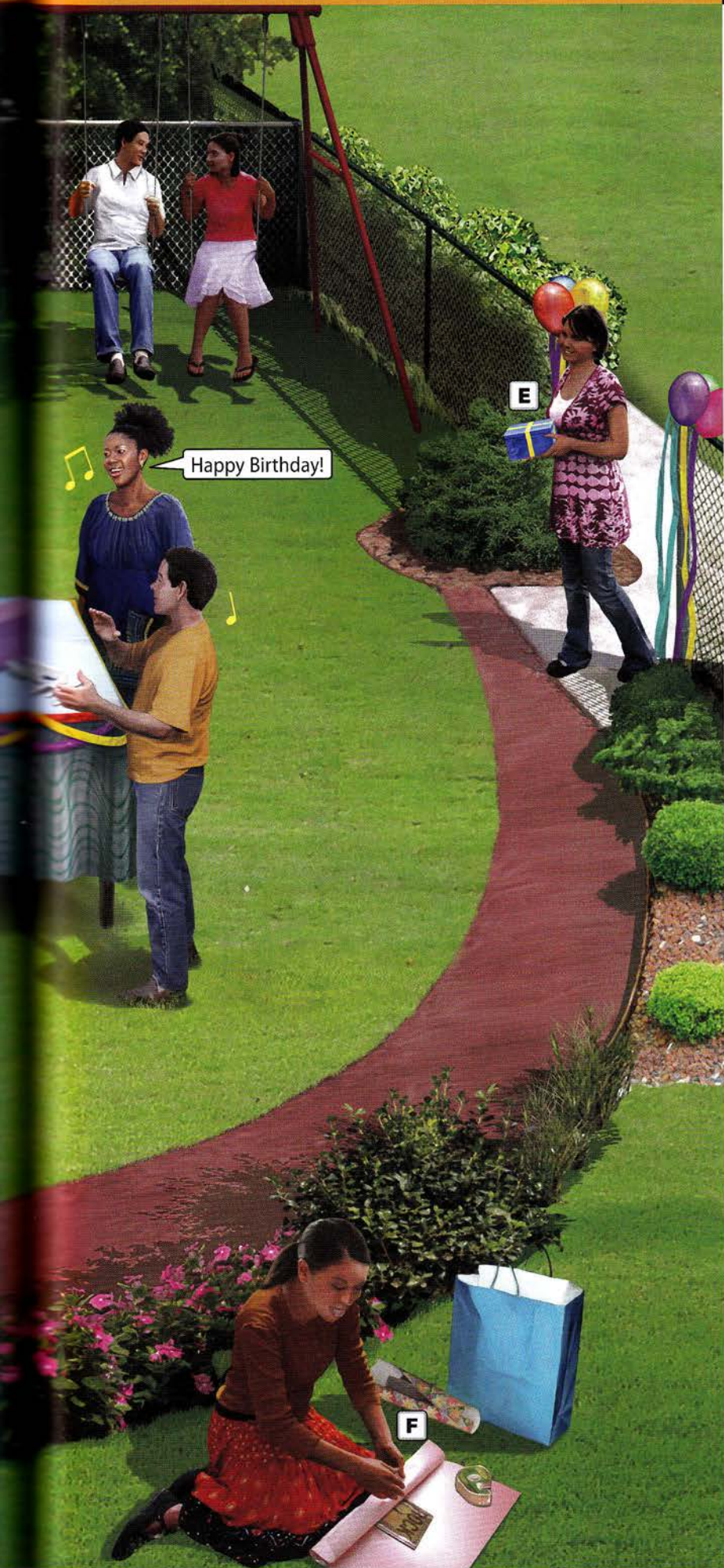

**Look at the picture.**  
**What do you see?**

**Answer the questions.**

1. What kinds of decorations do you see?
2. What are people doing at this birthday party?
3. What wish did the teenager make?
4. How many presents did people bring?



**Read the story.**

### A Birthday Party

Today is Lou and Gani Bombata's birthday barbecue. There are decorations around the backyard, and food and drinks on the deck. There are also presents. Everyone in the Bombata family likes to bring presents.

Right now, it's time for cake. Gani is blowing out the candles, and Lou is making a wish. Lou's mom wants to videotape everyone, but she can't find Lou's brother, Todd. Todd hates to sing, so he always hides for the birthday song.

Lou's sister, Amaka, has to wrap some gifts. She doesn't want Lou to see. Amaka isn't worried. She knows her family loves to sing. She can put her gifts on the present table before they finish the first song.

**Think about it.**

1. What wish do you think Gani made?
2. What kinds of presents do you give to relatives? What kinds of presents can you give to friends or co-workers?



# Verb Guide

Verbs in English are either regular or irregular in the past tense and past participle forms.

## Regular Verbs

The regular verbs below are marked 1, 2, 3, or 4 according to four different spelling patterns. (See page 244 for the irregular verbs which do not follow any of these patterns.)

<b>Spelling Patterns for the Past and the Past Participle</b>	<b>Example</b>	
1. Add -ed to the end of the verb.	<b>ASK</b>	<b>ASKED</b>
2. Add -d to the end of the verb.	<b>LIVE</b>	<b>LIVED</b>
3. Double the final consonant and add -ed to the end of the verb.	<b>DROP</b>	<b>DROPPED</b>
4. Drop the final y and add -ied to the end of the verb.	<b>CRY</b>	<b>CRIED</b>

## The Oxford Picture Dictionary List of Regular Verbs

accept (1)	carry (4)	delete (2)	fix (1)
add (1)	cash (1)	deliver (1)	floss (1)
address (1)	celebrate (2)	design (1)	fold (1)
adjust (1)	change (2)	dial (1)	follow (1)
agree (2)	check (1)	dice (2)	garden (1)
answer (1)	chill (1)	dictate (2)	gargle (2)
apologize (2)	choke (2)	die (2)	graduate (2)
appear (1)	chop (3)	disagree (2)	grate (2)
applaud (1)	circle (2)	discipline (2)	grease (2)
apply (4)	claim (1)	discuss (1)	greet (1)
arrange (2)	clean (1)	dive (2)	hail (1)
arrest (1)	clear (1)	divide (2)	hammer (1)
arrive (2)	click (1)	dress (1)	hand (1)
ask (1)	climb (1)	dribble (2)	harvest (1)
assemble (2)	close (2)	drill (1)	help (1)
assist (1)	collate (2)	drop (3)	hire (2)
attach (1)	collect (1)	drown (1)	hug (3)
bake (2)	color (1)	dry (4)	immigrate (2)
bank (1)	comb (1)	dust (1)	indent (1)
bargain (1)	comfort (1)	dye (2)	inquire (2)
bathe (2)	commit (3)	edit (1)	insert (1)
board (1)	compliment (1)	empty (4)	inspect (1)
boil (1)	compost (1)	enter (1)	install (1)
borrow (1)	conceal (1)	erase (2)	introduce (2)
bow (1)	conduct (1)	evacuate (2)	invite (2)
brainstorm (1)	convert (1)	examine (2)	iron (1)
breathe (2)	convict (1)	exchange (2)	jaywalk (1)
browse (2)	cook (1)	exercise (2)	join (1)
brush (1)	copy (4)	expire (2)	jump (1)
bubble (2)	correct (1)	explain (1)	kick (1)
buckle (2)	cough (1)	exterminate (2)	kiss (1)
burn (1)	count (1)	fasten (1)	knit (3)
bus (1)	cross (1)	fast forward (1)	label (1)
calculate (2)	cry (4)	fax (1)	land (1)
call (1)	dance (2)	fertilize (2)	laugh (1)
capitalize (2)	debate (2)	fill (1)	learn (1)
carpool (1)	decline (2)	finish (1)	lengthen (1)



lift (1)	pitch (1)	rock (1)	supervise (2)
listen (1)	plan (3)	sauté (1)	swallow (1)
litter (1)	plant (1)	save (2)	tackle (2)
live (2)	play (1)	scan (3)	talk (1)
load (1)	polish (1)	schedule (2)	taste (2)
lock (1)	pour (1)	scrub (3)	thank (1)
look (1)	praise (2)	seat (1)	tie (2)
mail (1)	preheat (1)	select (1)	touch (1)
manufacture (2)	prepare (2)	sentence (2)	transcribe (2)
match (1)	prescribe (2)	separate (2)	transfer (3)
measure (2)	press (1)	serve (2)	translate (2)
microwave (2)	pretend (1)	share (2)	travel (1)
milk (1)	print (1)	shave (2)	trim (3)
misbehave (2)	program (3)	ship (3)	try (4)
miss (1)	protect (1)	shop (3)	turn (1)
mix (1)	pull (1)	shorten (1)	type (2)
mop (3)	purchase (2)	sign (1)	underline (2)
move (2)	push (1)	simmer (1)	undress (1)
mow (1)	quilt (1)	skate (2)	unload (1)
multiply (4)	race (2)	ski (1)	unpack (1)
negotiate (2)	raise (2)	slice (2)	unscramble (2)
network (1)	rake (2)	smell (1)	use (2)
numb (1)	receive (2)	smile (2)	vacuum (1)
nurse (2)	record (1)	smoke (2)	videotape (2)
obey (1)	recycle (2)	sneeze (2)	volunteer (1)
observe (2)	redecorate (2)	solve (2)	vomit (1)
offer (1)	reduce (2)	sort (1)	vote (2)
open (1)	register (1)	spell (1)	wait (1)
operate (2)	relax (1)	spoon (1)	walk (1)
order (1)	remain (1)	staple (2)	wash (1)
organize (2)	remove (2)	start (1)	watch (1)
overdose (2)	renew (1)	state (2)	water (1)
pack (1)	repair (1)	stay (1)	wave (2)
paint (1)	replace (2)	steam (1)	weed (1)
park (1)	report (1)	stir (3)	weigh (1)
participate (2)	request (1)	stop (3)	wipe (2)
pass (1)	retire (2)	stow (1)	work (1)
pause (2)	return (1)	stretch (1)	wrap (3)
peel (1)	reuse (2)	study (4)	
perm (1)	revise (2)	submit (3)	
pick (1)	rinse (2)	subtract (1)	



## Irregular Verbs

These verbs have irregular endings in the past and/or the past participle.

### The Oxford Picture Dictionary List of Irregular Verbs

simple	past	past participle	simple	past	past participle
be	was	been	make	made	made
beat	beat	beaten	meet	met	met
become	became	become	pay	paid	paid
bend	bent	bent	picnic	picnicked	picnicked
bleed	bled	bled	proofread	proofread	proofread
blow	blew	blown	put	put	put
break	broke	broken	read	read	read
bring	brought	brought	rewind	rewound	rewound
buy	bought	bought	rewrite	rewrote	rewritten
catch	caught	caught	ride	rode	ridden
choose	chose	chosen	run	ran	run
come	came	come	say	said	said
cut	cut	cut	see	saw	seen
do	did	done	seek	sought	sought
draw	drew	drawn	sell	sold	sold
drink	drank	drunk	send	sent	sent
drive	drove	driven	set	set	set
eat	ate	eaten	sew	sewed	sewn
fall	fell	fallen	shake	shook	shaken
feed	fed	fed	shoot	shot	shot
feel	felt	felt	show	showed	shown
find	found	found	sing	sang	sung
fly	flew	flown	sit	sat	sat
get	got	gotten	speak	spoke	spoken
give	gave	given	stand	stood	stood
go	went	gone	steal	stole	stolen
hang	hung	hung	sweep	swept	swept
have	had	had	swim	swam	swum
hear	heard	heard	swing	swung	swung
hide	hid	hidden	take	took	taken
hit	hit	hit	teach	taught	taught
hold	held	held	think	thought	thought
keep	kept	kept	throw	threw	thrown
lay	laid	laid	wake	woke	woken
leave	left	left	withdraw	withdrew	withdrawn
lend	lent	lent	write	wrote	written
let	let	let			



## Index Key

### Font

- bold** type = verbs or verb phrases (example: **catch**)
- ordinary type = all other parts of speech (example: baseball)
- ALL CAPS = unit titles (example: MATHEMATICS)
- Initial caps = subunit titles (example: Equivalencies)

### Symbols

- ◆ = word found in exercise band at bottom of page

### Numbers/Letters

- first number in **bold** type = page on which word appears
- second number, or letter, following number in **bold** type = item number on page (examples: cool [kōōl] **13-5** means that the word *cool* is item number 5 on page 13; across [ə krōs/] **153-G** means that the word *across* is item G on page 153).

## Pronunciation Guide

The index includes a pronunciation guide for all the words and phrases illustrated in the book. This guide uses symbols commonly found in dictionaries for native speakers. These symbols, unlike those used in pronunciation systems such as the International Phonetic Alphabet, tend to use English spelling patterns and so should help you to become more aware of the connections between written English and spoken English.

### Consonants

[b] as in back [bāk]	[k] as in key [kē]	[sh] as in shoe [shōō]
[ch] as in cheek [chēk]	[l] as in leaf [lēf]	[t] as in tape [tāp]
[d] as in date [dāt]	[m] as in match [māch]	[th] as in three [thrē]
[dh] as in this [dhīs]	[n] as in neck [nēk]	[v] as in vine [vīn]
[f] as in face [fās]	[ng] as in ring [rīng]	[w] as in wait [wāt]
[g] as in gas [gās]	[p] as in park [pārk]	[y] as in yams [yāmz]
[h] as in half [hāf]	[r] as in rice [rīs]	[z] as in zoo [zōō]
[j] as in jam [jām]	[s] as in sand [sānd]	[zh] as in measure [mēzhər]

### Vowels

[ā] as in bake [bāk]	[ī] as in line [līn]	[ōō] as in cook [kōōk]
[ä] as in back [bāk]	[ī] as in lip [līp]	[ow] as in cow [kow]
[ä] as in car [kār] or box [bäks]	[i] as in near [nīr]	[oy] as in boy [boy]
[ē] as in beat [bēt]	[ō] as in cold [kōld]	[ü] as in cut [küt]
[ē] as in bed [bēd]	[ö] as in short [shört] or claw [klö]	[ü] as in curb [kürb]
[ē] as in bear [bēr]	[ōō] as in cool [kōōl]	[ə] as in above [ə būv/]

All the pronunciation symbols used are alphabetical except for the schwa [ə]. The schwa is the most frequent vowel sound in English. If you use the schwa appropriately in unstressed syllables, your pronunciation will sound more natural.

Vowels before [r] are shown with the symbol [ ] to call attention to the special quality that vowels have before [r]. (Note that the symbols [ä] and [ö] are also used for vowels not followed by [r], as in *box* or *claw*.) You should listen carefully to native speakers to discover how these vowels actually sound.

### Stress

This index follows the system for marking stress used in many dictionaries for native speakers.

1. Stress is not marked if a word consisting of a single syllable occurs by itself.
2. Where stress is marked, two levels are distinguished:
  - a bold accent [ ] is placed after each syllable with primary (or strong) stress, a light accent [ ] is placed after each syllable with secondary (or weaker) stress. In phrases and other combinations of words, stress is indicated for each word as it would be pronounced within the whole phrase.

### Syllable Boundaries

Syllable boundaries are indicated by a single space or by a stress mark.

**Note:** The pronunciations shown in this index are based on patterns of American English. There has been no attempt to represent all of the varieties of American English. Students should listen to native speakers to hear how the language actually sounds in a particular region.



- Abbreviations [ə brē/vē ā/shənz] **48**  
 abdomen [əb/də mən] **107–27**  
 about [ə bowt/] **48–B, 174–L, 191–E**  
 above [ə būv/] **25–4**  
 accelerator [ɪk sɛl/ə rā/tər] **159–46**  
**accept** [ɪk sɛpt/] **12–G, 12–I, 12 +**  
 access number [ək/sɛs/ nūm/bər] **14–16**  
 Accessories [ɪk sɛs/ə rɛz] **59, 94–95**  
 accident [ək/sə dənt] **144–2**  
 accordion [ə kōr/də ən] **238–19**  
 account [ə kownt/] **132–11, 132–14**  
   account manager [ə kownt/ mən/ə jər] **132–9**  
 Account [ə kownt/] **132**  
 accountant [ə kownt/ənt] **166–1**  
 ache [æk]  
   backache [bæk/ək/] **110–5**  
   earache [ɪr/ək/] **110–3**  
   headache [hɛd/ək/] **110–1**  
   stomachache [stūm/ək/ ək] **110–4**  
   toothache [tūoth/ək/] **110–2**  
 acid rain [ās/əd rān/] **218–13**  
 across [ə krōs] **153–G**  
 acrylic paint [ə kril/ik pānt] **232–10**  
 action [ək/shən]  
   action figure [ək/shən fig/yər] **233–26**  
   action story [ək/shən stōr/ē] **237–19**  
 activist [ək/tə vɪst] **199–17**  
 actor [ək/tər] **166–2**  
 acupuncture [ək/yə pūngk/chər] **122–2**  
 acute angle [ə kyōōt/ əng/gəl] **193–28**  
 ad [əd] **48–2, 197–9**  
 adapter [ə dāp/tər] **234–15**  
 add [əd] **77–N, 101–B, 192–A**  
 address [ə drɛs/, ə/drɛs] **4–5**  
   mailing address [mā/ling ə drɛs/, –ə/drɛs] **134–22**  
   return address [rɪ tūrn/ ə drɛs/, –ə/drɛs] **134–21**  
   website address [wɛb/sit ə drɛs/, –ə/drɛs] **197–4**  
**address** [ə drɛs/] **135–B, 197–C**  
 adhesive bandage [əd hē/siv bān/dij] **117–5**  
**adjust** [ə jüst/] **219–J**  
   adjustable wrench [ə jüs/tə bəl rɛnch/] **181–8**  
   adjustment [ə jüst/mənt] **194–23, 194–24**  
 administrative assistant  
   [əd mɪn/ə strā/tiv ə sɪs/tənt] **166–3**  
 administrator [əd mɪn/ə strā/tər] **120–13**  
 Administrators [əd mɪn/ə strā/tərz] **5**  
 admissions clerk [əd mɪ/shənz klürk/] **120–14**  
**ADULTS AND CHILDREN** [ə dults/ en chil/ drən] **30–31**  
 adult school [ə dult/ skōōl/, əd/ült–] **188–8**  
 adventure story [əd vɛn/chər stōr/ē] **237–19**  
 aerobic exercise [ə rō/bɪk ɛk/sər sɪz/] **122–5**  
 afraid [ə frād/] **43–23**  
 after [əf/tər]  
   afternoon [əf/tər nōōn/] **18–17**  
   aftershave [əf/tər shāv/] **109–30**  
   five after one [fɪv/ əf/tər wūn/] **18–7**  
   quarter after one [kwōr/tər əf/tər wūn/] **18–9**  
   ten after one [tɛn/ əf/tər wūn/] **18–8**  
   twenty after one [twɛn/tɛ əf/tər wūn/] **18–10**  
 After an Emergency [əf/tər ən ɪ mūr/jən sɛ] **147**  
 Age [əj] **32**  
 agency [ə/jən sɛ] **131–14**  
 agent [ə/jənt] **160–3, 160–5**  
**agree** [ə grē/] **12–K**  
 agreement [ə grē/mənt] **51–28**  
 aid [əɪd]  
   first aid kit [fɪrst/ əd/ kit/] **117–1, 146–18**  
   first aid manual [fɪrst/ əd/ mən/yōō əl] **117–2**  
   hearing aid [hɪr/ɪŋ əd/] **115–10**  
 aide [əɪd] **167–32**  
 AIDS (acquired immune deficiency syndrome) [əɪdz /  
   [ə kwɪ/rd ɪ myōōn/ də fɪ/shən sɛ sɪn/drōm] **111 +**  
 air [ɛr]  
   air bag [ɛr/ bæg/] **159–43**  
   air conditioner [ɛr/ kən dɪsh/ə nər] **159–39**  
   Air Force [ɛr/ fōrs/] **138–16**  
   airmail [ɛr/māl/] **134–5**  
   airplane [ɛr/plān/] **150–8**  
   airplane crash [ɛr/plān/ krāsh/] **144–3**  
   air pollution [ɛr/ pə lōō/shən] **218–11**  
   airport [ɛr/pōrt/] **151–10**  
   air purifier [ɛr/ pyōōr/ə fɪ ər] **113–14**  
 Airline Terminal [ɛr/lin/ tūr/mə nəl] **160**  
 Airplane [ɛr/plān/] **161**  
**AIRPORT** [ɛr/pōrt/] **160–161**  
 Airport Transportation  
   [ɛr/pōrt/ trāns/pər tā/shən] **152**  
 aisle [ɪl] **72–6**  
 alarm clock [ə lārm/ klāk/] **58–24**  
 Alaska time [ə lās/kə tɪm/] **19–28**  
 album [əl/bəm] **235–31, 235–32**  
 alfalfa [əl fāl/fə] **177–5**  
 algebra [al/jə brə] **192–16**  
 allergic reaction [ə lūr/jɪk rē ək/shən] **116–E**  
 allergies [əl/ər jɛz] **111–8**  
 alley [əl/ē] **51–24, 222–4**  
 alligator [əl/ə gā/tər] **213–36**  
 alphabet [əl/fə bɛt/] **7–13**  
 Alterations [əl/tə rā/shənz] **100**  
**ALTERATIONS** [əl/tə rā/shənz] **100**  
 Alteration Shop [əl/tə rā/shən shāp/] **100**  
 aluminum foil [ə lōō/mə nəm fōyl/] **72–23**  
 Alzheimer's disease [āltz/hɪ mərəz dɪ zɛz/, āltz–] **111 +**  
 a.m. [ə/əm/] **18–4**  
 ambulance [əm/byə ləns] **116–1, 121–34**  
**AMERICA** [ə mɛr/ə kə] **200–201**  
 American cheese [ə mɛr/ə kən chɛz/] **71–26**  
 Americans [ə mɛr/ə kənz] **5–3**  
 Amphibians [əm fɪb/ē ənz] **212**  
**AMPHIBIANS** [əm fɪb/ē ənz] **212–213**  
 amusement park [ə myōōz/mənt pārk/] **223–10**  
 ancient [ən/shənt] **199–1**  
 anemone [ə nē/mə nē] **212–24**  
 anesthesiologist [ə/nəs thē/zē ə/lə jɪst] **121–35**  
 angle [əng/gəl] **193–26, 193–27, 193–28**  
 Angles [əng/gəlz] **193**  
 angry [əng/grɛ] **43–29**  
 animals [ən/ə məlz] **59–15**  
 Animals [ən/ə məlz] **212, 215**  
**ANIMALS** [ən/ə məlz] **215**  
 ankle [əng/kəl] **106–23, 110–18**  
   ankle socks [əng/kəl sākz/] **91–7**  
 anklets [əngk/ləts/] **91–11**  
 anniversary [ən/ə vūr/sə rɛ] **22–3**  
**answer** [ən/sər] **8–L**  
 answering machine [ən/sər ɪŋ mə shən/] **14–17**  
 answer sheet [ən/sər shɛt/] **10–2**  
 antacid [ənt əs/əd] **113–28**  
 anteater [ənt/ɛ/tər] **217–24**  
 antelope [ən/tə lōp/] **217–35**  
 antenna [ən tɛ/nə] **14–9**  
 antibacterial ointment  
   [ən/tɛ bāk tɪr/ē əl oɪnt/mənt] **117–10**  
 antihistamine cream [ən/tɪ hɪs/tə mɛn krɛm/] **117–11**  
 antiperspirant [ən/tɛ pɪrs/pə rənt] **108–5**  
 antlers [ənt/lərz] **216–16**  
 ants [əntz] **63–23**  
 apartment [ə pārt/mənt] **48–3, 48–4**  
   apartment building [ə pārt/mənt bɪl/dɪŋ] **50–1**  
   apartment number [ə pārt/mənt nūm/bər] **4–6**  
 Apartment [ə pārt/mənt] **48**  
 Apartment Complex [ə pārt/mənt kəm/plɛks] **51**  
 Apartment Entryway [ə pārt/mənt ɛn/trɛ wā/] **51**  
**APARTMENTS** [ə pārt/məntz] **50–51**  
 APC (automated postal center) [ə/pɛ/sɛ/ /  
   [ō/tə māt ɪd pōs/təl-sɛn/tər] **135–10**  
**apologize** [ə pāl/ə jɪz/] **12–F**  
 apostrophe [ə pās/trə fɛ] **190–16**  
 apparatus [əp/ə rā/təs] **224–14**  
**appear** [ə pɪr/] **141–C**  
 Appearance [ə pɪr/əns] **32**  
**applaud** [ə plōd/] **148–B**  
 apples [əp/əlz] **68–1**  
   apple juice [əp/əl jōōs/] **73–32**  
 appliance repair person  
   [ə plɪ/əns rɪ pɛr/ pɪr/sən] **166–4**  
 appliqué [əp/əl kə/] **99–31**  
**apply** [ə pli/] **109–P**  
 appointment [ə pɔɪnt/mənt] **22–4, 118–1**  
 appointment book [ə pɔɪnt/mənt bōōk/] **183–48**  
 apricots [əp/rə kəts/] **68–12**  
 April [ə/prəl] **21–28**  
 apron [ə/prən] **92–11, 93–30**  
 aquarium [ə kwɛr/ə əm] **222–7**  
 Arachnids [ə rāk/nɪdz/] **214**  
**ARACHNIDS** [ə rāk/nɪdz/] **214**  
 archery [ər/chə rɛ] **228–1**  
 architect [ər/kə tɛkt/] **166–5**  
 area [ɛr/ē ə]  
   area code [ɛr/ē ə kōd/] **4–10, 15–29**  
   boarding area [bōr/dɪŋ ɛr/ē ə] **161–9**  
   dining area [dɪ/nɪŋ ɛr/ē ə] **46–7**  
   play area [plā/ ɛr/ē ə] **130–11**  
   reception area [rɪ sɛp/shən ɛr/ē ə] **182–5**  
   rural area [rōōr/əl ɛr/ē ə] **52–4**  
   screening area [skrɛ/ning ɛr/ē ə] **160–4**  
   testing area [tɛs/ting ɛr/ē ə] **136–2**  
   urban area [ūr/bən ɛr/ē ə] **52–1**  
**AREA** [ɛr/ē ə] **55**  
 Area and Volume [ɛr/ē ə ən vāl/yəm, –yōōm] **193**  
 arm [ärm] **105–14, 194–15**  
   armchair [ärm/chɛr/] **56–22**  
 armadillo [är/mə dil/ō] **216–8**  
 Arm, Hand, and Fingers [ärm/ händ/ ən fɪŋ/gərz] **106**  
 Army [är/mɛ] **138–14, 199–11**  
 around [ə rownd/] **153–H**



- Around Campus [ə rownd/ kəm/pəs] 5
- arrange** [ə rənʃ/] 49–Q
- arrest** [ə rɛst/] 141–A
- arrival [ə rɪ/vəl] 161–7, 161 +
- arrive** [ə rɪv/] 160–K
- arrow [ār/ō] 231–8
- arson [ār/sən] 142–7
- artery [ār/tə rē] 107–36
- arthritis [ār thri/təs] 111–16
- artichokes [ār/tə chōks/] 69–22
- artist [ār/tɪst] 166–6
- arts [ārts] 189–9, 189–15, 228–11
- art museum [ārt/ myōō zē/əm] 223–9
- ask** [āsk] 2–B
- ask about [āsk/ ə bowt/] 48–B, 157–B
- ask for [āsk/ fōr/] 10–F
- ask questions [āsk/ kwēs/chənz] 8–K, 174–M
- asparagus [ə spēr/ə gəs] 69–26
- assault [ə sōlt/] 142–3
- assemble** [ə sēm/bəl] 170–A, 175–C
- assembler [ə sēm/blər] 166–7
- assembly [ə sēm/blē/] 140–1
- assembly line [ə sēm/blē lɪn/] 175–6
- assemblyperson [ə sēm/blē pūr/sən] 139–24
- assist** [ə sɪst/] 95–D, 170–B
- assistance [ə sɪs/təns] 14–22
- assistant [ə sɪs/tənt]
- administrative assistant  
[əd mɪn/ ə strā/ tɪv ə sɪs/tənt] 166–3
- assistant principal [ə sɪs/tənt prɪn/sə pəl] 5–5
- certified nursing assistant (CNA) [sūr/tə fid/ nūr/sɪŋ ə sɪs/tənt] / [sē/ēn/ā/] 120–12
- dental assistant [dɛn/təl ə sɪs/tənt] 119–2, 167–22
- physician assistant [fɪ zɪ/shən ə sɪs/tənt] 168–47
- Assistant [ə sɪs/tənt] 93
- asthma [āz/mə] 111–9
- astronaut [ās/trə nōt/] 205–17
- astronomer [ə strā/nə mər] 205–22
- Astronomy [ə strā/nə mē] 205
- At Customs [āt/ kūs/təmz] 161
- athletic [āth lēt/tɪk]
- athletic shoes [āth lēt/tɪk shōōz/] 86–7
- athletic supporter [āth lēt/tɪk sə pōr/tər] 91–6
- Atlantic time [ət lān/tɪk tɪm/] 19–33
- atlas [āt/ləs] 133–8
- ATM (Automated Teller Machine) [āt/tē/ēm/] / [ō/tə māt ɪd tē/lər mə shēn/] 132
- ATM card [āt/tē/ēm/ kārd/] 132–15
- atom [āt/əm] 195–28
- attach** [ə täch/] 197–G, 197–H
- attachments [ə täch/mənts] 61–11
- attack [ə tāk/] 116–D
- attendant [ə tɛn/dənt] 161–12, 162–3, 184–3
- At the Dealer [āt/ dhə dē/lər] 158
- At the Gate [āt/ dhə gāt/] 161
- At the Mechanic [āt/ dhə mə kən/tɪk] 158
- At the Security Checkpoint  
[āt/ dhə sə kyōō/ rə tē/ chēk/ poynt/] 160
- attic [āt/ək] 47–7
- attorney [ə tūr/nē] 141–4, 141–10
- attractive [ə trāk/tɪv] 32–13
- audiobook [ō/dē ō bōōk/] 133–17
- audiologist [ō/dē ā/lō jɪst] 115–9
- auditorium [ō/də tōr/ē əm] 5–18
- August [ō/gəst] 21–32
- aunt [ānt] 34–7
- author [ō/thər] 133–15, 169–64
- auto [ō/tō]
- auto club card [ō/tō klüb/ kārd/] 162–4
- auto mechanic [ō/tō mə kən/tɪk] 166–8
- automated [ō/tə māt ɪd]
- automated phone system  
[ō/tə māt ɪd fōn/ sɪs/təm] 14–23
- automated postal center (APC)  
[ō/tə māt ɪd pōs/təl sɛn/tər] / [ā/pē/sē/] 135–10
- Automated Teller Machine  
[ō/tə māt ɪd tē/lər mə shēn/] 132
- Automatic Transmission  
[ō tə māt/tɪk trānz mɪ/shən] 159
- Automotive Painter [ō tə mōt/ɪv pān/tər] 92
- autumn [ō/təm] 21–39
- avalanche [āv/ə lānch/] 145–18
- average [āv/rɪj]
- average height [āv/rɪj hɪt/] 32–5
- average weight [āv/rɪj wāt/] 32–8
- avocados [āv/və kā/dōz, āv/ə–] 84–6
- ax [āks] 180–3
- baboon [bā bōōn/] 217–31
- baby [bā/bē] 31–7
- baby bag [bā/bē bāg/] 37–16
- baby carrier [bā/bē kār/rē/ər] 37–17
- baby food [bā/bē fōōd/] 37–4
- baby lotion [bā/bē lō/shən] 37–13
- baby monitor [bā/bē mōn/ə tər] 59–7
- baby powder [bā/bē pow/dər] 37–14
- babysitter [bā/bē sɪt/ər] 166–9
- baby's room [bā/bēz/ rōōm/] 47–10
- back [bāk] 104–5
- backache [bāk/āk/] 110–5
- back button [bāk/ büt/n] 197–2
- backhoe [bāk/hō/] 178–8
- backpack [bāk/pāk/] 94–18, 226–15
- backpacking [bāk/pāk/ɪŋ] 226–6
- backseat [bāk/sēt/] 159–54
- back support belt [bāk/ sə pōrt/ bēlt/] 179–18
- go back [ gō/ bāk/] 11–M
- horseback riding [hōrs/bāk/ rɪ/dɪŋ] 226–9
- lower back [lō/ər bāk/] 107–29
- pay back** [pā/ bāk/] 26–D
- Backyard [bāk/yārd/] 53
- BACK FROM THE MARKET  
[bāk/ frəm dhə mār/ket] 66–67
- bacon [bā/kən] 70–11, 80–1
- bad [bād] 23–18
- BAD DAY AT WORK [bād/ dā/ āt wŭrk/] 186–187
- badge [bāj] 93–21
- badminton [bād/mɪn tən] 228–6
- bag [bāg] 69–31, 74–7, 74–19, 161–18
- air bag [ēr/ bāg/] 159–43
- baby bag [bā/bē bāg/] 37–16
- clutch bag [klŭch/ bāg/] 89–19
- grocery bag [grōs/rē bāg/] 67–13
- handbag [hānd/ bāg/] 87–9, 94–2
- plastic storage bags [plās/tɪk stōr/tɪj bāgz/] 72–25
- shoulder bag [shōl/dər bāg/] 94–17
- sleeping bag [slē/pɪŋ bāg/] 226–12
- totebag [tōt/ bāg/] 94–19
- trash bags [trāsh/ bāgz/] 61–24
- vacuum cleaner bag  
[vāk/yōōm klē/nər bāg/] 61–12
- bagels [bā/gəlz] 73–40
- baggage [bāg/ɪj]
- baggage carousel [bāg/ɪj kār/ə sēl/] 161–23
- bagger [bāg/ər] 73–14
- baggy [bāg/ē] 97–30
- bailliff [bā/lɪf] 141–13
- bake** [bāk] 77–H
- Baked Goods [bākt/ gōōdz/] 73
- baked potato [bākt/ pə tā/tō] 81–25
- baker [bā/kər] 166–10
- bakery [bā/kə rē] 127–19
- Baking Products [bā/kɪŋ prād/ŭkts] 73
- balance [bāl/əns] 132–17, 195–41
- balcony [bāl/kə nē] 51–20
- bald [bōld] 33–12
- ball [bōl] 59–12, 231–5, 231–12
- ball field [bōl/ fēld/] 224–1
- ballroom [bōl/rōōm/] 184–26
- baseball [bās/bōl/] 231–18, 231–14
- basketball [bās/kət bōl/] 229–8, 231–4
- basketball court [bās/kət bōl/ kōrt/] 229–7
- football [fōōt/bōl/] 229–11, 231–21
- meatballs [mēt/bōlz/] 81–27
- racquetball [rāk/ət bōl/] 228–12
- softball [sōft/bōl/] 229–10
- volleyball [vōl/ē bōl/] 229–14, 231–3
- balloons [bā lōōnz/] 44–2
- bananas [bā nān/əz] 68–2
- band [bānd] 183–34
- headband [hēd/bānd/] 90–3
- waistband [wāst/bānd/] 100–5
- bandage [bān/dɪj] 117–5, 117–12
- bandana [bān dā/nə] 92–16
- bangs [bāŋgz] 33–8
- bank [bāŋk] 124–5
- bank statement [bāŋk/ stāt/mənt] 132–16
- bank** online [bāŋk/ ən lɪn/] 132–C
- BANK [bāŋk] 132
- banner [bān/ər] 44–1
- banquet room [bāŋg/kwət rōōm/] 185–14
- bar [bār]
- bar code [bār/ kōd/] 27–4
- candy bar [kān/dē bār/] 73–37
- grab bar [grāb/ bār/] 57–9
- menu bar [mēn/yōō bār/] 197–1
- salad bar [sāl/əd bār/] 79–24
- scroll bar [skrōl/ bār/] 197–15
- barbecued ribs [bār/bi kyōō/d rɪbz/] 76–2
- barbershop [bār/bər shāp/] 129–19
- bargain** [bār/gən] 102–A
- barn [bārn] 177–11
- barrette [bə rēt/] 108–20
- base [bās] 193–45, 194–20
- baseball [bās/bōl/] 229–9, 231–18
- baseball bat [bās/bōl/ bāt/] 231–14
- baseball cap [bās/bōl/ kāp/] 86–5



- baseball cards [bās/bōl/ kārds/] 232–2  
baseball game [bās/bōl/ gām/] 44–2
- basement [bās/mənt] 47–13  
Basement [bās/mənt] 50  
Basic Colors [bā/sik kù/lərz] 24  
BASIC TRANSPORTATION  
[bā/sik trānz/pər tā/shən] 150–151
- basket [bās/kæt] 56–3  
basketball [bās/kæt bōl/] 229–8, 231–4  
basketball court [bās/kæt bōl kōrt/] 229–7  
bread basket [bréd/ bās/kæt] 83–11  
laundry basket [lōn/drē bās/kæt] 101–2  
shopping basket [shāp/ing bās/kæt] 73–9  
wastebasket [wāst/bās/kæt] 57–26
- bass [bās] 212–6, [bās] 238–8  
bassoon [bā sōon/] 238–4  
bat [bāt] 216–7, 231–14  
bath [bāth]  
bath mat [bāth/ māt/] 57–28  
bath powder [bāth/ pow/dər] 108–4  
bathroom [bāth/rōom/] 46–4  
bath towel [bāth/ tow/əl] 57–13  
bathtub [bāth/tüb/] 57–2  
half bath [hāf/ bāth/] 57 +
- bathe [bādh] 36–F, 108–B  
bathing suit [bā/dhīng sōot/] 90–26  
BATHROOM [bāth/rōom/] 57  
battery / batteries [bāt/ə rē] / [bāt/ə rēz]  
146–15, 158–20  
battery charger [bāt/ə rē chār/jər] 235–27  
battery pack [bāt/ə rē pāk/] 235–26
- bay [bā] 204–9  
be [bē]  
be aware [bē ə wēr/] 143–I  
be born [bē bōrn/] 40–A  
be 18 or older [bē ā/tēn/ ōr ōld/ər] 140–G  
be hurt [bē hūrt/] 116–C  
be in a rock band [bē īn ə rāk/ bānd/] 238–D  
be informed [bē īn fōrm/d/] 140–F  
be injured [bē īn/jərd] 116–C  
be in shock [bē īn shāk/] 116–B  
be neat [bē nēt/] 174–C  
be on time [bē ōn tīm/] 174–F  
be released [bē rī lēst/] 141–H  
be unconscious [bē ūn kən/shəs] 116–A  
don't be late [dōnt/ bē lāt/] 174–D
- beach [bēch] 204–10  
beach chair [bēch/ chēr/] 225–22  
beach umbrella [bēch/ ūm brēl/ə] 225–14
- BEACH [bēch] 225  
beads [bēdz] 95–34, 99–32  
beak [bēk] 214–3  
beaker [bē/kər] 195–39  
beam [bēm] 178–3  
beans [bēnz] 69–8, 72–17  
soybeans [soy/bēnz/] 177–3  
bear [bēr] 37–23, 216–11  
beard [bērd] 33–6  
beat [bēt] 77–5  
beater [bē/tər]  
eggbeater [ēg/bē/tər] 78–20  
beautiful [byōō/ta fəl] 23–21
- beauty shop [byōō/tē shāp/] 130 +  
beaver [bē/vər] 216–9  
become [bē kŭm/] 40–G, 41–N  
bed [bēd] 58–9  
bedbugs [bēd/būgz/] 63–24  
bed control [bēd/ kən trōl/] 121–27  
bed frame [bēd/ frām/] 58–18  
bed pan [bēd/ pān/] 121–23  
bedroom [bēd/rōom/] 46–2  
bedspread [bēd/sprēd/] 59–11  
bed table [bēd/ tā/bəl] 121–21  
bunk beds [bŭnk/ bēdz/] 59–9  
double bed [dūb/əl bēd/] 184–14  
flower bed [flōw/ər bēd/] 53–20  
hospital bed [hās/pī tl bēd/] 121–22  
kids' bedroom [kīdz/ bēd/rōom/] 47–9  
king-size bed [kīng/sīz/ bēd/] 184–15
- BEDROOM [bēd/rōom/] 58, 59  
bee [bē]  
honeybee [hŭn/ē bē/] 214–25  
beef [bēf]  
beef ribs [bēf/ rībz/] 70–5  
corned beef [kōrnd/ bēf/] 71–22  
ground beef [grōwnd/ bēf/] 70–4  
roast beef [rōst/ bēf/] 71–21  
stewing beef [stōō/ing bēf/] 70–3  
stir-fried beef [stŭr/frīd/ bēf/] 76–6
- Beef [bēf] 70  
beetle [bēt/l] 214–18  
beets [bēts] 69–5  
Before an Emergency [bī fōr/ ən ī mŭr/ jən sē] 146  
behind [bī hind/] 25–8  
beige [bēzh] 24–18  
bell [bēl]  
bell captain [bēl/ kăp/tən] 184–6  
bellhop [bēl/hăp/] 184–7  
bell peppers [bēl/pēp/ərz] 69–7  
doorbell [dōr/bēl/] 53–14
- below [bī lō/] 25–5  
belts [bēlts] 94–6  
back support belt [băk/ sə pōrt/ bēlt/] 179–18  
belt buckle [bēlt/ bŭk/əl] 94–20  
conveyor belt [kən vā/ər bēlt/] 175–9  
garter belt [găr/tər bēlt/] 91–16  
seat belt [sēt/ bēlt/] 159–52  
tool belt [tōōl/ bēlt/] 92–3
- bench [bēnch] 224–10  
bend [bēnd] 230–0  
benefits [bēn/ə fīts] 174 +  
berries [bēr/ēz] 210–20  
blackberries [blăk/bēr/ēz] 68–17  
blueberries [blōō/bēr/ēz] 68–16  
mixed berries [mīkst/ bēr/ēz] 81–36  
raspberries [răz/bēr/ēz] 68–15  
strawberries [strōr/bēr/ēz] 68–14
- between [bī twēn/] 25–12  
Beverages [bēv/rə jəz] 73, 81  
bib [bīb] 37–5  
bicycle / bike [bī/sī kəl] / [bīk] 129–22, 151–15  
big [big] 23–2, 97–38  
Big Dipper [big/ dī/pər] 205 +  
big-screen TV [big/skrēn/ tē/vē/] 50–15
- bike / bicycle [bīk] / [bī/sī kəl] 129–22, 151–15  
bike path [bīk/ pāth/] 224–3  
biking [bī/king] 226–8, 228–5  
bikini panties [bē kē/nē pān/tēz] 91–13  
bill [bīl] 214–3  
Bill [bīl] 15  
billiards [bīl/yərdz] 228–2  
Bill of Rights [bīl/ əv rīts/] 198–10  
Bills [bīlz] 26  
bin [bīn] 51–23, 61–2, 160–6  
bioenergy [bī/ō ēn/ər jē] 218–9  
biography [bī ā/grā fē] 133–15  
biologist [bī ā/lə jīst] 194–2  
Biology [bī ā/lə jē] 194  
biomass [bī/ō mās/] 218–9  
birch [bŭrch] 210–7  
bird [bŭrd] 208–4  
Bird [bŭrd] 214  
BIRDS, INSECTS, AND ARACHNIDS  
[bŭrdz/ ĩn/sēkts ən ə rāk/nīdz] 214  
birth [bŭrth]  
birth certificate [bŭrth/ sər tif/ə kət] 40–1  
birthday [bŭrth/dā/] 22–1  
BIRTHDAY PARTY [bŭrth/dā/ pār/tē] 240–241  
biscuits [bīs/kəts] 80–6  
bison [bī/sən] 216–6  
bit [bit] 180–28  
bite [bit] 110–11  
black [blăk] 24–13  
blackberries [blăk/bēr/ēz] 68–17  
black hair [blăk/ hēr/] 33–16  
bladder [blăd/ər] 107–46  
blade [blād] 107–28, 109–28, 180–27  
blankets [blāng/kəts] 58–15, 146–7, 225–11  
blanket sleeper [blāng/kət slē/pər] 91–27  
blazer [blā/zər] 92–12  
bleach [blēch] 101–7  
bleachers [blē/chərz] 5–3  
bleed [blēd] 116–M  
blender [blēn/dər] 54–12  
blind [blīnd] 32–11  
blister [blīs/tər] 110–15  
blizzard [blīz/ərd] 13–23, 145–13  
blocks [blăks] 59–19  
quilt block [kwilt/ blăk/] 232–15  
sunblock [sŭn/blăk/] 108–8, 225–10  
blond hair [blānd/ hēr/] 33–17  
blood [blūd] 111–14  
blood pressure gauge [blūd/ prēsh/ər gāj/] 118–9  
blood test [blūd/ tēst/] 121–30  
blood work [blūd/ wŭrk/] 121–30  
bloody nose [blūd/ē nōz/] 110–17  
blouse [blōws] 87–8  
blow dryer [blō/ drī/ər] 33–23, 108–18  
blower [blō/ər] 176–2  
blow out [blō/ owt/] 240–C  
blue [blōō] 24–3  
blueberries [blōō/bēr/ēz] 68–16  
blue jay [blōō/ jā/] 214–6  
bright blue [brīt/ blōō/] 24–12  
dark blue [dărk/ blōō/] 24–10  
light blue [lit/ blōō/] 24–11  
navy blue [nāv/vē blōō/] 28–5



- blues [blūoz] 237–22  
 blush [blūsh] 109–37  
 board [bōrd]  
   board game [bōrd/ gām/] 232–5  
   bulletin board [bōōl/ə tn bōrd/] 7–14  
   chalkboard [chōk/bōrd/] 6–1  
   cutting board [kūt/ing bōrd/] 54–27  
   emery board [ēm/ə rē bōrd/, ēm/rē–] 109–32  
   headboard [hēd/bōrd/] 58–10  
   ironing board [i/ər ning bōrd/] 101–14  
   motherboard [mūdh/ər bōrd/] 196–5  
   particle board [pār/tə kəl bōrd/] 181–20  
   skateboard [skāt/bōrd/] 224–7  
   snowboard [snō/bōrd/] 231–23  
   surfboard [sūrf/bōrd/] 225–16  
   whiteboard [wit/bōrd/] 6–3  
**board** [bōrd] 160–E  
 boarding [bōr/ding]  
   boarding area [bōr/ding ēr/ē ə] 161–9  
   boarding pass [bōr/ding pās/] 161–20  
   sailboarding [sāl/bōr/ding] 227 +  
   skateboarding [skāt/bōr/ding] 228–13  
   snowboarding [snō/bōr/ding] 227–2  
 boat [bōt]  
   sailboat [sāl/bōt/] 225–3  
 boating [bō/ting] 226–1  
 bobbin [bā/bin] 98–21  
 bobby pins [bāb/ē pīnz/] 108–21  
 body [bād/ē] 190–7  
   body lotion [bād/ē lō/shən] 108–9  
   body of water [bād/ē əv wō/tər] 204 +  
   body shaper [bād/ē/ shā/pər] 91–15  
 BODY [bād/ē] 104–105, 106–107  
**boil** [boyl] 77–M  
 boiled ham [boyl/d/ hām/] 76–5  
 boiler [boyl/lər] 78–8  
 bok choy [bāk/ choy/] 69–15  
 bolt [bōlt] 51–34, 180–35, 180–38  
   bolt of fabric [bōlt/ əv fāb/rīk] 98–15  
 bone [bōn] 107–33, 116–P  
   boneless [bōn/ləs] 70 +  
 book [bōök]  
   appointment book [ə poynt/mənt bōök/] 183–48  
   audiobook [ō/dē ō bōök/] 133–17  
   bookkeeper [bōök/ kē/pər] 175–2  
   book of stamps [bōök/ əv stāmps/] 134–18  
   bookcase [bōök/ kās/] 7–10  
   bookstore [bōök/ stōr/] 130–4  
   check book [chēk/ bōök/] 132–12  
   coloring book [kūl/ə rīng bōök/] 59–13  
   DMV handbook [dē/ēm/vē/ hānd/bōök/] 136–1  
   notebook [nōt/bōök/] 7–27  
   passbook [pās/bōök/] 132–10  
   picture book [pik/chər bōök/] 133–12  
   spiral notebook [spi/rəl nōt/bōök/] 7–29  
   test booklet [tēst/ bōök/lət] 10–1  
   textbook [tēkst/bōök/, tēks/–] 7–25  
   workbook [wūrk/bōök/] 7–26  
 boombox [bōōm/bāks/] 234–1  
 booth [bōōth] 82–4, 122–3  
 boots [bōōts] 95–28  
   hiking boots [hi/king bōōts/] 95–31  
   rain boots [rān/ bōōts/] 90–20  
   safety boots [sāf/tē bōōts/] 179–20  
   ski boots [skē/ bōōts/] 231–26  
   steel toe boots [stēl/ tō/ bōōts/] 92–6  
 bored [bōrd] 43–25  
**borrow** [bār/ō, bōr/ō] 26–B  
 boss [bās] 164–4  
 botanical garden [bə tən/i kəl gār/dn] 222–3  
 bottle [bāt/l] 37–1, 74–1, 74–13  
   bottle return [bāt/l rī tūrn/] 73–16  
   hot water bottle [hāt/ wō/tər bāt/l] 113–15  
 bottled water [bāt/ld wō/tər] 146–11  
 bouquet [bō kā/, bōō–] 211–28  
 bow [bō] 231–6  
   bow tie [bō/ tī/] 89–16  
**bow** [bow] 3–H  
 bowl [bōl] 55–2  
   mixing bowl [mīks/ing bōl/] 54–28, 78–31  
   serving bowl [sūrv/ing bōl/] 55–21  
   soup bowl [sōōp/ bōl/] 83–21  
   sugar bowl [shōōg/ər bōl/] 55–14  
 bowling [bō/ling] 228–3  
   bowling alley [bō/ling əl/ē] 222–4  
   bowling ball [bō/ling bōl/] 231–5  
 box / boxes [bāks/, bāks/fiz] 74–6, 74–18  
 box spring [bāks/ spring/] 58–19  
 CD boombox [sē/dē/ bōōm/bāks/] 234–1  
 fuse box [fyōōz/ bāks/] 62–13  
 mailboxes [māl/bāk/səz] 50–11, 128–13  
 post office box (PO box)  
   [pōst/ ō/fəs bāks/] / [pē/ō bāks/] 135–9  
 safety deposit box [sāf/tē dī pāz/ət bāks/] 132–7  
 sandbox [sānd/bāks/] 224–15  
 search box [sūrch/ bāks/] 197–5  
 text box [tēkst/ bāks/] 197–13  
 to-go box [tə gō/ bāks/] 82–5  
 boxer shorts [bāk/sər shōrts/] 91–4  
 boxing [bāks/ing] 228–4  
 boy [boy] 31–9  
 bra [brā] 91–20  
 bracelets [brās/ləts] 95–9, 117–3  
 braces [brā/səz] 119–6  
 brain [brān] 107–34  
**brainstorm** [brān/stōrm/] 8–H, 191–F  
 brake [brāk] 159–48  
   brake light [brāk/ lit/] 158–14  
   brake pedal [brāk/ pēd/l] 159–45  
 branch [brānch] 210–2  
 Branch [brānch] 138  
 Brass [brās] 238  
 bread [brēd] 67–11  
   bread-and-butter plate [brēd/ n büt/ər plāt/] 83–19  
   bread basket [brēd/ bās/kæt] 83–11  
   garlic bread [gār/liik brēd/] 81–28  
   rye bread [rī/ brēd/] 71–20  
   wheat bread [wēt/ brēd/] 71–19  
   white bread [wit/ brēd/] 71–18  
**break** [brāk] 77–Q, 116–P  
   **break down** [brāk/ dāwn/] 162–D  
 Breakfast Special [brēk/fəst spē/shəl] 80  
 breasts [brēsts] 70–19, 107–26  
**breathe** [brēdh] 116–N  
 breathing [brē/dhing] 117–16  
 bricklayer [brīk/lā/ər] 186–8  
 bricks [brīks] 178–12, 178–B  
 briefcase [brēf/kās/] 88–13  
 briefs [brēfs] 91–5, 91–14  
 bright blue [brīt/ blōō/] 24–12  
**bring** [bring] 174–D, 240–E  
 broccoli [brāk/ə le] 69–13  
 broiled steak [brōyl/d/ stāk/] 76–3  
 broiler [brōyl/lər] 54–21  
 broken [brō/kən] 62–5, 62–6, 62–7, 63–15, 97–39  
   broken equipment [brō/kən ī kwīp/mənt] 179–4  
 broom [brōōm] 61–16  
 brother [brūdh/ər] 34–6, 35–28  
   brother-in-law [brūdh/ər īn lō/] 34–17  
   stepbrother [stēp/brūdh/ər] 35–30  
 brown [brōwn] 24–17  
   brown hair [brōwn/ hēr/] 33–18  
   hash browns [hāsh/ brōwnz/] 80–3  
**browse** [brōwz] 102–B  
 bruise [brōōz] 110–12  
 brush [brūsh] 33–22, 108–14  
   paintbrush [pānt/brūsh/] 181–22, 233–20  
   scrub brush [skrüb/ brūsh/] 61–20  
   toilet brush [toy/lət brūsh/] 57–18  
   toothbrush [tōōth/brūsh/] 109–22  
**brush** [brūsh] 108–I, 109–J  
**bubble in** [bū/bəl īn/] 10–K  
 bucket [būk/ət] 61–7, 225–8  
 buckle [būk/əl] 94–20, 99–28  
**buckle up** [būk/əl ūp/] 36–L  
 bud [būd] 211–7  
 budget [bū jīt/] 186–3  
 buffalo [būf/ə lō] 216–6  
 buffet [bə fā/] 55–24, 185–10  
 bugs [būgz]  
   bedbugs [bēd/būgz/] 63–24  
 building [bil/ding] 50–1, 124–2  
 BUILDING SUPPLIES [bil/ding sə plīz/] 180–181  
 bulb [būlb] 56 +, 211–2  
 bulldozer [bōōl/dō/zər] 178–6  
 bulletin board [bōōl/ə tn bōrd/] 7–14  
 bump cap [būmp/ kăp/] 92–9  
 bumper [būm/pər] 158–8  
   bumper pad [būm/pər pād/] 59–4  
 bunch [bunch] 68–29  
 bunk beds [būngk/ bēdz/] 59–9  
 Bunsen burner [būn/sən būr/nər] 195–37  
 bureau [byōōr/ō] 58–1  
 burger [būr/gər]  
   cheeseburger [chēz/būr/gər] 79–3  
   hamburger [hām/būr/gər] 79–1  
 burglary [būr/glə rē] 142–2  
 burn [būrn]  
   sunburn [sūn/būrn/] 110–14  
**burn** [būrn] 116–H  
 burner [būr/nər] 54–19, 195–37  
 burrito [bā rē/tō] 79–9



- bus [būs] 128–9, 151–14  
 bus person [būs/ pūr/sən] 185–13  
 bus route [būs/ rōōt/, -rōwt/] 152–1  
 bus station [būs/ stā/shən] 124–7  
 bus stop [būs/ stāp/] 129–16, 151–13  
**miss the bus** [mīs/ dhə būs/] 152 +
- bus** [būs] 82–G  
 business [biz/nəs]  
 business owner [biz/nəs ō/nər] 166–11  
 businessperson [biz/nəs pūr/sən] 166–12  
 business suit [biz/nəs sōōt/] 88–11
- busser [bū/sər] 83–12  
 Bus Stop [būs/ stāp/] 152  
 butcher [bōōch/ər] 166–13  
 butter [būt/ər] 66–6, 83–19  
 butterfly [būt/ər flī/] 214–19  
 buttocks [būt/əks] 107–30  
 button [būt/n] 99–24  
 back button [bāk/ būt/n] 197–2  
 call button [kōl/ būt/n] 121–28  
 forward button [fōr/wōrd būt/n] 197–3
- buy** [bi] 27–G  
**buy a home** [bi/ ə hōm/] 41–M  
**buy a snack** [bi/ ə snāk/] 11–K  
**buy recycled products**  
 [bi/ rē si/kəld präd/ūkts] 219–D
- Buying a House [bi/ing ə hōws/] 49
- BUYING AND MAINTAINING A CAR  
 [bi/ing ən mən tā/nīng ə kār/] 157
- Buying a Used Car [bi/ing ə yōōzd/ kār/] 157
- buzzer [būz/ər] 51–31  
 cab [kāb] 156–16  
 cabbage [kāb/ij] 69–2  
 Cabinet [kāb/ə nət] 138–10  
 cabinet [kāb/ə nət] 54–1  
 file cabinet [fil/ kāb/ə nət] 182–11  
 medicine cabinet [mēd/ə sən kāb/ə nət] 57–20  
 supply cabinet [sə pli/ kāb/ə nət] 182–1
- cables [kā/bəlz] 158–21, 196–13  
 cactus [kāk/təs] 210–21  
 cafeteria [kāf/ə tīr/ē ə] 5–14  
 cage [kāj] 107–48  
 cake [kāk] 73–39, 81–33  
 cake pan [kāk/ pān/] 78–26  
 cheesecake [chēz/kāk/] 81–34  
 pancakes [pān/kāks/] 80–7
- Cake [kāk] 77
- calculate** [kāl/kyə lāt/] 17–B  
 calculator [kāl/kyə lā/tər] 17–6, 183–25  
 calculus [kāl/kyə ləs] 192–19
- CALENDAR [kāl/ən dər] 20–21  
 CALENDAR EVENTS [kāl/ən dər ī vēnts/] 22
- calf [kāf] 106–22  
 calf-length [kāf/ lēnth/] 96–17
- call [kōl]  
 call button [kōl/ būt/n] 121–28  
 international call [in/tər nāsh/ə nəl kōl/] 15–35  
 Internet phone call [in/tər nēt/ fōn/ kōl/] 14–20  
 local call [lō/kəl kōl/] 15–31  
 long distance call [lōng/ dis/təns kōl/] 15–32
- call** [kōl] 48–A, 147–L  
**call in** [kōl/ in/] 186–A
- calling card [kōl/ing kār/d/] 14–15  
 calm [kōm] 42–8  
 camcorder [kām/kōr dər] 235–24  
 camel [kām/əl] 217–38  
 camera [kām/rə]  
 camera case [kām/rə kās/] 235–28  
 digital camera [dī/jə təl kām/rə] 235–19  
 film camera [film/ kām/rə] 235–21  
 security camera [sī kyōōr/ə tē kām/rə] 50–19  
 35 mm camera  
 [thūh/tē fiv/ mil/ə mē/tər kām/rə] 235–21
- camisole [kām/ə sōl/] 91–21  
 campaign [kām pān/] 139–29  
 camper [kām/pər] 156–9  
 campfire [kām/pīr/] 226–11  
 camping [kām/pīng] 226–5  
 camping stove [kām/pīng stōv/] 226–16
- Campus [kām/pəs] 5
- can [kān] 74–3, 74–15  
 can opener [kān/ ō/pə nər] 78–1, 146–8  
 electric can opener [ī lēk/trīk/ kān/ ō/pə nər] 54–14  
 garbage can [gār/bij kān/] 53–24  
 cancer [kān/sər] 111–10  
 candle [kān/dl] 56–20  
 candle holder [kān/dl hōl/dər] 56–21  
 candy [kān/dē] 239–12  
 candy bar [kān/dē bār/] 73–37  
 candy cane [kān/dē kām/] 239–17  
 candy store [kān/dē stōr/] 131–17
- cane [kān] 113–16, 239–17  
 canned food [kānd/ fōōd/] 146–9  
 Canned Foods [kānd/ fōōdz/] 72
- canoeing [kə nōō/ing] 226–3
- can't breathe** [kānt/ brēdh/] 116–N
- canteen [kān tēn/] 226–24  
 canvas [kān/vəs] 233–17  
 canyon [kān/yən] 204–17  
 cap [kāp] 88–1, 206–7  
 baseball cap [bās/bōl/ kāp/] 86–5  
 bump cap [būmp/ kāp/] 92–9  
 shower cap [shōw/ər kāp/] 108–1  
 surgical cap [sūr/jī kəl kāp/] 121–37  
 surgical scrub cap [sūr/jī kəl skrūb/ kāp/] 93–35
- capital [kā/pət əl] 139–22
- capitalize** [kā/pət əl īz/] 190–A, 190–B
- Capitol [kā/pət əl] 138–1
- capris [kə prēz] 88–8
- capsule [kāp/səl] 113–23
- car [kār] 150–1  
 car accident [kār/ āk/sə dənt] 144–2  
 car dealership [kār/ dē/lər shīp/] 126–4  
 car safety seat [kār/ sāf/tē sēt/] 37–19  
 4-door car [fōr/dōr/ kār/] 156–1  
 sports car [spōrts/kār/] 156–4  
 subway car [sūb/wā/ kār/] 152–6  
 town car [town/ kār/] 152–20  
 2-door car [tōō/dōr/ kār/] 156–2
- Car [kār] 157, 159
- CAR [kār] 156, 157, 158–159
- card [kār/d] 239–5  
 ATM card [ā/tē/ēm/ kār/d/] 132–15  
 auto club card [ō tō/ klüb/ kār/d/] 162–4
- baseball cards [bās/bōl/ kār/dz/] 232–2  
 card store [kār/d stōr/] 130–7  
 copies of ID and credit cards  
 [kāp/ēz əv ī/dē/ ən krēd/ət/ kār/dz/] 146–19  
 emergency card [ī mūr/jən sē/ kār/d/] 161–23  
 fare card [fēr/ kār/d/] 152–11  
 folding card table [fōl/dīng/ kār/d/ tā/bəl] 102–4  
 green card [grēn/ kār/d/] 40–2  
 greeting card [grē/ting kār/d/] 134–15  
 health insurance card  
 [hēlth/ īn shōōr/əns kār/d/] 118–3  
 memory card [mēm/ə rē kār/d/] 235–20  
 post card [pōst/ kār/d/] 134–16  
 Resident Alien card [rēz/ə dant ā/lē ən kār/d/] 40–2  
 rotary card file [rō/tə rē kār/d/ fil/] 183–44  
 Social Security card  
 [sō/shəl sī kyōōr/ə tē kār/d/] 40–5
- Card [kār/d] 135
- cardigan sweater [kār/də gən swēt/ər] 88–2
- Cardinal Numbers [kār/d/nəl nūm/bərz] 16
- cardiologist [kār/dē āl/ə jīst] 120–3  
 cardiopulmonary resuscitation (CPR)  
 [kār/dē ō pōōl mə nēr/ē rī sūs/ə tā/shən] /  
 [sē/pē/ār/] 117–17
- care [kēr] 167–32  
 careful worker [kēr/fəl wūr/kər] 179–2  
 careless worker [kēr/ləs wūr/kər] 179–1  
 childcare worker [chīld/kēr wūr/kər] 166–16
- CARE [kēr] 114–115, 118, 119  
 Care of Your Car [kēr/ əv yər kār/] 157  
 career counselor [kə rēr/ kōwn/slər] 172–10  
 Career Path [kə rēr/ pāth/] 172
- CAREER PLANNING [kə rēr/ plān/ing] 172
- cargo van [kār/gō vān/] 156–13  
 carnation [kār nā/shən] 211–20  
 carousel [kār/ə sēl/] 161–23  
 carpenter [kār/pən tər] 62–12, 166–14  
 carpet [kār/pət] 56–24
- carpool** [kār/pōōl/] 219–I
- carriage [kār/ij] 37–20  
 carrier [kār/ē ər] 37–17, 134–20  
 carrots [kār/əts] 69–3
- carry** [kār/ē] 11–F, 82–H
- CARS AND TRUCKS [kār/z/ ən trūks/] 156
- cart [kār/t] 72–7, 129–28  
 housekeeping cart [hōws/kē/pīng kār/t/] 184–19  
 luggage cart [lūg/ij/ kār/t/] 184–8
- carton [kār/tn] 74–4, 74–16  
 cartoon [kār/tōōn] 236–3  
 cartridge [kār/trīj] 183–45  
 carving knife [kār/vīng nīf/] 78–12
- case [kās] 94–5, 235–28
- cash [kāsh]  
 cash and coins [kāsh/ ən kōynz/] 146–17  
 cash register [kāsh/ rēj/ə stər] 27–10, 73–15
- cash** [kāsh] 27–F, 132–A
- cashier [kā shīr/] 73–13, 166–15  
 cashmere [kāzh/mīr/] 98–4  
 Casserole [kās/ə rōl] 77  
 casserole dish [kās/ə rōl dīsh/] 78–10  
 cassette [kə sēt/] 234–6  
 videocassette [vī/dē ō kə sēt/] 133–18



- cast [kɑst] 113–20  
 castle [kɑsəl] 225–12  
 Casual Clothes [kɑzh/oo əl klöz/] 88  
 CASUAL, WORK, AND FORMAL CLOTHES  
 [kɑzh/oo əl wʊrk/ ən fɔr/məl klöz/] 88–89  
 cat [kæt] 215–9  
 catfish [kæt/fɪʃ/] 71–2  
 catalog [kæt ə /lɔg] 133–11  
 catch [kɑtʃ] 230–D  
 catcher's mask [kɑtʃ/ərz mɑsk/] 231–15  
 caterer [kɑtər ər] 185–16  
 caterpillar [kæt/ə pil/ər, kæt/ər–] 214–20  
 cattle [kæt/əl] 177–21  
 cauliflower [kɔf/əl flow/ər, kɑf/–] 69–14  
 cave [kæv] 220–6  
 caverns [kɑ/vərnz] 220–7  
 cavity [kæv/ə tē] 119–7  
 C-clamp [sē/klɑmp/] 180–6  
 CD [sē/dē/] 196–9, 234–5  
 CD boombox [sē/dē/ bōom/bɑks/] 234–1  
 CD player [sē/dē/ plɑ/ər] 159–38  
 celebrate [sɛl/ə brət] 206–C  
 celery [sɛl/ə rē] 69–9  
 cell [sɛl] 194–4  
 cell membrane [sɛl/ məm/brən] 194–6  
 cell phone holder [sɛl/ fɔn/ hɔl/dər] 94–15  
 cell phone kiosk [sɛl/ fɔn/ kē/ɔsk] 131–22  
 cell phone number [sɛl/ fɔn/ nʊm/bər] 4–12  
 cell wall [sɛl/ wəl/] 194–5  
 cello [tʃɛl/ō] 238–7  
 cellular phone [sɛl/yə lər fɔn/] 14–8  
 Celsius [sɛl/sē əs] 13–2  
 cemetery [sɛ/mə tɛr/ē] 127–15  
 cent [sɛnt] 26–1, 26–2, 26–3, 26–4  
 center [sɛn/tər]  
 automated postal center (APC)  
 [ɔtə mɑt ɪd pɔs/təl sɛn/tər] / [ɑ/pē/sē/] 135–10  
 childcare center [tʃɪld/kɛr/ sɛn/tər] 129–30  
 convention center [kən vən/shən sɛn/tər] 127–24  
 copy center [kɑp/ē sɛn/tər] 129–18  
 entertainment center  
 [ɛn/tər tən/mənt sɛn/tər] 56–5  
 resource center [rē/sɔrs sɛn/tər] 172–9  
 CENTER [sɛn/tər] 208–209  
 centimeter [cm] [sɛn/tə mɛt/ər] 17–14  
 CENTRAL AMERICA [sɛn/trəl ə mɛr/ə kə] 200–201  
 Central time [sɛn/trəl tɪm/] 19–31  
 cereal [sɪr/ē əl] 80–9  
 ceremony [sɛr/ə mō/nē] 206–6  
 certificate [sər tɪf/ə kət] 40–1, 41–11  
 Certificate of Naturalization  
 [sər tɪf/ə kət əv nɑtʃ/rə lə zə/shən] 40–6  
 certified [sʊr/tə fid/]  
 Certified Mail® [sʊr/tə fid/ mɑl] 134–4  
 certified nursing assistant (CNA)  
 [sʊr/tə fid/ nʊr/sɪŋ ə sɪs/tənt] / [sɛ/ɛn/ə/] 120–12  
 chain [tʃān] 51–33, 95–33, 180–41  
 chair [tʃɛr] 7–11  
 armchair [ɑrm/tʃɛr] 56–22  
 beach chair [bɛtʃ/ tʃɛr/] 225–22  
 dining room chair [dɪ/nɪŋ rōom/tʃɛr/] 55–8  
 easy chair [ē/zē/ tʃɛr] 56–22  
 folding chair [fɔld/ɪŋ tʃɛr/] 102–5  
 high chair [hɪ/ tʃɛr/] 37–6, 82–3  
 rocking chair [rɑk/ɪŋ tʃɛr/] 37–21  
 wheelchair [wɛl/tʃɛr/] 113–9  
 chalk [tʃɔk] 7–18  
 chalkboard [tʃɔk/bɔrd/] 6–1  
 challenged [tʃəl/əŋd] 32–10  
 change [tʃāŋ] 36–G, 60–P, 148–C  
 change purse [tʃāŋ/ pʊrs/] 94–14  
 changing [tʃāŋ/jɪŋ]  
 changing pad [tʃāŋ/jɪŋ pɑd/] 59–2  
 changing table [tʃāŋ/jɪŋ tɑ/bəl] 59–1  
 charger [tʃɑr/ʃər] 14–10, 234–17, 235–27  
 chart [tʃɑrt] 121–24  
 cheap [tʃɛp] 23–20  
 check [tʃɛk] 132–13  
 check book [tʃɛk/ bʊk/] 132–12  
 check-in kiosk [tʃɛk/ɪn/ kē/ɔsk] 160–2  
 checkstand [tʃɛk/stænd/] 73–12  
 paycheck [pɑ/tʃɛk/] 165–14  
**check** [tʃɛk]  
**check** blood pressure [tʃɛk/ blʊd/ prɛʃh/ər] 118–A  
**check** email [tʃɛk/ ē/ mɑl/] 39–W  
**check in** [tʃɛk/ ɪn/] 160–A  
**check** Internet job sites  
 [tʃɛk/ ɪn/tər nɛt/ jɑb/ sɪts/] 173–D  
**check** messages [tʃɛk/ mɛs/ə jɪz] 171–R  
**check out** [tʃɛk/ owt/] 133–C  
**check** the correct boxes  
 [tʃɛk/ dhə kə rɛkt/ bɑk/səz] 9–U  
**check** the oil [tʃɛk/ dhə oɪl/] 157–H  
**check** the pronunciation  
 [tʃɛk/ dhe prə nən sɛ ə/ shən] 8–D  
**check** your bags [tʃɛk/ yər bɑgz/] 160–B  
**check** pulse [tʃɛk/ pʊls/] 122–A  
**check** your spelling [tʃɛk/ yər spɛl/ɪŋ] 197–F  
**check** your understanding  
 [tʃɛk/ yər ʊn/dər stænd/ɪŋ] 12–N  
**check** your work [tʃɛk/ yər wʊrk/] 10–L  
 checked [tʃɛkt] 96–24  
 checkers [tʃɛk/ərz] 232–7  
 checking account number  
 [tʃɛk/ɪŋ ə kownt/ nʊm/bər] 132–14  
 checkout [tʃɛk/owt/] 133–10  
 Checkpoint [tʃɛk/pɔɪnt/] 160  
 cheddar cheese [tʃɛd/ər tʃɛz/] 71–28  
 cheek [tʃɛk] 106–3  
 cheese [tʃɛz] 66–4  
 American cheese [ə mɛr/ə kən tʃɛz/] 71–26  
 cheddar cheese [tʃɛd/ər tʃɛz/] 71–28  
 cheeseburger [tʃɛz/bʊr/gər] 79–3  
 cheesecake [tʃɛz/kɑk/] 81–34  
 grilled cheese sandwich  
 [grɪld/ tʃɛz/ sən/wɪtʃ, –sænd/–] 80–10  
 Swiss cheese [swɪs/ tʃɛz/] 71–27  
 Cheesy Tofu Vegetable Casserole  
 [tʃɛ/zē tō/fōō vɛj/ta bəl kɑs/ə rɔl] 77  
 chef [ʃɛf] 83–16  
 chef's hat [ʃɛfs/ hæt/] 93–28  
 chef's jacket [ʃɛfs/ jɑk/ət] 93–29  
 chef's salad [ʃɛfs/ sɑl/ əd] 80–14  
 executive chef [ɪg zɛk/yə tɪv ʃɛf/] 185–7  
 head chef [hɛd/ ʃɛf/] 185–7  
 sous chef [sōo/ ʃɛf/] 185–6  
 Chef [ʃɛf] 93  
 chemist [kɛm/ɪst] 195–25  
 Chemistry [kɛm/ə strɛ] 195  
 cherries [tʃɛr/ɛz] 68–11  
 cherry picker [tʃɛr/ɛ pɪk/ər] 178–5  
 chess [tʃɛs] 232–8  
 chest [tʃɛst] 59–16, 104–4, 107–25  
 chest of drawers [tʃɛst/ əv drɔr/z/] 59–6  
 chicken [tʃɪk/ən] 66–3, 70–16  
 chicken pox [tʃɪk/ən pɑks/] 111–6  
 chicken sandwich [tʃɪk/ən sən/wɪtʃ, –sænd/–] 79–5  
 fried chicken [frɪd/ tʃɪk/ən] 76–1  
 roast chicken [rɔst/ tʃɪk/ən] 81–22  
 Chicken [tʃɪk/ən] 77  
 chief justice [tʃɛf/ jʊs/təs] 138–13  
 CHILDCARE AND PARENTING  
 [tʃɪld/kɛr ən pɛr/ən tɪŋ] 36–37  
 child / children [tʃɪld] / [tʃɪl/ drən]  
 childcare center [tʃɪld/kɛr sɛn/tər] 129–30  
 childcare worker [tʃɪld/kɛr wʊr/kər] 166–16  
 children's program [tʃɪl/drən z prɔ/grɑm] 236–9  
 child safety seat [tʃɪld/ sɑf/tē sɛt/] 159–53  
 grandchild [grɑn/tʃɪld/, grɑnd/–] 34 +  
 lost child [lɔst/ tʃɪld/] 144–1  
 Childhood Diseases [tʃɪld/hōd dɪ zɛz/] 111  
 chili peppers [tʃɪl/ɛ pɛp/ərz] 69–29  
 chill [tʃɪl] 76–D  
 chills [tʃɪlz] 110–9  
 chimney [tʃɪm/nē] 53–5  
 chimpanzee [tʃɪm/pæn zē/] 217–27  
 chin [tʃɪn] 106–1  
 chipmunk [tʃɪp/mʊŋk] 215–20  
 chips [tʃɪps] 73–35  
 chiropractors [tʃɪr/ɔr prɑk/tərz] 120  
 chisel [tʃɪz/əl] 181–55  
 choke [tʃɔk] 116–L  
 choose [tʃōoz] 9–P  
 chop [tʃɑp] 77–L  
 chops [tʃɑps] 70–10, 70–15  
 Christmas [krɪs/məs] 22–18  
 Christmas tree [krɪs/məs trē/] 239–16  
 chromosome [krɔ/mə zɔm/] 194–8  
 chrysanthemum [krɪ sən/thə məm] 211–21  
 church [tʃɪrtʃ] 127–14  
 chute [ʃhōot] 51–26  
 circle [sʊr/ kəl] 193–34  
**circle** [sʊr/ kəl] 9–Q  
 circular saw [sʊr/kyə lər sɔ/] 180–9  
 circulation desk [sʊr/kyə lɑ/shən dɛsk/] 133–2  
 circumference [sər kʊm/frəns] 193–36  
 citizen [sɪt/ə zən] 30–5  
 Citizenship Requirements  
 [sɪt/ə zən ʃɪp/ rɪ kwɪr/mənts] 140  
 city [sɪt/ē] 4–7, 52–1  
 city code [sɪt/ē kɔd/] 15–34  
 city council [sɪt/ē kownt/səl] 139–27  
 city hall [sɪt/ē hɑl/] 124–8  
 City Government [sɪt/ē gʊ/vərn mənt] 139  
 CITY STREETS [sɪt/ē strɛts/] 126–127



## CIVIC RIGHTS AND RESPONSIBILITIES

[si/vik ri:ts n ri spæn/sə bil/ə tēz] 140

Civilizations [si/və la zə/shenz] 199

claim [klām] 160-L

clamp [klāmp] 180-6

clams [klāmz] 71-15

clarinet [klār/ə nēt/] 238-2

classical [kla/si kəl] 237-21

classical concert [kla/si kəl kən/sərt] 223-14

classified ad [klās/e fid] 48-2

Classmates [klās/māts/] 8

classroom [klās/rōom/] 5-7

CLASSROOM [klās/rōom/] 6-7

claw [klō] 214-2

clean [klēn] 101-16

clean [klēn] 76-A

clean teeth [klēn/ tēth/] 119-A

clean the house [klēn/ dhə hōws/] 39-O

clean the lint trap [klēn/ dhə lint/ trāp/] 101-D

clean the oven [klēn/ dhə ōv/ən] 60-C

clean up [klēn/ ūp/] 147-M

cleaner [klēn/ər]

dry cleaners [dri/ klēn/ərz] 128-2

glass cleaner [glās/ klēn/ər] 61-14

oven cleaner [ūv/ən klēn/ər] 61-3

vacuum cleaner [vāk/yōom klēn/ər] 61-10

vacuum cleaner attachments

[vāk/yōom klēn/ər ə täch/mənts] 61-11

vacuum cleaner bag [vāk/yəm klēn/ər bāg/] 61-12

CLEANING SUPPLIES [klē/ning sə pliz/] 61

cleanser [klēn/zər] 61-18

CLEANUP [klēn/ūp/] 148-149

clear [klīr] 13-9

clear tape [klīr/tāp/] 183-30

clear [klīr] 82-G

clear off [klīr/ əf/] 10-I

clerk [klürk] 5-13, 182-2

admissions clerk [əd mish/ənz klürk/] 120-14

desk clerk [dèsk/ klürk/] 184-11

DMV clerk [dè/m/vè/ klürk/] 136-3

file clerk [fil/ klürk/] 182-10

grocery clerk [grōs/rè klürk/, grōsh/-, grō/sə-] 72-4

library clerk [li/brèr è klürk/] 133-1

payroll clerk [pā/rōl/ klürk/] 165-10

postal clerk [pō/stəl klürk/] 135-7

retail clerk [rè/tāl/ klürk/] 169-53

salesclerk [sālz/klürk/] 94-3

shipping clerk [shīp/ing klürk/] 175-16

stock clerk [stāk/ klürk/] 169-59

click [klik] 197-B

climb [klīm] 224-C

climbing apparatus [klīm/ing ə/pə rā/təs] 224-14

clinic [klīn/ik] 186-2

clip-on earrings [klīp/ən ēr/ingz, -ōn-] 95-37

clipper [klīp/ər] 109-31, 176-11

clips [klīps] 108-19, 183-31, 194-24

clock [kläk] 7-9, 58-24, 165-7

clock radio [kläk/ rā/dè ò] 102-6

close [klōz] 6-H

closet [klāz/ət] 57 +, 58-5

Closures [klō/zhəz] 99

cloth [klōth] 181-54

cloth diaper [klōth/ di/pərz] 37-8

tablecloth [tā/bəl klōth/] 55-12

washcloth [wāsh/klōth/] 57-4

clothes [klōz] 146-6

clothesline [klōz/lin/] 101-9

clothespin [klōz/pīn/] 101-10

CLOTHES [klōz] 86-87, 88-89, 96-97, 98-99

clothing [klō/dhīng] 102-2

CLOTHING [klō/dhīng] 90, 92-93

Clothing Problems [klō/dhīng prāb/ləmz] 97

cloudy [klow/dē] 13-10

club [klüb] 162-4, 223-12, 231-1

club sandwich [klüb sän/wich/, -sänd-] 80-12

clubs [klübz] 233-32

clutch [klüch] 159-49

clutch bag [klüch/ bāg/] 89-19

CNA (certified nursing assistant) [sē/ēn/ā/ /

[sür/tə tē fid/ nür/sing ə sis/tənt] 120-12

coach [kōch] 5-20, 229-2

coal [kōl] 218-4

coarse adjustment knob

[kōrs/ ə jüst/mənt nāb/] 194-22

Coast Guard [kōst/ gārd/] 138-18

coat [kōt] 90-2, 216-19

lab coat [lāb/ kōt/] 93-33

raincoat [rān/ kōt/] 90-18

sports coat [spōrts/ kōt/] 89-14

trench coat [trēnch/ kōt/] 90-21

cobra [kō/brə] 213-41

cockpit [kāk/pit/] 161-10

cockroaches [kāk/rō/chəz] 63-26

cocktail dress [kāk/tāl/ drēs/] 89-20

coconuts [kō/kə nūts/] 68-24

cod [kād] 71-8, 212-5

code [kōd]

area code [ēr/è ə kōd/] 15-29

bar code [bār/ kōd/] 27-4

city code [sit/è kōd/] 15-34

country code [kūn/trè kōd/] 15-33

coffee [kō/fè] 73-33, 81-37, 81-38

coffeemaker [kō/fè mā/kər] 54-11

coffee mug [kō/fè mūg/] 55-7

coffee shop [kō/fè shāp/] 126-11

coffee table [kō/fè tā/bəl] 56-19

COFFEE SHOP MENU [kō/fè shāp/ mèn/yōō] 80-81

coins [koynz] 146-17

coin purse [koyn/ pürs/] 94-14

Coins [koynz] 26

colander [kāl/ən dər] 78-17

cold [kōld] 13-6, 42-4, 111-1

cold tablets [kōld tīb/ləts] 113-27

cold water [kōld wōt/ər] 57-7

coleslaw [kōl/slō/] 80-18

collar [kāl/ər] 100-4

collate [kō/lāt/, kə lāt/] 171-E

collect [kə lèkt/] 232-A

college [kāl/ij] 127-17, 188-6, 188-7

college degree [kāl/ij də grè/] 41-7

college dormitory [kāl/ij dōr/mə tōr/è] 52-8

cologne [kə lōn/] 108-6

colon [kō/lən] 190-17

Colonial Period [kə lō/nē əl pīr/è əd] 198

colonies [kə/lə nēz] 198-1

colonists [kə/lə nīsts] 198-2

color [kūl/ər]

watercolor [wō/tər kūl/ər] 233-21

color [kūl/ər] 33-D

coloring book [kūl/ə ring bōok/] 59-13

Colors [kūl/ərs] 24

COLORS [kūl/ərs] 24

Columbus Day [kə lūm/bəs dā/] 22-15

column [kāl/ūm] 107-49

comb [kōm] 33-21, 108-13

comb [kōm] 108-G

come [kūm] 39-R

comedy [kām/ə dē] 236-2, 237-13

comet [kām/ət] 205-24

comfort [kūm/fərt] 36-I

comma [kām/ə] 190-14

commercial fisher [kə mūr/shəl fish/ər] 167-17

commit a crime [kə mīt/ ə krīm/] 142 +

Common Illnesses and Childhood Diseases

[kām/ən il/nə səz ən child/hōōd-dī zè/zəz] 111

COMMUNITY CLEANUP

[kə myōō/nə tē klēn/ūp] 148-149

community college

[kə myōō/nə tē käl/ij] 127-17, 188-6

Comparing Clothing [kəm pēr/ing klō/dhīng] 97

compartment [kəm pärt/mənt] 159-44, 161-13

complaint [kəm plānt/] 97 +

Complex [kām/plèks/] 51

compliment [kām/plə mēnt/] 12 +

compliment [kām/plə mēnt/] 12-C

composer [kəm pō/zər] 199-15

composition [kām/pə zish/ən] 199-14

compost [kām/pōst/] 219-M

compost pile [kām/pōst pil/] 53-25

computer [kəm pyōō/tər] 7-15, 183-17

computer lab [kəm pyōō/tər lāb/] 5-15

computer software engineer

[kəm pyōō/tər sōft/wēr/ èn/jə nīr/] 167-18

computer technician [kəm pyōō/tər tèk nish/ən]

167-19, 182-12

Computer [kəm pyōō/tər] 196

COMPUTERS [kəm pyōō/tərz] 196

conceal [kən sèl/] 143-C

concert [kän/sərt] 222-5, 223-14

conciierge [kän/sè èrzh/, kōn/-] 184-4

conclusion [kən klōō/zhən] 190-8

concrete [käng/krèt, kən krèt/] 178-10

conditioner [kən dīsh/ə nər] 108-11, 159-39

Conditions [kən dīsh/ənz] 13, 111

CONDITIONS [kən dīsh/ənz] 111

condominium [kän/də min/è əm] 52-5

conduct [kən dūkt/] 238-C

conductor [kən dūkt/ər] 152-13

cone [kōn] 79-13, 193-40

pinecone [pīn/kōn] 210-11

conference room [kän/frəns rōom/] 182-4

confetti [kən fèt/è] 239-3

confused [kən fyōōzd/] 43-26

congestion [kən jès/chən] 110-7

Congress [käng/grəs] 138-2, 198-6



- congressperson [kän/græs pür/sən] 138–4  
 CONSERVATION [kän/sər vā/shən] 218–219  
 Conserve Energy and Resources  
 [kən sūr/v/ ěn/ər jē ən rē/sōrs/əz] 219  
 console [kän/sōl] 232–3  
 constellation [kän/stə lā/shən] 205–14  
 Constitution [kän/stə tōō/shən] 198–19  
 construction [kən strūk/shən]  
 construction paper [kən strūk/shən pā/pər] 232–12  
 construction site [kən strūk/shən sit/] 126–2  
 construction worker  
 [kən strūk/shən wūr/kər] 178–1  
 CONSTRUCTION [kən strūk/shən] 178  
 Construction Worker [kən strūk/shən wūr/kər] 92  
 contact [kän/täkt] 146–2  
 contact lenses [kän/täkt lēn/zəz] 115–8  
 container [kən tā/nər] 74–5, 74–17, 78–4  
 CONTAINERS AND PACKAGING  
 [kən tā/nəz ən pāk/i jīng] 74  
 continental [kän/tə nēnt/əl] 198–6  
 contractor [kän/träk tər] 186–5  
 control [kən trōl/] 121–27, 232–4  
 convenience store [kən vēn/yans stōr/] 128–3  
 convention center [kən vēn/shən sēn/tər] 127–24  
 convert [kən vürt/] 17–D, 75–C  
 convertible [kən vūr/tə bəl] 156–5  
 conveyer belt [kən vā/ər bēlt/] 175–16  
 convict [kän/vikt/] 141–15  
 convict [kən vikt/] 141–E  
 cook [kōōk] 185–1, 185 +  
 cook [kōōk] 39–Q, 76–C, 170–C  
 cooked [kōōkt] 70–25  
 cookies [kōōk/ēz] 73–38  
 cookie sheet [kōōk/ē shēt/] 78–27  
 cool [kōōl] 13–5  
 cooler [kōō/lər] 225–19  
 co-op [kō/öp/] 52 +  
 copier [kā/pē ər]  
 photocopier [fō/tō kā/pē ər] 183–23  
 copies / copy [kā/pēz] / [kā/pē]  
 copies of ID and credit cards  
 [kāp/ēz əv i/dē ən krēd/ət kārdz/] 146–19  
 copies of important papers  
 [kāp/ēz əv ĩm pōrt/ənt pā/pərz] 146–20  
 copy center [kāp/ē sēn/tər] 129–18  
 copy [kāp/ē] 8–E  
 coral [kōr/əl] 220–5  
 cord [kōrd] 14–2  
 bungee cord [būn/jē kōrd/] 181–15  
 cordless phone [kōrd/ləs fōn/] 15–24  
 extension cord [ĩk stēn/shən kōrd/] 181–14  
 frayed cord [frād/ kōrd/] 179–5  
 power cord [pow/ər kōrd/] 196–2  
 corduroy [kōr/də roy/] 99–11  
 core course [kōr/ kōrs/] 189 +  
 corn [kōrn] 69–12, 177–4  
 corn rows [kōrn/ rōz/] 33–14  
 corned beef [kōrnd/ bēf/] 71–22  
 corner [kōr/nər] 128–7  
 coronary disease [kōr/ə nē/rē dī zēz/] 111 +  
 corral [kə rāl/] 177–17  
 correct [kə rēkt/] 10–N  
 correction [kə rēk/shən]  
 correction fluid [kə rēk/shən flōō/əd] 183–36  
 correction tape [kə rēk/shən tāp/] 183–37  
 cost [kōst] 27–7, 122–1  
 costume [käs/tōōm] 239–11  
 cotton [kät/n] 98–1, 177–6  
 couch [kowch] 56–18  
 cough [kōf] 110–A  
 cough syrup [kōf/ sūr/əp, –sūr/–] 113–29  
 council [kown/səl] 139–27  
 councilperson [kown/səl pür/sən] 139–28  
 counselor [kown/slər] 5–6, 172–10  
 count [kownt] 84–A  
 counter [kown/tər] 54–22, 113–18  
 counterperson [kown/tər pür/sən] 79–17  
 Counterperson [kown/tər pür/sən] 93  
 country [kūn/trē] 52–4, 227–3, 237–27  
 country code [kūn/trē kōd/] 15–33  
 county fair [kown/tē fēr/] 223–13  
 coupe [kōōp] 156–2  
 couple [kū/pəl] 35–20, 35–21, 239–4  
 coupons [kōō/pōnz/] 67–15  
 courier [kūr/ē ər, kōōr/–] 168–40  
 course [kōrs] 172–8, 189 +  
 court [kōrt]  
 basketball court [bās/kət bōl/ kōrt/] 229–7  
 courthouse [kōrt/hōws/] 125–13  
 courtroom [kōrt/rōōm/] 141–7  
 court reporter [kōrt/ rī pōr/tər] 141–12  
 courtyard [kōrt/yärd/] 51–21  
 food court [fōōd/ kōrt/] 131–15  
 Supreme Court [sə prēm/ kōrt/] 138–11  
 tennis court [tē/nəs kōrt/] 224–6  
 cousin [kūz/ən] 34–9  
 cover [kūv/ər] 158–9, 181–46  
 coveralls [kūv/ər ölz/] 92–8  
 cover-up [kūv/ər ūp/] 90–25  
 cow [kow] 215–1  
 cowboy hat [kow/boy/ hāt/] 92–18  
 coyote [ki ö/tē, ki/öt/] 216–3  
 CPR (cardiopulmonary resuscitation) [sē/pē/är/] /  
 [kär/dē ö pōōl/mə nēr/ē-rē sūs/ə tā/shən] 117–17  
 CPU [sē/pē/yōō/] 196–4  
 crab [kräb] 71–9, 212–20  
 cracked [kräkt] 62–4  
 cradle [kräd/] 59–20  
 crane [krän] 178–7  
 crash [kräsh] 144–3  
 crayons [krä/änz] 59–14  
 cream [krēm] 24–16, 81–41, 113–25  
 antihistamine cream  
 [än/ti his/tə mēn krēm/] 117–11  
 ice-cream [is/ krēm/] 72–26  
 ice-cream cone [is/ krēm kōn/] 79–13  
 ice cream shop [is/ krēm shāp/] 131–16  
 shaving cream [shā/vīng krēm/] 109–29  
 sour cream [sow/ər krēm/] 72–21  
 creamer [krē/mər] 55–15  
 credit [krēd/ət] 146–19  
 creek [krēk, krĩk] 204 +  
 crescent moon [krēs/ənt mōōn/] 205–10  
 crew [krōō] 176–1, 176–4  
 crewneck [krōō/nēk] 96–7  
 crew socks [krōō/säks/] 91–8  
 crib [krĩb] 59–3  
 cricket [krĩk/ət] 214–23  
 crime [krĩm] 142 +  
 CRIME [krĩm] 142  
 criminal [krĩm/ə nəl] 142 +  
 crocheting [krō shā/īng] 233–25  
 crocodile [kräk/ə dil/] 213–37  
 crocus [krō/kəs] 211–17  
 Crops [kräps] 177  
 cross [krōs]  
 cross-country skiing [krōs/kūn/trē skē/īng] 227–3  
 crosswalk [krōs/wōk/] 128–15  
 cross [krōs] 128–A  
 cross out [krōs/ owt/] 9–R  
 crossing [krō/sīng] 154–13, 154–14, 154–15  
 crown [krown] 119–9  
 crucible tongs [krōō/sə bəl tängz/, –tōngz/] 195–44  
 crutches [krūch/əz] 113–10  
 cry [krĩ] 206–B  
 cube [kyōōb] 193–38  
 cubicle [kyōōb/ə kəl] 182–7  
 cucumbers [kyōō/kūm bərz] 69–10  
 cuff [kūf] 100–9  
 cup [kūp] 75–2, 75–10, 83–24  
 1/2 cup [häf/ kūp/] 75–9  
 1/4 cup [kwōr/tər kūp/] 75–8  
 teacup [tē/kūp/] 55–6  
 curb [kūrb] 129–21  
 curling iron [kūr/līng i/ərn] 108–17  
 curly hair [kūr/lē hēr/] 33–11  
 cursor [kūr/sər] 197–14  
 curtains [kūr/tnz] 57–12, 58–7  
 curved line [kūrvd/ līn/] 193–23  
 cushion [kōō/shən] 56 +, 100–13  
 customer [kūs/tə mər] 72–1, 94–4, 132–2, 164–2  
 customer service [kūs/tə mər sūr/vəs] 97 +  
 customer service representative  
 [kūs/tə mər-sūr/vəs rē/prə zēn/tə tīv] 167–20  
 Customs [kūs/təmz] 161  
 customs officer [kūs/təmz ö/fə sər] 161–17  
 cut [küt] 91–10, 110–13  
 cut [küt] 33–A, 109–N  
 cut up [küt/ ūp/] 77–1  
 cute [kyōōt] 32–14  
 cutlets [küt/ləts] 70–6  
 cutter [kut/ər] 183–22, 232–16  
 cutting board [küt/īng bōrd/] 54–27  
 cycling [sĩ/klīng] 228–5  
 cyclist [sĩ/klĩst] 224–2  
 cylinder [sĩl/ən dər] 193–41, 195–38  
 cytoplasm [sĩ/tə plāzm] 194–9  
 daffodil [dāf/ə dil/] 211–25  
 daily [dā/lē] 20–21  
 DAILY ROUTINES [dā/lē rōō tēnz/] 38–39  
 Dairy [dēr/ē] 72  
 daisy [dā/zē] 211–14  
 dance [dāns] 64–A  
 dangerous [dän/jər əs] 186–1  
 dark blue [därk/ blōō/] 24–10



- Dashboard and Instrument Panel  
[dāsh/bōrd/ən in/strə mænt pæn/əl] 159
- dates [dæts] 20–1, 68–28  
date of birth [dæt əv bɜrth/] 4–13  
expiration date  
[ɛk/spə rā/shən dæt/] 112–7, 136–10
- daughter [dɔtər] 34–14  
daughter-in-law [dɔtər in lɔw/] 34 +  
granddaughters [grænd/dɔtərz] 34 +  
stepdaughter [stɛp/dɔtər] 35 +
- day [dæ] 20–2  
birthday [bɜrth/dæ/] 22–1  
Columbus Day [kɒ lʊm/bəs dæ] 22–15  
daylight saving time [dæ/lit/ sāv/ɪŋg tɪm/] 19–25  
every day [ɛv/rē dæ/] 20–21  
Independence Day [ɪn/də pɛn/dəns dæ/] 22–13  
Labor Day [lə/bər dæ/] 22–14  
Martin Luther King Jr. Day  
[mɑr/tən lʊō/thər kɪŋ/ jʊn/yər-dæ/] 22–10  
Memorial Day [mə mɔr/ɛ əl dæ/] 22–12  
New Year's Day [nʊō/ jɪr/ dæ/] 22–9  
Presidents' Day [prɛz/ə dænts dæ/] 22–11  
Veterans Day [vɛt/ər ənz dæ/] 22–16
- Day [dæ] 18
- DAY AT SCHOOL [dæ/ ət skʊl/] 11
- DAY AT WORK [dæ/ ət wɜrk/] 186–187
- Days of the Week [dæz/ əv dhə wɛk/] 20
- dead [dɛd]  
dead-bolt lock [dɛd/bɔlt/ læk/] 51–34  
dead end [dɛd/ɛnd/] 154–6
- deaf [dɛf] 32–12
- Dealer [dɛl/ər] 158
- dealership [dɛl/ər shɪp/] 126–4
- death certificate [dɛθ/ sər tɪf/ə kət] 41–11
- debate [də bæt/] 139–8
- decaf coffee [dɛ/kæf/ kɔf/fe] 81–38
- decay [də kæ/] 119–7
- December [dɪ sɛm/bər] 21–36
- decimal point [dɛ/sə məl pɔɪnt/] 17–7
- Decimals [dɛ/sə mælz] 17
- deck [dɛk] 240–2
- declaration [dɛk/lə rā/shən]  
declaration form [dɛk/lə rā/shən fɔrm/] 161–16  
Declaration of Independence  
[dɛk/lə rā/shən əv ɪn/də pɛn/dəns] 198–5
- decline [də klɪn/] 12–J
- decorations [dɛk/ə rā/shənz] 240–1
- deductions [də dʊk/shənz] 165–13
- deed [dɛd] 41–9
- deer [dɪr] 216–14
- defendant [dɪ fɛn/dənt] 141–5
- defense attorney [dɪ fɛns/ ə tɪr/nɛ] 141–4
- defroster [də frɔs/tər] 159–41
- degrees [də grɛz/] 13–8, 193–26
- delayed flight [də lād/ flɪt/] 161–30
- delete [də lɛt/] 196–C
- DELI [dɛl/ɛ] 71
- deliver [də lɪv/ər] 11–G, 135–E
- delivery person [də lɪv/ə rɛ pɜr/sən] 167–21
- dementia [də mɛn/shə] 111–18
- demonstration [dɛ/mən strā/shən] 122–6
- denim [dɛ/nəm] 99–7
- denominator [də nɔmə nā/tər] 192–6
- dental [dɛn/təl]  
dental assistant [dɛn/təl ə sɪs/tənt] 119–2, 167–22  
dental floss [dɛn/təl flɔs/, -fləs/] 109–24  
dental hygienist [dɛn/təl hi jɛ/nɪst, -jɛ/nɪst] 119–3  
dental instruments [dɛn/təl ɪn/strə mɛnts] 119–4
- DENTAL CARE [dɛn/təl kɛr/] 119
- Dental Problems [dɛn/təl prəb/ləmz] 119
- dentist [dɛn/tɪst] 119–1
- Dentistry [dɛn/təs trɛ/] 119
- dentures [dɛn/ʃərz] 119–10
- deodorant [dɛ ō/dər ənt] 108–5
- department [dɪ pɑrt/mənt] 95–7, 95–8  
Department of Motor Vehicles  
[dɪ pɑrt/mənt əv mō/tər vɛ/i kælz] 124–4  
department store [dɪ pɑrt/mənt stɔr/] 131–13
- DEPARTMENT OF MOTOR VEHICLES (DMV)  
[dɪ pɑrt/mənt əv mō/tər vɛ/i kælz] / [dɛ/əm/vɛ/] 136–137
- departure [dɪ pɑr/ʃə] 161–5, 161–7
- deposit [dɪ pəz/ət] 132–3, 132–7  
deposit slip [dɪ pəz/ət slɪp/] 132–4
- depression [də prɛ/shən] 115–5
- depth [dɛpθ] 17–18
- DESCRIBING CLOTHES [dɪ skri/bɪŋg klɔz/] 96–97
- DESCRIBING HAIR [dɪ skri/bɪŋg hɛr/] 33
- DESCRIBING PEOPLE [dɪ skri/bɪŋg pɛ/pəl] 32
- DESCRIBING THINGS [dɪ skri/bɪŋg θɪŋgz/] 23
- desert [dɛz/ərt] 204–4
- design [dɪ zɪn/] 175–A
- designated drivers [dɛz/ɪg nā/təd dri/vərz] 143 +
- designer [dɪ zi/nər] 98 +, 167–30, 175–2, 176–5
- desk [dɛsk] 6–7, 182–9  
circulation desk [sɜr/kyə lā/shən dɛsk/] 133–2  
desk clerk [dɛsk klɜrk/] 184–11  
front desk [frʊnt/ dɛsk/] 184–12
- Desktop Computer [dɛsk/tɔp/ kəm pyōō/tər] 196
- Desserts [dɪ zɜrts] 81
- dessert tray [dɪ zɜrt/ trā/] 83–10
- destination [dɛs/tə nā/shən] 161 +
- detector [dɪ tɛk/tər] 51–29
- detergent [dɪ tɪr/jənt] 101–8
- device [də vɪs/] 225–20
- diabetes [dɪ/ə bɛ/tɛz, -təs] 111–12
- diagonal [dɪ əg/ə nəl, -əg/nəl] 193–31
- dial [dɪ/əl] 15–A, 15–E
- diameter [dɪ əm/ə tər] 193–37
- diamonds [dɪ/mændz] 233–29
- diaper [dɪ/pər] 37–8, 37–10  
diaper pail [dɪ/pər pāl/] 37–7
- diaphragm [dɪ/ə frəm] 194–19
- dice [dɪs] 232–6
- dice [dɪs] 77–J
- dictate [dɪk/tæt] 8–N
- dictator [dɪk/tā/tər] 199–6
- dictionary [dɪk/shə nɛr/ɛ] 7–30, 7–31
- die [dɪ] 41–R
- dietician [dɪ/ə tɪʃ/ən] 120–15
- difference [dɪf/rəns] 192–8
- different [dɪ/frənt, dɪ/fə rənt] 23–16
- DIFFERENT [dɪ/frənt, dɪ/fə rənt] 28–29
- DIFFERENT PLACES TO LIVE  
[dɪ/frənt plā/saz tə lɪv/, dɪ/fə rənt] 52
- difficult [dɪf/ɪ kʊlt/] 23–24
- digital [dɪ/jə təl]  
digital camera [dɪ/jə təl kām/rə] 235–19  
digital photo album [dɪ/jə təl fō/tō əl/bəm] 235–32
- dime [dɪm] 26–3
- Dimensions [də mɛn/shənz] 17
- diner [dɪ/nər] 82–6, 185–9
- dining [dɪ/nɪŋ]  
dining area [dɪ/nɪŋ ɛr/ɛ ə] 46–7  
dining room [dɪ/nɪŋ rōom/] 82–1  
dining room chair [dɪ/nɪŋ rōom/ chɛr/] 55–8  
dining room table [dɪ/nɪŋ rōom/tā/bəl] 55–9
- Dining [dɪ/nɪŋ] 185
- DINING AREA [dɪ/nɪŋ ɛr/ɛ ə] 55
- dinner [dɪn/ər] 72–28  
dinner fork [dɪn/ər fɔrk/] 83–28  
dinner plate [dɪn/ər plāt/] 83–18  
dinner salad [dɪn/ər sāl/əd] 80–15
- Dinner [dɪn/ər] 81
- diploma [dɪ plō/mə] 40–3
- direct flight [də rɛkt/ flɪt/, dɪ-] 161 +
- Directions [də rɛk/shənz] 9, 155
- DIRECTIONS AND MAPS  
[də rɛk/shənz ən mæps/, dɪ-] 155
- directory [də rɛk/tə rɛ, dɪ-] 131–24  
directory assistance  
[də rɛk/tə rɛ ə sɪs/təns, dɪ-] 14–22
- dirty [dɜr/tɛ] 101–15
- Disabilities [dɪ/sə bɪl/ɪ tɛz] 32
- disagree [dɪ/sə grɛ/] 12–L
- disappointed [dɪ/sə pɔɪn/təd] 28–4
- DISASTERS [dɪ/zæs tɔrz] 144–145
- disc [dɪsk] 231–27
- discipline [dɪs/ə plən] 36–K
- discuss [dɪ skʊs/] 8–G
- disease [dɪ zɛz/] 111–11, 111 +, 119–11
- Diseases [dɪ zɛ/zəz] 111
- disgusted [dɪ skʊs/təd] 42–7
- dish [dɪʃ] 55–1  
casserole dish [kæs/ə rɔl dɪʃ/] 78–10  
dish rack [dɪʃ/ ræk/] 54–5  
dish room [dɪʃ/ rōom/] 83–13  
dish towel [dɪʃ/ tɔw/əl] 61–22  
dishwasher [dɪʃ/wā/shər, -wō/-] 54–8, 83–14, 185–2  
dishwashing liquid [dɪʃ/wā/shɪŋg lɪk/wəd] 61–21  
satellite dish [sāt/ə lɪt dɪʃ/] 53–6  
soap dish [sɔp/ dɪʃ/] 57–25
- disinfectant wipes [dɪs/ən fɛk/tənt wɪps/] 61–23
- display case [dɪ splā/ kæs/] 94–5
- disposable [dɪ spɔ/zə bəl]  
disposable diaper [dɪ spɔ/zə bəl dɪ/pər] 37–10  
disposable gloves [dɪ spɔ/zə bəl glʊvz/] 93–27
- disposal [dɪ spɔ/zəl] 54–7, 121–31
- dive [dɪv] 230–K
- divide [də vɪd/] 17–A, 192–D
- diving [dɪ/vɪŋ] 227–12  
diving mask [dɪ/vɪŋ mæsk/] 225–6
- divorced couple [də vɔrst/ kʊ/pəl] 35–21
- DJ [dɛ/jə/] 64–4



- DMV [dē/ēm/vē/]  
 DMV clerk [dē/ēm/vē/ klürk/] 136-3  
 DMV handbook [dē/ēm/vē/ händ/böök/] 136-1
- do** [doo] 39-T  
 do an experiment [doo ən ik spēr/ə mənt] 195-B  
 do crafts [doo kräfts/] 232-D  
 do errands [doo ər/ændz] 128 +  
 do manual labor [doo män/yoo əl lä/bər] 170-D  
 do not drink [doo nä't drīnk/] 112-F  
 do not enter [doo nä't/ ēn/tər] 154-2  
 do not operate [doo nä't/ əp/ə rät/] 112-E  
 do not take [doo nä't/ tāk/] 112-F  
 don't be late [dönt/ bē/ lät/] 174-E  
 don't litter [dönt/ li/tər] 219-L  
 don't smoke [dönt/smök/] 114-G
- dock [däk] 175-15, 234-3  
 dockworker [däk/wür/kər] 167-23
- doctor [däk/tər] 118-5
- DOCUMENTS [dä/kyə mənts] 40-41
- dog [dög] 79-6, 215-11, 215-22
- dogwood [dög/wööd/] 210-15
- DOING THE LAUNDRY [dö/īng dhə lö'n/drē] 101
- doll [däl] 59-21, 233-28  
 dollhouse [däl/hows/] 59-16  
 doll making kit [däl/ mā/king kit/] 232-13
- dollar [däl/ər] 26-7  
 dollar coin [däl/ər koyn/] 26-6  
 fifty dollars [fif/tē däl/ərz] 26-11  
 five dollars [fiv/ däl/ərz] 26-8  
 half dollar [häf/ däl/ər] 26-5  
 one hundred dollars  
 [wün/ hün/dräd däl/ərz] 26-12  
 ten dollars [tēn/ däl/ərz] 26-9  
 twenty dollars [twēn/tē däl/ərz] 26-10
- dolphin [däl/fən, dö'l-] 213-31
- domesticated [də mēs/tə kə/təd] 215 +
- DOMESTIC ANIMALS AND RODENTS  
 [də mēs/tik ən/ə məlz ən rōd/nts] 215
- donkey [däng/kē, düng/-, döng/-] 215-3
- donut [dō/nüt] 79-15  
 donut shop [dō/nüt shäp/] 129-17
- door [dör] 46-3  
 doorbell [dör/bēl/] 53-14  
 door chain [dör/ chän/] 51-33  
 doorknob [dör/näb/] 53-12  
 door lock [dör/ läk] 159-25  
 doorman [dör/män/] 184-1  
 4-door car [för/dör kär/] 156-1  
 front door [frünt/ dör/] 53-11  
 garage door [gə räj/ dör/] 53-7  
 revolving door [rī väl/vīng dör/] 184-2  
 screen door [skrēn/ dör/] 53-15  
 sliding glass door [slī/dīng gläs/dör] 53-18  
 storm door [störm/ dör/] 53-10  
 2-door car [töo/dör kär/] 156-2
- dorm / dormitory [dörm] / [dör/mə tör/ē] 52-8
- dosage [dō/sij] 112-6
- double [düb/əl]  
 double bed [düb/əl bēd/] 184-14  
 double boiler [düb/əl boy/lər] 78-8
- down [daun]  
 break down [bräk/ daun/] 162-D  
 downhill skiing [daun/hil/ skē/īng] 227-1  
 down jacket [daun jäk/ət] 90-16  
 down vest [daun vēst/] 90-14  
 drop-down menu [dräp/ daun/ mēn/yoo/] 197-8  
 put down [poot/ daun/] 6-J  
 sit down [sit daun/] 6-F  
 walk down [wäk daun/] 153-D
- downstairs [daun/stērz/] 51 +
- DOWNTOWN [daun/təun/] 124-125
- drain [drän] 57-5
- drama [drä/mə] 236-12
- drapes [dräps] 56-16
- draw [drö] 8-F, 118-F, 195-E
- drawer [drör] 54-23, 58-2, 59-6
- dress [drēs] 86-3, 88-5, 89-20  
 dressmaker [drēs/mä/kər] 100-1  
 dressmaker's dummy [drēs/mä/kərz dü/mē] 100-2  
 dress socks [drēs/ säks/] 91-9
- dress [drēs] 36-H, 174-B
- dressed [drēst] 38-D
- dresser [drēs/ər] 58-1
- Dressings [drēs/īngz] 80
- dribble [drīb/əl] 230-J
- drill [dril] 178-9, 180-8  
 drill bit [dril bit] 180-28
- drill [dril] 119-D
- drink [drīnk] 11-J  
 do not drink alcohol  
 [doo/ nä't/ drīnk/ əl/kə höl/] 112-F  
 don't drink and drive [dönt/ drīnk ən drīv/] 143-G  
 drink fluids [drīnk flöö/ədz] 114-C
- drip [drīp] 121-25  
 dripping [drīp/īng] 63-17
- drive [drīv] 196-6, 196-8, 196-9  
 drive-thru window [drīv/thröö/ wīn/dō] 128-11  
 driveway [driv/wä/] 53-8
- drive [driv]  
 don't drink and drive [dönt/drīnk ən drīv/] 143-G  
 drive a truck [drīv ə trük] 170-E  
 drive through [drīv/ thröö] 153-K  
 drive to work [drīv/ tə würk/] 38-I
- driver [dri/vər] 152-21, 169-61  
 designated drivers [dēz/īg nā'təd dri/vərz] 143 +  
 driver's license [dri/vərz li/səns] 40-4, 136-9  
 driver's license number  
 [dri/vərz li/səns nüm/bər] 136-11  
 Phillips screwdriver [fil/ips skröö/dri/vər] 180-31  
 screwdriver [skröö/dri/vər] 180-30
- driving [dri/vīng] 142-5
- drop [dräp]  
 drop cloth [dräp/ klöth/] 181-54  
 drop-down menu [dräp/ daun/ mēn/yoo/] 197-8
- drop off [dräp/ öf/] 38-G
- dropper [dräp/ər] 195-45
- drops [dräps] 113-31
- drought [drowt] 145-11
- drown [draun] 116-I
- drugs [drügz] 116-K, 142-6
- drums [drümz] 238-16
- drumsticks [drüm/stīks/] 70-23
- drunk driving [drüngk/ dri/vīng] 142-5
- dry [dri] 101-18  
 dry cleaners [dri/ klē/nərz] 128-2  
 dry erase marker [dri/ i räs/ mär/kər] 7-17  
 drywall [dri/wöll/] 178-19
- dry [dri] 60-N, 108-H
- dryer [dri/ər] 50-13, 101-4  
 blow dryer [blö/ dri/ər] 33-23, 108-18  
 dryer sheets [dri/ər shēts/] 101-5
- Dry Measures [dri/ mēzh/ərz] 75
- duck [dük] 70-18, 214-12
- duct tape [dükt/ tæp/] 181-49
- dummy [dü/mē] 100-2
- dump truck [dümp/ trük/] 156-19
- dune [döon] 204-5
- duplex [doo/plēks/] 52 +
- During an Emergency [doo/rīng ən i mü'r/jən sē] 147
- dust [düst]  
 dustpan [düst/pän/] 61-17  
 dust ruffle [düst/ rüf/əl] 58-17  
 dust storm [düst/ störm/] 13-19
- dust [düst] 60-A
- duster [düs/tər] 61-1
- DVD [dē/vē/dē/] 133-19, 234-11  
 DVD and CD-ROM drive  
 [dē/vē/dē/ ən sē/dē/räm/ drīv/] 196-9  
 DVD player [dē/vē/dē/ plä/ ə] 56-7, 234-10
- dye [di] 33-D
- eagle [ē/gə] 214-9
- ear [ir] 32-17, 105-11  
 earache [ir/äk/] 110-3  
 ear infection [ir/ in fēk/shən] 111-3  
 earmuffs [ir/müfs/] 90-13, 179-16  
 ear plugs [ir/ plügz/] 179-15  
 pierced earrings [pirst/ ir/īngz] 95-36
- early [ür/lē] 19-22
- Earth [ürth] 205-3
- earthquake [ürth/kwäk/] 144-5
- easel [ē/zəl] 233-18
- east [ēst] 155-4
- Eastern time [ē/stərn tīm/] 19-32
- easy [ē/zē] 23-23, 76-11  
 easy chair [ē/zē chēr/] 56-22
- Easy Chicken Soup [ē/zē chik/ən soop/] 77
- eat [ēt] 11-1  
 eat a healthy diet [ēt ə hēl/thē di/ət] 114-F  
 eat breakfast [ēt brēk/fəst] 38-E  
 eat dinner [ēt dīn/ər] 39-S  
 eat out [ēt/ owt/] 82 +
- eater [ē/tər] 176-12
- eclipse [i klīps/] 205-16, 205 +
- edit [ēd/ət] 191-I
- education [ē jyoo/ kə/shən] 189-17
- eel [ē] 212-12
- eggplants [ēg/plänts/] 69-23
- eggs [ēgz] 66-7  
 eggbeater [ēg/bē/tər] 78-20  
 eggs over easy [ēgz ö/vər ē/zē] 76-11  
 eggs sunny-side up [ēgz sūn/ē sid/ ūp/] 76-10  
 hardboiled eggs [härd/ boyld/ ēgz/] 76-8  
 poached eggs [pocht/ ēgz/] 76-9  
 scrambled eggs [skräm/bæld ēgz/] 76-7
- Eggs [ēgz] 76



- eight [ät] 16  
 eighteen [ä/tèn/] 16  
 eighteenth [ä/tènθ/] 16  
 eighth [ätθ, äth] 16  
 eightieth [ä/tē/æθ] 16  
 eighty [ä/tē] 16  
 elastic bandage [i lās/tik bān/dij] 117–12  
 elbow [ël/bō] 106–12  
 elderly [ël/där lē] 32–3  
 elected [i lēk/təd] 139–C  
   elected official [i lēk/təd ə fi/shəl] 139–32  
 Election [i lēk/shən] 139  
 election results [i lēk/shən rī zültz/] 139–31  
 elective [i lēk/tiv] 189 +  
 electric [i lēk/trik] 116–F  
   electric can opener [i lēk/trik kån/ ò/pə nər] 54–14  
   electric drill [i lēk/trik dril/] 180–8  
   electric keyboard [i lēk/trik kē/börd/] 238–18  
   electric mixer [i lēk/trik mik/sər] 54–25  
   electric pencil sharpener  
     [i lēk/trik pēn/səl shär/pə nər] 183–26  
   electric shaver [i lēk/trik shä/vər] 109–26  
 electrical [i lēk/tri käl]  
   electrical hazard [i lēk/tri käl häz/ärd] 186–6  
   electrical tape [i lēk/tri käl tæp/] 181–43  
 electrician [i lēk/trish/än] 62–9  
 electron [i lēk/trän] 195–30  
 electronics [i lēk/trän/iks]  
   electronics repair person  
     [i lēk/trän/iks rī pēr/ pür/sən] 167–24  
   electronics store [i lēk/trän/iks stör/] 131–20  
**ELECTRONICS AND PHOTOGRAPHY**  
   [i lēk/trän/iks ən fə tåg/rə fē] 234–235  
 elementary school [ël/ə mēn/trē skōöl/] 188–2  
 elephant [ël/ə fənt] 217–42  
 elevator [ël/ə vä/tär] 50–9, 131–21, 184–9  
 eleven [i lēv/än] 16  
 eleventh [i lēv/änθ] 16  
 elm [ëlm] 210–16  
 Email [ē/mäl/] 197  
 embarrassed [im bär/äst] 43–24  
 embroidery [im broy/də rē] 233–24  
**EMERGENCIES [i mür/jən sēz] 116**  
**EMERGENCIES AND NATURAL DISASTERS**  
   [i mür/jən sēz ən nāch/rəl di zäs/təz,-nāch/ə rəl-]  
   144–145  
 emergency [i mür/jən sē] 117–3  
   emergency card [i mür/jən sē känd/] 161–26  
   emergency exit  
     [i mür/jən sē èg/zət,-ék/sət] 51–25, 161–14  
   emergency medical technician (EMT) [i mür/jən sē  
     mēd/i käl tēk nish/ən] / [ē/əm/tē/] 121–32  
 Emergency [i mür/jən sē] 146–147  
 Emergency Call [i mür/jən sē kōl/] 15  
**EMERGENCY PROCEDURES**  
   [i mür/jən sē prə sē/jərz] 146–147  
 Emergency Room Entrance  
   [i mür/jən sē rōöm/ èn/trəns] 121  
 Emergency Worker [i mür/jən sē wūr/kər] 93  
 emery board [ēm/ə rē börd/, èm/rē-] 109–32  
 emperor [ēm/pär är] 199–3  
 employee [ēm/ploy/ē] 165–9  
 employer [ēm/ploy/är] 164–4  
 empty [ēmp/tē] 23–10  
**empty [ēmp/tē] 60–L**  
 EMT (emergency medical technician) [ē/əm/tē/] /  
   [i mür/jən sē mēd/i käl tēk nish/ən] 121–32  
 end [ënd] 154–6  
   endpoint [ënd/poynt/] 193–21  
   end table [ënd/ tä/bəl] 56–14  
 energy [èn/är jē] 218–1, 218–7, 218–8  
   bioenergy [bi/ò èn/är jē] 218–9  
**ENERGY AND CONSERVATION**  
   [èn/är jē ən kån/sər vä/shən] 218–219  
 Energy and Resources [èn/är jē ən rē/sör/səz] 219  
 Energy Sources [èn/är jē sör/səz] 218  
 engine [èn/jən] 158–18, 197–6  
 engineer [èn/jə nür/] 167–18, 167–25  
**ENGLISH COMPOSITION**  
   [ing/ glish kām/pə zish/ən] 190–191  
 English muffin [ing/ glish müf/ən] 80–5  
**enter [èn/tər]**  
   do not enter [dōō/ nāt/ èn/tər] 154–2  
   enter data [èn/tär dät/tə] 171–B  
   enter the room [èn/tär dhe rōöm/] 11–A  
   enter your PIN [èn/tär yər pīn/] 132–E  
**ENTERTAINMENT [èn/tär tån/mənt] 236–237**  
 entertainment center [èn/tär tån/mənt sèn/tər] 56–5  
 entrance [èn/trəns] 164–1  
 Entrance [èn/trəns] 50, 121  
 entry-level job [èn/trē lēv/əl jəb/] 172–1  
 Entryway [èn/trē wä/] 51  
 envelope [èn/və löp/] 134–14, 183–43  
 equation [i kwā/zhən] 192–13  
 equipment [i kwip/mənt] 177–12, 179–4  
 Equipment [i kwip/mənt] 179, 183  
**EQUIPMENT [i kwip/mənt] 231**  
 Equivalencies [i kwiv/və lən sēz/] 17, 75  
**erase [i rās/] 10–M**  
 eraser [i räs/sər] 7–19, 7–21  
 errands [ër/ændz] 128 +  
 eruption [i rūp/shən] 145–16  
 escalator [ès/kə lä/tär] 131–23  
 escape [is káp/] 50–2  
   escape route [is káp/ rōöt/, rowt/] 146–3  
 ESL [ēs/ès/ël/] 189–14  
 ESOL [ēs/ès/ò/ël/] 189–14  
 essay [ēs/ä] 190–4  
 Essay [ēs/ä] 190  
 e-ticket [è/ti kät] 161–19  
**evacuate [i vāk/yōō/ ät] 147–K**  
 evacuation route [i vāk/yōō/ä shən rōöt/, rowt/] 146–5  
 evening [év/ning] 18–19  
   evening gown [év/ning gown/] 89–18  
 even numbers [è/vən nüm/bərz] 192–4  
**EVENTS [i vènts/] 22, 40–41**  
 every day [év/rē dā/] 20–21  
**EVERYDAY CLOTHES [év/rē dā/ klöz] 86–87**  
**EVERDAY CONVERSATION**  
   [év/rē dā/ kån/vər sāl/shən] 12  
 evidence [év/i dæns/] 141–9  
 exam [ig zäm/] 122–1, 136–6  
 examination table [ig zäm/ə nā/shən tä/bəl] 118–7  
**examine [ig zäm/ən] 118–D, 118–E**  
 Examining Room [ig zäm/ə ning rōöm/] 118  
**exchange [iks chänj/] 27–I**  
 excited [ik si/təd] 43–22  
 exclamation mark [èk/sklə mäs/shən märk/] 190–13  
 executive [ig zék/yə tiv] 182–5  
   executive chef [ig zék/yə tiv shéf/] 185–7  
 Executive Branch [ig zék/yə tiv brānch/] 138  
 exercise [èk/sər siz/] 122–4  
**exercise [èk/sər siz/] 39–P, 230–N**  
 Exercise Wear [èk/sər siz/wēr] 89  
 exhausted [ig zō/stəd] 43 +  
 ex-husband [èks/ hüz/bænd] 35 +  
 exit [eg/zət, èk/sət] 51–25, 51 +, 161–14  
 expensive [ik spèn/siv] 23–19, 97–44  
 Experiment [ik spēr/ə mænt] 195  
 expiration date [èk/spə räs/shən dät/] 112–7, 136–10  
**expire [èk/spir/] 136 +**  
**explain [ik splän/] 12–M**  
 exploration [èk/splə räs/shən] 199–8  
 explorer [ik splör/är] 199–9  
 explosion [ik splō/zhən] 144–4  
 exposed [ik spōzd/]  
   overexposed [ò/vər ik spōzd/] 235–34  
   underexposed [ün/där ik spōzd/] 235–35  
 Express Mail\* [ik sprēs/ mäl/] 134–2  
 Extended Family [ik stèn/dəd fām/lē, fām/ə lē] 34  
 extension cord [ik stèn/shən kōrd/] 181–14  
**exterminate [ik stür/mə nāt/] 62 +**  
 exterminator [ik stür/mə nātär] 63–21  
 extingisher [ik stin/gwə shər] 179–21  
 extra [èk/strə]  
   extra large [èk/strə lārj/] 96–5  
   extra small [èk/strə smöl/] 96–1  
 ex-wife [èks/ wif/] 35 +  
 eye [i] 99–27, 105–11  
   eyebrow [i/brow/] 106–9  
   eyebrow pencil [i/brow/ pēn/səl] 109–34  
   eye drops [i/dräps/] 113–31  
   eye hook [i/hōök/] 180–40  
   eyelashes [i/lāsh/əz] 106–11  
   eyelid [i/lid/] 106–10  
   eyeliner [i/li/nər] 109–36  
   eyepiece [i/pēs/] 194–14  
   eye shadow [i/shä/dō] 109–35  
**Eye [i] 106**  
 fabric [fäb/rik] 98–15  
   fabric softener [fäb/rik sō/fə nər] 101–6  
 Fabric Store [fäb/rik stör/] 99  
 face [fäs] 193–44  
   face mask [fäs mäsks/] 93–32  
   face powder [fäs pow/dər] 109–41  
**Face [fäs] 106**  
 factory [fäk/tə rē,-trē] 126–3  
   factory owner [fäk/tə rē ò/nər] 175–1  
   factory worker [fäk/tə rē wūr/kər] 175–3  
**Factory [fäk/tə rē] 98**  
**FACTORY [fäk/tə rē] 175**  
 Fahrenheit [fär/än hit/] 13–1  
 fair [fēr] 172–13, 223–13  
   fair trial [fēr/ tri/äl] 140–5  
**FAIR [fēr] 122–123**  
 fall [föll] 21–39



- fall** [fɒl] 40–H, 116–O  
**FAMILIES** [fəm/léz, fəm/ə léz] 34–35  
**Family** [fəm/lé, fəm/ə lé] 34  
**FAMILY REUNION**  
 [fəm/lé ré yoon/yən, fəm/ə lé] 44–45  
**famine** [fə/min] 145–12  
**fan** [fán] 55–19, 229–4  
**fancy** [fán/sé] 97–34  
**far from** [fár/ frúm/, -frəm/] 25 +  
**fare** [fēr] 152–2  
 fare card [fēr kárd/] 152–11  
**farm** [färm] 52–9  
 farm equipment [färm i kwip/mənt] 177–12  
 farmworker [färm/ wür/kær] 177–8  
**Farm Animals** [färm/ ən/ə mälz] 215  
**farmer** [fär/mær] 177–13  
**FARMERS' MARKET** [fär/mærz mär/kæt] 84–85  
**FARMING AND RANCHING**  
 [fär/ming ən rän/ching] 177  
**Farmworker** [färm/ wür/kær] 92  
**fashion** [fäsh/ən] 88 +  
 fashion designer [fäsh/ən di zi/nær] 98 +  
**fast** [fäst] 23–3  
 fast food restaurant [fäst/ fööd/ rés/tə rənt, -rənt] 128–10  
**fasten** [fäs/ən] 160–H  
**fastener** [fäs/nær] 99–29  
**FAST FOOD RESTAURANT**  
 [fäst/ fööd/ rés/tə rənt, -rənt] 79  
**fast forward** [fäst/ för/wörd] 235–D  
**fat** [fät] 32–7  
**father** [fä/dhær] 34–4, 35–23  
 father-in-law [fä/dhær in lö/] 34–11  
 grandfather [grän/fä/dhær, gränd/-] 34–2  
 stepfather [stép/fädhær] 35–25  
**faucet** [fö/sæt] 57–6  
**fax** [fäks] 171–G  
**fax machine** [fäks/ mə shēn/] 183–21  
**feast** [fést] 239–13  
**feather** [fēdh/ær] 214–4  
 feather duster [fēdh/ær dūs/tær] 61–1  
**February** [fēb/yoo ér/è, fēb/roo-] 21–26  
**Federal Government**  
 [fē/də rəl gū/vərn mənt, fē/drəl] 138  
**feed** [féd] 36–C, 176–D, 177–D  
 feed dog / feed bar [féd/dög/ / féd/ bär/] 98–20  
**feel** [fēl] 110–C, 110–D  
**FEELINGS** [fē/lingz] 42–43  
**female** [fē/mäl/] 4–18  
**fence** [fēns] 177–19  
**fencing** [fēn/sing] 228–7  
**ferry** [fēr/è] 220–4  
**fertilize** [fürt/ əl iz/] 176–D  
**fever** [fē/vər] 110–8  
**fiction** [fik/shən] 237–18  
**field** [fēld] 5–2, 177–7  
 ball field [böl/ fēld/] 224–1  
 track and field [trák/ ən fēld/] 228–18  
**fifteen** [fif/tén/] 16  
**fifteenth** [fif/ténth/] 16  
**fifth** [fifth] 16  
**fiftieth** [fif/tē əth] 16  
**fifty** [fif/te] 16  
 fifty dollars [fif/tē däl/ərz] 26–11  
 50 percent [fif/tē pər sēnt/] 17–10  
**fighter** [fir/tær]  
 firefighter [fir/fi/tær] 144–9, 167–26  
**figs** [figz] 68–27  
**figure** [fig/yær] 233–26  
 figure skating [fig/yær skä/ting] 227–5  
**figurine** [fig/yə rén/] 232–1  
**file** [fil] 183–44  
 file cabinet [fil káb/ə nət] 182–11  
 file clerk [fil klürk/] 182–10  
 file folder [fil fól/dær] 183–50  
**fill** [fil]  
 fill a cavity [fil/ ə käv/ə tē] 119–E  
 fill prescriptions [fil/ prī skrip/shənz] 112 +  
 fill in [fil/ in] 9–O  
 fill out [fil/ owt/] 173–J  
 fill the tank [fil/ dhe tǎnk/] 157–G  
 fill the tires [fil/ dhe tīrz/] 157–L  
 filling [fil/ing] 119–8  
 Filling Out a Form [fil/ing owt ə förm/] 4  
**film** [film] 235–22  
 film camera [film kām/rə] 235–21  
**find** [find] 160–F  
**FINDING A HOME** [fin/ding ə hóm/] 48–49  
 fine adjustment knob [fin/ ə jüst/mənt nǎb/] 194–23  
**fingers** [fing/gærz] 105–16, 110–16  
 fingernail [fing/gær näl/] 106–18  
 fingerprint [fing/gær print/] 136–5  
**Fingers** [fing/gærz] 106  
**finish** [fin/ish] 112–C, 230–T  
**fins** [finz] 212–1, 225–7  
**fire** [fir] 144–7, 144–8  
 campfire [kämp/fir/] 226–11  
 fire escape [fir i skǎp/] 50–2  
 fire exit [fir/ èg/zæt, -èk/sæt] 51 +  
 fire extinguisher [fir ik sting/gwi shær] 179–21  
 firefighter [fir/fi/tær] 144–9, 167–26  
 fire hydrant [fir hi/drənt] 129–27  
 fireplace [fir/plás/] 56–13  
 fire screen [fir skrén/] 56–12  
 fire station [fir stǎ/shən] 125–12  
 fire truck [fir trük/] 144–10  
 fireworks [fir/würks/] 239–7  
**first** [fürst] 16  
 first aid kit [fürst/ äd/ kit/] 117–1, 146–18  
 first aid manual [fürst/ äd/ män/yoo əl] 117–2  
 First Continental Congress  
 [fürst/ kǎn/tə nēnt/ əl käng/grəs] 198–6  
 first name [fürst/ nām/] 4–2  
 first president [fürst/ préz/ə dənt] 198–11  
**First Aid** [fürst/ äd/] 117  
**FIRST AID** [fürst/ äd/] 117  
**First Aid Procedures** [fürst/ äd/ prə sè/ jærz] 117  
**First Floor** [fürst/ flör/] 50  
**First License** [fürst/ li/səns] 137  
**fish** [fish] 66–1, 81–29, 209–14  
 catfish [kät/fish/] 71–2  
 goldfish [göld/fish/] 215–16  
 jellyfish [jè/lè fish/] 212–14  
 starfish [stär/fish/] 212–16  
 swordfish [sörd/fish/] 71–5  
**Fish** [fish] 71, 212  
**fisher** [fish/ær] 167–17  
**fishing** [fish/ing] 226–4  
 fishing net [fish/ing nèt/] 226–17  
 fishing pole [fish/ing pól/] 226–18  
**fitted sheet** [fit/əd shèt/] 58–12  
**fittings** [fit/ingz] 181–18  
**five** [fiv] 16  
 five after one [fiv äf/tær wun/] 18–7  
 five dollars [fiv däl/ərz] 26–8  
**fix** [fiks] 62 +, 219–F  
**fixture** [fiks/chær] 55–18  
**flag** [fläg] 239–8  
**flammable liquids** [fläm/ə bəl lik/wadz] 179–8  
**flashlight** [fläsh/lit/] 146–14  
**flat** [flät]  
 flat panel TV [flät/ pǎn/əl tē/vè/] 234–7  
 flat screen TV [flät/ skrén/ tē/vè/] 234–7  
 flat sheet [flät/ shèt] 58–13  
 have a flat tire [häv/ ə flät/ tīr/] 162–F  
**flats** [fläts] 95–27  
**fleas** [fléz] 63–25  
 flea market [flè/ mär/kæt] 222–6  
**flight** [flit] 161–30, 161 +  
 flight attendant [flit/ ə tèn/dənt] 161–12  
**Flight** [flit] 160  
**float** [flöt/] 239–2  
**flood** [flüd] 145–19  
**floor** [flör] 46–6, 58–21, 179–6  
 floor lamp [flör lämp/] 56–15  
 floor plan [flör plǎn/] 186–4  
**Floor** [flör] 50  
**floral** [flör/əl] 96–25  
**florist** [flör/ist] 130–8, 167–27  
**floss** [flös, fläs] 109–24  
**floss** [flös, fläs] 109–K  
**flounder** [floun/dær] 212–15  
**flour** [flow/ær] 73–29  
**Flower** [flow/ær] 211  
**flowers** [flow/ærz] 208–7  
 flower bed [flow/ær béd/] 53–20  
**FLOWERS** [flow/ærz] 211  
**flu** [flū] 111–2  
**fluid** [flū/əd] 183–36  
 fluid ounce [flū/əd əwns/] 75–1  
**flute** [flūt] 238–1  
**fly** [fli] 214–28  
**fly** [fli] 170–F  
 flyer [fli/ær] 102–1  
 flying disc [fli/ing disk/] 231–27  
 foam pad [fóm/ päd/] 226–13  
**focus** [fö/kəs] 235–33  
**foggy** [fö/gè, fäg/è] 13–20  
**foil** [foyl] 72–23  
**fold** [föld] 101–F  
**folder** [fól/dær] 183–50  
**foldings** [fól/ding]  
 folding card table [fól/ding kárd/ tà/bəl] 102–4  
 folding chair [fól/ding chēr/] 102–5  
**folk** [fök] 237–29  
**follow** [fāl/ö] 114–J, 147–F  
**Following Directions** [fāl/ö də rek/shənz, -di-] 9



- food [fōd]
- baby food [bā/bē fōd/] 37–4
  - canned food [känd/ fōd] 146–9
  - fast food restaurant [fāst/ fōd/ rēs/ta rānt] 128–10
  - food court [fōd/kōrt] 131–15
  - food preparation worker [fōd/ prē/pā rā/shən wūr/kər] 185–4
  - food processor [fōd/ prā/sē sər] 54–26
  - packaged food [pāk/ijd fōd/] 146–10
  - pet food [pēt/ fōd/] 72–5
- FOOD [fōd] 79
- FOOD PREPARATION AND SAFETY [fōd/ prē/pā rā/shən ən sáf/tē] 76–77
- Food Processor [fōd/ prā/sē sər] 92
- Foods [fōdz] 72, 73
- Food Safety [fōd/ sáf/tē] 76
- FOOD SERVICE [fōd/sür/vəs] 185
- foot [fōt] 104–8
- football [fōt/bōl/] 229–11, 231–21
  - football helmet [fōt/bōl/ hēl/mæt] 231–19
  - footnote [fōt/nōt/] 190–10
- Foot [fōt] 106
- for [fōr] 128–B, 173–C
- forceps [fōr/səps, –sēps] 195–43
- forearm [fōr/ärm/] 106–13
- forehead [fōr/əd/, –hēd/, fār/–] 106–2
- forest [fōr/əst, fār/–] 204–1, 204–11
- forest fire [fōr/əst fir/] 144–7
- fork [fōrk] 55–3, 83–27, 83–28
- forklift [fōrk/lift/] 175–12
- Form [fōrm] 4
- Formal Clothes [fōrm/əl klōz/] 89
- former husband [fōr/mər hūz/bənd] 35 +
- former wife [fōr/mər wif/] 35 +
- forms [fōrmz] 118–4, 134–19, 161–16
- formula [fōr/myə lə] 37–3, 195–34
- fortieth [fōr/tē əth] 16
- forty [fōr/tē] 16
- forward [fōr/wərd] 235–D
- forward button [fōr/wərd büt/n] 197–3
- foundation [fəwn dā/shən] 109–40
- founders [fəwn/dərz] 198–7
- fountain [fəwn/tən] 224–5, 224–9
- four [fōr] 16
- 4-door car [fōr/dör kār/] 156–1
  - 2 x 4 (two by four) [tū/ bi fōr/] 181–19
- fourteen [fōr/tēn/] 16
- fourteenth [fōr/tēnth/] 16
- fourth [fōrth] 16
- Fourth Floor [fōrth flōr/] 50
- Fourth of July [fōrth əv jū lī/] 22–13
- fox [fäks] 216–15
- Fractions [fräk/shənz] 192
- Fractions and Decimals [fräk/shənz ən dē/sə mälz] 17
- frame [frām] 58–4, 58–18
- frayed cord [fräd/ kōrd/] 179–5
- free [frē] 122–7
- free speech [frē/ spēch/] 140–2
- freedom [frē/dəm]
- freedom of religion [frē/dəm əv rī lī/ənjən] 140–3
  - freedom of the press [frē/dəm əv dhə prēs/] 140–4
- freezer [frē/zər] 54–10, 185–3
- freezing [frē/zīng] 13–7
- French [frēnch]
- french fries [frēnch/ frīz/] 79–2
  - French horn [frēnch/ hōrn/] 238–13
- Frequency [frē/kwən sē/] 20
- fresh [frēsh] 71–16
- Friday [fri/dā, –dē] 20–13
- fried [frīd] 76–6
- fried chicken [frīd/ chīk/ən] 76–1
- fringe [frīnj] 99–34
- frog [frög, fräg] 212–25
- front [frünt] 25–7
- front desk [frünt/ dēsk/] 184–12
  - front door [frünt/ dör/] 53–11
  - front seat [frünt/ sēt/] 159–51
  - front walk [frünt/ wōk/] 53–2
- Front Porch [frünt/ pōrch/] 53
- Font Yard and House [frünt/ yārd/ en hōws/] 53
- frostbite [fräst/bīt/] 116–G
- frozen [frō/zən] 63–16, 71–17
- frozen dinner [frō/zən dīn/ər] 72–28
  - frozen vegetables [frō/zən vėj/ta bälz] 72–27
- Frozen Foods [frō/zən fōodz/] 72
- fruit [frōt] 67–9
- fruit salad [frōt sāl/əd] 80–21
- FRUIT [frōt] 68
- frustrated [frūs/trā/təd] 43–27
- frying pan [fri/ing pān/] 78–5
- fuel injection system [fyū/əl īn jēk/shən sīs/təm] 158–17
- full [fūl] 23–9, 42–6
- full-length mirror [fūl/lēnth/ mīr/ər] 58–6
  - full moon [fūl/ mōon/] 205–12
  - full slip [fūl/ slīp/] 91–22
- fumes [fyūmz] 179–3
- funnel [fūn/əl] 195–40
- funny photo [fūn/ē fō/tō] 206–2
- fur [fūr] 216–19
- furious [fyūōr/ē əs] 43 +
- furnished apartment [fūr/nīsh ə pārt/mənt] 48–3
- furniture [fūr/nī chər] 53–19
- furniture polish [fūr/nī chər pāl/īsh] 61–8
  - furniture store [fūr/nī chər stōr/] 126–8
- Furniture and Accessories [fūr/nī chər ən īk sēs/ə rēz] 59
- fuse box [fyūōz/ bāks/] 62–13
- fusion [fyūō/zhən] 218–10
- galaxy [gāl/ək sē] 205–15
- gallbladder [gāl/blād/ər] 107–44
- gallon [gāl/ən] 75–5
- game [gām]
- baseball game [bās/bōl gām/] 44–2
  - board game [bōrd/ gām/] 232–5
  - game show [gām/ shō/] 236–8
  - video game console [vid/ē ō gām/ kən/sōl] 232–3
  - video game control [vid/ē ō gām kən trōl/] 232–4
- Games [gāmz] 59
- GAMES [gāmz] 232–233
- gang violence [gāng/ vi/ə ləns] 142–4
- garage [gə rāzh/, –rāj/] 47–14, 124–1
- garage door [gə rāzh/ dör/] 53–7
- Garage [gə rāzh/, –rāj/] 50
- GARAGE SALE [gə rāzh/ sāl/] 102–103
- garbage [gār/bij]
- garbage can [gār/bij kən/] 53–24
  - garbage disposal [gār/bij dī spō/zəl] 54–7
  - garbage truck [gār/bij trūk/] 127–22
- garden [gār/dn]
- botanical garden [bə tən/ə kəl gār/dn] 222–3
  - roof garden [rōōf/gār/dn] 50–4
  - vegetable garden [vėj/ta bəl gār/dn] 53–27, 177–14
- garden [gār/dn] 53–B
- gardener [gār/dn er, gārd/nər] 167–28
- gardenia [gār dēn/yə] 211–18
- gardening [gārd/ning]
- gardening crew [gārd/ning krōō/] 176–1
  - gardening crew leader [gārd/ning krōō lēd/ər] 176–4
- GARDENING [gārd/ning] 176
- gargle [gār/gəl] 109–L
- garlic [gār/lik] 69–30
- garlic bread [gār/lik brēd/] 81–28
  - garlic press [gār/lik prēs/] 78–11
- Garment Factory [gār/mənt fāk/ta rē, fāk/trē] 98
- garment worker [gār/mənt wūr/kər] 167–29
- garter [gār/tər]
- garter belt [gār/tər bēlt/] 91–16
  - garter snake [gār/tər snāk/] 213–39
- gas [gās] 218–3
- gas gauge [gās/gāj/] 159–31
  - gas meter [gās mē/tər] 62–14
  - gas pedal [gās pēd/] 159–46
  - gas shut-off valve [gās/ shūt/ōf vālv/] 146–4
  - gas station [gās stā/shən] 125–10
  - gas station attendant [gās stā/shən ə tēn/dənt] 162–3
  - gas tank [gās tāngk/] 158–10
- gate [gāt] 50–16, 53–9, 161–8
- Gate [gāt] 161
- gauge [gāj]
- blood pressure gauge [blūd/ prēsh/ər gāj/] 118–9
  - gas gauge [gās/gāj/] 159–31
  - oil gauge [oyl/gāj/] 159–29
  - temperature gauge [tēm/prə chər gāj/] 159–30
- gauze [gōz] 117–8
- gear shift [gīr/ shift/] 159–47
- gel [jēl] 108–2, 108–16
- GEOGRAPHY AND HABITATS [jē əg/rə fē ən hā/bə tāts/] 204
- Geometric Solids [jē/ə mē/trīk sāl/ədz] 193
- geometry [jē əm/ə trē] 192–17
- geothermal energy [jē/ō thūr/məl ēn/ər jē] 218–7
- get [gēt]
- get a job [gēt/ ə jəb/] 40–F
  - get a learner's permit [gēt/ ə lūrn/ərz pūr/mīt] 137–F
  - get a library card [gēt/ ə lībrēr ē kārd/] 133–A
  - get a loan [gēt/ ə lōn/] 49–J
  - get an electric shock [gēt/ ən ī lēk/trīk shāk/] 116–F
  - get a speeding ticket [gēt/ ə spē/dīng tik/ət] 162–C
  - get bed rest [gēt/ bēd/ rēst/] 114–B
  - get change [gēt/ chānj/] 26–A
  - get dressed [gēt/ drēst/] 38–D
  - get elected [gēt/ ī lēk/təd] 139–C



- get engaged** [gét/ ɪn ɡæjd/] 41–J  
**get feedback** [gét/ fəd/bæk/] 191–K  
**get frostbite** [gét/ fröst/bit/] 116–G  
**get good grades** [gét/ ɡood/ ɡrædz/] 10–H  
**get hired** [gét/ hɪrd/] 173–L  
**get home** [gét/ hóm/] 39–R  
**get immunized** [gét/ ɪm/yə nɪzd] 114–I  
**get into** [gét/ ɪn/tōo] 153–E  
**get lost** [gét/ löst/] 162–B  
**get married** [gét/ mæd/] 41–K  
**get off** [gét/ ɔf/] 153–J  
**get on** [gét/ ən/, ɔn/] 153–I  
**get out of** [gét/ ɔwt/ əv] 153–F  
**get the title** [gét/ dhə tɪtli] 157–E  
**get up** [gét/ ʌp/] 38–B  
**get your license** [gét/ jər li/səns] 137–I  
**Getting Your First License**  
 [gét/ɪŋ jər fɪrst/ li/səns] 137  
**Get Well** [gét/ wél/] 114  
**gift** [ɡɪft] 94 +, 240–3  
**gift shop** [ɡɪft/ shəp/] 130 +, 184–5  
**gills** [ɡɪlz] 212–2  
**giraffe** [jə ɾæf/] 217–32  
**girder** [ɡɪr/dər] 178–3  
**girdle** [ɡɪr/dl] 91–15  
**girl** [ɡɜrl] 31–10  
**give** [ɡɪv] 15–F, 122–B, 148–A,  
 glad [ɡlæd] 44–5  
**glass** [ɡlæs] 53–18, 83–22, 83–23  
 glass cleaner [ɡlæs klɛ/nər] 61–14  
**glasses** [ɡlæs/əz] 92–10, 115–7, 179–10  
 sunglasses [sʌn/ɡlæs/əz] 90–27  
**global positioning system (GPS)** [ɡlɔ/bəl  
 pə zɪ/shə nɪŋ sɪs/təm] / [jè/pè/ès/] 155–11  
**gloves** [ɡlʊvz] 90–6, 231–17  
 disposable gloves [dɪ spɔ/ zə bəl ɡlʊvz/] 93–27  
 glove compartment [ɡlʊv/ kəm pært/mənt] 159–44  
 latex gloves [lə/tèks ɡlʊvz/] 93–34  
 rubber gloves [rʊb/ər ɡlʊvz/] 61–4  
 surgical gloves [sʊr/ʃi kəl ɡlʊvz/] 121–39  
 work gloves [wʊrk/ ɡlʊvz/] 92–17, 179–17  
**glue** [ɡlʊo] 183–33  
 glue stick [ɡlʊo/ stɪk] 232–11  
**go** [ɡo]  
**go back** [ɡo/ bæk/] 11–M  
**go for** [ɡo/ fər] 157–J  
**go on** [ɡo/ ən] 173–K  
**go over** [ɡo/ ɔvər] 153–B  
**go past** [ɡo/ pæst/] 155–E  
**go straight** [ɡo/ stræt/] 155–A  
**go through** [ɡo/ thrʊo/] 160–D  
**go to an employment agency**  
 [ɡo/ tə ən ɪm ploy/mənt ə/jən sɛ] 173–E  
**go to bed** [ɡo/ tə béd/] 39–Y  
**go to college** [ɡo/ tə kəl/ɪʃ] 41–I  
**go to jail** [ɡo/ tə ʃæl/] 141–G  
**go to prison** [ɡo/ tə prɪz/ən] 141–G  
**go to school** [ɡo/ tə skʊl] 38–J  
**go to sleep** [ɡo/ tə slɛp/] 39–Z  
**go to the grocery store**  
 [ɡo/ tə dhə ɡrɔs/rè stɔr/, ɡrɔsh/rè] 38–L  
**go to the next line** [ɡo/ tə dhə nɛkst/ lɪn] 196–D  
**go to work** [ɡo/ tə wʊrk/] 38–I  
**go under** [ɡo/ ʌn/dər] 153–A  
 to-go box [tə ɡo/ bæks/] 82–5  
**GO** [ɡo] 222–223  
**goat** [ɡot] 215–5  
**goggles** [ɡæg/əlz] 179–11  
**goldfish** [ɡold/fɪsh/] 215–16  
**golf** [ɡɔlf, ɡɔlf] 228–8  
 golf club [ɡɔlf/ klʌb/] 231–1  
**good** [ɡood] 23–17  
**Goods** [ɡoodz] 73  
**goose** [ɡooz] 214–13  
**gopher** [ɡɔfər] 215–19  
**gorilla** [ɡə ril/ə] 217–29  
**gospel** [ɡɔs/pəl] 237–30  
**Government** [ɡʊ/ vər n mənt] 138–139  
**GOVERNMENT AND MILITARY SERVICE**  
 [ɡʊ/ vər n mənt ən mi/ lə tər è sʊr/vəs] 138–139  
**governor** [ɡʊ/ vər nər] 139–20, 139–21  
**gown** [ɡown] 206–8  
 evening gown [év/nɪŋ ɡown/] 89–18  
 hospital gown [hæs/pi tɪ ɡown/] 121–19  
 nightgown [nit/ɡown/] 91–25  
 surgical gown [sʊr/ʃə kəl ɡown/] 93–37, 121–38  
**GPS (global positioning system)** [jè/pè/ès/] /  
 [ɡlɔ/bəl pə zɪ/shə nɪŋ sɪs/təm] 155–11  
**grab bar** [ɡræb/ bær/] 57–9  
**grades** [ɡrædz] 10–4  
**graduate** [ɡræj/oo æt/] 40–D  
**graduated cylinder** [ɡræj/oo ætəd sɪl/ən dər] 195–38  
**GRADUATION** [ɡræj/oo ə/shən] 206–207  
**graffiti** [ɡræ fèt/tè] 148–1  
**grandchild** [ɡrænd/child/, ɡrænd/–] 34 +  
**granddaughters** [ɡrænd/dɔtərz] 34 +  
**grandfather** [ɡrænd/fæ/dhər, ɡrænd/–] 34–2  
**grandmother** [ɡrænd/mʊdh/ər, ɡrænd/–] 34–1  
**Grandparents** [ɡrænd/pɛr/ənts, ɡrænd/–] 34  
**grandson** [ɡrænd/sʌn/, ɡrænd/–] 34 +  
**grapefruit** [ɡræp/frʊt/] 68–6  
**grapes** [ɡræps] 68–3  
**graph** [ɡræf] 192–15  
**graphic designer** [ɡræf/ɪk dɪ zɪ/nər] 167–30  
**grasshopper** [ɡræs/hæp/ər] 214–24  
**grate** [ɡræt] 77–G  
**grater** [ɡræt/ər] 78–2  
**gray** [ɡræ] 24–15  
 gray hair [ɡræ hɛr/] 33–13  
**grease** [ɡrɛs] 77–B  
**green** [ɡrɛn] 24–5  
 green card [ɡrɛn/ kærd/] 40–2  
 green onions [ɡrɛn/ ʌn/yənz] 69–20  
**greet** [ɡrɛt] 3–G, 171–M, 174–H  
**GREETING** [ɡrɛ/ɪŋ] 2–3  
**greeting card** [ɡrɛ/ɪŋ kærd/] 134–15  
**grill** [ɡrɪl] 53–17  
**grilled** [ɡrɪld/]  
 grilled cheese sandwich  
 [ɡrɪld/ chɛz/ sæn/wɪch, –sænd/–] 80–10  
 grilled fish [ɡrɪld/ fɪsh/] 81–29  
 grilled ribs [ɡrɪld/ rɪbz/] 76–2  
**grocery** [ɡrɔs/rè, ɡrɔsh/rè]  
 grocery bag [ɡrɔs/rè bæɡ/] 67–13  
 grocery clerk [ɡrɔs/rè klɜrk/] 72–4  
**Grocery Products** [ɡrɔs/rè präd/ʌkts] 72  
**GROCERY STORE** [ɡrɔs/ rè stɔr/] 72–73  
**ground** [ɡrownd]  
 ground beef [ɡrownd/ bɛf/] 70–4  
 ground post [ɡrownd/ pɔst/] 134–6  
 playground [plæ/ɡrownd/] 50–3  
**group** [ɡrʊp] 115–15  
**grower** [ɡrɔ/ər] 177–13  
**guard** [ɡærd] 141–3  
 Coast Guard [kɔst/ ɡærd/] 138–18  
 lifeguard [lɪf/ɡærd/] 225–19  
 lifeguard station [lɪf/ɡærd/ stæ/shən] 225–21  
 National Guard [næ/shə nəl ɡærd/] 138–19  
 security guard [sɪ kjʊɔr/ə tɛ ɡærd/] 132–5, 169–55  
 shin guards [shɪn/ ɡærdz/] 231–13  
**guest** [ɡɛst] 184–10  
 guest room [ɡɛst/ rʊm] 184–13  
 guest services [ɡɛst/ sʊr/vəs əs] 130–12  
 guest speaker [ɡɛst/ spɛ/kər] 206–4  
**guinea pig** [ɡɪn/è pig/] 215–14  
**guitar** [ɡɪ tær/] 238–9  
**gums** [ɡʊmz] 106–6  
 gum disease [ɡʊm/ dɪ zɛz/] 119–11  
**gun** [ɡʌn] 142–13, 181–21  
**gurney** [ɡʊr/nɛ] 121–33  
**gutter** [ɡʊt/ər] 53–4  
**gym** [jɪm] 5–19, 126–10, 184–24  
**gymnastics** [jɪm næs/tɪks] 228–9  
**gynecologists** [ɡɪ/nə kæl/ə jɪsts] 120 +  
**habitat** [hæ/bə tæit/] 194–12  
**HABITATS** [hæ/bə tæts/] 204  
**hacksaw** [hæk/sɔ/] 180–5  
**hail a taxi** [hæl/ ə tæx/è/] 152 +  
**hailstorm** [hæl/stɔrm/] 13–21  
**hair** [hɛr] 104–2  
 black hair [blæk/ hɛr/] 33–16  
 blond hair [blænd/ hɛr/] 33–17  
 brown hair [braʊn/ hɛr/] 33–18  
 curly hair [kɜr/lɛ hɛr/] 33–11  
 gray hair [ɡræ/ hɛr] 33–13  
 hair clip [hɛr klɪp/] 108–19  
 hairdresser [hɛr/drɛs/ər] 167–31  
 hair gel [hɛr ʒɛl/] 108–16  
 hairnet [hɛr nɛt/] 93–25  
 hair salon [hɛr sə læn/] 131–18  
 hair spray [hɛr spræ/] 108–12  
 hair stylist [hɛr sti/lɪst] 167–31  
 long hair [lɔŋg/ hɛr/] 33–3  
 red hair [rɛd/ hɛr/] 33–15  
 short hair [shɔrt/hɛr/] 33–1  
 shoulder-length hair [shɔl/dər lɛnth/ hɛr/] 33–2  
 straight hair [stræt/ hɛr/] 33–9  
 wavy hair [wæv/ hɛr/] 33–10  
**HAIR** [hɛr] 33



- half [hāf]
- half bath [hāf/ bāth/] 57 +
  - half brother [hāf/ brūdh/ər] 35–28
  - 1/2 cup [hāf/ kúp/] 75–9
  - half dollar [hāf/ dāl/ər] 26–5
  - half past one [hāf/ pāst/ wun/] 18–11
  - half sister [hāf/ sis/tər] 35–27
  - half slip [hāf/ slīp/] 91–23
- halibut steak [hāl/ə bət stāk/] 71–6
- hall [hōl] 124–8
- hallway [hōl/wā/] 5–10, 184–18
- Hallway [hōl/wā/] 51
- ham [hām] 70–9, 76–5
- hamburger [hām/būr/gər] 79–1
- hammer [hām/ər] 180–1
- jackhammer [jāk/hām/ər] 178–9
  - sledgehammer [slēj/ hām/ər] 178–23
- hammer** [hām/ər] 178–D
- hammock [hām/ək] 53–23
- hamper [hām/pər] 57–1
- hand [hānd] 105–15, 177–20
- DMV handbook [dē/ēm/vē/ hānd/bōōk] 136–1
  - handbag [hānd/bāg/] 87–9, 94–2
  - handbrake [hānd/ brāk/] 59–48
  - handcuffs [hānd/kūfs/] 141–2
  - handsaw [hānd/sō/] 180–4
  - handset [hānd/sēt] 14–1
  - hand towel [hānd tow/əl] 57–15
  - hand truck [hānd trūk/] 175–11
- Hand [hānd] 106
- handicapped parking [hān/dē kāpt pār/king] 128–6, 154–12
- hand in** [hānd/ in/] 10–O
- hanger [hāng/gər] 101–11
- hang up** [hāng/ ūp/] 15–D, 101–H
- happy [hāp/ē] 28–6, 43–31
- hard [hārd] 23–5, 23–24
- hardboiled eggs [hārd/boyl/d/ ēgz/] 76–8
  - hard drive [hārd/ drīv/] 196–6
  - hard hat [hārd/ hāt/] 92–1, 179–9
- hardware store [hārd/wēr/stōr/] 148–4
- harmonica [hār mār/ nī kər] 238–21
- harvest** [hār/vəst] 177–B
- hash browns [hāsh/ brəwnz/] 80–3
- hats [hāts] 90–1, 95–11
- chef's hat [shēfs/ hāt/] 93–28
  - cowboy hat [kōw/boi/ hāt/] 92–18
  - hard hat [hārd/ hāt/] 92–1, 179–9
  - ski hat [skē/ hāt/] 90–11
  - straw hat [strō/ hāt/] 90–23
- have** [hāv]
- have a baby** [hāv/ ə bā/bē] 41–L
  - have a conversation** [hāv/ ə kən/vər sāv/shən] 11–L
  - have a heart attack** [hāv/ ə hārt/ ə tāk/] 116–D
  - have an allergic reaction** [hāv/ ən ə lūr/jīk rē āk/shən] 116–E
  - have a picnic** [hāv/ ə pīk/nīk] 224–D
  - have dinner** [hāv/ dīn/ər] 39–5
  - have regular checkups** [hāv/ rēg/yə lər chēk/ups] 114–H
- Hawaii-Aleutian time [hə wī/ē ə lōō/shən tīm/] 19–27
- hay [hā] 177–18
- hazard [hāz/ərd] 186–6
- hazard lights [hāz/ərd lits/] 159–36
- Hazardous Materials [hāz/ər dəs mə tīr/ē əlz] 179
- hazardous waste [hāz/ər dəs wāst/] 218–12
- Hazards [hāz/ərdz] 179
- head [hēd] 69–32, 104–1
- headache [hēd/āk/] 110–1
  - headband [hēd/bānd/] 90–3
  - headboard [hēd/bōrd/] 58–10
  - head chef [hēd/ shēf/] 185–7
  - headlight [hēd/līt/] 158–7
  - headline [hēd/lin] 133–7
  - headphones [hēd/fōnz/] 6–8, 234–4
  - headset [hēd/sēt] 14–13
  - headwaiter [hēd/wā/tər] 185–12
  - headwrap [hēd/rāp/] 90–7
  - letterhead [lēt/ər hēd] 183–42
  - overhead compartment [ō/vər hēd/ kəm pārt/mənt] 161–13
  - overhead projector [ō/vər hēd/prə jēk/tər] 7–16
  - wireless headset [wīr/ləs hēd/sēt] 14–14
- health [hēlth] 167–32
- health history form [hēlth/ hīs/tə rē fōrm/] 118–4
  - health insurance card [hēlth/ in shōōr/əns kār/d/] 118–3
- HEALTH** [hēlth] 114–115
- HEALTH FAIR** [hēlth/ fēr/] 122–123
- Health Problems [hēlth/ prāb/ləmz] 115
- hear** [hīr] 106–B
- hearing [hīr/ing]
- hearing aid [hīr/ing ād/] 115–10
  - hearing impaired [hīr/ing im pērd/] 32–12
  - hearing loss [hīr/ing lōs/] 115–2
- heart [hārt] 107–38, 116–D, 239–6
- heart disease [hārt/ dī zēz/] 111–11
- hearts [hārts] 233–31
- heater [hē/tər] 159–40
- heating pad [hē/ting pād/] 113–13
- heat wave [hēt/ wāv/] 13–13
- heavy [hēv/ē] 23–13, 32–7, 97–27
- hedge clippers [hēj/ klīp/ərz] 176–11
- heel [hēl] 94–22, 106–24
- high heels [hī/ hēlz/] 89–21, 95–25
- height [hīt] 17–16, 32–5
- Height [hit] 32
- Heimlich maneuver [him/lik mə nōō/vər] 117–18
- helicopter [hēl/ə kāp/tər] 151–9
- helmet [hēl/mət] 93–23, 231–19
- help** [hēlp] 8–J, 147–G
- Help with Health Problems [hēlp/ wīth/ hēlth/ prāb/ləmz] 115
- hem [hēm] 100–8
- hen [hēn] 215–8
- herbal tea [ūr/bəl tē/, hūr/bəl–] 81–40
- herbs [ūrbz, hūr/bz] 84–9
- hibiscus [hī bīs/kəs, hī–] 211–12
- hide** [hīd] 240–D
- high [hī] 91–12, 97–32, 188–3
- high blood pressure [hī/ blūd/ prēsh/ər] 111–14
  - high chair [hī/ chēr/] 37–6, 82–3
  - high heels [hī/ hēlz/] 89–21, 95–25
- high-rise [hī/ rīz/] 127–13
- high school [hī/ skōōl] 188–4
- highway [hī/wā] 155–9
- highway marker [hī/wā mār/kər] 154–17
- hiking [hī/king] 226–7
- hiking boots [hī/king bōōts/] 95–31
- hills [hīlz] 204–16
- downhill skiing [down/hīl/ skē/ing] 227–1
- hip hop [hīp/hāp] 237–26
- hippopotamus [hīp/ə pāt/ə məs] 217–43
- hire** [hīr] 141–B
- hired hand [hīrd/ hānd/] 177–20
- Historical Terms [hīs/tōr/ə kəl tūrmz/] 199
- history [hīs/tə rē] 118–4, 189–12
- HISTORY** [hīs/tə rē] 198–199
- hit** [hit] 230–B
- HIV (human immunodeficiency virus) [āch/i/vē/] / [hyōō/mən im/yə nō dī fish/ən sē vī/rəs] 111–17
- Hi-Visibility safety vest [hī/vī/zə bīl/ə tē vēst/] 92–4
- HOBBIES AND GAMES** [hāb/ēz ən gāmz/] 232–233
- hockey [hāk/ē] 229–13
- hockey stick [hāk/ē stīk/] 231–11
- hold** [hōld] 36–A
- holder [hōl/dər]
- candle holder [kān/dl hōl/dər] 56–21
  - cell phone holder [sēl/ fōn/ hōld/ər] 94–15
  - magazine holder [māg/ə zēn/ hōld/ər] 56–23
  - pot holders [pāt/ hōl/dərz] 78–29
  - toothbrush holder [tōōth/brūsh/ hōld/ər] 57–22
- holiday [hāl/ə dā/] 22–7, 22–8
- Holidays [hāl/ə dāz/] 22
- HOLIDAYS** [hāl/ə dāz/] 239
- holly [hāl/ē] 210–19
- home [hōm] 52–7, 52–12
- home health care aide [hōm/ hēlth/ kər ād] 167–32
  - home improvement store [hōm/ im prōōv/mənt stōr/] 127–20
  - homemaker [hōm/mā/kər] 168–33
  - homesick [hōm/sīk/] 43–20
- HOME** [hōm] 46–47, 48–49
- honeybee [hūn/ē bē/] 214–25
- hood [hōōd] 158–4
- Hood [hōōd] 158
- hoof / hooves [hōōf/ / [hōōvz] 216–17
- hook [hōōk] 180–39, 180–40
- hook and eye [hōōk/ ən ī/] 99–27
  - hook and loop fastener [hōōk/ ən lōōp/ fā/sən ər] 99–29
- horn [hōrn] 159–32, 216–21, 238–11
- French horn [frēnch/ hōrn] 238–13
- horror story [hōr/ər stōr/ē, hār/–] 237–17
- horse [hōrs] 215–4
- horseback riding [hōrs/bāk rī/ding] 226–9
  - horse racing [hōrs/ rā/sing] 228–19
  - seahorse [sē/hōrs/] 212–13
- hose [hōz] 53–21, 91–18
- hospital [hās/pī tl] 125–9, 154–18
- hospital bed [hās/pī tl bēd/] 121–22
  - hospital gown [hās/pī tl gōwn/] 121–19
- HOSPITAL** [hās/pī tl] 120–121
- Hospital Room [hās/pī tl rōōm/] 121



- Hospital Staff [häs/pi tɪ stäf/] 120  
 hostess [hō/stəs] 82–2  
 hot [hät] 13–3, 42–1  
   hot cereal [hät sir/è ə] 80–9  
   hot dog [hät/ dög/] 79–6  
   hot water [hät/ wō/tər] 57–8  
   hot water bottle [hät/ wō/tər bät/] 113–15  
 hotel [hō tēl/] 124–3  
 A HOTEL [hō tēl/] 184  
 hour [ow/ər] 18–1  
 house [hows]  
   courthouse [kört/hows/] 125–13  
   dollhouse [däl/hows/] 59–18  
   housekeeper [hows/kē/pər] 168–34, 184–20  
   housekeeping cart [hows/kē/ping kært/] 184–19  
   House of Representatives  
     [hows/ əv rēp/rī zēn/tə tivz] 138–3  
   house painter [hows/ pän/tər] 168–46  
   houseplant [hows/plänt/] 56–4, 211–27  
   townhouse [town/hows/] 52–6  
   two-story house [tōō/stōr/è hows/] 52 +  
   warehouse [wēr/hows/] 175–7  
   White House [wit/ hows/] 138–7  
 House [hows] 49, 53  
 A HOUSE AND YARD [hows/ən yärd/] 53  
 HOUSEHOLD PROBLEMS AND REPAIRS  
   [hows/höld/ präb/ləmz ən rī pērz/] 62–63  
 HOUSEWORK [hows/würk/] 60  
 housing [how/zing] 52–11  
 hubcap [hüb/käp/] 158–9  
 hug [hüg] 2–E  
 human immunodeficiency virus (HIV)  
   [hyōō/mən im/yə nō dī fish/ən sē vī/rəs] /  
   [äch/i/vē/] 111–17  
 humid [hyōō/məd] 13–15  
 humidifier [hyōō mīd/ə fi/ər] 113–11  
 humiliated [hyōō mil/è ä/təd] 43 +  
 hummingbird [hüm/ing bürd/] 214–10  
 hump [hümp] 217–51  
 hungry [hüng/grē] 42–5  
 hurricane [hür/ə kən/] 145–14  
 hurt [hürt] 42–16, 116–C  
 husband [hüz/bænd] 34–13  
   ex-husband [ëks/ hüz/bænd] 35 +  
   former husband [fōr/mər hüz/bænd] 35 +  
 hatch [hüch] 55–22  
 hybrid [hy/brīd] 156–3  
 hydrant [hi/dränt] 129–27  
 hydroelectric power [hi/drō i lēk/trik pow/ər] 218–5  
 hydrogen peroxide [hi/drä jən pə räk/sid] 117–9  
 hyena [hi/è/nə] 217–30  
 HYGIENE [hy/jēn] 108–109  
 hygienist [hi/jē/nīst, -jēn/ist] 119–3  
 hypertension [hi/pər tēn/shən] 111–14  
 hyphen [hy/fən] 190–20  
 hypoallergenic [hi/pō əl/ər jēn/ik] 108 +  
 I beam [i/ bēm/] 178–3  
 ice [is]  
   ice cream [is/ krēm/] 72–26  
   ice-cream cone [is/ krēm/ kōn] 79–13  
   ice cream shop [is/ krēm/ shäp] 131–16  
   ice hockey [is/ häk/è] 229–13  
   ice pack [is/ päk/] 117–13  
   ice skates [is/ skäts/] 231–9  
   ice skating [is/ skä/ting] 227–4  
   iced tea [ist/ tē/] 79–12  
 icy [i/sē] 13–22  
 ID [i/dē/] 146–19  
 identity theft [i dēn/tə tē théft/] 142–9  
 ignition [ig nīsh/ən] 159–33  
 illegal drugs [i lé/gəl drüg/z] 142–6  
 Illnesses and Childhood Diseases  
   [il/nə səz ən child/hööd dī zēz/ əz] 111  
 ILLNESSES AND MEDICAL CONDITIONS  
   [il/nə səz ən mēd/i kəl kən dish/ənz] 111  
 Immediate Family  
   [i mē/ dē ət fäm/lē, -fä/mələ] 34  
 immigrant [im/ə gränt] 199–19  
 immigrate [im/ə grät/] 40–C  
 immigration [im/ə grä/shən] 199–18  
 immunization [im/yə nə zä/shən] 114 +  
 immunodeficiency [im/yə nō dī fish/ən sē] 111–17  
 impaired [im pērd/] 32–11, 32–12  
 important [im pōrt/ənt] 146–19  
 improvement [im prōōv/mənt] 127–20  
 in [in] 25–6  
   be in shock [bē/ in shäk/] 116–B  
   bubble in [büb/ i in/] 10–K  
   call in [käl/ in/] 186–A  
   check in [chēk/ in/] 160–A  
   check-in kiosk [chēk/in kē/äsk/] 160–2  
   fall in love [fäl/ in luv/] 40–H  
   fill in [fil/ in/] 9–O  
   hand in [händ/in/] 10–O  
   in fashion [in fāsh/ən] 88 +  
   in front of [in frunt/ əv] 24–7  
   in love [in luv/] 42–18  
   in pain [in pän/] 42–11  
   in style [in stil/] 88 +  
   in the middle [in dhə mid/] 24–2  
   look in [lōök/ in] 173–B  
   move in [mōōv/ in/] 48–F  
   send in [sēnd/ in/] 173–H  
   take in [tāk/ in/] 100–D  
   turn in [türn/ in/] 191–M  
   walk-in freezer [wäk/in frē/zər] 185–3  
 inch [inch] 17–15  
 indent [in dēnt/] 190–D  
 independence [in/də pēn/dəns]  
   Declaration of Independence  
     [dēk/lə rā/shən əv in/də pēn/dəns] 198–5  
   Independence Day [in/də pēn/dəns dā/] 22–13  
 INDIVIDUAL SPORTS [in/də vij/ōō əl spōrts/] 228  
 infant [in/fənt] 31–6  
 infection [in fēk/shən] 111–3  
 infectious disease [in fēk/shəs dī zēz/] 111 +  
 influenza [in/flōō èn/zə] 111 +  
 INFORMATION [in/fər mäs/shən] 4  
 inhaler [in hā/lər] 113–33  
 injection [in jək/shən] 114 +, 158–17  
 injured [in/ jərd] 116–C  
 INJURIES [in/jə rēz] 110  
 ink [ink]  
   ink cartridge [ink/ kär/trij] 183–45  
   inkjet printer [ink/jēt prin/tər] 183–18  
   ink pad [ink/ päd/] 183–46  
 inline [in/lin/]  
   inline skates [in/lin/ skäts/] 231–10  
   inline skating [in/lin/ skä/ting] 228–10  
 inquire about benefits  
   [in kwir/ ə bowt/bēn/ə fits] 174 +  
 insects [in/sēkts] 209–11  
   insect bite [in/sēkt bit/] 110–11  
   insect repellent [in/sēkt rī pēl/ənt] 226–23  
 Insects [in/sēkts] 214  
 INSECTS [in/sēkts] 214  
 insert [in sürt/] 132–D  
 INSIDE AND OUTSIDE THE BODY  
   [in/sid/ ən owt/sid/ dhə bäd/è] 106–107  
 Inside the Car [in/sid/ dhə kār/] 159  
 Inside the Kit [in/sid/ dhə kit/] 117  
 Inside the Trunk [in/sid/ dhə trünk/] 158  
 inspect [in spēkt/] 147–N  
 install [in stäl/] 176–H, 178–C  
 instructor [in strük/tər] 6–4  
 Instrument Panel [in/strə mēnt pän/əl] 159  
 instruments [in/strə mēnts] 119–4, 238  
 insulation [in/sə lä/shən] 178–14  
 insurance [in shōōr/əns] 118–3, 136–8  
 integers [in/tə jərz] 192–1, 192–2  
 Integers [in/tə jərz] 192  
 intercom [in/tər kām/] 50–5  
 interest inventory [in/trəst in/vən tör/ è] 172–11  
 international call [in/tər nāsh/ə nəl kōl/] 15–35  
 Internet [in/tər nēt/]  
   Internet listing [in/tər nēt/ list/ing] 48–1  
   Internet map [in/tər nēt/ mǎp] 155–12  
   Internet phone call [in/tər nēt/ fon/ käl] 14–20  
 INTERNET [in/tər nēt/] 197  
 internist [in/tür/nīst] 120–1  
 internship [in/türn ship/] 172–6  
 interpreter [in/tür/prə tər] 168–35  
 INTERSECTION [in/tər sēk/shən] 128–129  
 INTERVIEW SKILLS [in/tər vyōō/ skilz/] 174  
 intestinal parasites [in tēs/tə nəl pär/ə sīts/] 111–13  
 intestines [in tēs/tənz] 107–42  
 In the Airline Terminal [in dhə èr/lin tür/mə nəl] 160  
 In the Examining Room  
   [in dhə ig zām/ə ning rōōm/] 118  
 In the Waiting Room [in dhə wā/ting rōōm/] 118  
 into [in/tōō, -tə] 153–E  
 intravenous drip (IV)  
   [in/trə vē/nəs drīp/] / [i/vē/] 121–25  
 introduce [in/trə dōōs/] 2–C, 3–I  
 introduction [in/trə dük/shən] 190–6  
 invention [in vèn/shən] 199–12  
 inventor [in vèn/tər] 199–13  
 inventory [in/vən tör/ è] 172–11, 172–12  
 invertebrates [in vür/ tə brəts/] 194–13  
 invitation [in və tās/shən] 12–I, 12–J, 64–9  
 invite [in vit/] 12–H  
 iris [i/rəs] 211–16  
 iron [i/ərn] 101–13, 108–17  
 iron [i/ərn] 101–G



- ironed [i'ærnd] 101–20  
 ironing board [i'ær nɪŋ bɔːrd/] 101–14  
 irritated [i'rə tɑːtəd] 64–6  
 island [i'lænd] 204–8  
 IV (intravenous drip)  
 [i've/]/ [in'trə vɛ/nəs drɪp/] 121–25  
 ivory [i'vər ɛ] 24–16  
 ivy [i've] 210–25  
 jack [jæk] 158–24  
 jacket [jæk/ət] 90–8  
 chef's jacket [shɛfs/ jæk/ət] 93–29  
 down jacket [daʊn/ jæk/ət] 90–16  
 leather jacket [lɛðh/ər jæk/ət] 90–4  
 sports jacket [spɔːrts/ jæk/ət] 89–14  
 jackhammer [jæk/ hām/ər] 178–9  
 jack-o'-lantern [jæk/ə lɑːn/tɜːn] 239–10  
 janitor [jæn/i tər] 182–3  
 January [jæn/yoo ɛr/ɛ] 21–25  
 jar [jɑːr] 74–2, 74–14  
 jasmine [jæz/mæn] 211–22  
 jaw [jə] 106–4  
 jay [jɑː] 214–6  
 jaywalk [jɑː/wæk] 128–C  
 jazz [jæz] 237–24  
 jeans [jɛnz] 86–2, 92–19  
 jellyfish [jɛl/ɛ fɪʃ/] 212–14  
 jewelry [joo/əl rɛ]  
 jewelry department [joo/əl rɛ dɪ pɑːrt/mənt] 95–8  
 jewelry store [joo/əl rɛ stɔːr/] 130–2  
 jigsaw [jɪg/sɔː] 180–10  
 job [jɒb] 172–1, 172–3, 172–7  
 job fair [jɒb/ fɛr] 172–13  
 JOB SAFETY [jɒb/ sɑːf/tɛ] 179  
 JOBS AND OCCUPATIONS  
 [jɒbz/ ən ək/yə pɑː/shənz] 166–169  
 JOB SEARCH [jɒb/ sɜːtʃ/] 173  
 JOB SKILLS [jɒb/ skɪlz/] 170  
 Job Training [jɒb/ træn/ɪŋ] 172  
 jockstrap [jæk/stræp/] 91–6  
 join [joɪn] 143–L  
 judge [jʊdʒ] 141–6  
 Judicial Branch [joo dɪ/shəl brɑːnʃ/] 138  
 juice [juːs] 73–32  
 July [juː li/] 21–31  
 jump [jʌmp] 230–I  
 jumper cables [jʌm/pər kɑː/bælz] 158–21  
 jump rope [jʌmp/ rɒp/] 224–4  
 jumpsuit [jʌmp/suːt/] 93–24  
 June [juːn] 21–30  
 junior high school [jooŋ/yər hi/ skooʌl] 188–3  
 junk mail [jʌnk/ mɑːl/] 135 +  
 Jupiter [juːpə tər] 205–5  
 jury [jʊr/ɛ] 141–8  
 justices [jʊs/tə sɛz] 138–12, 138–13  
 kangaroo [kæŋ/gə roo/] 217–44  
 keep [kɛp] 28–B  
 ketchup [kɛʃ/əp, kæʃ/-] 79–21  
 kettle [kɛt/] 54–21  
 key [kɛ] 51–30, 155–9  
 key pad [kɛ/ pæd/] 14–5  
 pound key [paʊnd/ kɛ/] 14–7  
 star key [stɑːr/ kɛ/] 14–6  
 keyboard [kɛ/bɔːrd/] 196–14, 238–18  
 Keyboarding [kɛ/bɔːrd/ɪŋ] 196  
 kick [kɪk] 230–E  
 kidney [kɪd/nɛ] 107–43  
 kids' bedroom [kɪdz/ bɛd/rɔːm/] 47–9  
 KIDS' BEDROOM [kɪdz/ bɛd/rɔːm/] 59  
 king-size bed [kɪŋ/sɪz/ bɛd/] 184–15  
 kiosk [kɛ/æsk/] 131–22, 160–2  
 kiss [kɪs] 3–K, 36–P  
 kit [kɪt]  
 doll making kit [dɔːl/ mɑːkɪŋ kɪt/] 232–13  
 first aid kit [fɜːst/ æd/ kɪt/] 117–1, 146–18  
 model kit [mɔːd/ kɪt/] 232–9  
 wood working kit [wɔːd/wɜːr/kɪŋ kɪt/] 232–14  
 Kit [kɪt] 117  
 kitchen [kɪʃ/ən] 46–5, 83–15  
 kitchen timer [kɪʃ/ən tɪ/mər] 78–18  
 A KITCHEN [ə kɪʃ/ən] 54  
 Kitchen [kɪʃ/ən] 185  
 KITCHEN UTENSILS [kɪʃ/ən yoo tɛn/sɛlz] 78  
 kite [kɪt] 225–2  
 kitten [kɪt/n] 215–10  
 kiwi [kɛ/wɛ] 68–22  
 knee [nɛ] 106–20  
 knee highs [nɛ/hɪz/] 91–12  
 knee pads [nɛ/pædz/] 179–19  
 knife [nɪf] 55–4, 83–30  
 carving knife [kɑːr/vɪŋ nɪf/] 78–12  
 multi-use knife [mʊl/tɛ yoo/s nɪf/, mʊl/tɪ-] 226–20  
 paring knife [pɛr/ɪŋ nɪf/] 78–16  
 steak knife [stæk/ nɪf/] 83–29  
 knit [nɪt] 233–F  
 knitting needles [nɪt/ɪŋ nɛd/lz] 233–23  
 knit top [nɪt/ tɒp/] 88–7  
 knob [nɒb] 194–22, 194–23  
 doorknob [dɔːr/nɒb/] 53–12  
 knuckle [nʊk/əl] 106–17  
 koala [koo/ə lɑː] 217–45  
 lab [læb] 5–15  
 lab coat [læb/ kɔːt/] 93–33  
 Lab [læb] 195  
 label [læ/bəl]  
 mailing label [mɑːlɪŋ læ/bəl] 183–41  
 nutrition label [noot rɪ/shən læ/bəl] 122–8  
 prescription label [prɪ skrɪp/shən læ/bəl] 112–4  
 warning label [wɑːr/nɪŋ læ/bəl] 112–8  
 label [læ/bəl] 9–V  
 Labor Day [lɑː/bər dæ/] 22–14  
 lace [læs] 99–9  
 shoelaces [shoo/ə lɑː sɛz] 94–24  
 ladder [læd/ər] 178–2  
 ladle [læ/dl] 78–7  
 ladybug [læ/dɛ bʊg/] 214–26  
 lake [læk] 204–13  
 lamb [læm] 70–14  
 lamb chops [læm/ ʃæps/] 70–15  
 lamb shanks [læm/ shæŋks/] 70–13  
 Lamb [læm] 70  
 lamp [læmp] 56–15, 58–25  
 lampshade [læmp/shæd/] 56 +, 58–26  
 land [lænd] 160–K  
 landlord [lænd/lɔːrd/] 51–27  
 landmarks [lænd/mɑːrks/] 220–1  
 landscape designer [lænd/skɑːp/ dɪ zɪ/nər] 176–5  
 LANDSCAPING AND GARDENING  
 [lænd/skɑːpɪŋ ən gɑːrd/nɪŋ] 176  
 languages [læŋ/gwɪ jəz] 189–13  
 language arts [læŋ/gwɪj ɑːrts/] 189–9  
 lantern [læn/tɜːn] 226–22, 239–10  
 laptop [læp/tɒp/] 196–16  
 large [lɑːrʒ] 96–4, 96–5  
 laser printer [lɑːzər prɪn/tɜːr] 183–19  
 lashes [læʃ/əz]  
 eyelashes [i/læʃ/əz] 106–11  
 last [læst]  
 last name [læst/ nɑːm/] 4–4  
 last week [læst/wɛk/] 20–18  
 late [læt] 19–24  
 latex gloves [læ/tɛks glʊvz/] 93–34  
 laugh [lɑːf] 44–A  
 laundromat [lɔːn/drə mæt/] 128–1  
 laundry [lɔːn/drɛ] 101–1  
 laundry basket [lɔːn/drɛ bɑːs/kæt] 101–2  
 laundry detergent [lɔːn/drɛ dɪ tɜːr/jənt] 101–8  
 LAUNDRY [lɔːn/drɛ] 101  
 Laundry Room [lɔːn/drɛ roo/m/] 50  
 lawn [lɔːn] 53–26  
 lawn mower [lɔːn/ moʊ/ər] 176–6  
 lawyer [lɔː/yər] 168–36  
 lay [lə] 178–B  
 layer cake [lɑːr kæk] 81–33  
 LCD projector [ɛl/sɛ/dɛ/ prɒ jɛk/tɜːr] 6–6, 235–29  
 leader [lɛ/dər] 176–4  
 leaf / leaves [lɛf / lɛvz] 210–6, 211–6  
 leaf blower [lɛf/ blɔːr] 176–2  
 leaking [lɛ/kiŋ] 62–3  
 learn [lɜːn] 40–E  
 Learning New Words [lɜːr/nɪŋ nɔː/ wɜːrdz/] 8  
 lease [lɛs] 48 +, 51–28  
 leather [lɛðh/ər] 98–6  
 leather jacket [lɛðh/ər jæk/ət] 90–4  
 leave [lɛv] 11–O, 38–N, 82–J, 160–J, 171–P  
 leaves / leaf [lɛvz] / [lɛf] 210–6, 211–6  
 leaf blower [lɛf/ blɔːr] 176–2  
 lecture [lɛk/ʃər] 122–9  
 left [lɛft] 25–1, 154–8, 155–C  
 legal [lɛ/gəl]  
 legal holiday [lɛ/gəl hɑːl/ə dæ/] 22–8  
 legal pad [lɛ/gəl pæd/] 183–38  
 Legal Holidays [lɛ/gəl hɑːl/ə dæz/] 22  
 LEGAL SYSTEM [lɛ/gəl sɪs/təm] 141  
 Leg and Foot [lɛg/ ən fɔːt/] 106  
 leggings [lɛg/ɪŋz] 90–12  
 Legislature [lɛ/jəs lɑː/ʃər] 139–23  
 legs [lɛgz] 70–21, 105–9  
 leg of lamb [lɛg/ əv læm/] 70–14  
 lemonade [lɛm/ə næd/] 84–2  
 lemons [lɛm/ənz] 68–7  
 lend [lɛnd] 26–C  
 length [lɛŋkθ] 17–17, 96–17  
 lengthen [lɛŋkθ/ən] 100–A  
 lens / lenses [lɛnz] / [lɛnz/əz] 115–8, 235–23  
 leopard [lɛp/ərd] 217–34  
 let out [lɛt/ oʊt/] 100–C



- letter [lét/ər] 134–13  
 letter carrier [lét/ər kār/ə ər] 134–20  
 letterhead [lét/ər héd/ɪ] 183–42
- lettuce [lét/əs] 69–1
- level [læv/əl] 172–1, 180–29
- librarian [li brēr/é ən] 133–9
- library [li/brēr é] 5–17, 125–15  
 library clerk [li/brēr é klürk/] 133–1  
 library patron [li/brēr é pā/trən] 133–3
- LIBRARY [li/brēr é] 133
- license [li/səns]  
 driver's license [dri/vərz li/səns] 40–4, 136–9  
 driver's license number  
 [dri/vərz li/səns nūm/bər] 136–11  
 license plate [li/səns plāt/] 136–12, 158–12  
 marriage license [mār/ij li/səns] 41–8  
**renew** a license [ri nōō/ ə li/səns, –nyōō–] 136 +  
 taxi license [tāk/sé li/səns] 152–22
- License [li/səns] 137
- licensed practical nurse (LPN)  
 [li/sənst prāk/tə kəl nūrs/] / [él/pé/én/] 120–11
- lid [lid] 78–24
- lieutenant governor [lōō tē/nənt gū/ vər nər] 139–21
- life [lif]  
 lifeguard [lif/gärd/] 225–19  
 lifeguard station [lif/gärd/ stā/shən] 225–21  
 lifesaving device [lif/sā/ving di vis/] 225–20  
 life vest [lif/ vēst/] 161–25, 226–14  
 wildlife [wild/ lif/] 220–3
- LIFE [lif] 212–213
- LIFE EVENTS AND DOCUMENTS  
 [lif/ i vēnts/ ən dāk/yə mənts] 40–41
- lift [lift] 11–E
- light [lit] 23–14, 97–28  
 brake light [brāk/ lit/] 158–14  
 daylight saving time [dā/lit/ sā/ving tim/] 19–25  
 flashlight [flāsh/lit/] 146–14  
 hazard lights [hāz/ərd lits/] 159–36  
 headlight [héd/ lit/] 158–7  
 light blue [lit/ blōō/] 24–11  
 light bulb [lit/ bŭlb/] 56 +  
 light fixture [lit/ fiks/chər] 55–18  
 light source [lit/ sōrs/] 194–21  
 light switch [lit/ swich/] 58–27  
 night light [nit/ lit/] 37–27  
 porch light [pōrch/ lit/] 53–13  
 streetlight [strēt/lit/] 148–3  
 string lights [string/ litz/] 239–18  
 tail light [tāl/ lit/] 158–13  
 traffic light [träf/ik lit/] 128–8  
 work light [wŭrk/ lit/] 181–44
- lightning [lit/ning] 13–17
- lily [li/é] 211–26
- limbs [limz] 106 +, 210–3
- limes [limz] 68–8
- limit [li/mət] 154–4
- limo / limousine [li/mō/ / li/mə zēn] 156–11
- line [lin] 73–11  
 assembly line [ə sēm/blē lin] 175–6  
 clothesline [klōz/lin/] 101–9  
 curved line [kŭrvd/ lin/] 193–23  
 headline [héd/lin/] 133–7  
 line cook [lin/ kōōk/] 93, 185 +  
 line segment [lin/ sēg/mənt] 193–20  
 line supervisor [lin/ sōō/pər vi zər] 175–4  
 parallel lines [pā/rə lēl linz/] 193–25  
 perpendicular lines  
 [pŭr/pən dik/yə lər linz/] 193–24  
 straight line [strāt/ lin/] 193–22
- linen [lin/ən] 98–2  
 linen closet [lin/ən klāz/ət] 57 +
- liner [li/nər]  
 eyeliner [i/li/nər] 109–36
- Lines [linz] 193
- lingerie [län/zhə rā/, –jə–] 91 +
- links [linkz] 197–10
- lion [li/ən] 213–33, 216–2, 217–36
- lip [lip] 106–5  
 lipstick [lip/stik/] 109–38
- Liquid Measures [lik/wəd mēzh/ərz] 75
- liquids [lik/wədz] 61–21, 179–8
- list [list] 67–14
- listen [lis/ən] 6–C, 118–C, 174–K
- listing [list/ing] 48–1
- litter [lit/tər] 148–2
- litter [lit/tər] 219–L
- little [lit/l] 23–1
- Little League [lit/l lēg/] 229 +
- live [liv] 140–H
- LIVE [liv] 52
- live music [liv/ myōō/zik] 84–1
- liver [liv/ər] 70–7, 107–40
- livestock [liv/stäk/] 177–15
- living room [liv/ing rōōm/] 47–12
- LIVING ROOM [liv/ing rōōm/] 56
- lizard [liz/ərd] 213–40
- llama [lä/mə] 217–25
- load [lōd] 101–C  
 loading dock [lō/ding dāk/] 175–15
- loaf [lōf] 74–10, 74–22  
 meatloaf [mēt/lōf/] 81–31
- loafers [lō/fərz] 95–30
- Lobby [läb/é] 50
- lobster [läb/stər] 71–10
- local call [lō/kəl kōl/] 15–31
- lock [läk] 51–34, 159–25  
 locksmith [läk/smith/] 62–11
- lock [läk] 143–E
- locker [lä/kər] 5–11, 50–17
- locket [läk/ət] 95–35
- Logging on and Sending Email  
 [lög/ing ən/ ən sēnd/ing ē/mäl, –ön–] 197
- lonely [lōn/lē] 42–17
- long [lōng] 96–18  
 long distance call [lōng/dis/təns kōl/] 15–32  
 long hair [lōng/ hēr/] 33–3  
 long-sleeved [lōng/slēvd/] 96–14  
 long underwear [lōng/ ün/dər wēr/] 91–3
- look [lōök]  
**look at** [lōök/ ät/, –ət] 49–H, 157–A  
**look for** [lōök/ för/] / [lōök/ fər] 133–B, 173–C  
**look in** [lōök/ in] 173–B  
**look up** [lōök/ ūp] 8–A
- loop [lōōp] 99–29
- loose [lōōs] 97–30
- lose [lōōz] 229 +
- loss [lös] 115–2
- lost child [lōst/ child/] 144–1
- lotion [lō/shən] 37–13, 108–9
- loud [lōwd] 23–11
- loungewear [lōwnj/wēr/] 91 +
- love [lŭv] 40–H, 42–18  
 love seat [lŭv sēt/] 56–1
- low [lō] 97–31  
 low-cost exam [lō/kōst ig zām/] 122–1  
 low-cut socks [lō/küt/ sāks/] 91–10  
 low-fat milk [lō/fät/ milk/] 81–42
- lower back [lō/ər bāk/] 107–29
- lozenges [läz/ən jəz] 113–30
- LPN (licensed practical nurse) [él/pé/én/] /  
 [li/sənst prāk/tə kəl nūrs/] 120–11
- luggage [lŭg/ij] 161–18  
 luggage cart [lŭg/ij kärt/] 184–8
- lug wrench [lŭg/ rēnch/] 158–22
- lumber [lŭm/bər] 178–17
- Lunch [lŭnch] 80
- lung [lŭng] 107–39
- machine [mə shēn/]  
 answering machine [än/sər ing mə shēn/] 14–17  
 ATM (Automated Teller Machine) [ä/tē/ēm/] /  
 [ō/tə mät id tē/lər mə shēn/] 132  
 fax machine [fäks/ mə shēn/] 183–21  
 machine operator [mə shēn/ äp/ə rā tər] 168–37  
 machine screw [mə shēn/ skrōō/] 180–32  
 sewing machine [sō/ing mə shēn/] 98–13  
 sewing machine operator  
 [sō/ing mə shēn/ äp/ə rā tər] 98–14  
 stamp machine [stämp/ mə shēn/] 135–11  
 vending machine [vēnd/ing mə shēn/] 152–9
- Machine [mə shēn/] 98, 132
- magazine [mäg/ə zēn/, mäg/ə zēn/] 133–5  
 magazine holder [mäg/ə zēn/ hōl/dər] 56–23
- magnet [mäg/nət] 195–36
- magnolia [mäg nōl/yə] 210–8
- mail  
 airmail [ēr/mäl/] 134–5  
 Certified Mail® [sŭr/tə fid mäl/] 134–4  
 Express Mail® [ik sprēs/ mäl/] 134–2  
 junk mail [jŭnk/ mäl/] 135 +  
 mailboxes [mäl/bäk/səz] 50–11, 53–1, 128–13,  
 135–12  
 media mail [mē/dē ə mäl/] 134–3  
 overnight / next day mail  
 [ō/vər nit/ / nēkst/ dā/ mäl/] 135 +  
 Priority Mail® [pri/ör ə tē mäl/] 134–1
- mail [mäl/] 135–D
- mailer [mä/lər] 183–40
- mailing [mä/ling]  
 mailing address [mä/ling ə drēs/, ä/drēs] 134–22  
 mailing label [mä/ling la/bəl] 183–41
- main office [män/ ö/fis] 5–12
- MAINTAINING A CAR [män/tä ning ə kār/] 157
- maintenance [män/tn əns] 184–23
- maitre d' [mä/trə dē/] 185–11
- make [mäk] 156 +



**make** [mæk]**make** a deposit [mæk/ ə dī pəz/ət] 132-B**make** a disaster kit [mæk/ ə diz/əs tər kit/] 146-B**make** a mortgage payment

[mæk/ ə mɔr/gəj pā/mənt] 49-L

**make** an offer [mæk/ ən ɔf/ər] 49-I**make** a wish [mæk/ ə wish/] 240-B**make** copies [mæk/ kəp/əz] 171-D**make** dinner [mæk/ dīn/ər] 39-Q**make** eye contact [mæk/ i/ kən/təkt] 174-J**make** furniture [mæk/ fūr/nī chər] 170-G**make** lunch [mæk/ lūnch/] 38-F**make** progress [mæk/ prə/grəs] 10-G**make** small talk [mæk/ smɔl/tɔk] 12-B**make** the bed [mæk/dhə bēd/] 60-F**maker** [mā/kər]

dressmaker [drēs/mā/kər] 100-1

dressmaker's dummy [drēs/mā/kər dū/mē] 100-2

homemaker [hōm/mā/kər] 168-33

**Makeup** [mæk/ʊp] 109

makeup remover [mæk/ʊp rī mōōv/ər] 109-42

making [mā/king] 232-13

MAKING ALTERATIONS [mæk/ing əl/tə rā/shənz] 100

MAKING CLOTHES [mæk/ing klōz/] 98-99

Making an Emergency Call

[mā/king ən ī mūr/jən sē kōl/] 15

Making a Phone Call [mā/king ə fōn/ kōl/] 15

male [māl] 4-17

mall [möl] 126-7

MALL [möl] 130-131

mallet [mäl/ət] 180-2

mammals [mām/əlz] 209-10

Mammals [mām/əlz] 213

MAMMALS [mām/əlz] 216-217

manager [mān/i jər] 50-8, 72-8

account manager [ə kownt/ mān/i jər] 132-9

office manager [ɔf/əs mān/i jər] 182-8

Manager [mān/i jər] 92

mane [mān] 217-49

maneuver [mā nōō/vər] 117-18

mangoes [māng/gōz] 68-21

manicurist [mā/nə kyōō/rīst] 168-38

man / men [mān] / [mēn] 30-1, 30-4

doorman [dōr/mān/] 184-1

mantle [mān/təl] 56-11

manual [mān/yōō əl] 117-2

Manual Transmission [mān/yōō əl trānz mīsh/ən] 159

**manufacture** [mān/yə fāk/chər] 175-B

map [māp] 7-12, 155-12

Map [māp] 13

maple [mā/pəl] 210-12

Maps [māps] 155

MAPS [māps] 155

March [mārch] 21-27

margarine [mār/jər ən] 72-20

marigold [mār/ə gōld/] 211-13

MARINE LIFE, AMPHIBIANS, AND REPTILES

[mā rēn/ lif/ əm fib/ē ənz ən rēp/tilz] 212-213

Marines [mā rēnz/] 138-17

mark [mārk] 190-12, 190-13, 190-15

postmark [pōst/mārk/] 134-24

markers [mār/kərz] 7-17, 7-24, 154-17

market [mār/kət] 222-6

supermarket [sōō/pər mār/kət] 127-18

MARKET [mār/kət] 66-67

marriage license [mār/tij li/səns] 41-8

married couple [mār/əd kū/pəl] 35-20

Mars [mārz] 205-4

martial arts [mār/shəl ərts/] 228-11

Martin Luther King Jr. Day

[mār/tən lōō/thər-king/ jōōn/yər dā/] 22-10

mascara [mā skār/ə] 109-39

mashed potatoes [māsh/ət pə tā/tōz] 81-23

mask [māsk] 239-9

catcher's mask [käch/ərz māsk/] 231-15

diving mask [dī/vīng māsk/] 225-6

face mask [fās/ māsk/] 93-32

oxygen mask [äk/sī jən māsk/] 161-24

particle mask [pār/ti kəl māsk/] 179-14

ski mask [skē/ māsk/] 90-15

surgical mask [sūr/ji kəl māsk/] 93-36

ventilation mask [vēnt/əl ə/shən māsk/] 92-7

masking tape [mās/king tēp/] 181-53

mat [māt] 57-3, 57-28

placemat [plās/māt] 55-11

**match** [mäch] 9-T

matches [mäch/əz] 146-16, 226-21

matching [mäch/ing] 28-3

Material [mə tūr/ē əl] 98

materials [mə tūr/ē əlz] 98 +, 179-7

Materials [mə tūr/ē əlz] 179

maternity [mə tūr/nə tē]

maternity dress [mə tūr/nə tē drēs/] 88-5

maternity store [mə tūr/nə tē stōr/] 131-19

math [māth] 189-10

MATHEMATICS [māth/ə māt/iks] 192-193

Math Operations [māth/ əp/ə rā/shənz] 192

Math Problem [māth/ prāb/ləmz] 192

mattress [māt/trəs] 58-20

May [mā] 21-29

mayonnaise [mā/ə nāz/, mā/ə nāz/] 79-23

mayor [mā/ər] 139-26

meadow [mēd/ō] 204-20

measles [mē/zəlz] 111-5

measure [mēzh/ər] 100-17, 181-45

**measure** [mēzh/ər] 17-C

Measurement [mēzh/ər mənt] 17

MEASUREMENTS [mēzh/ər mənts] 17, 75

Measures [mēzh/ərz] 75

Measuring Area and Volume

[mē/zhər ūng ər/ē ən vāl/yəm, -yōōm] 193

meat [mēt] 66-2

meatballs [mēt/bōlz] 81-27

meatloaf [mēt/lōf/] 81-31

Meat [mēt] 70, 76

MEAT AND POULTRY [mēt/ n pōl/trē] 70

mechanic [mə kən/ik] 166-8

Mechanic [mə kən/ik] 158

media mail [mē/dē ə māl/] 134-3

medical [mēd/i kəl] 121-32

medical chart [mēd/i kəl chārt/] 121-24

medical emergency bracelet

[mēd/i kəl ī mūr/jən sē brās/lət] 117-3

medical records technician

[mēd/i kəl rēkərdz tēk nīsh/ən] 168-39

medical waste disposal

[mēd/i kəl wāst/ dī spō/zəl] 121-31

MEDICAL CARE [mēd/i kəl kēr/] 118

MEDICAL CONDITIONS [mēd/i kəl kən dīsh/ənz] 111

MEDICAL EMERGENCIES [mēd/i kəl ī mūr/jən sēz] 116

Medical Procedures [mēd/i kəl prə se/jərz] 118

Medical Specialists [mēd/i kəl spē/shə līsts] 120

Medical Technician [mēd/i kəl tēk nīsh/ən] 93

Medical Warnings [mēd/i kəl wōr/nīngz] 112

medication [mēd/ə kə/shən] 112-3, 112 +,

113-18, 121-20

Medication [mēd/ə kə/shən] 113

medicine cabinet [mēd/ə sən kəb/ə nət] 57-20

medium [mē/dē əm] 96-3

meet [mēt] 222-6

**meet** [mēt] 49-G, 49-R

meeting [mē/tīng]

meeting place [mē/tīng plās/] 146-1

meeting room [mē/tīng rōōm/] 184-25

MEETING AND GREETING [mē/tīng ən grē/tīng] 2-3

melons [mēl/ənz] 68-19

watermelons [wōtər mēl/ənz] 68-18

membrane [mēm/brān] 194-6

Memorial Day [mə mōr/ē əl dā/] 22-12

memory card [mēm/ə rē kərd/] 235-20

men / man [mēn] / [mān] 30-1, 30-4

doorman [dōr/mān/] 184-1

men's store [mēnz/ stōr/] 130 +

Men's Underwear [mēnz/ un/dər wēr/] 91

menu [mēn/yōō] 82-7, 197-8

menu bar [mēn/yōō bār/] 197-1

MENU [mēn/yōō] 80-81

Mercury [mūr/kyə rē] 205-1

merge [mūrj] 154-10

mess [mēs] 64-8

message [mēs/tij] 14-18, 14-19

messenger [mēs/ən jər] 168-40

meter [mē/tər] 62-14, 129-25, 152-23

mice / mouse [mis] / [mows] 63-28, 196-15, 215-18

microphone [mī/krə fōn/] 234-18

microprocessor [mī/krə prās/ēs sər] 196-4

Microscope [mī/krə skōp/] 194

**microwave** [mī/krə wāv/] 77-T

microwave oven [mī/krə wāv/ ūv/ən] 54-13

middle [mīd/l] 25-2

middle-aged [mīd/l əjd/] 32-2

middle initial [mīd/l ī nīsh/əl] 4-3

middle school [mīd/l skōōl/] 188-3

mid-length [mīd/lēnth] 96-17

midnight [mīd/nīt/] 18-21

Military [mī/lə tēr ē] 138

MILITARY SERVICE [mī/lə tēr ē sūr/vəs] 138-139

milk [mīlk] 66-5, 81-42

milkshake [mīlk shāk/] 79-14

**milk** [mīlk] 177-C

mini [mīn/ē] 96-15

mini-blinds [mīn/ē blīndz/] 58-8

minivan [mīn/ē vān/] 156-8

minister [mī/nə stər] 199-7



- minutes [mɪn/əts] 18–2
- mirror [mɪr/ər] 57–16  
full-length mirror [fʊl/lɛnθ mɪr/ər] 58–6  
rearview mirror [rɪr/vyoo/ mɪr/ər] 159–35  
sideview mirror [sɪd/vyoo/ mɪr/ər] 158–3
- misbehave** [mɪs/bɪ hæv/] 44–B
- miss the bus** [mɪs dhə bʊs/] 152 +
- missing [mɪs/ɪŋ] 97–40
- mittens [mɪt/nz] 90–10
- mix** [mɪks] 77–R
- mixed berries [mɪkst/ bɛr/ɛz] 81–36
- mixer [mɪk/sər] 54–25
- mixing bowl [mɪk/sɪŋ bɔl/] 54–28, 78–31
- mobile [mɔ/bɛl] 59–5  
mobile home [mɔ/bəl hɔm/] 52–7
- model [mäd/I] 156 +, 168–41  
model kit [mäd/I kɪt/] 232–9  
model trains [mäd/I trænz/] 233–27
- modern [mäd/dərn] 199–2
- moist towelettes [moyst/ tow/əl ɛts] 146–12
- moisturizer [moys/ chə rɪ/zər] 108–9
- mole [mɔl] 32–16
- molecule [mäl/i kyoo/l] 195–27
- monarch [mä/nərk, mä/nərk/] 199–4
- Monday [mʌn/dä, -dē] 20–9
- MONEY** [mʌn/ɛ] 26
- monitor [män/ə tər] 196–11  
arrival and departure monitors  
[ə rɪ/vəl ən dɪ pər/ chər män/ə tərz] 161–7  
baby monitor [bä/bɛ män/ə tər] 59–7  
vital signs monitor [vi/təl sɪnz män/ə tər] 121–26
- monkey [mʌŋg/kɛ] 217–26
- month [mʌnth] 20–3
- Months of the Year [mʌnθs/ əv dhə jɪr/] 21
- moon [mooŋ]
- crescent moon [krɛs/ənt mooŋ/] 205–10
- full moon [fʊl/ mooŋ/] 205–12
- new moon [nʊo/ mooŋ/] 205–9
- quarter moon [kwɔr/tər mooŋ/] 205–11
- Moon** [mooŋ] 205
- moose [mooz] 216–1
- mop [mäp] 61–6
- mop** [mäp] 60–D
- morning [mɔr/nɪŋ] 18–15
- mosque [mäsk] 126–5
- mosquito [mə skɛ/tɔ] 214–22
- motel [mɔ tɛl/] 126–12
- moth [möth] 214–21
- mother [müdh/ər] 34–3, 35–22  
grandmother [grän/müdh/ər, gränd/-] 34–1  
motherboard [müdh/ər bɔrd/] 196–5  
mother-in-law [müdh/ər ɪn lö/] 34–10  
stepmother [stɛp/müdh/ər] 35–26
- MOTION** [mɔ/shən] 153
- motor [mɔ/tər] 124–4
- motorcycle [mɔ/tər sɪ/kæl] 150–4
- mountain [moun/tn]
- mountain biking [moun/tn bɪ/king] 226–8
- mountain lion [moun/tn li/ən] 216–2
- mountain peak [moun/tn pɛk/] 204–14
- mountain range [moun/tn rānj/] 204–15
- Mountain time [moun/tn tɪm/] 19–30
- mouse / mice [mows] / [mɪs] 63–28, 196–15, 215–18
- mouth [mowth] 104–7  
mouthwash [mowth/wəsh/, -wösh/] 109–25
- Mouth** [mowth] 106
- move in** [moov/ ɪn/] 48–F
- move out** [moov/ owt/] 48 +
- movement [moov/mənt] 199–16
- mover [moo/vər] 168–42
- movies [moo/vɛz] 222–2  
movie theater [moo/vɛ thɛ/ə tər] 126–6
- Movies** [moo/vɛz] 237
- Moving In [moo/vɪŋ ɪn] 49
- moving van [moo/vɪŋ vān/] 156–18
- mow** [mɔ] 176–A
- mower [mɔ/ər] 176–6
- mozzarella cheese [mɔts/ə rɛ lə chɛz/] 71–29
- MP3 player [ɛm/pɛ/thrɛ/ plä/ər] 234–2
- mudslide [müd/slɪd/] 144–6
- muffin [müf/ən] 79–16, 80–5
- muffler [müf/lər] 158–16
- muffs [müfs] 179–16
- mug [müg] 55–7
- mugging [müg/ɪŋ] 142–11
- multiply** [mül/tə plɪ] 192–C
- multi-use knife [mül/tɛ yooz/ nɪf/, mül/tɪ-] 226–20
- mumps [mümps] 111–7
- murder [mür/dər] 142–12
- muscle [müs/əl] 107–32
- mushrooms [müsh/rɔomz/] 69–27
- music [myoo/zɪk] 64–3, 189–15  
live music [liv/ myoo/zɪk] 84–1  
music store [myoo/zɪk stɔr/] 130–1  
world music [würl/d/ myoo/zɪk] 237–32
- Music** [myoo/zɪk] 237
- MUSIC** [myoo/zɪk] 238
- musician [myoo zɪsh/ən] 168–43
- mussels [müs/əlz] 71–13, 212–17
- mustache [müs/təsh] 33–5
- mustard [müs/tərd] 79–22
- mystery [mɪs/tə rɛ] 237–20
- nachos [nä/chöz] 79–7
- nail [nä] 180–34  
fingernail [fɪŋg/ər nä/] 106–18  
nail clipper [nä klɪp/ər] 109–31  
nail polish [nä pəl/ɪsh] 109–33  
nail salon [nä sə län/] 130–3  
toenail [tɔ/näl/] 106 +
- name [nä] 4–1, 4–2, 4–4  
name tag [nä/m/ tæg/] 92–15
- napkin [näp/kin] 55–10, 83–26
- narrow [nä/rɔ] 97–35
- nasal [nä/zəl]
- nasal congestion [nä/zəl kən jɛs/chən] 110–7
- nasal spray [nä/zəl sprä/] 113–32
- National Guard [nä/shə nəl gärd/] 138–19
- NATIONAL PARKS** [nä/shə nəl pærks/] 220–221
- Native Americans [nä/tɪv ə mɛr/ə kənz] 198–3
- natural [näch/rəl/, näch/ər əl/]
- natural gas [näch/rəl gäs/] 218–3
- natural materials [näch/rəl mə tɪr/ɛ əlz] 98 +
- NATURE CENTER** [nä/chər sɛn/tər] 208–209
- nature program [nä/chər prɔ/gräm] 236–7
- Navigating a Webpage [nä/və gä/ting ə wɛb/päj] 197
- Navy [nä/vɛ] 138–15
- navy blue [nä/vɛ bluo/] 28–5
- near [nɪr] 25 +
- neck [nɛk] 96–8, 96–10, 104–3  
crewneck [krɔo/nɛk] 96–7  
necklaces [nɛk/lə sɛz] 95–10  
turtleneck [tür/tl nɛk/] 96–9
- needle [nɛd/I] 98–17, 100–10, 210–10, 233–23
- needle plate [nɛd/I plät/] 98–18
- negative integers [nɛ/gə tɪv ɪn/tə jɔrz] 192–1
- negotiate** [nɪ gɔ/shɛ ät/] 157–D
- neighborhood [nä/bər hoo/d/] 128 +
- nephew [nɛf/yoo] 34–19
- Neptune [nɛp/tɔon] 205–8
- nervous [nür/vəs] 42–10
- nest [nɛst] 209–12
- net [nɛt] 226–17  
hairnet [hɛr/nɛt/] 93–25
- network** [nɛt/würk/] 173–A
- Neutral Colors [nɔo/trəl küll/ərz] 24
- neutron [nɔo/trän] 195–32
- new [nɔo]
- new job [nɔo/ jəb/] 172–3
- new moon [nɔo/ mooŋ/] 205–9
- New Year's Day [nɔo/ jɪr/z/ dä] 22–9
- Newfoundland time [nɔo/fən lənd tɪm/, -fənd-] 19–34
- news [nɔoz]
- newspaper [nɔoz/pä/pər] 133–6
- news program [nɔoz prɔ/gräm] 236–1
- newsstand [nɔoz/ständ/] 128–12
- newt [nɔot] 212–26
- New Words [nɔo/ würdz/] 8
- next [nɛkst]
- next day mail [nɛkst/ dä/ mäl/] 135 +
- next to [nɛkst/ too, -tə] 24–9
- next week [nɛkst/ wɛk/] 20–20
- nickel [nik/əl] 26–2
- niece [nɛs] 34–18
- night [nɪt] 18–20  
nightclub [nɪt/klüb/] 223–12  
nightgown [nɪt/gown/] 91–25  
night light [nɪt/lɪt/] 37–27  
nightshirt [nɪt/shürt/] 91–28  
nightstand [nɪt/ständ/] 58–23  
night table [nɪt/ täl/bəl] 58–23
- nine [nɪn] 16
- nineteen [nɪn/tɛn/] 16
- nineteenth [nɪn/tɛnth/] 16
- ninetieth [nɪn/tɛ əth] 16
- ninety [nɪn/tɛ] 16  
90° angle [nɪn/tɛ də grɛ/ əŋg/gəl] 193–26
- ninth [nɪnth] 16
- nipple [nɪp/əl] 37–2
- no [nɔ]
- no left turn [nɔ/ lɛft/ tüm] 154–8
- no outlet [nɔ/ owt/lɛt, -lət] 154–6
- no parking [nɔ/ pä/r/king] 154–11
- noise [noyz] 64–5
- noisy [noy/zɛ] 23–11
- noon [noon] 18–16  
afternoon [äf/tər noon/] 18–17



- north [nɔrθ] 155–1  
**NORTH AMERICA AND CENTRAL AMERICA**  
 [nɔrθ/ ə mɛr/ə kə ən sɛn/trəl ə mɛr/ə kə] 200–201  
 nose [nɔz] 104–6, 110–17  
 revolving nosepiece [rə vəl/vɪŋ nɔz/pɛs] 194–17  
 not [nɔt]  
 can't breathe [kɑnt/ brɛðh/] 116–N  
 do not drink [dɔnɔt/ nɑt/ drɪŋk/] 112–F  
 do not enter [dɔnɔt/ nɑt/ ɛn/tər/] 154–2  
 do not operate [dɔnɔt/ nɑt/ əp/ər/ət/] 112–E  
 do not take [dɔnɔt/ nɑt/ tɑk/] 112–D  
 don't be late [dɔnt/ bɛ/ læt/] 174–E  
 don't litter [dɔnt/ lɪt/ər/] 219–L  
 don't smoke [dɔnt/ smɔk/] 114–G  
 not working [nɑt/ wɜr/kiŋ/] 62–1  
 note [nɔt] 183–39  
 footnote [fɔot/nɔt/] 190–10  
 notebook [nɔt/bɔok/] 7–27  
 notebook paper [nɔt/bɔok/ pɑp/ər/] 7–28  
 spiral notebook [spi/rəl nɔt/bɔok/] 7–29  
 novel [nə/vəl] 133–16  
 November [nɔ vɛm/bər/] 21–35  
 nuclear energy [nɔɔ/klɛ ər ɛn/ər jɛ] 218–8  
 nucleus [nɔɔ/klɛ əs] 194–7, 195–29  
**numb** [nʊm] 119–C  
**number** [nʊm/bər]  
 access number [æk/sɛs/ nʊm/bər] 14–16  
 apartment number [ə pɑrt/mənt nʊm/bər] 4–6  
 cell phone number [sɛl/ fɔn/ nʊm/bər] 4–12  
 checking account number  
 [tʃɛk/ɪŋ ə kəʊnt/ nʊm/bər] 132–14  
 driver's license number  
 [drai/vɛr li/sɛns nʊm/bər] 136–11  
 even numbers [ɛv/ən nʊm/bərz] 192–4  
 odd numbers [ɔd/ nʊm/bərz] 192–3  
 phone number [fɔn/ nʊm/bər] 4–11, 15–30  
 prescription number  
 [pri skrip/shən nʊm/bər] 112–5  
 savings account number  
 [sə/vɪŋz ə kəʊnt/ nʊm/bər] 132–11  
 SKU number [ɛs/kɑ/yɔɔ/ nʊm/bər] 27–5  
 Social Security number  
 [sɔ/shəl si kyoo/r/ə tɛ nʊm/bər] 4–15  
**Numbers** [nʊm/bərz] 16  
**NUMBERS** [nʊm/bərz] 16  
**Numerals** [nɔɔ/mər əlz] 16  
 numerator [nɔɔ/mər ə/ tər] 192–5  
 nurse [nɜrs] 118–8, 168–44  
 licensed practical nurse (LPN) [li/sənst  
 præk/tə kəl nɜrs/ / [ɛl/pɛ/ɛn/] 120–11  
 nurse midwives [nɜrs/ mɪd/wɪvz] 120 +  
 nurse practitioners [nɜrs/ præk tɪ/shən ərz] 120 +  
 registered nurse (RN) [rɛj/ə stɛrd nɜrs/ / [ər/ɛn/]  
 120–10  
 surgical nurse [sɜr/ʃi kəl nɜrs/] 120–9  
**nurse** [nɜrs] 36–8  
**Nurse** [nɜrs] 93  
**nursery** [nɜr/sə rɛ]  
 nursery rhymes [nɜr/sə rɛ rɪmz/] 37–22  
 nursery school [nɜr/sə rɛ skɔɔl/] 188–1  
 nursing [nɜr/sɪŋ] 120–12  
 nursing home [nɜr/sɪŋ hɔm/] 52–12  
 Nursing Staff [nɜr/sɪŋ stɑf/] 120  
 nutrition label [nɔɔ tri/shən læ/bəl] 122–8  
 nuts [nʊts] 73–36, 180–36  
 nylon [ni/læn] 99–12  
 oak [ɔk] 210–17, 210–24  
**obey** [ə bɑ/ /] 140–C  
 objective [əb jɛk/tɪv] 194–18  
 oboe [ə bɔ/ /] 238–3  
 observatory [əb zɜr/və tɔr/ɛ] 205–21  
**observe** [əb zɜrv/] 195–C  
 obstetrician [əb/stə trɪsh/ən] 120–2  
 obtuse angle [əb/tɔos əŋg/əl] 193–27  
 occupational therapist  
 [æk/yə pɑ/shən əl thɛr/ə pɪst] 168–45  
**OCCUPATIONS** [æk/yə pɑ/shənz] 166–169  
 ocean [ə shən] 204–6, 225–1  
 o'clock [ə klæk/] 18–6  
 October [ək tɔ/bər/] 21–34  
 octopus [æk/tə pəs] 212–9  
 odd numbers [ɔd/ nʊm/bərz] 192–3  
 odometer [ə dɑm/ə tər] 159–28  
 off [ɔf]  
 clear off [klɪr/ ɔf/] 10–I  
 drop off [drɑp/ ɔf/] 38–G  
 gas shut-off valve [gɑs/ shʊt/ɔf vɑlv/] 146–4  
 get off [gɛt/ ɔf/] 153–J  
 take off [tɑk/ ɔf/] 109–Q  
 turn off [tɜrn/ ɔf/] 11–P, 160–I, 174–G, 219–G  
**offer** [ɔf/ər] 12–D  
**office** [ɔf/əs] 164–3  
 main office [mæn/ ɔf/əs] 5–12  
 office building [ɔf/əs bɪld/ɪŋ] 124–2  
 office manager [ɔf/əs mæn/ɪ jər] 182–8  
 office supply store [ɔf/əs sə plɪ/ stɔr/] 127–21  
 post office [pɔst/ ɔf/əs] 125–11  
 post office box (PO box) [pɔst/ ɔf/əs bɑks/ /  
 [pɛ/ɔ bɑks/] 135–9  
 run for office [rʊn/ fər ɔf/əs] 139–A  
**Office** [ɔf/əs] 51  
**OFFICE** [ɔf/əs] 134–135, 182–183  
**Office Equipment** [ɔf/əs ɪ kwɪp/mənt] 183  
 officer [ɔf/ə sər] 161–17, 168–48  
**Office Skills** [ɔf/əs skɪlz/] 171  
**OFFICE SKILLS** [ɔf/əs skɪlz/] 171  
**Office Supplies** [ɔf/əs sə plɪz/] 183  
**Office Visit** [ɔf/əs vɪzɪt] 119  
 official [ə fɪsh/əl] 139–32, 229–6  
 oil [ɔɪl] 73–31, 218–6  
 oil gauge [ɔɪl/ gɑj/] 159–29  
 oil paint [ɔɪl/ pɑnt/] 233–19  
 oil spill [ɔɪl/ spɪl/] 218–17  
 ointment [ɔɪnt/mənt] 113–24, 117–10  
 OK [ə kɑ/] 154–5  
 old [ɔld] 31–9, 31–10  
 omelet [əm/let, ə/mə læt] 76–12  
 on [ən, ɔn] 25–11  
 get on [gɛt/ ən, –ɔn] 153–I  
 go on [gɔ/ ən, –ɔn] 173–K  
 on-the-job training [ən dhə jɑb/ trɑ/ɪnɪŋ, –ɔn]  
 172–7  
 on the left [ən dhə lɛft/, –ɔn] 25–1  
 on the right [ən dhə rɪt/, –ɔn] 25–3  
 on time [ən tɪm/, –ɔn] 19–23, 16–29  
**overdose** on drugs [ɔ/vɛr dɔs/ ən drʊgz/] 116–K  
**put on** [pɔot/ ən/, –ɔn/] 87–B, 108–D, 109–P  
**try on** [tri/ ən/, –ɔn/] 95–C  
**turn on** [tɜrn/ ən/, –ɔn/] 11–B  
 once a week [wʊns/ə wɛk/] 20–22  
 oncologist [ɔn/kɔ læ jɪst/] 120–5  
 one [wʊn] 16  
 five after one [fɪv/ əf/ tər wʊn/] 18–7  
 one billion [wʊn/ bɪl/jən] 16  
 one eighth [wʊn/ əttʃ/, –əth/] 17–5  
 one-fifteen [wʊn/ fɪf/tɛn/] 18–9  
 one-forty [wʊn/ fɔr/tɛ] 18–12  
 one-forty-five [wʊn/ fɔr/tɛ fɪv/] 18–13  
 one fourth [wʊn/ fɔrth/] 17–4  
 one half [wʊn/ hɑf/] 17–2  
 one hundred [wʊn/ hʊn/drəd] 16  
 one hundred dollars  
 [wʊn/ hʊn/drəd dɑl/ərz] 26–12  
 one hundred one [wʊn/ hʊn/drəd wʊn/] 16  
 100 percent [wʊn/ hʊn/drəd pɛr sɛnt/] 17–8  
 one hundredth [wʊn/ hʊn/drəth] 16  
 one hundred thousand  
 [wʊn/ hʊn/drəd θəʊzənd] 16  
 one million [wʊn/ mɪl/jən] 16  
 one o'clock [wʊn/ ə klæk/] 18–6  
 one-oh-five [wʊn/ ɔ fɪv/] 18–7  
 one-size-fits-all [wʊn/sɪz fɪts/əl] 96–6  
 one-ten [wʊn/tɛn/] 18–8  
 one third [wʊn/ θɜrd/] 17–3  
 one-thirty [wʊn/ θɜr/tɛ] 18–11  
 one thousand [wʊn/ θəʊzənd] 16  
 one thousandth [wʊn/ θəʊzənth] 16  
 one-twenty [wʊn/ twɛnt/tɛ] 18–10  
 one way [wʊn/ wɑ/] 154–3  
 one-way trip [wʊn/wɑ/ trɪp/] 152–16  
 one whole [wʊn/hɔl/] 17–1  
 quarter after one [kwɔr/tər əf/tər wʊn/] 18–9  
 ten after one [tɛn/ əf/tər wʊn/] 18–8  
 twenty after one [twɛnt/tɛ əf/tər wʊn/] 18–10  
 onions [ʊn/jənz] 69–19, 69–20  
 onion rings [ʊn/jən rɪŋgz/] 79–4  
 online [ən/lin/, ɔn–]  
 online catalog [ən/lin/ kɑ/tə lɔg, ɔn–] 133–11  
 online course [ən/lin/ kɔrs/, ɔn–] 172–8  
 only [ɔn/lɛ] 154–7  
 On the Airplane [ən/ dhɛ ər/plæn/] 161  
**open** [ɔpən] 6–G, 143–F  
 opener [ɔpən ər] 54–8, 78–1, 146–8  
 Opening an Account [ɔpənɪŋ ən ə kəʊnt/] 132  
 opera [əp/ərə] 223–11, 236–5  
**operate** [əp/ə rət/] 112–E, 170–H  
 Operating Room [əp/ə rɑ/ɪŋ rɔɔm/] 121  
 operating table [əp/ə rɑ/ɪŋ tɑ/bəl] 121–40  
 Operations [əp/ə rɑ/shənz] 192  
 operator [əp/ə rɑ/tər] 14–21, 98–14, 168–37  
 ophthalmologist  
 [əf/thəl mɑl/ə jɪst, –thə mɑl/–, əp/–] 120–7  
 opinion [ə pɪn/jən] 44–3  
 opossum [ə pɔs/əm, pɑs/əm] 216–4  
 opponent [ə pɔn/ənt] 139–30  
 optician [əp tɪsh/ən] 130–9



- optometrist [öp täm/ə tríst] 115–6  
orange [ör/ənj, ärl–] 24–4  
oranges [ör/ən jəz, ärl–] 68–5  
orangutan [ə räng/ə täng/, –tän/] 217–39  
orchard [ör/chərd] 177–10  
orchid [ör/kid] 211–19  
order [ör/dər] 185–1  
    order puller [ör/dər pööl/ər] 175–10  
**order** [ör/dər] 82–D  
orderly [ör/dər lē] 120–16  
Ordinal Numbers [ör/dn əl nüm/bərz] 16  
organ [ör/gən] 238–20  
organic [ör gə/nik] 84–2  
organisms [ör/gə nizmz] 194–1  
**organize** [ör/gə niz/] 171–L, 191–G  
organizer [ör/gə nī/zər] 183–49  
ornament [ör/nə mənt] 239–15  
Orthodontics [ör/thə dän/tiks] 119  
orthodontist [ör/thə dän/tíst] 119–5  
orthopedists [ör/thə pē/dists] 120 +  
Other Instruments [üdh/ər in/strəmənts] 238  
otter [ät/ər] 213–35  
ounce [owns] 75–1, 75–11  
out [owt] 62–2  
    **blow out** [blö/ owt/] 240–C  
    **check out** [chék/ owt/] 133–C  
    **cross out** [krös/ owt/] 9–R  
    **eat out** [ét/ owt/] 82 +  
    **fill out** [fil/ owt/] 173–J  
    **get out of** [gēt/ owt/ əv] 153–F  
    **let out** [lēt/ owt/] 100–C  
    **move out** [mōöv/ owt/] 48 +  
    **outfit** [owt/fít] 88 +  
    **out of focus** [owt/ əv fō/kəs] 235–33  
    **out-of-state contact** [owt/əv stät/ kán/tákt] 146–2  
    **run out of gas** [rún/ owt/ əv gäs/] 162–E  
    **take out** [ták/ owt/] 9–Y, 60–Q, 82 +  
    **work out** [würk/ owt/] 230–N  
**OUTDOOR RECREATION** [owt/dör rēk/rē ä/shən] 226  
outlet [owt/lēt, –lät] 58–28, 154–6, 159–42  
    outlet cover [owt/lēt küv/ər] 181–46  
**OUTSIDE THE BODY** [owt/sid/ dhe bā/dē] 106–107  
oven [üv/ən] 54–15, 54–20  
    oven cleaner [üv/ən klē/nər] 61–3  
over [ö/vər] 76–11, 153–B  
overalls [ö/vər ölz/] 88–6  
overcoat [ö/vər kōt/] 90–2  
overexposed [ö/vər ik spōzd/] 235–34  
overflowing [ö/vər flō/ing] 63–17  
overhead compartment  
    [ö/vər héd/ kam pärt/mənt] 161–13  
overhead projector [ö/vər héd/ prə jēk/tər] 7–16  
overjoyed [ö/vər jōyd/] 43 +  
overnight mail [ö/vər nit/ mäl/] 135 +  
over-the-counter medication  
    [ö/vər dhə –kown/tər mēd/ə ká/shən] 113–18  
**overdose** [ö/vər dōs/, ö/vər dōs/] 116–K  
Over-the-Counter Medication  
    [ö/vər dhə kown/tər mēd/ə ká/shən] 113  
owl [owl] 214–5  
owner [ö/nər] 166–11, 175–1  
oxfords [äks/fərdz] 95–29  
oxygen mask [äk/sī jən mäsk/] 161–24  
oysters [oy/starz] 71–14  
Pacific time [pə sif/ik tim/] 19–29  
pacifier [päs/ə fi/ər] 37–24  
pack [pæk] 74–9, 117–13, 235–26  
    backpack [bäk/pæk/] 94–18, 226–15  
**pack** [pæk] 49–M, 162–A  
package [pæk/ij] 74–8, 74–20, 134–17  
packaged food [pæk/ijd fōöd/] 146–10  
PACKAGING [pæk/ə jing] 74  
packer [pæk/ər] 175–18  
packing tape [pæk/ing tãp/] 183–32  
pad [päd]  
    bumper pad [bümp/ər päd/] 59–4  
    changing pad [chänj/ing päd/] 59–2  
    foam pad [fōm/ päd/] 226–13  
    heating pad [hē/ting päd/] 113–13  
    ink pad [ink/ päd/] 183–46  
    knee pads [nē/ pädz/] 179–19  
    legal pad [lê/gäl päd/] 183–38  
    shoulder pads [shöl/där pädz/] 231–20  
    steel-wool soap pads [stēl/wōöl/söp/ pädz/] 61–5  
    sterile pad [stēr/əl päd/] 117–6  
pail [päl] 37–7, 61–7, 225–8  
pain [pän] 42–11, 115–3  
    pain reliever [pän ri lê/vər] 113–26  
paint [pánt] 181–25, 232–10, 233–19  
    paintbrush [pánt/brüsh/] 181–22, 233–20  
    paint pan [pánt/ pän/] 181–51  
    paint roller [pánt/ rō/lər] 181–23  
**paint** [pánt] 49–P, 178–A, 233–E  
painter [pän/tər] 168–46  
Painter [pän/tər] 92  
painting [pän/ting] 56–9  
pair of scissors [pēr/ əv siz/ərz] 100–16  
paisley [páz/lē] 96–26  
pajamas [pə jə/məz, –jə/–] 91–24  
pallet [päl/lət] 175–13  
palm [päm] 106–15, 210–14  
pan [pän] 54–24  
    bed pan [béd/ pän/] 121–28  
    cake pan [kák/ pän/] 78–26  
    dustpan [düst/ pän/] 61–17  
    frying pan [fri/ing pän/] 78–5  
    paint pan [pánt/ pän/] 181–51  
    pancakes [pän/káks/] 80–7  
    pie pan [pi/ pän/] 78–28  
    roasting pan [rō/sting pän/] 78–13  
    saucepan [sös/pän/] 78–25  
pancreas [päng/krē əs] 107–45  
panda [pän/də] 217–41  
pane [pän] 178–16  
panel [pän/əl] 234–7  
Panel [pän/əl] 159  
panther [pän/thər] 217–40  
panties [pän/tēz] 91–13  
pants [pánts] 87–12  
    security pants [sí kyōör/ə tē pánts/] 93–22  
    training pants [trá/ning pánts/] 37–11  
    work pants [würk/ pánts/] 92–5  
panty hose [pän/tē hōz/] 91–18  
papayas [pə pi/əz] 68–20  
paper [pā/pər]  
    construction paper [kən strük/shən pā/pər] 232–12  
    copies of important papers  
        [kä/pēs əv im pört/ənt pā/pərz] 146–20  
    newspaper [nōöv/pā/pər] 133–6  
    notebook paper [nöt/bōök/ pā/pər] 7–28  
    paper clip [pā/pər klip/] 183–31  
    paper cutter [pā/pər küt/ər] 183–22  
    paper dolls [pā/pər dälz/] 233–28  
    paper shredder [pā/pər shréd/ər] 183–24  
    paper towels [pā/pər tow/əlz] 54–3  
    sandpaper [sänd/ pā/pər] 181–56  
    toilet paper [toy/lət pā/pər] 57–17, 146–13  
    wallpaper [wäl/ pā/pər] 59–8  
parade [pə rád/] 239–1  
paragraph [pär/ə gráf/] 190–3  
parakeet [pär/ə kēt/] 215–15  
parallel lines [pär/ə lēl/ línz/] 193–25  
parallelogram [pär/ə lēl/ə grám/] 193–33  
paramedic [pär/ə mē/dik] 116–2  
parasites [pär/ə sīts/] 111–13  
parcel post [pär/səl pōst/] 134–6  
parentheses [pə rēn/thə séz/] 190–19  
PARENTING [pär/ən ting, pēr/–] 36–37  
Parents [pär/ənts, pēr/–] 34  
parent-teacher conference  
    [pär/ənt tē/char kán/frans, pēr/–] 22–5  
paring knife [pēr/ing nif/] 78–16  
park [pärk] 223–10  
    park ranger [pärk/ räng/jər] 220–2  
**park** [pärk] 129–E  
parka [pär/kə] 90–9  
PARK AND PLAYGROUND [pärk/ ən plā/grownd/] 224  
parking [pär/king] 128–6, 154–11, 154–12  
    parking attendant [pär/king ə tēn/dənt] 184–3  
    parking garage [pär/king gə rāzh/, –rāj/] 124–1  
    parking meter [pär/king mē/tər] 129–25  
    parking space [pär/king späs/] 50–18, 128–5  
PARKS [pärks] 220–221  
parochial school [pə rō/ké əl skōöl/] 5 +  
parsley [pär/slē] 69–28  
part [pärt] 33–4  
**participate** [pär ti/sə pät/] 10–B  
particle [pär/ti kəl]  
    particle board [pär/ti kəl börd/] 181–20  
    particle mask [pär/ti kəl mäsk/] 179–14  
Partner [pärt/nər] 8  
parts [pärts] 175–5  
Parts of a Bird [pärts/ əv ə bürd/] 214  
PARTS OF A CAR [pärts/ əv ə kār/] 158–159  
Parts of a Fish [pärts/ əv ə fish/] 212  
Parts of a Flower [pärts/ əv ə flōw/ər] 211  
Parts of an Essay [pärts/ əv ən ës/ə] 190  
Parts of a Phone [pärts/ əv ə fōn/] 14  
Parts of a Sewing Machine  
    [pärts/ əv ə sō/ing mə shēn] 98  
Parts of a Tree [pärts/ əv ə trē/] 210  
party [pär/tē] 64–2  
pass [päs] 161–20  
    passbook [päs/bōök/] 132–10  
    passport [päs/pört/] 41–10  
**pass** [päs] 10–E, 137–H, 230–G



- passenger [päs/ən jər] 150–2, 161–15  
 past [päst] 155–E  
 pasta [päs/ta] 67–12  
   pasta salad [päs/ta säll/äd] 80–20  
 paste [päst]  
   toothpaste [töoth/päst/] 109–23  
 pastrami [pə strä/mē] 71–23  
 path [pæth] 208–3, 224–3  
 Path [pæth] 172  
 patient [pā/shənt] 118–6, 121–18  
 patio [pät/è ö] 53–16  
   patio furniture [pät/è ö fūr/nī chər] 53–19  
 patron [pā/trən] 82–6, 133–3  
 pattern [pät/ərn] 99–22  
 PATTERNS [pät/ərnz] 96  
 pause [pöz] 235–E  
 paw [pö] 216–20  
 pay [pā]  
   paycheck [pā/chèk/] 165–14  
   payroll clerk [pā/ról klürk/] 165–10  
   pay stub [pā/ stüb/] 165–11  
**pay** [pā]  
   **pay** a late fine [pā/ ə lát/ fin/] 133–E  
   **pay** attention [pā/ ə tén/shən] 147–D  
   **pay** back [pā/ bæk/] 26–D  
   **pay** cash [pā/ káš/] 27–A  
   **pay** for [pā/ fôr/, -fər] 27–G  
   pay phone [pā/ fôn] 15–25, 129–23  
   **pay** taxes [pā/ taks/əz] 140–B  
   **pay** the application fee  
     [pā/ dhe äp/lə kâ/shən fē/] 137–D  
   **pay** the check [pā/ dhe chèk/] 82–I  
   **pay** the rent [pā/ dhe rënt/] 48–E  
 Pay [pā] 27  
 PBX [pē/ bē/ èks/] 182–13  
 peaceful assembly [pēs/fäl ə sēm/blē] 140–1  
 peaches [pē/chæz] 68–10  
 peacock [pē/käk/] 214–14  
 peak [pèk] 204–14  
 pearls [pürlz] 95–39  
 pears [pèrz] 68–4  
 peas [pēz] 69–21  
 pedal [pèd/əl] 159–45, 159–46  
 pedestrian [pə dēs/tré ən] 128–14  
   pedestrian crossing [pə dēs/tré ən krö/sing] 154–13  
 pediatrician [pè/dé ə trish/ən] 120–4  
**peel** [pél] 77–K  
 peeler [pē/lər] 78–15  
 peephole [pēp/hól/] 51–32  
 pelvis [pél/vəs] 107–50  
 pen [pèn] 7–22  
 pencil [pén/səl] 7–20, 109–34  
   pencil eraser [pén/säl i rá/sər] 7–21  
   pencil sharpener [pén/säl shär/pə nər] 7–23, 183–26  
 penguin [pèng/wín] 214–11  
 peninsula [pè nín/sə lə] 204–7  
 penny [pèn/è] 26–1  
 PEOPLE [pē/pəl] 32  
 pepper [pép/ər] 55–13, 69–7, 69–29  
 percent [pər sènt/]  
   50 percent [fif/tè pər sènt/] 17–10  
   100 percent [wūn/ hūn/drəd pər sènt/] 17–8  
   75 percent [sév/ən tē fiv/ pər sènt/] 17–9  
   10 percent [tén/ pər sènt/] 17–12  
   25 percent [twén/tè fiv/ pər sènt/] 17–11  
 Percents [pər sènts/] 17  
 Percussion [pər küsh/ən] 238  
 perfume [pür/fyoom/, pər fyoom/] 108–6  
 perimeter [pə rí/mə tər] 193–43  
 period [pír/è əd] 190–11  
 Period [pír/è əd] 198  
 periodicals [pír/è əd/i kälz] 133–4  
 periodic table [pír/è əd/i käl tã/bäl] 195–26  
**perm** [pürm] 33–B  
 peroxide [pə räk/ sid] 117–9  
 perpendicular lines [pür/pən dik/yə lər línz/] 193–24  
 person [pür/sən]  
   appliance repair person  
     [ə plí/əns rí pèr/ pür/sən] 166–4  
   assemblyperson [ə sēm/blē pür/sən] 139–24  
   businessperson [biz/nəs pür/sən] 166–12  
   bus person [būs/ pür/sən] 185–13  
   congressperson [kân/grəs pür/sən] 138–4  
   councilperson [kown/sæl pür/sən] 139–28  
   counterperson [kown/tər pür/sən] 79–17  
   delivery person [də liv/ə rē pür/sən] 167–21  
   electronics repair person  
     [i lèk træn/iks rí pèr/ pür/sən] 167–24  
   repair person [rí pèr/ pür/sən] 62–10  
 personal CD player [pür/sə näl sè/dé/ plã/ər] 234–5  
 PERSONAL HYGIENE [pür/sə näl hí/jèn] 108–109  
 PERSONAL INFORMATION  
   [pür/sə näl ín/fər mã/shən] 4  
 pesticide poisoning [pès/tə sid/ poy/zə níng] 218–16  
 pests [pèsts] 62 +  
 pet [pèt]  
   pet food [pèt fōod/] 72–5  
   pet store [pèt stōr/] 130–6  
 petals [pèt/lz] 211–8  
 petition [pə tí/shən] 148–5  
 petroleum [pə tró/lè əm] 218–6  
 Pets [pèts] 215  
 pharmacist [fär/mə síst] 112–1  
 pharmacy [fär/mə sè] 128–4  
 PHARMACY [fär/mə sè] 112–113  
 Phase of the Moon [fáz/ əf dhə mōon/] 205  
 Phillips screwdriver [fil/ips skrōō/dri/vər] 180–31  
 phlebotomist [flí bã/tə mist] 121–29  
 phone [fôn]  
   automated phone system  
     [ö/tə mãt íd fôn/ sís/təm] 14–23  
   cell phone holder [sél/ fôn/ hól/dər] 94–15  
   cell phone kiosk [sél/ fôn/ kè/òsk] 131–22  
   cell phone number [sél/ fôn/ nūm/bər] 4–12  
   cellular phone [sél/yə lər fôn/] 14–8  
   cordless phone [körd/ləs fôn/] 15–24  
   headphones [hèd/ fonz/] 6–8, 234–4  
   Internet phone call [ín/tər nèt/ fôn/ käl/] 14–20  
   microphone [mi/krə fôn/] 234–18  
   pay phone [pā/ fôn/] 15–25, 129–23  
   phone bill [fôn/ bîl/] 15–28  
   phone jack [fôn/ jæk/] 14–3  
   phone line [fôn/ lín/] 14–4  
   phone number [fôn/ nūm/bər] 4–11, 15–30  
   smart phone [smärt/ fôn/] 15–27  
 Phone [fôn] 14  
 Phone Bill [fôn/ bîl/] 15  
 Phone Call [fôn/ kól/] 15  
 photo [fó/tó] 58–3, 136–4  
   digital photo album [dí/jə təl fó/tó äll/bəm] 235–32  
   funny photo [fún/è fó/tó] 206–2  
   photo album [fó/tó äll/bəm] 235–31  
   photocopier [fó/tə káp/è ər] 183–23  
   serious photo [sír/è əs fó/tó] 206–3  
 photographer [fə tæg/rə fər] 206–1  
 PHOTOGRAPHY [fə tæg/rə fē] 234–235  
 photosynthesis [fó/tó sîn/thə səs] 194–10  
 physical [fiz/i kæl]  
   physical education [fiz/i kæl è jə kâ/shən] 189–17  
   physical therapist [fiz/i kæl thèr/ə pist] 115–12  
   physical therapy [fiz/i kæl thèr/ə pè] 115–11  
 physically challenged [fiz/i klè chäl/ənjd] 32–10  
 physician assistant [fiz/i shən ə sís/tənt] 168–47  
 physicist [fiz/i síst/] 195–33  
 Physics [fiz/iks] 195  
 pi (π) [pí] 193–46  
 piano [pè äñ/ö] 238–14  
 pick [pik] 108–15  
 pickax [pik/äks/] 178–21  
 picker [pí/kər] 178–5  
 pickle [pík/l] 80–11  
**pick up** [pík/ üp/] 6–I, 11–E, 38–M, 112 +  
 pickup truck [pík/üp trük/] 156–12  
**picnic** [pík/ník] 224–D  
 picnic table [pík/ník tã/bäl] 224–8  
 picture [pík/chər]  
   picture book [pík/chər böök/] 133–12  
   picture dictionary [pík/chər dik/shə nēr è] 7–31  
   picture frame [pík/chər frãm/] 58–4  
 pie [pí] 81–35  
   pie pan [pí/ pãn/] 78–28  
 pier [pír] 225–18  
 pierced [pírst]  
   pierced ear [pírst/ ír/] 32–17  
   pierced earrings [pírst/ ír/íngz] 95–36  
 pig [píg] 215–2, 215–14  
 pigeon [píj/ən] 214–15  
 pile [pí] 53–25  
 pill [pí] 113–21  
 pillow [pí/lö] 56–2, 58–11  
   pillowcase [pí/lö kás/] 58–14  
 pilot [pí/lət] 161–11  
 pin [pín] 95–38  
   bobby pins [bãb/è pínz/] 108–21  
   clothespin [klöz/ pín/] 101–10  
   pin cushion [pín/ kōōsh/ən] 100–13  
   pushpin [pōōsh/pín/] 183–35  
   rolling pin [ról/íng pín] 78–30  
   safety pin [sãf/tè pín/] 37–9, 100–14  
   straight pin [strät pín/] 100–12  
 pine [pín] 210–9  
   pinecone [pín/kón/] 210–11  
 pineapples [pí/nãp/älz] 68–23  
 pink [pínk] 24–7  
 pint [pínt] 75–3  
 pipe [píp] 158–15, 181–17  
   pipe wrench [píp rēnch/] 181–47



- pitch** [pɪtʃ] 230–A  
 pizza [pɪtʃə] 79–10  
 place [plæs] 146–1  
   fireplace [fɪr/ˈplæs/] 56–13  
   placemat [ˈplæs mæt/] 55–11  
   place of birth [ˈplæs/ əv bɜːrth/] 4–14  
   place setting [ˈplæs/ sɛt/ɪŋ] 83–17  
 PLACES TO GO [ˈplæ/ sɛz tə ɡoʊ/] 222–223  
 PLACES TO LIVE [ˈplæ/ sɛz tə lɪv/] 52  
 plaid [plæd] 96–22  
 plain [plæn] 97–33  
 plains [ˈplænz] 204–19  
 plan [plæn] 186–4  
**plan** [plæn] 146–A  
 plane [plæn] 144–3, 150–8, 181–57  
 Planets [ˈplæn/ əts] 205  
 Planning a Career [ˈplæn/ ɪŋ ə kə rɪər/] 172  
**plant** [plɑːnt] 176–E, 177–A, 219–N  
 plants [ˈplɑːnts] 208–5  
   houseplant [ˈhəʊz/ plɑːnt/] 56–4, 211–27  
 Plants [ˈplɑːnts] 210  
 PLANTS [ˈplɑːnts] 210  
 plaque [ˈplæk] 119–12  
 plastic [ˈplæstɪk] 72–25  
   plastic storage bags [ˈplæstɪk stɔːr/ɪdʒ bægz] 72–25  
   plastic storage container  
     [ˈplæstɪk stɔːr/ɪdʒ kən tɑːnər] 78–4  
   plastic utensils [ˈplæstɪk juːtəns/ sɔːlz] 79–19  
   plastic wrap [ˈplæstɪk ræp/] 72–24  
 plate [plæt] 55–1  
   bread-and-butter plate [ˈbrɛd/ ən bʊt/ər plæt/] 83–19  
   dinner plate [ˈdɪn/ər plæt/] 83–18  
   license plate [ˈlɪs/əns plæt/] 136–12, 158–12  
   salad plate [ˈsæl/əd plæt/] 83–20  
   vanity plate [ˈvæn/ɪ tɛ plæt/] 136 +  
 platform [ˈplæt/ fɔːrm/] 152–7  
 platter [ˈplæt/ər] 55–20  
 platypus [ˈplæt/ɪ pəs, -pɔːs/] 217–46  
 play [pleɪ] 223–8  
   play area [ˈplæ/ ɛr/ ɛ ə] 130–11  
   playground [ˈplæ/ ɡrəʊnd/] 50–3  
**play** [pleɪ] 235–B  
   **play** an instrument [ˈplæ/ ən ɪn/strə mɛnt] 238–A  
   **play** cards [ˈplæ/ kɑːrdz/] 233–H  
   **play** games [ˈplæ/ ɡæmz/] 232–B  
   **play** with [ˈplæ/ wɪθ/] 36–M  
 player [ˈpleɪ/ər] 229–5  
   CD player [sɛ/ dɛ/ plæ/ər] 159–38  
   DVD player [dɛ/ vɛ/ dɛ/ plæ/ər] 56–7, 234–10  
   MP3 player [ɛm/ pɛ/ thrɛ/ plæ/ər] 234–2  
   personal CD player [ˈpɜːn/ əl sɛ/ dɛ/ plæ/ər] 234–5  
   portable cassette player  
     [ˈpɔːr/ tə bəl kə sɛt/ plæ/ər] 234–6  
   portable DVD player  
     [ˈpɔːr/ tə bəl dɛ/ vɛ/ dɛ/ plæ/ər] 234–11  
   video player [vɪd/ ɛ/ ɔ/ plæ/ər] 197–11  
 PLAYGROUND [ˈplæ/ ɡrəʊnd/] 224  
 pliers [ˈplɪ/əz] 180–7  
 plugs [ˈplʊ/ɡz] 179–15, 234–16  
 plumber [ˈplʊm/ər] 63–20  
 plums [ˈplʊmz] 68–13  
 plunger [ˈplʊn/ər] 181–50  
 plywood [ˈpli/ wʊd/] 178–18  
 p.m. [ˈpi/ ɛm/] 18–5  
 pneumatic drill [ˈnɔː mæt/ ɪk drɪl/] 178–9  
 poached eggs [ˈpɔːtʃ/ ɛgz/] 76–9  
 PO box (post office box) [ˈpə/ ɔ/ bɔːks/] /  
   [ˈpɔːst/ ɔ/ fɛs bɔːks/] 135–9  
 pocket [ˈpɔːk/ət] 100–7  
 podium [ˈpɔːd/ ɛm] 206–5  
 poinsettia [ˈpɔɪn sɛt/ ɛ ə, -sɛt/ ə] 211–24  
 point [pɔɪnt] 17–7,  
   endpoint [ɛnd/ pɔɪnt/] 193–21  
 pointer [ˈpɔɪn/ tɔːr] 197–12  
 poison [ˈpɔɪ/ zən] 116–J  
   poison ivy [ˈpɔɪ/ zən ɪ/ vɛ] 210–25  
   poison oak [ˈpɔɪ/ zən ɔːk/] 210–24  
   poison sumac [ˈpɔɪ/ zən sʊm/ ək, -shʊm/ -] 210–23  
 poisoning [ˈpɔɪ/ zən ɪŋ] 218–16  
 poisonous fumes [ˈpɔɪ/ zən əs fjuːmz/] 179–3  
 poles [ˈpəʊlz] 226–18, 231–25  
 police [ˈpə lɪs/] 141–1, 168–48  
   police officer [ˈpə lɪs/ ɔ/ fɛr sər] 141–1, 168–48  
   police station [ˈpə lɪs/ stə/ shən] 124–6  
 polish [ˈpɔːl/ ɪʃ] 61–8, 109–33  
**polish** [ˈpɔːl/ ɪʃ] 60–E, 109–O  
 political [ˈpɔː lɪ/ tɪ kəl] 139–29  
   political campaign [ˈpɔː lɪ/ tɪ kəl kæm pæn/] 139–29  
   political movement [ˈpɔː lɪ/ tɪ kəl mʊv/ mɛnt] 199–16  
   political party [ˈpɔː lɪ/ tɪ kəl pɑːr/ tɛ] 139 +  
 polka-dotted [ˈpɔː kə dɔːt/ əd] 96–21  
 pollution [ˈpɔː ljuː/ shən] 218–11, 218–14  
 Pollution [ˈpɔː ljuː/ shən] 218  
 polo [ˈpə/ ləʊ] 229–15  
   polo shirt [ˈpə/ ləʊ ʃɪrt/] 92–14  
 poncho [ˈpɔːn/ tʃəʊ] 90–19  
 pond [pɔːnd] 204–21  
 pool [ˈpʊl] 51–22, 184–22, 228–2  
   pool service [ˈpʊl/ sɜːr/ vəs] 184–21  
   pool table [ˈpʊl/ tɛ/ bəl] 50–14  
 pop [pɔːp] 73–34, 237–25  
   pop-up ad [ˈpɔːp/ ʊp] 197–9  
 porch light [ˈpɔːrʃ/ lɪt/] 53–13  
 porcupine [ˈpɔːr/ kɪə pɪn/] 216–10  
 Pork [ˈpɔːrk] 70  
 pork chops [ˈpɔːrk/ tʃɔːps/] 70–10  
 porpoise [ˈpɔːr/ pɔːs] 213–30  
 port [pɔːrt] 196–7  
   airport [ɛr/ pɔːrt/] 151–10  
 portable [ˈpɔːr/ tə bəl] 112–4  
   portable cassette player  
     [ˈpɔːr/ tə bəl kə sɛt/ plæ/ər] 234–6  
   portable DVD player  
     [ˈpɔːr/ tə bəl dɛ/ vɛ/ dɛ/ plæ/ər] 234–11  
   portable TV [ˈpɔːr/ tə bəl tɛ/ vɛ/] 234–8  
 positive integers [ˈpɔː zə tɪv/ ɪn/ tɛ ɪəz] 192–2  
 post [pɔːst] 134–6  
   post card [ˈpɔːst/ kɑːrd/] 134–16  
   postmark [ˈpɔːst/ mɑːrk/] 134–24  
   post office [ˈpɔːst/ ɔ/ fɛs] 125–11  
   post office box (PO box) [ˈpɔːst/ ɔ/ fɛs bɔːks/] /  
     [ˈpɛ/ ɔ/ bɔːks/] 135–9  
 postage [ˈpɔː stɪj] 135 +  
 postal [ˈpəʊ/ stəl] 135–10  
   postal clerk [ˈpəʊ/ stəl klɜːrk/] 135–7  
   postal forms [ˈpəʊ/ stəl fɔːrmz/] 134–19  
   postal scale [ˈpəʊ/ stəl skæl/] 183–27  
   postal worker [ˈpəʊ/ stəl wɜːrk/ər] 169–49  
 POST OFFICE [ˈpɔːst/ ɔ/ fɛs] 134–135  
 pot [pɔːt] 54–16, 78–6  
   pot holders [ˈpɔːt hɔːld/əz] 78–29  
   teapot [ˈtɛ/ pɔːt/] 55–16  
 potatoes [ˈpə tə/ təʊz] 69–17  
   baked potato [ˈbækt/ pə tə/ təʊ] 81–25  
   mashed potatoes [ˈmæʃt/ pə tə/ təʊz] 81–23  
   potato chips [ˈpə tə/ təʊ tʃɪps/] 73–35  
   potato salad [ˈpə tə/ təʊ sæl/ əd] 80–19  
   sweet potatoes [ˈswɛt/ pə tə/ təʊz] 69–18  
 potty seat [ˈpɔːt/ ɛ sɛt/] 37–12  
 pouch [ˈpaʊtʃ] 217–50  
 Poultry [ˈpəʊl/ trɛ] 70, 76  
 POULTRY [ˈpəʊl/ trɛ] 70  
 pound [paʊnd] 75–12  
   pound key [ˈpaʊnd/ kɛ/] 14–7  
**pour** [pɔːr] 82–C  
 powder [ˈpaʊd/ər] 37–14, 108–4, 109–41  
 power [ˈpaʊ/ər] 218–2, 218–5  
   power cord [ˈpaʊ/ər kɔːrd/] 196–2  
   power outlet [ˈpaʊ/ər ɔʊt/ lɛt] 159–42  
   power sander [ˈpaʊ/ər sænd/ər] 180–11  
 pox [pɔːks] 111–6  
 practical [ˈprækt/ ɪk kəl] 120–11  
 prairie dog [ˈprɛr/ ɛ dɔːɡ/] 215–22  
**praise** [praɪz] 36–J  
 pregnant [ˈprɛɡ/ nənt] 32–15  
**preheat** [ˈpre/ hɛt/] 77–A  
 preparation [ˈpre/ pə rə/ shən] 185–4  
 PREPARATION [ˈpre/ pə rə/ shən] 76–77  
**prepare** [ˈpri/ pɛr] 174–A  
 PREPOSITIONS [ˈpre/ pə zɪʃ/ ənz] 25  
 PREPOSITIONS OF MOTION  
   [ˈpre/ pə zɪʃ/ ənz əv mɔː/ shən] 153  
 preschool [ˈpre/ skʊl/] 188–1  
**prescribe** medication [ˈpri skrɪb/ mɛd/ ə kə/ shən] 112 +  
 prescription [ˈpri skrɪp/ shən] 112–2  
   **pick up** a prescription  
     [ˈpɪk/ ʊp/ ə pri skrɪp/ shən] 112 +  
   prescription label [ˈpri skrɪp/ shən læ/ bəl] 112–4  
   prescription medication  
     [ˈpri skrɪp/ shən mɛd/ ə kə/ shən] 112–3  
   prescription number [ˈpri skrɪp/ shən nʊm/ bər]  
     112–5  
 present [ˈprez/ ənt] 94 +, 240–3  
 presentation [ˈprez/ ən tə/ shən] 182–6  
 president [ˈprez/ ə dɛnt] 138–8, 199–5  
   first president [ˈfɜːst/ prez/ ə dɛnt] 198–11  
   Presidents' Day [ˈprez/ ə dɛnts dɛ/ dɛ] 22–11  
   vice president [ˈvɪs/ prez/ ə dɛnt] 138–9  
 press [pres] 78–11, 140–4  
**press** [pres] 15–B, 15–D  
   presser foot [ˈpres/ ər fʊt/] 98–19  
   pressure [ˈpres/ ə] 111–14, 118–9  
**pretend** [ˈpri tɛnd/] 233–G  
 Prewriting [ˈpre/ ri/ tɪŋ] 191



- price [prɪs] 27–2, 27–3, 27–7  
 price tag [prɪs tæg/] 27–1  
 prime minister [prɪm/ mɪn/ə stər] 199–7  
 principal [prɪn/sə pəl] 5–4  
 print [prɪnt] 96–23  
 fingerprint [fɪŋg/ gər prɪnt/] 136–5  
**print** [prɪnt] 4–C, 171–1  
 printer [prɪn/tər] 169–50, 196–17  
 inkjet printer [ɪnk/ jət prɪn/tər] 183–18  
 laser printer [lā/zər prɪn/tər] 183–19  
 Priority Mail® [prɪ ɔr/ə tē māl/, -ər/-] 134–1  
 prism [prɪz/əm] 195–35  
 prisoner [prɪz/nər] 141–15  
 private school [prɪ/vət skool/] 5 +  
 Problem [prəb/ləm] 192  
 problems [prəb/ləmz] 115–1, 192–11  
 Problems [prəb/ləmz] 115, 119  
 PROBLEMS [prəb/ləmz] 62–63  
 Procedures [prə sē/jəz] 117, 118  
 PROCEDURES [prə sē/jəz] 146–147  
 Process [prə/sēs] 191  
 processor [prə/sē sər] 54–26  
 Processor [prə/sē sər] 92  
 produce section [prə/dōs sək/shən] 72–2  
 product [prəd/ukt] 192–9  
 Products [prəd/ukts] 72, 73  
 program [prə/grām]  
 children's program [chɪl/drənz prə/grām] 236–9  
 nature program [nə/char prə/grām] 236–7  
 news program [nōz/ prə/grām] 236–1  
 shopping program [shəp/ɪŋg prə/grām] 236–10  
 sports program [spɔrtz/ prə/grām] 236–11  
**program** [prə/grām] 170–1  
 Programs [prə/grāmz] 236  
 projector [prə jɛk/tər] 6–6, 7–16, 235–29  
 promotion [prə mō/shən] 172–4  
 proof of insurance [prōōf/ əv/ɪn shōōr/əns] 136–8  
**proofread** [prōōf/réd/] 191–1  
 prosecuting attorney  
 [prəs/ɪ kyōō/ɪŋg ə tūr/nē] 141–10  
**protect** [prə tɛkt/] 143–D  
 protector [prə tɛk/tər] 196–1  
 proton [prō/tɔn] 195–31  
 proud [prəwd] 43–21  
 prunes [prōonz] 68–26  
 pruning shears [prōō/nɪŋ shɪrz/] 176–11  
 psychiatrist [sɪ kɪ/ə trɪst, sə–] 120–8  
 PUBLIC SAFETY [pʌb/ɪlɪk sɑf/tē] 143  
 public school [pʌb/ɪlɪk skool/] 5 +  
 PUBLIC TRANSPORTATION  
 [pʌb/ɪlɪk trɑns/pər tɑ/shən] 152  
**pull** [pʊl] 119–F, 224–A  
 puller [pʊl/ər] 175–10  
 pullover sweater [pʊl/ō/vər swēt/ər] 88–3  
 pulse [pʊls] 122–A  
 pumps [pʌmps] 95–26  
 Punctuation [pʌŋk/chōō ə/shən] 190  
 puppy [pʌp/ē] 215–12  
**purchase** [pʌr/chəs] 94–A  
 purifier [pyōō/rə fi/ər] 113–13  
 purple [pʌr/pəl] 24–6  
 purses [pʌr/səz] 94–2, 94–14  
**push** [pʊʃ] 224–B  
 pushpin [pʊʃ/pɪn/] 183–35  
**put** [pʊt] 9–X  
**put away**  
 [pʊt/ə wā/] 9–Z, 60–G  
**put down** [pʊt/ dɔwn/] 6–J  
**put in** coolant [pʊt/ ɪn kool/lənt] 157–1  
**put on** [pʊt/ ən/, -ən/] 87–B, 108–D, 109–P, 135–C  
**put on** hold [pʊt/ ən hōld/, -ən] 171–N  
**put** the utilities in your name  
 [pʊt/ dhe yōō til/ə tēz ɪn yər nām/] 49–O  
 puzzle [pʊz/əl] 59–17  
 pyramid [pɪr/ə mɪd] 193–39  
 quad [kwəd] 5–1  
 quart [kwɔrt] 75–4  
 quarter [kwɔr/tər] 26–4  
 quarter after one [kwɔr/tər əf/tər wʌn/] 18–9  
 1/4 cup [kwɔr/tər kʌp/] 75–8  
 quarter moon [kwɔr/tər mōōn/] 205–11  
 quarter to two [kwɔr/tər tə tōō/] 18–13  
 3/4 sleeved [thrē/ kwɔr/tər slēvd/] 96–13  
 question mark [kwēs/chən mɑrk/] 190–12  
 Quick and Easy Cake [kwɪk/ ən ē/zē kɑk/] 77  
 quiet [kwɪ/ət] 23–12  
 quill [kwɪl] 216–23  
 quilt [kwɪlt] 58–16  
 quilt block [kwɪlt/ blɑk/] 232–15  
**quilt** [kwɪlt] 232–C  
 quotation [kwɔt tɑ/shən] 190–9  
 quotation marks [kwɔ tɑ/shən mɑrks/] 190–15  
 quotient [kwɔ /shənt] 192–10  
 rabbit [rɑb/ət] 215–13  
 raccoon [rɑ kōōn/] 216–13  
**race** [ræs] 230–S  
 racing [rɑ/sɪŋ] 228–19  
 rack [rɑk] 98–16  
 dish rack [dɪʃ/ rɑk/] 54–5  
 roasting rack [rō/stɪŋ rɑk/] 78–14  
 towel rack [təw/əl rɑk/] 57–13  
 racket [rɑk/ət] 231–2  
 racquetball [rɑk/ət bɔl/] 228–12  
 radiation [rɑ/dē ə/shən] 218–15  
 radiator [rɑ/dē ə/tər] 158–19  
 radio [rɑ/dē ō] 102–6, 159–37, 179–22  
 radioactive materials  
 [rɑ/dē ō ɑk/tɪv mə tɪr/ē əlz] 179–7  
 radiologist [rɑ/dē əl/ə jɪst] 120–6  
 radishes [rɑ/dɪ shəz] 69–4  
 radius [rɑ/dē əs] 193–35  
 rafting [rɑf/tɪŋ] 226–2  
 rags [rɑgz] 61–9  
 rail [rɑl] 59–10  
 railroad crossing [rɑl/rōd krō/sɪŋ] 154–14  
 rain [rɑn] 218–13  
 rain boots [rɑn/ bōōts/] 90–20  
 raincoat [rɑn/kōt/] 90–18  
 rain forest [rɑn/ fɔr/əst, fār/-] 204–1  
 raining [rɑ/nɪŋ] 13–11  
**raise** [rɑz] 6–A  
 raisins [rɑ/zənz] 68–25  
 rake [rɑk] 176–8  
**rake** [rɑk] 176–C  
 ranch [rɑnch] 52–10  
 rancher [rɑn/char] 177–22  
 Ranch Hand [rɑnch hænd/] 92  
 RANCHING [rɑn/chɪŋ] 177  
 R&B [ɑr/n bē/] 237–28  
 range [rɑŋ] 204–15  
 ranger [rɑn/jər] 220–2  
 rash [rɑʃ] 110–10  
 raspberries [rɑz/bēr/ēz] 68–15  
 rats [rɑts] 63–27, 215–17  
 rattle [rɑt/l] 37–26  
 rattlesnake [rɑt/l snɑk/] 213–38  
 raw [rɔ] 70–24  
 ray [rɑ] 212–11  
 razor [rɑ/zər] 109–27  
 razorblade [rɑ/zər blɑd/] 109–28  
 reaction [rē/ɑk shən] 116–E  
**read** [rēd]  
**proofread** [prōōf/réd/] 191–1  
**read** the card [réd/ dhe kɑrd/] 135–G  
**read** the definition [réd/ dhe dēf/ə nɪ/shən] 8–B  
**read** the paper [réd/ dhe pɑ/pər] 39–V  
**read** to [réd/ tōō] 36–N  
 Reading a Phone Bill [rē/dɪŋ ə fɔn/ bɪl/] 15  
 reality show [rē ə lə tē shō/] 236–6  
 rearview mirror [rɪr/vyōō/ mɪr/ər] 159–35  
 receipt [rɪ sēt/] 27–6  
**receive** [rɪ sēv/] 135–F  
 receiver [rɪ sē/vər] 14–1  
 reception area [rɪ sēp/shən ɛr/ē ə] 182–15  
 receptionist [rɪ sēp/shə nɪst] 118–2, 164–5,  
 169–51, 182–14  
 reclined seat [rɪ klɪnd/ sēt/] 161–27  
**record** [rɪ kɔrd/] 195–D, 235–A  
 records [rɛk/ərdz] 168–39  
 RECREATION [rɛk/rē ə/shən] 226  
 recreational vehicle (RV)  
 [rɛk/rē ə/shən əl vē/ə kəl] / [ɑr/vē/] 156–10  
 Recreation Room [rɛk/rē ə/shən rōōm/] 50  
 recruiter [rə krōō/tər] 172–14  
 rectangle [rɛk/tɑŋg/gəl] 193–29  
**recycle** [rē sɪ/kəl] 60–B, 219–C  
 recycling bin [rē sɪ/klɪŋ bɪn/] 61–2  
 red [réd] 24–1  
 red hair [réd/ hēr/] 33–15  
 redwood [réd/wōōd/] 210–18  
**redecorate** [rē dɛk/ə rɑt/] 48 +  
**reduce** [rɪ dōōs/] 219–A  
 referee [rēf/ə rē/] 229–6  
 reference librarian [rēf/rəns lɪ brēr/ē ən] 133–9  
 refrigerator [rɪ frɪj/ə rɑ/tər] 54–9  
 refund [rē/fʌnd] 97 +  
 reggae [rē gɑ/] 237–31  
 register [rēj/ə stər] 73–15  
**register** [rēj/ə stər] 140–D, 157–F  
 registered nurse (RN)  
 [rēj/ə stərd nʌrs/] / [ɑr/ən/] 120–10  
 registration [rēj/ə strɑ/shən]  
 registration sticker  
 [rēj/ə strɑ/shən stɪk/ər] 136–13  
 registration tag [rēj/ə strɑ/shən tæg/] 136–13  
 regular price [rēg/yə lər prɪs/] 27–2



- regulations [rē gya lā/shənz] 164–6  
 relatives [rē lə tivz] 44–6  
**relax** [rī lāks/] 39–U  
 relieved [rī lēvd/] 42–15  
 reliever [rī lēv/ər] 113–26  
 religious holiday [rī lij/əs häll/ə dā/] 22–7  
**remain** [rē/mān] 147–E  
 remarried [rē mār/əd] 35–24  
 remote [rī mōt/] 234–9  
**remove** [rī mōōv/] 109–Q, 132–G  
 remover [rī mōō/vər] 109–42  
**renew** a license [rī nōō/ ə li/səns, –nyōō/–] 136 +  
 rental agreement [rēn/təl ə grē/mənt] 51–28  
 Rental Office [rēn/təl ə/fəs] 51  
 Renting an Apartment [rēn/ting ən ə pärt/mənt] 48  
 repair [rī pēr/] 166–4, 167–24  
   repair person [rī pēr/ pūr/sən] 62–10  
**repair** [rī pēr/] 170–J  
 REPAIRS [rī pēr/z/] 62–63  
 repellent [rī pēl/ənt] 226–23  
**replace** [rī plās/] 157–K  
**report** [rī pōrt/] 143–J, 143–K  
 reporter [rī pōr/tər] 169–52  
 representative [rē/prī zēn/tə tiv] 138–3, 167–20  
 Reptiles [rēp/tilz] 213  
 REPTILES [rēp/tilz] 212–213  
**request** [rī kwēst/] 12 +  
 Requirements [rī kwir/mənts] 140  
 rescue [rēs/kyōō] 145–20  
   rescue breathing [rēs/kyōō brē/dhīng] 117–16  
 Resident Alien card [rēz/ə dānt ə/lē ən kārđ/] 40–2  
 resource center [rē/sōrs sēn/tər] 172–9  
 Resources [rē/sōrs/səz, rī sōr/səz] 219  
 respirator [rēs/pə rā/tər] 179–13  
 Responding [rī spān/dīng] 191  
 Responsibilities [rī spān/sə bil/ə tēz] 140  
 RESPONSIBILITIES [rī spān/sə bil/ə tēz] 140  
 restaurant [rēs/tə rənt, –rānt/] 125–14, 128–10  
 RESTAURANT [rēs/tə rənt, –rānt/] 79, 82–83  
 Restaurant Dining [rēs/tə rənt di/ning, –rānt/] 185  
 Restaurant Kitchen [rēs/tə rənt ki/kən, –rānt/] 185  
 restrooms [rēst/ rōōmz/] 5–10  
 results [rī zūltz/] 139–31  
 resuscitation [rī sə sə tā/shən] 117–17  
 retail clerk [rē/tāl/ klīrk/] 169–53  
**retire** [rī tīr/] 41–O  
 return [rītūrn/] 73–16  
   return address [rī tūrn/ ə drēs/, –ə/drēs] 134–21  
**return** [rī tūrn/] 27–H, 133–D  
 REUNION [rē yōōn/yən] 44–45  
**reuse** [rē yōōz/] 219–B  
**revise** [rī viz/] 191–J  
 Revising [rī vi/zīng] 191  
 Revolutionary War [rē/və lōō/shə nēr ē wōr/] 198–8  
 revolving [rī vāl/vīng]  
   revolving door [rī vāl/vīng dōr/] 184–2  
   revolving nosepiece [rī vāl/vīng nōz/pēs/] 194–17  
**rewind** [rē wind/] 235–C  
**rewrite** [rē rīt/] 191–J  
 rhinoceros [rī nās/ər əs] 217–28  
 ribbon [rī/bən] 99–30  
 ribs [rībz] 70–5, 76–2  
   rib cage [rīb/ kāj/] 107–48  
 rice [ris] 67–10, 81–30, 177–1  
**ride** [rid] 129–D  
 rider [rī/dər] 152–3  
 riding [rī/dīng] 226–9  
 right [rīt] 25–3, 155–B, 198–10  
   right angle [rīt/ āng/gəl] 193–26  
   right turn only [rīt/ tūrn/ ən/lē] 154–7  
 Rights [rits] 140  
 RIGHTS AND RESPONSIBILITIES  
   [rīts/ ən rī spān/sə bil/ə tēz] 140  
 ring [rīng] 37–25, 79–4, 95–40  
   clip-on earrings [klīp/ən īr/īngz, –ən–] 95–37  
   pierced earrings [pīrst/ īr/īngz] 95–36  
**rinse** [rīns] 108–F  
 ripe [rip] 68–30  
 ripped [rīpt] 97–41  
 ripper [rī/pər] 100–18  
 rise [riz] 127–13  
   sunrise [sūn/rīz/] 18–14  
 river [rīv/ər] 155–10, 204–3  
 RN (registered nurse) [ār/ēn/] / [rēj/ə stərd nūrs/]  
   120–10  
 road work [rōd/ wūrkw/] 154–16  
 Road Worker [rōd/ wūr/kər] 92  
 roast [rōst] 70–1  
   roast beef [rōst bēf/] 71–21  
   roast chicken [rōst chīk/ən] 81–22  
   roasted turkey [rō/stəd tūr/kē] 76–4  
   roasting pan [rō/stīng pān/] 78–13  
   roasting rack [rō/stīng rāk/] 78–14  
 robe [rōb] 91–29  
 robin [rāb/ən] 214–16  
**rock** [rāk] 36–D  
 rock concert [rāk/ kən/sərt] 222–5  
 rocking chair [rāk/īng chēr/] 37–21  
 rocks [rāks] 208–6, 237–23  
 Rodents [rōd/nts] 215  
 RODENTS [rōd/nts] 215  
 rollers [rō/lərz] 33–19, 181–23  
 rolling pin [rō/ling pin/] 78–30  
 rolls [rōlz] 74–11, 74–23, 80–17  
 romance [rō māns/, rō/māns] 237–16  
 Roman Numerals [rō/mən nōō/mər əlz] 16  
 roof [rōōf] 46–1  
 roof garden [rōōf/ gār/dn] 50–4  
 roofer [rōōf/ər] 62–8  
 room [rōōm]  
   baby's room [bā/bēz rōōm/] 47–10  
   ballroom [bōl/ rōōm/] 184–26  
   banquet room [bān/kwət rōōm/] 185–14  
   bathroom [bāth/rōōm/] 46–4  
   bedroom [bēd/rōōm/] 46–2  
   conference room [kən/frəns rōōm/] 182–4  
   dining room [di/ning rōōm/] 82–1  
   dining room chair [di/ning rōōm/ chēr/] 55–8  
   dining room table [di/ning rōōm/ tā/bəl] 55–9  
   dish room [dīsh/ rōōm/] 83–13  
   guest room [gēst/ rōōm/] 184–13  
   kids' bedroom [kīdz/ bēd/rōōm/] 47–9  
   living room [līv/īng rōōm/] 47–12  
   meeting room [mē/ting rōōm/] 184–25  
   roommates [rōōm/māts/] 64–1  
   room service [rōōm/ sūr/vəs] 184–17  
   storeroom [stōr/rōōm/] 185–5  
 Room [rōōm] 50, 118, 121  
 ROOM [rōōm] 56  
 rooster [rōō/stər] 215–7  
 roots [rōōts] 210–5, 211–3  
 rope [rōp] 224–4, 226–19  
 rose [rōz] 211–15  
 rotary [rō/tə rē]  
   rotary card file [rō/tə rē kārđ/ fil/] 183–44  
   rotary cutter [rō/tə rē kūt/ər] 232–16  
 rotten [rāt/n] 68–32  
 round trip [rōwnd/ trīp/] 152–17  
 route [rōōt] / [rōwt]  
   bus route [būs/ rōōt, –rōwt] 152–1  
   escape route [ēs/kāp rōōt, –rōwt] 146–3  
   evacuation route  
     [ī vāk/yōō/ā shən rōōt, –rōwt] 146–5  
   U.S. route [yōō/ēs/ rōōt, –rōwt] 154–17  
 router [rōw/tər] 180–12  
 ROUTINES [rōō tēnz/] 38–39  
 rubber [rüb/ər]  
   rubber band [rüb/ər bānd/] 183–34  
   rubber gloves [rüb/ər glūvz/] 61–4  
   rubber mat [rüb/ər māt/] 57–3  
 ruffle [rū/fəl] 58–17  
 rug [rüg] 58–22  
 ruler [rōō/lər] 17–13  
 rules [rōōlz] 64–8  
 Rules [rōōlz] 190  
**run** [rūn] 11–D  
   run across [rūn/ə krōs/] 153–G  
   run around [rūn/ə rōwnd/] 153–H  
   run for office [rūn/ fər ə/fəs] 139–A  
   run out [rūn/ōwt/] 162–E  
 runner [rū/nər] 185–15  
 rural area [rōōr/əl ēr/ə ə] 52–4  
 RV (recreational vehicle)  
   [ār/vē/] / [rēk/rē ə/shən əl vē/ə kəl] 156–10  
 rye bread [rī/ brēd/] 71–20  
 sad [sād] 43–19  
 safety [sāf/tē] 37–19, 92–4, 159–53  
   safety boots [sāf/tē bōōts/] 179–20  
   safety deposit box [sāf/tē dī pāz/ət bāks/] 132–7  
   safety glasses [sāf/tē glās/əz] 92–10, 179–10  
   safety goggles [sāf/tē gäg/əlz] 179–11  
   safety pin [sāf/tē pīn/] 37–9, 100–14  
   safety rail [sāf/tē rāl/] 59–10  
   safety regulations [sāf/tē rē/gyə lā/shənz] 164–6  
   safety visor [sāf/tē vi/zər] 179–12  
 Safety [sāf/tē] 76  
 SAFETY [sāf/tē] 76–77, 143, 179  
 Safety Equipment [sāf/tē ī kwīp/mənt] 179  
 Safety Hazards and Hazardous Materials  
   [sāf/tē hāz/ərdz ən hāz/ər dās-mə tīr/ē əlz] 179  
 sailboat [sāl/bōt/] 225–3  
 sailing [sāl/īng] 227–8



- salad [säl/əd]  
 chef's salad [shéfs/ säl/əd] 80–14  
 dinner salad [dīn/ər säl/əd] 80–15  
 fruit salad [frōot/ säl/əd] 80–21  
 pasta salad [päs/tə säl/əd] 80–20  
 potato salad [pə tā/tō säl/əd] 80–19  
 salad bar [säl/əd bār/] 79–24  
 salad fork [säl/əd förk/] 83–27  
 salad plate [säl/əd plät/] 83–20  
 spinach salad [spi/nich säl/əd] 80–13  
 Salad Dressings [säl/əd drē/sīngz] 80  
 Salads [säl/əd] 80  
 salamander [säl/ə mán/dər] 212–27  
 salami [sə lä/mē] 71–24  
 SALE [säl] 102–103  
 sales [sälz]  
 sale price [säl/ prīs/] 27–3  
 salesclerk [sälz/klürk/] 94–3  
 sales tax [sälz/ taks/] 27–8  
 Salesperson [sälz/pür/sən] 92  
 salmon [säm/ən] 71–3  
 salmon steak [säm/ən stāk/] 71–4  
 salon [sə lön/] 130–3, 131–18  
 salt and pepper shakers  
 [sölt/ n pēp/ər shā/kərz] 55–13  
 same [säm] 23–15  
 SAME AND DIFFERENT  
 [sām/ ən dī/frənt, –dī fə rənt] 28–29  
 samples [säm/pälz] 84–5  
 sand [sänd] 225–23  
 sandbox [sänd/bäks/] 224–15  
 sand castle [sänd kās/əl] 225–12  
 sand dune [sänd doon/] 204–5  
 sandpaper [sänd/pā/pər] 181–56  
 sandals [sän/dlɪz] 88–9  
 sander [sän/dər] 180–11  
 sandwich [sän/wich, –sänd/–] 79–5, 80–10, 80–12  
 sanitation worker [sän/ə tā/shən wūr/kər] 169–54  
 satellite [sät/əl it/] 205–20  
 satellite dish [sät/əl lit/ dish/] 53–6  
 satisfied [sät/īs fid/] 42–6  
 Saturday [sät/ər dā/, –dē] 20–14  
 Saturn [sät/ər] 205–6  
 saucepan [sös/pän/] 78–25  
 saucer [sö/sər] 83–25  
 sausage [sö/sij] 70–12, 80–2  
 sauté [sö tā/, sö –] 77–E  
 save [säv] 219–E  
 saving [säv/vīng] 19–25, 225–20  
 savings account number  
 [säv/vīngz ə kownt/ nüm/bər] 132–11  
 saw [sö] 180–9  
 hacksaw [hāk/sö/] 180–5  
 jigsaw [jīg/sö/] 180–10  
 saxophone [sāk/sə fön/] 238–5  
 say [sä] 2–A, 3–L, 4–A  
 scaffolding [skäf/əl dīng] 178–4  
 scales [skälz] 57–27, 72–3, 135–8, 155–7, 195–41,  
 212–3  
 postal scale [pö/stəl skäl/] 183–27  
 scallions [skäl/yanz] 69–20  
 scallops [skäl/əps, skäl/–] 71–12, 212–19  
 scan [skän] 171–H  
 scanner [skän/ər] 183–20  
 scared [skērd] 43–23  
 scarf / scarves [skärf/ / skärvz] 95–12  
 winter scarf [wīn/tər skärf/] 90–5  
 scenery [sē/ nə rē] / [sēn/rē] 162–3  
 schedule [skēj/ōol, –ōō əl] 152–4  
 schedule [skēj/ōol, –ōō əl] 171–J  
 school [skōol] 126–9  
 adult school [[ə dült/–, əd/ült skōol/] 188–8  
 elementary school [ēl/ə mēn/trē skōol/] 188–2  
 high school [hi/ skōol/] 188–4  
 junior high school [jōon/yər hi/ skōol/] 188–3  
 middle school [mid/ skōol/] 188–3  
 nursery school [nūr/sə rē skōol/] 188–1  
 parochial school [pə rō/kē əl skōol/] 5 +  
 preschool [prē/skōol] 188–1  
 private school [pri/vət skōol/] 5 +  
 public school [püb/lik skōol/] 5 +  
 school bus [skōol/ būs/] 156–21  
 school crossing [skōol/ krō/sīng] 154–15  
 technical school [tēk/ni kəl skōol/] 188–5  
 vocational school [vō kā/shə nəl skōol/] 188–5  
 SCHOOL [skōol] 5, 10, 11  
 School Registration Form  
 [skōol/ rēj/ə strā/shən fōrm/] 4  
 SCHOOLS AND SUBJECTS  
 [sklōöz ən süb/jikts] 188–189  
 science [si/əns] 189–11  
 SCIENCE [si/əns] 194–195  
 Science Lab [si/əns lāb/] 195  
 scissors [siz/ərz] 33–20, 100–16  
 scoop neck [skōop/ nēk/] 96–10  
 score [skör] 10–3, 229–1  
 scorpion [skör/pē ən] 214–30  
 scrambled eggs [skrām/bəld ēgz/] 76–7  
 scraper [skrā/pər] 181–52  
 screen [skrēn] 6–2, 196–11, 235–30  
 big-screen TV [big/skrēn/ tē/ vē/] 50–15  
 fire screen [fir/ skrēn/] 56–12  
 flat screen TV [flät/ skrēn/ tē/vē/] 234–7  
 screen door [skrēn/ dör/] 53–15  
 sunscreen [sün/skrēn/] 108–7, 225–10  
 screener [skrēn/ər] 160–5  
 screening area [skrē/ning ēr/ē ə] 160–4  
 screw [skrōō] 180–32, 180–33  
 Phillips screwdriver [fil/tips skrōō/dri/vər] 180–31  
 screwdriver [skrōō/dri/vər] 180–30  
 scroll bar [skrōl/bār/] 197–15  
 scrub [skrüb] 60–K  
 scrubs [skrübz] 93–31  
 scrub brush [skrüb/ brūsh/] 61–20  
 surgical scrub cap [sür/ji kəl skrüb/ káp/] 93–35  
 surgical scrubs [sür/ji kəl skrübz/] 93–38  
 scuba [skōō/bə]  
 scuba diving [skōō/bə di/vīng] 227–12  
 scuba tank [skōō/bə tängk/] 225–5  
 sea [sē]  
 sea anemone [sē/ ə nēm/ə nē] 212–24  
 seahorse [sē/ hörs/] 212–13  
 sea lion [sē/ li/ən] 213–33  
 sea otter [sē/ öt/ər] 213–35  
 seashell [sē/shēl/] 225–24  
 sea urchin [sē/ ür/chən] 212–21  
 seaweed [sē/ wēd/] 225 +  
 Sea Animals [sē/ ən/ə mälz] 212  
 SEAFOOD AND DELI [sē/fōod/ ən dēli/] 71  
 seal [sēl] 213–34  
 Sea Mammals [sē/ mām/əlz] 213  
 seam ripper [sēm/ rīp/ər] 100–18  
 search [sürch]  
 search and rescue team  
 [sürch/ ən rēs/kyōō tēm/] 145–20  
 search box [sürch/ bāks/] 197–5  
 search engine [sürch/ ən/jən] 197–6  
 SEARCH [sürch] 173  
 SEASONAL CLOTHING [sē/zə nəl klō/dhīng] 90  
 Seasons [sē/zənz] 21  
 seat [sēt]  
 backseat [bäk/ sēt/] 159–54  
 car safety seat [kär/ säf/tē sēt/] 37–19  
 child safety seat [child/ säf/tē sēt/] 159–53  
 front seat [frunt/ sēt/] 159–51  
 love seat [lūv/ sēt/] 56–1  
 potty seat [pät/ē sēt/] 37–12  
 reclined seat [rī klīnd/ sēt/] 161–27  
 seat belt [sēt/ bēlt/] 159–52  
 upright seat [üp/rit/ sēt/] 161–28  
 seat [sēt] 82–B  
 second [sēk/ənd] 16  
 Second Floor [sēk/ənd flör/] 50  
 seconds [sēk/əndz] 18–3  
 section [sēk/shən] 72–2  
 security [si kyōōr/ə tē]  
 security camera [si kyōōr/ə tē kām/rə] 50–19  
 security gate [si kyōōr/ə tē gät/] 50–16  
 security guard [si kyōōr/ə tē gärd/] 132–5, 169–55  
 security pants [si kyōōr/ə tē pānts/] 93–22  
 security screener [si kyōōr/ə tē skrē/nər] 160–5  
 security shirt [si kyōōr/ə tē shürt] 93–20  
 Security Checkpoint [si kyōōr/ə tē chēk/poynt/] 160  
 Security Guard [si kyōōr/ə tē gärd/] 93  
 sedan [sə dän/] 156–1  
 see [sē] 106–A  
 seed [sēd] 211–1  
 seedling [sēd/līng] 211–4  
 seek [sēk] 114–A, 147–H  
 seesaw [sē/sō/] 224–16  
 select [sə lēkt/] 196–B  
 self-checkout [sēlf/ chēk/owt] 73–10, 133–10  
 sell [sēl] 170–K  
 semi [sēm/i] 156–15  
 semicolon [sēm/ē kō/lən] 190–18  
 Senate [sēn/ət] 138–5  
 senator [sēn/ə tər] 138–6  
 state senator [stāt/ sēn/ə tər] 139–25  
 send [sēnd] 197–I  
 send in [sēnd/ in] 173–H  
 Sending a Card [sēn/dīng ə kārd/] 135  
 Sending Email [sēn/dīng ē/mäl/] 197  
 senior [sēn/yər]  
 senior citizen [sēn/yər sit/ə zən] 30–5  
 senior housing [sēn/yər howz/vīng] 52–11  
 Senses [sēn/səz] 106



- sentence [sɛn/tns] 190-2  
**sentence** [sɛn/tns] 141-E  
**separate** [sɛ/pə rāt/] 76-B  
 September [sɛp tɛm/bɛr] 21-33  
 sequins [sɛ/kwɪnz/] 99-33  
 Serious Medical Conditions  
   [sɪr/ɛ əs mɛd/i kəl kən dɪʃ/ənz] 111  
 serious photo [sɪr/ɛ əs fō/tō] 206-3  
**serve** [sɜrv] 139-D, 230-P  
   **serve** on a jury [sɜrv/ ən ə jōr/ɛ, -ən-] 140-E  
   **serve** the meal [sɜrv/ dhə mɛl/] 82-F  
 Serve [sɜrv] 76  
 server [sɜrv/vɛr] 82-8, 83-9, 169-56, 185-8  
 service [sɜrv/vəs]  
   customer service [kʌs/tə mɛr sɜrv/vəs] 97 +  
   customer service representative  
     [kʌs/tə mɛr-sɜrv/vəs rɛ/prə zɛn/tə tɪv] 167-20  
   guest services [gɛst/ sɜrv/vəs əz] 130-12  
   pool service [pōol/ sɜrv/vəs] 184-21  
   room service [rōom/ sɜrv/vəs] 184-17  
**SERVICE** [sɜrv/vəs] 138-139, 185  
 serving bowl [sɜrv/vɪŋ bōl/] 55-21  
**set** [sɛt] 10-A, 33-C, 82-A  
   **set up** [sɛt/ ʌp/] 173-I  
   sunset [sʌn/sɛt/] 18-18  
 setting [sɛt/ɪŋ] 83-17  
 seven [sɛv/ən] 16  
 seventeen [sɛv/ən tɛn/] 16  
 seventeenth [sɛv/ən tɛnth/] 16  
 seventh [sɛv/ənth] 16  
 seventieth [sɛv/ən tɛ əth] 16  
 seventy [sɛv/ən tɛ] 16  
   75 percent [sɛv/ən tɛ fɪv/ pɛr sɛnt/] 17-9  
**sew** [sō] 98-A, 98-B, 170-L  
 sewing [sō/ɪŋ]  
   sewing machine [sō/ɪŋ mə shɛn/] 98-13  
   sewing machine operator  
     [sō/ɪŋ mə shɛn/ əp/ə rā/ tɛr] 98-14  
 Sewing Machine [sō/ɪŋ mə shɛn/] 98  
 Sewing Supplies [sō/ɪŋ sə plɪz/] 100  
 sex [sɛks] 4-16  
 shade [shād] 225-13  
   lampshade [læmp/shād/] 56 +, 58-26  
 shadow [shā/dō/] 109-35  
 shake [shāk]  
   milkshake [mɪlk/shāk/] 79-14  
**shake** [shāk] 3-J, 174-I  
 shakers [shā/kɛrz] 55-13  
 shampoo [shām pōō/] 108-10  
 shanks [shānks] 70-13  
 shaper [shā/pɛr] 91-15  
 Shapes [shāps] 193  
**share** [shɛr] 8-M  
 Sharing and Responding  
   [shɛr/ɪŋ ən rɪ spān/dɪŋ] 191  
 shark [shārk] 212-4  
 sharpener [shār/pən ɛr] 183-26  
 shave [shāv]  
   aftershave [əf/tɛr shāv/] 109-30  
**shave** [shāv] 109-M  
 shaver [shā/vɛr] 109-26  
 shaving cream [shā/vɪŋ krɛm/] 109-29  
 shears [shɪrz] 176-9  
 sheep [shɛp] 215-6  
 sheet [shɛt]  
   cookie sheet [kōok/ɛ shɛt/] 78-27  
   dryer sheets [dri/ɛr shɛts/] 101-5  
   fitted sheet [fɪt/əd shɛt/] 58-12  
   flat sheet [flāt/ shɛt/] 58-13  
 shelf [shɛlf] 54-2  
 shell [shɛl]  
   seashell [sɛ/shɛl/] 225-24  
 Shellfish [shɛl/fɪʃ/] 71  
 shelter [shɛl/tɛr] 52-13  
 shield [shɛld]  
   windshield [wɪnd/shɛld/] 158-1  
   windshield wipers [wɪnd/shɛld wi/pɛrz] 158-2  
 shift [shɪft] 159-49, 159-50  
 shin [shɪn] 106-21  
   shin guards [shɪn/ gɑrdz/] 231-13  
 shingles [shɪŋ/gəlz] 178-20  
**ship** [shɪp] 175-D  
 shipping clerk [shɪp/ɪŋ klɜrk/] 175-14  
 shirt [shɪrt] 86-1  
   nightshirt [nɪt/shɪrt/] 91-28  
   polo shirt [pō/lō shɪrt/] 92-14  
   security shirt [sɪ kyōōr/ə tɛ shɪrt/] 93-20  
   sports shirt [spōrts/ shɪrt/] 88-4  
   T-shirt [tɛ/shɪrt/] 86-4  
   work shirt [wɜrk/ shɪrt/] 92-2  
 shock [shāk] 116-B, 116-F  
 shoes [shōōz] 86-7, 87-13, 95-32  
   shoe department [shōō/ dɪ pɑrt/mənt] 95-7  
   shoelaces [shōō/lās əz] 94-24  
   shoe store [shōō/ stōr/] 130-10  
**SHOES AND ACCESSORIES**  
   [shōōz/ ən ɪk sɛs/ə rɛz] 94-95  
 shoot [shōōt] 211-5  
**shoot** [shōōt] 230-H  
 shop [shāp]  
   barbershop [bār/bɛr shāp/] 129-19  
   beauty shop [byōō/tɛ shāp/] 130 +  
   coffee shop [kō/fɛ shāp/] 126-11  
   donut shop [dō/nūt shāp/] 129-17  
   gift shop [gɪft/ shāp/] 130 +, 184-5  
   ice cream shop [ɪs/ krɛm shāp] 131-16  
**shop** [shāp] 28-A, 143-H  
 Shop [shāp] 100  
**SHOP** [shāp] 80-81  
 shoplifting [shāp/lɪf/ɪŋ] 142-8  
 shopping [shāp/ɪŋ]  
   shopping basket [shāp/ɪŋ bās/kɛt] 73-9  
   shopping list [shāp/ɪŋ lɪst/] 67-14  
   shopping mall [shāp/ɪŋ māl/] 126-7  
   shopping program [shāp/ɪŋ māl/] 236-10  
**SHOPPING** [shāp/ɪŋ] 27  
 shore [shōr] 204-12  
 short [shōrt] 32-6, 96-16  
   short hair [shōrt/ hɛr/] 33-1  
   short-order cook [shōrt/ōr/dɛr kōok/] 185-1  
   short-sleeved [shōrt/slɛvd/] 96-12  
**shorten** [shōrt/ən] 100-B  
 shorts [shōrts] 89-25, 91-4  
 shoulder [shōl/dɛr] 105-13  
   shoulder bag [shōl/dɛr bæg/] 94-17  
   shoulder blade [shōl/dɛr blād/] 107-28  
   shoulder-length hair [shōl/dɛr lɛŋkth/ hɛr/] 33-2  
   shoulder pads [shōl/dɛr pādz/] 231-20  
 shovel [shūv/əl] 176-7, 178-22  
 show [shō] 236-4, 236-6, 236-8  
**show** [shō] 137-C, 160-C  
 shower [show/ɛr]  
   shower cap [show/ɛr kɑp/] 108-1  
   shower curtain [show/ɛr kɜr/tn] 57-12  
   shower gel [show/ɛr jɛl/] 108-2  
   showerhead [show/ɛr hɛd/] 57-11  
   stall shower [stɔl/ show/ɛr] 57 +  
 shredder [shrɛ/dɛr] 183-24  
 shrimp [shrɪmp] 71-11, 212-18  
 shut [shūt] 146-4  
 shuttle [shūt/] 152-19, 205-19  
 sick [sɪk] 42-12  
   homesick [hōm/sɪk/] 43-20  
 side [sɪd] 76-10  
   sideburns [sɪd/bɜrnz/] 33-7  
   sideview mirror [sɪd/vyōō/ mɪr/ɛr] 158-3  
 Side Salads [sɪd/ sāl/ədz] 80  
 sidewalk [sɪd/wōk/] 129-24  
 sight impaired [sɪt/ ɪm pɛrd/] 32-11  
 sign [sɪn] 4-D  
   street sign [strɛt/ sɪn/] 129-26  
   vacancy sign [vɑ/kən sɛ sɪn/] 50-7  
   vital signs monitor [vɪt/ɪ sɪnz/ mən/ə tɛr] 121-26  
**sign** [sɪn] 48-D  
 signal [sɪg/nəl]  
   strong signal [strōŋg/ sɪg/nəl] 14-11  
   turn signal [tɜrn/ sɪg/nəl] 158-6, 159-34  
   weak signal [wɛk/ sɪg/nəl] 14-12  
 signature [sɪg/nə chɛr] 4-19  
**SIGNS** [sɪnz] 154  
 silk [sɪlk] 98-5  
**simmer** [sɪm/ɛr] 77-P  
**sing** [sɪŋ] 36-O, 238-B  
 single [sɪŋ/gəl]  
   single father [sɪŋ/gəl fɑ/dhɛr] 35-23  
   single mother [sɪŋ/gəl mʌdθ/ɛr] 35-22  
 sink [sɪnk] 54-4, 57-23  
 Sirius [sɪr/ɛ əs] 205 +  
 sister [sɪs/tɛr] 34-5, 35-27  
   sister-in-law [sɪs/tɛr ɪn lō/] 34-16  
   stepsister [stɛp/sɪs/tɛr] 35-29  
 sitcom (situation comedy)  
   [sɪt/kəm/] / [sɪch/ōō ə/shən kəm/ə dɛ] 236-2  
**sit down** [sɪt/ dɔwn/] 6-F  
 site [sɪt] 126-2  
 sitter [sɪt/ɛr] 166-9  
 situation comedy (sitcom)  
   [sɪch/ōō ə/shən kəm/ə dɛ] / [sɪt/kəm/] 236-2  
 six [sɪks] 16  
   six-pack [sɪks/pæk/] 74-9, 74-21  
   6-year-old boy [sɪks/yɪr ɔld/boy/] 31-9  
 sixteen [sɪks/tɛn/] 16  
 sixteenth [sɪks/tɛnth/] 16  
 sixth [sɪksth] 16  
 sixtieth [sɪks/tɛ əth] 16



- sixty [sɪks/tē] 16  
 Sizes [sɪ/zəz] 96  
**skate** [skāt] 230–U  
 skates [skäts] 231–9, 231–10  
   skateboard [skät/börd/] 224–7  
   skateboarding [skät/bör/ding] 228–13  
 skating [skä/ting] 227–4, 227–5, 227 +, 228–10  
**ski** [skē] 230–V  
 skiing [skē/ing] 227–1, 227–3  
   waterskiing [wō/tər skē/ing] 227–7  
 skill inventory [skil/ in/vən tör/ē] 172–12  
 Skills [skilz] 171  
 SKILLS [skilz] 170, 171, 174  
 skin [skīn] 107–31  
   skinless [skīn/ləs] 70 +  
 skirt [skürt] 87–10  
 skis [skēz] 231–24  
   ski boots [skē/ böots] 231–26  
   ski hat [skē/ hät/] 90–11  
   ski mask [skē/ mäsk/] 90–15  
   ski poles [skē/ pölz/] 231–25  
 skull [skül] 107–47  
 skunk [sküngk] 216–12  
 SKU number [ēs/kä/yōō/ nüm/bär, skyōō/] 27–5  
 sky [skī] 209–9  
   skycap [skē/käp/] 160–1  
   skyscraper [skī/skrä/pär] 127–13  
 slacks [släks] 87–12  
 slaves [slävz] 198–4  
 sledding [slēd/ing] 227–6  
 sledgehammer [slēj/häm/är] 178–23  
 sleeper [slē/pär] 91–27  
 sleeping bag [slē/ping bäg/] 226–12  
 Sleepwear [slēp/wēr] 91  
 SLEEPWEAR [slēp/wēr] 91  
 sleepy [slē/pē] 42–3  
 sleeve [slēv] 100–6  
   long-sleeved [lōng/slēvd/] 96–14  
   short-sleeved [shört/slēvd] 96–12  
   sleeveless [slēv/ləs] 96–11  
   3/4 sleeved [thrē/kwör/tər slēvd/] 96–13  
 slender [slēn/där] 32–9  
**slice** [slis] 77–C  
 slide [slid] 194–3, 224–13  
   mudslide [müd/slīd/] 144–6  
 sliding glass door [slī/ding gläs/ dörf/] 53–18  
 sling [sling] 113–19  
 slip [slip] 91–22, 91–23, 132–4  
 slippers [slip/ärz] 91–26  
 slippery floor [slī/pär ē flör/] 179–6  
 slow [slō] 23–4  
 small [smöl] 96–1, 96–2, 97–37  
   small town [smöl/ town/] 52–3  
 smart phone [smärt/ fön/] 15–27  
**smell** [smēl] 106–C  
**smile** [smil] 2–D  
 smock [smök] 93–26  
 smog [smäg, smög] 218–11  
 smoggy [smä/ge, smö/–] 13–14  
**smoke** [smök] 114–G  
 smoke detector [smök/ dī tēk/tär] 51–29  
 smoked turkey [smökt/ tür/kē] 71–25  
 Snack Foods [snäk/ fōōdz/] 73  
 snail [snäl] 212–22  
 snake [snäk] 213–39  
   rattlesnake [rä/təl snäk] 213–38  
 snap [snäp] 99–26  
**sneeze** [snēz] 110–B  
 snorkeling [snör/kə ling] 227–11  
 snow [snō]
  - snowboard [snō/börd/] 231–23
  - snowboarding [snō/bör/ding] 227–2
  - snowstorm [snō/störm/] 13–23
 snowing [snō/ing] 13–12  
 soap [söp] 57–24, 61–5, 108–3  
   soap dish [söp/ dīsh/] 57–25  
   soap opera [söp/ äp/rä] 236–5  
 sober [sō/ bär] 143 +  
 soccer [säk/är] 229–12  
   soccer ball [säk/är böll/] 231–12  
 social [sō/shəl]
  - Social Security card [sō/shəl sī kyōōr/ä tē kärd/] 40–5
  - Social Security number [sō/shəl sī kyōōr/ä tē nüm/bär] 4–15
  - social worker [sō/shəl wür/kär] 169–57
 socks [säks] 86–6  
   ankle socks [ang/käl säks/] 91–7  
   crew socks [krōō/ säks/] 91–8  
   dress socks [drēs/ säks] 91–9  
   low-cut socks [lō/küt säks/] 91–10  
**Socks** [säks] 91  
 soda [sō/dä] 73–34, 79–11  
 sofa [sō/fä] 56–18  
   sofa cushions [sō/fä kōō/shanz] 56 +  
 soft [söft] 23–6  
   softball [söft/böll/] 229–10  
 softener [söft/än är] 101–6  
 software [söft/wēr/] 167–18, 196–10  
 soil [soyl] 208–2  
 solar [sō/lär]
  - solar eclipse [sō/lär i klīps/] 205–16, 205 +
  - solar energy [sō/lär än/är jē] 218–1
 Solar System and the Planets [sō/lär sis/təm ən dhä plän/äts] 205  
 soldier [söl/jär] 169–58  
 sole [söl] 94–21  
 solid [säl/äd] 96–19  
**Solids** [säl/ädz] 193  
 solution [sä löō/ shän] 192–14  
**solve** [sölv] 170–M  
 son [sün] 34–15  
   grandson [grän/sün/, gränd/–] 34 +  
   son-in-law [sün/in lö/] 34 +  
 sore throat [sör/ thröt/] 110–6  
**sort** [sört] 101–A  
 soul [söl] 237–28  
 soup [sōöp] 72–18, 80–16  
   soup bowl [sōöp/ böll/] 83–21  
   soup spoon [sōöp/spōōn/] 83–32  
**Soup** [sōöp] 77  
 sour [söw/är] 84–4  
   sour cream [sow/är krēm/] 72–21  
 Sources [sör/səz] 218  
 sous chef [sōō/ shēf/] 185–6  
 south [sowth] 155–3  
 soybeans [soy/bēnz/] 177–3  
 space [späs] 50–18, 128–5  
   space shuttle [späs/ shüt/əl] 205–19  
   space station [späs/ stä/shän] 205–18  
**Space** [späs] 205  
 Space Exploration [späs/ ek/splä rä/shän] 205  
 spades [spädz] 233–30  
 spaghetti [spa gēt/ē] 81–26  
 spare tire [spär/ tir/] 158–23  
 sparrow [spär/ō] 214–7  
 spatula [späch/ä lä] 78–19  
**speak** [späk] 170–N  
 speakers [spē/kärz] 50–5, 206–4, 234–14  
 Special [spē/shəl] 80  
 Specialists [spësh/ä lists/] 120  
 speech [spēch] 140–2  
 speed limit [spēd/ līm/ät] 154–4  
 speedometer [spī däm/ä tär] 159–27  
 speed skating [spēd/skä/ting] 227 +  
**spell** [spēl] 4–B  
 sphere [sfir] 193–42  
 spider [spi/där] 214–29  
 spill [spil] 218–17  
 spinach [spin/ich] 69–11  
   spinach salad [spin/ich säll/äd] 80–13  
 spinal column [spi/näl käl/am] 107–49  
 spiral notebook [spi/räl nöt/bōök/] 7–29  
 splint [splint] 117–14  
 sponge [spünj] 61–19  
   sponge mop [spünj/ mäp/] 61–6  
 spoon [spōōn] 55–5, 78–9  
   soup spoon [sōöp/spōōn/] 83–32  
   tablespoon [tä/bäl spōōn/] 75–7  
   teaspoon [tē/spōōn/] 75–6, 83–31  
**Spoon** [spōōn] 77–F  
 sports [spörts]
  - sports car [spörts/ kär/] 156–4
  - sports coat [spörts/ kōt/] 89–14
  - sports jacket [spörts/ jäk/ät] 89–14
  - sports program [spörts/ prō/gräm] 236–11
  - sports shirt [spörts/ shürt/] 88–4
  - sport-utility vehicle (SUV) [spört/ yōō til/ä tē vē/i käl] / [ēs/yōō/vē/] 156–7**SPORTS** [spörts] 228, 229, 230, 231  
**SPORTS EQUIPMENT** [spörts/ i kwip/mänt] 231  
**SPORTS VERBS** [spörts/ vürbz/] 230  
 sprained ankle [spränd/ äng/käl] 110–18  
 spray [sprä] 108–12, 113–32  
   spray gun [sprä/ gүн/] 181–21  
   spray starch [sprä/ stärch/] 101–12  
 spread [sprēd]
  - bedspread [bēd/sprēd] 59–11
 spring [spring] 21–37, 58–19  
 sprinkler [spring/klär] 53–22  
 square [skwēr] 193–30  
 squash [skwäsh, skwösh] 69–24  
 squegee [skwē/jē] 61–15  
 squid [skwid] 212–7  
 squirrel [skwür/äl] 215–21  
 stadium [stä/dē äm] 126–1



- staff [stäf] 185 +  
 Staff [stäf] 120  
 stage [stāj] 194–16  
 stage clips [stāj/ klīps/] 194–24  
 stain [stān] 181–24  
 stained [stānd] 97–42  
 stairs [stērz] 50–10  
 stairway [stēr/wā/] 50–10  
 stall shower [stöl/ show/ər] 57 +  
 stamps [stāmps] 134–18, 134–23, 183–47  
 stamp machine [stāmp/ mə shēn/] 135–11  
 stand [stānd] 152–18  
 checkstand [chēk/stānd/] 73–12  
 newsstand [nōōz/stānd/] 128–12  
 nightstand [nit/stānd/] 58–23  
**stand** [stānd] 141–D  
 stand up [stānd/ ūp/] 6–D  
 standard time [stān/dərd tīm/] 19–26  
**staple** [stā/pəl] 171–F  
 stapler [stā/plēr] 183–28  
 staples [stā/pəlz] 183–29  
 star [stār] 205–13  
 starfish [stār/fish/] 212–16  
 star key [stār/ kē/] 14–6  
 starch [stārch] 101–12  
**start** [stārt] 12–A, 40–B, 230–R  
 starting point [stār/ting poynt/] 162–1–  
 starvation [stār/vīng] 43 +  
 state [stāt] 4–8, 146–2  
 state capital [stāt kă/pət əl] 139–22  
 state senator [stāt sēn/ə tər] 139–25  
**state** [stāt] 15–G, 195–A  
 State Government [stāt gŭ/ vər n mənt] 139  
 statement [stāt/mənt] 132–16  
 station [stā/shən]  
 bus station [bus/ stā/shən] 124–7  
 fire station [fir/ stā/shən] 125–12  
 gas station [gās/ stā/shən] 125–10  
 gas station attendant  
 [gās/ stā/shən ə tēn/dənt] 162–3  
 lifeguard station [lif/gārd/ stā/shən] 225–21  
 police station [pə lēs/ stā/shən] 124–6  
 space station [spās/ stā/shən] 205–18  
 station wagon [stā/shən wāg/ən] 156–6  
 subway station [sŭb/wā/ stā/shən] 151–11  
 Station [stā/shən] 152  
 stationery [stā/shə nēr/ ē] 183–42  
**stay** [stā]  
 stay away [stā ə wā/] 147–I  
 stay fit [stā fit/] 114–E  
 stay on the line [stā ōn dhə līn/] 15–H  
 stay on well-lit streets [stā ōn wēl lit/ strēts/] 143–B  
 Stay Well [stā wēl/] 114  
 steak [stāk] 70–2, 81–24  
 broiled steak [broild/ stāk/] 76–3  
 halibut steak [hāl/ə bŭt stāk] 71–6  
 salmon steak [sām/ən stāk/] 71–4  
 steak knife [stāk/ nif/] 83–29  
**steal** [stēl] 142 +  
**steam** [stēm] 77–D  
 steamed vegetables [stēmd/ vēj/tə bəlz] 81–32  
 steamer [stē/mər] 78–3  
 steel [stēl]  
 steel toe boots [stēl/ tō/ bōōts/] 92–6  
 steel-wool soap pads [stēl/wōōl/ sōp/ pādz/] 61–5  
 steering wheel [stēr/ing wēl/] 159–26  
 stems [stēmz] 211–9  
 step [stēp]  
 stepbrother [stēp/brŭdh/ər] 35–30  
 stepdaughter [stēp/dōh/tər] 35 +  
 stepfather [stēp/fā/dhər] 35–25  
 stepladder [stēp/lād/ər] 61–13  
 stepmother [stēp/mŭdh/ər] 35–26  
 steps [stēps] 53–3  
 stepsister [stēp/sīs/tər] 35–29  
 stereo system [stēr/ē ō sīs/təm] 56–8  
 sterile [stēr/əl]  
 sterile pad [stēr/əl pād/] 117–6  
 sterile tape [stēr/əl tāp/] 117–7  
 stethoscope [stēth/ə skōp/] 118–10  
 stewing beef [stōō/ing bēf/] 70–3  
 stick [stīk] 231–11, 232–11  
 drumsticks [drŭm/stīks/] 70–23  
 lipstick [lip/stīk/] 109–38  
 stick shift [stīk/ shift/] 159–50  
 yardstick [yārd/stīk/] 181–16  
 sticker [stīk/ər] 102–3, 136–13  
 sticky notes [stīk/ē nōts/] 183–39  
**stir** [stūr] 77–O  
 stir-fried beef [stūr/frīd/ bēf/] 76–6  
 stitches [stīch/əz] 117–15  
 stock clerk [stāk/ klŭrk/] 169–59  
 stockings [stāk/īngz] 91–17  
 stomach [stŭm/ək] 107–41  
 stomachache [stŭm/ək āk/] 110–4  
 stop [stāp] 129–16, 151–13, 154–1  
 stopover [stāp/ō/vər] 161 +  
**stop** [stāp] 155–D  
 Stop [stāp] 152  
 stopped up [stāpt/ ūp/] 63–19  
 storage [stōr/ij] 72–25, 78–4  
 storage locker [stōr/ij lāk/ər] 50–17  
 store [stōr]  
 bookstore [bōōk/stōr/] 130–4  
 candy store [kăn/dē stōr/] 131–17  
 card store [kārd/stōr/] 130–7  
 convenience store [kən vən/yəns stōr/] 128–3  
 department store [dī pārt/mənt stōr/] 131–13  
 electronics store [ē lēk trān/īks stōr/] 131–20  
 furniture store [fŭr/nī chər stōr/] 126–8  
 hardware store [hārd/wēr/ stōr/] 148–4  
 home improvement store  
 [hōm/ im prōōv/mənt stōr/] 127–20  
 jewelry store [jōō/əl rē stōr/] 130–2  
 maternity store [mə tŭr/nə tē stōr/] 131–19  
 men's store [mēnz/ stōr/] 130 +  
 music store [myōō/zīk stōr/] 130–1  
 office supply store [ō/fās sə plī/ stōr/] 127–21  
 pet store [pēt/ stōr/] 130–6  
 shoe store [shōō/ stōr/] 130–10  
 toy store [toy/ stōr/] 130–5  
 video store [vid/ē ō stōr/] 129–20  
 Store [stōr] 99  
 STORE [stōr] 72–73  
 storeroom [stōr/rōōm/] 185–3  
 storm [stōrm] 13–19  
 hailstorm [hāl/stōrm/] 13–21  
 snowstorm [snō/stōrm/] 13–23  
 storm door [stōrm/ dōr/] 53–10  
 thunderstorm [thŭn/dər stōrm/] 13–16  
 story [stōr/ē]  
 action story [āk/shən stōr/ē] 237–19  
 adventure story [ād vən/ chər stōr/ē] 237–19  
 horror story [hōr/ər stōr/ē, hār/–] 237–17  
 science fiction story [sī/əns fik/shən stōr/ē] 237–18  
 two-story house [tōō/stōr/ē hōws/] 52 +  
 stove [stōv] 54–18, 226–16  
**stow** [stō] 160–G  
 straight [strāt] 155–A  
 straight hair [strāt/ hēr/] 33–9  
 straight line [strāt/ līn/] 193–22  
 straight pin [strāt/ pīn/] 100–12  
 strainer [strā/nēr] 78–22  
 straw [strō] 79–18  
 strawberries [strō/bēr/ēz] 68–14  
 straw hat [strō/ hāt/] 90–23  
 stream [strēm] 204 +  
 street [strēt] 150–5, 155–8  
 streetlight [strēt/līt/] 148–3  
 street sign [strēt/ sīn] 129–26  
 street vender [strēt/ vən/dər] 129–29  
 STREETS [strēts] 126–127  
 strep throat [strēp/ thrōt/] 111–4  
 stress [strēs] 115–4  
**stretch** [strēch] 230–M  
 stretcher [strēch/ər] 121–33  
 string [strīng]  
 string beans [strīng/ bēnz/] 69–8  
 string lights [strīng/ lits/] 239–18  
 string of pearls [strīng/ əv pŭrlz/] 95–39  
 Strings [strīngz] 238  
 striped [strīpt] 96–20  
 stripper [strī/pər] 181–42  
 stroller [strō/lər] 37–18  
 strong signal [strōng/ sig/nəl] 14–11  
 stub [stüb] 165–11  
 stucco [stŭk/ō] 178–15  
 student [stōōd/nt] 6–5  
**study** [stŭ/dē] 10–D, 137–A  
 STUDYING [stŭ/dē ūng] 8–9  
 stuffed animals [stŭft/ ən/ə mälz] 59–15  
 style [stīl] 88 +  
 Styles [stīlz] 96  
 STYLES [stīlz] 96  
 stylist [stī/līst] 167–31  
 SUBJECTS [sŭb/jīkts/] 188–189  
**submit** [səb mīt/] 48–C  
 substitute [sŭb/stā tōōt/] 79–20  
**subtract** [səb trākt/] 192–B  
 suburbs [sŭb/ŭrbz] 52–2  
 subway [sŭb/wā/] 151–12  
 subway car [sŭb/wā/ kār/] 152–6  
 subway station [sŭb/wā/ stā/shən] 151–11  
 Subway Station [sŭb/wā/ stā/shən] 152  
 Succeed [sək sēd/] 10  
 SUCCEEDING IN SCHOOL [sək sē/dīng ən skōōl/] 10



- suede [swād] 99–8
- sugar [shōög/är] 73–30  
 sugar bowl [shōög/är bö'l/] 55–14  
 sugar-free [shōög/är frē/] 122–7  
 sugar substitute [shōög/är süb/stä tööt/] 79–20
- suit [sōöt] 87–11  
 bathing suit [bā/dhīng sōöt/] 90–26  
 business suit [biz/näs sōöt/] 88–11  
 jumpsuit [jümp/sōöt/] 93–24  
 three piece suit [thrē/pēs/ sōöt/] 88 +  
 wet suit [wēt/ sōöt/] 225–4
- suite [swēt] 184–16
- sum [süm] 192–7
- sumac [sōō/mäk] 210–23
- summer [süm/är] 21–38
- sun [sün] 209–8  
 sunblock [sün/bläk/] 108–8, 225–0  
 sunburn [sün/bürn/] 110–14  
 sunflower [sün/flow/är] 211–10  
 sunglasses [sün/ gläs/æz] 90–27  
 sunrise [sün/ rīz] 18–14  
 sunscreen [sün/skrēn/] 108–7, 225–10  
 sunsét [sün/ sēt] 18–19
- Sunday [sün/dā, -dē] 20–8
- sunny [sün/ē] 13–9, 76–10
- superintendent [sōō/prīn tēn/dənt, sōō/pär in-] 50–8
- supermarket [sōō/pär/ mār/kat] 127–18
- supervise [sōō/pär viz/] 170–0
- supervisor [sōō/pär vi/zər] 165–8, 175–4
- Supplies [sə plīz/] 100, 183
- SUPPLIES [sə plīz/] 61, 180–181
- supply [sə plī/] 127–21  
 supply cabinet [sə plī/ káb/ə nət] 182–1
- support [sə pört/] 179–18  
 support group [sə pört/ grōöp/] 115–15
- supporter [sə pör/tər] 91–6
- Supreme Court [sə prēm/ kórt/] 138–11
- surfboard [sürf/börd/] 225–16
- surfer [sür/fər] 225–15
- surfing [sür/fīng] 227–9, 227–10, 227 +
- surgeon [sür/jən] 121–36
- Surgeon [sür/jən] 93
- surge protector [sürj/ prə tēk/tər] 196–1
- surgical [sür/jī kəl]  
 surgical cap [sür/jī kəl káp/] 121–37  
 surgical gloves [sür/jī kəl glüvz/] 121–39  
 surgical gown [sür/jī kəl gəwn/] 93–37, 121–38  
 surgical mask [sür/jī kəl mäsks/] 93–36  
 surgical nurse [sür/jī kəl nürs/] 120–9  
 surgical scrub cap [sür/jī kəl skrüb/ káp/] 93–35  
 surgical scrubs [sür/jī kəl skrübz/] 93–38
- Surgical Assistant [sür/jī kəl ə sīs/tənt] 93
- surprised [sər prīzd/, sə-] 43–30
- suspenders [sə spēn/dərz] 94–1
- suspense [süs/pēns] 237–20
- SUV (sport-utility vehicle) [ēs/yōō/vē/] /  
 [spört/ yōō til/ə tē vē/i kəl] 156–7
- swallow [swäl/ō] 116–J
- swap meet [swäp/ mēt/] 222–6
- sweat [swēt]  
 sweatpants [swēt/pānts/] 89–23  
 sweatshirt [swēt/shürt/] 89–22
- sweater [swēt/är] 28–2, 87–14  
 cardigan sweater [kär/də gən swēt/är] 88–2  
 pullover sweater [pööl/ō/vər swēt/är] 88–3
- sweep [swēp] 60–J
- sweet potatoes [swēt pə tā/tōz] 69–18
- sweets [swēts] 84–9
- swim [swīm] 230–L  
 swimsuit [swīm/sōöt/] 90–26
- swimming [swīm/īng]  
 swimming pool [swīm/īng pōöl/] 51–22  
 swimming trunks [swīm/īng trüngks/] 90–22
- swing [swīng] 230–Q
- swings [swīngz] 224–11
- Swiss cheese [swīs/ chéz/] 71–27
- switch [swīch] 58–27
- swollen finger [swō/lən fīng/gər] 110–16
- swordfish [sörd/fīsh/] 71–5, 212–10
- symbol [sīm/bəl] 155–8
- SYMPTOMS AND INJURIES  
 [sīmp/təmz ən in/jə rēz] 110
- synagogue [sīn/ə gäg/] 127–16
- synthetic materials [sīn thē/tīk mə tīr/ē əlz] 98 +
- syringe [sə rīnj/] 118–12
- syrup [sūr/əp, sür-] 113–29
- system [sīs/təm]  
 fuel injection system  
 [fyōō/əl in jēk/shən sīs/təm] 158–17  
 stereo system [stēr/ē ō sīs/təm] 56–8
- SYSTEM [sīs/təm] 141
- tab [tāb] 197–7
- table [tā/bəl]  
 bed table [bēd/ tā/bəl] 121–21  
 changing table [chān/jīng tā/bəl] 59–1  
 coffee table [kōf/ē tā/bəl] 56–19  
 dining room table [dī/ning rōöm/ tā/bəl] 55–9  
 end table [ēnd/ tā/bəl] 56–14  
 examination table [īg zām/ə nā/shən tā/bəl] 118–7  
 folding card table [fōl/dīng kārđ/ tā/bəl] 102–4  
 night table [nīt/ tā/bəl] 58–23  
 operating table [öp/ə rā/tīng tā/bəl] 121–40  
 periodic table [pīr/ē əd/nīk tā/bəl] 195–26  
 picnic table [pīk/nīk tā/bəl] 224–8  
 pool table [pōöl/ tā/bəl] 50–15  
 tablecloth [tā/bəl klōth/] 55–12  
 tablespoon [tā/bəl spōōn/] 75–7  
 table tennis [tā/bəl tēn/əs] 228–14  
 tray table [trā/ tā/bəl] 161–21  
 turntable [türn/tā/bəl] 234–12
- tablet [tāb/lət] 113–22, 113–27
- tackle [tāk/əl] 230–F
- taco [tā/kō] 79–8
- tags [tāgz] 92–15, 136–13
- tail [tāl] 216–22
- tail light [tāl/ lit/] 158–13
- tail pipe [tāl/ pip/] 158–15
- tailor [tā/lər] 100–3
- take [tāk]  
 do not take with dairy products  
 [dōō nāt/ tāk/ wīth dēr/ē präd/ükts] 112–A  
 take a bath [tāk/ ə bāth/] 108–B  
 take a break [tāk/ ə brāk/] 11–H  
 take a citizenship test  
 [tāk/ ə sīt/ə zən shīp tēst/] 140–I
- take a driver education course  
 [tāk/ ə dri/vərz ej/ə kā/shən kōrs/] 137–B
- take a driver's training course  
 [tāk/ ə dri/vərz trā/ning kōrs/] 137–G
- take a message [tāk/ ə mēs/ij] 171–Q
- take a nap [tāk/ ə nāp/] 53–A
- take a picture [tāk/ ə pik/chər] 206–B
- take a seat [tāk/ ə sēt/] 6–F
- take a shower [tāk/ ə show/är] 38–C, 108–A
- take a tour [tāk/ ə tōör/] 220–A
- take a written test [tāk/ ə rīt/ən tēst] 137–E
- take care of children [tāk/ kēr/ əv chil/drən] 170–P
- take cover [tāk/ kŭv/är] 147–J
- take dictation [tāk/ dik/tā shən] 171–K
- take in [tāk/ in] 100–D
- take medicine [tāk/ mēd/ə sən] 114–D
- take notes [tāk/ nōts/] 10–C
- take off [tāk/ öf/] 109–Q, 160–J
- take one hour before eating  
 [tāk/ wŭn/ ow/är bi fōr/ ē/tīng] 112–B
- take out [tāk/ owt/] 9–Y, 60–Q, 82 +
- take ownership [tāk/ öf/nər shīp/] 49–K
- take temperature [tāk/ tēm/prə chər] 118–B
- take the bus to school  
 [tāk/ dhə būs/ tə skōöl/] 38–H
- take the car to a mechanic  
 [tāk/ dhə kār/ tə dhə mə kən/īk] 157–C
- take the children to school  
 [tāk/ dhə chil/drən tə skōöl/] 38–G
- take the order [tāk/ dhē ör/dər] 82–E
- take with food [tāk/ wīth fōöd/] 112–A
- take x-rays [tāk/ əks/rāz/] 119–B
- Taking a Flight [tā/king ə flīt/] 160
- Taking a Test [tā/king ə tēst/] 10
- TAKING A TRIP [tā/king ə trīp/] 162–163
- Taking Care of Your Car [tā/king kēr/ əv yər kār/] 157
- TAKING CARE OF YOUR HEALTH  
 [tā/king kēr əv yər hēlth/] 114–115
- talk [tök]  
 talk show [tök/ sho/] 236–4  
 talk therapy [tök/ thēr/ ə pē] 115–13
- talk [tök]  
 talk about [tök ə bowt/] 174–L  
 talk on the phone [tök/ ōn dhə fōn/] 15–C  
 talk to friends [tök/ tə frēndz/] 173–A  
 talk to the teacher [tök/ tə dhə tē/chər] 6–B
- tall [töl] 32–4
- tambourine [tām/bə rēn/] 238–17
- tan [tän] 24–18
- tangerines [tän/jə rēnz/] 68–9
- tank [tāngk] 158–10, 225–5  
 tank top [tāngk/ tǎp/] 89–24  
 tank truck [tāngk/ trūk] 156–20
- tape [tāp]  
 clear tape [klēr/ tǎp/] 183–30  
 correction tape [kə rēk/shən tǎp/] 183–37  
 duct tape [dükt/ tǎp/] 181–49  
 electrical tape [ī lek/trī kəl tǎp/] 181–43  
 masking tape [mās/king tǎp/] 181–53  
 packing tape [pāk/īng tǎp/] 183–32  
 sterile tape [stēr/ əl tǎp/] 117–7  
 tape measure [tāp mēzh/är] 100–17, 181–45



- target [tār/gət] 231–7
- taste [tāst] 106–D
- tattoo [tā tōō/] 32–18
- tax / taxes [tāks] / [tāks/əz] 27–8
- taxi [tāk/sē] 150–3
- hail a taxi** [hāl/ ə tāk/sē] 152 +
- taxi driver [tāk/sē drī/vər] 152–21
- taxi license [tāk/sē lī/səns] 152–22
- taxi stand [tāk/sē stānd/] 152–18
- TB (tuberculosis) [tē/bē/] / [tōō бүр/күә лó/səs] 111–15
- TDD [tē/dē/dē/] 15–26
- tea [tē] 79–12, 81–39, 81–40
- teacup [tē/kúp] 55–6
- tea kettle [tē/ kēt/l] 54–21
- teapot [tē/pāt/] 55–16
- teaspoon [tē/spōōn/] 75–6, 83–31
- teach** [tēch] 170–Q
- teacher [tē/chər] 5–8, 6–4, 22–5
- teacher's aide [tē/chərz əd/] 5–16
- team [tēm] 145–20, 229–3
- TEAM SPORTS [tēm/ spórts/] 229
- technical school [tēk/nī kəl skōōl/] 188–5
- technician [tēk nīsh/ən]
- computer technician  
  [kəm pyōō/tər tēk nīsh/ən] 167–19, 182–12
- emergency medical technician (EMT)  
  [lī múr/jən sē mēd/ī kəl tēk nīsh/ən] / [ē/ēm/tē]  
  121–32
- medical records technician  
  [mēd/ī kəl rēk/ərdz tēk nīsh/ən] 168–39
- Technician [tēk nīsh/ən] 93
- teddy bear [tēd/ē bēr/] 37–23
- teen / teenager [tēn] / [tē/nā/jər] 31–11
- teething ring [tē/dhīng rīng/] 37–25
- teeth / tooth [tēth] / [tōōth] 106–7
- toothache [tōōth/āk/] 110–2
- toothbrush [tōōth/brūsh/] 57–21, 109–22
- toothbrush holder [tōōth/brūsh/ hól/dər] 57–22
- toothpaste [tōōth/pāst/] 109–23
- telemarketer [tēl/ə mār/kə tər] 169–60
- TELEPHONE [tēl/ə fōn/] 14–15
- Telephone Skills [tēl/ə fōn/ skīlz/] 171
- telescope [tēl/ə skóp/] 205–23
- television / TV [tēl/ə vīzh/ən] / [tē/vē/] 56–6
- big-screen TV [bīg/skrēn/ tē/vē/] 50–14
- flat panel TV [flāt/ pán/əl tē/vē/] 234–7
- flat screen TV [flāt/ skrēn/ tē/vē/] 234–7
- portable TV [pór/tə bəl tē/vē/] 234–8
- teller [tēl/ər] 132–1
- Teller [tēl/ər] 132
- Telling Time [tē/ling tīm/] 18
- temperature [tēm/prə chər] 110–8
- temperature gauge [tēm/prə chər gāj/] 159–30
- Temperature [tēm/prə chər] 13
- ten [tēn] 16
- ten after one [tēn/ əf/tər wún/] 18–8
- ten dollars [tēn/ dāl/ərz] 26–9
- 10 percent [tēn/ pər sēnt/] 17–12
- ten thousand [tēn/ thow/zənd] 16
- 10-year-old girl [tēn/yīr öld/ gūrl/] 31–10
- tenant [tēn/ənt] 50–6
- TENANT MEETING [tēn/ənt mē/ting] 64–65
- tennis [tēn/əs] 228–15
- table tennis [tā/bəl tēn/əs] 228–14
- tennis court [tēn/əs kórt/] 224–6
- tennis racket [tēn/əs rāk/ət] 231–2
- tennis shoes [tēn/əs shōōz/] 95–32
- tent [tēnt] 226–10
- tenth [tēnth] 16
- Terminal [tūr/mə nəl] 160
- termites [tūr/mits] 63–22
- term [tūrm] 139 +
- Terms [tūrmz] 199
- terrified [tēr/ə fid/] 43 +
- test [tēst] 121–30
- test booklet [tēst/ bōōk/lət] 10–1
- testing area [tēs/ting ér/ē ə] 136–2
- test tube [tēst/ tōōb/] 195–42
- Test [tēst] 10
- text [tēkst]
- textbook [tēkst/bōōk/, tēks/-] 7–25
- text box [tēkst/ bāks/, tēks/-] 197–13
- text message [tēkst/ mēs/ij, tēks/-] 14–19
- thank** [thāngk] 12–E, 174–N
- Thanksgiving [thāngks gīv/ing] 22–17
- theater [thē/ə tər] 126–6, 127–23
- theft [thēft] 142–9
- therapist [thēr/ ə pīst] 115–12, 115–14, 168–45
- therapy [thēr/ ə pé] 115–11, 115–13
- thermal undershirt [thūr/məl ún/dər shūrt/] 91–2
- thermometer [thər mām/ə tər] 118–11
- thick [thīk] 23–7
- thighs [thīz] 70–22, 106–19
- thimble [thīm/bəl] 100–15
- thin [thīn] 23–8, 32–9
- THINGS [thīngz] 23
- think** [thīnk] 191–E
- third [thúrd] 16
- Third Floor [thúrd/ flór/] 50
- thirsty [thúr/stē] 42–2
- thirteen [thúr/tēn/] 16
- thirteen colonies [thúr/tēn/ ká/lə nēz] 198–1
- thirteenth [thúr/tēnth/] 16
- thirtieth [thúr/tē əth] 16
- thirty [thúr/tē] 16
- 35 mm camera  
  [thúr/tē fiv/ mīl/ə mē/tər kām/rə] 235–21
- this week [dhīs/ wēk/] 20–19
- thorn [thörn] 211–29
- thread [thrēd] 99–23, 100–11
- three [thrē] 16
- three piece suit [thrē/pēs/ sōōt/] 88 +
- 3-ring binder [thrē/ rīng/ bīn/dər] 7–27
- 3/4 sleeved [thrē/kwör/tər slēv/] 96–13
- three times a week [thrē/ tīmz/ ə wēk/] 20–24
- throat [thrót] 107–35, 110–6, 111–4
- throat lozenges [thrót/ lāz/ən jəz] 113–30
- through [thrōō] 153–K
- throw** [thrō] 230–C
- throw away** [thrō/ ə wā/] 11–N
- throw up** [thrō/ úp/] 110–E
- throw pillow [thrō/ pīl/ō] 56–2
- thumb [thúm] 106–16
- thunderstorm [thún/dər stórm/] 13–16
- Thursday [thürz/dā, -dē] 20–12
- tick [tik] 214–27
- ticket [tik/ət] 152–15, 161–19
- ticket agent [tik/ət əj/ənt] 160–3
- ticket window [tik/ət wīn/dó/] 152–12
- tidal wave [tid/əl wāv/] 145–17
- tide [tid] 225 +
- tie [ti] 88–12, 89–16, 92–13, 229 +
- tie** [ti] 86–A
- tiger [ti/gər] 217–37
- tight [tīt] 97–29
- tights [tīts] 91–19
- tile [til] 57–10, 178–11, 178–D
- time [tīm]
- Alaska time [ə lās/kə tīm/] 19–28
- arrival time [ə rī/vəl tīm/] 161 +
- Atlantic time [ət lán/tik tīm/] 19–33
- Central time [sēn/trəl tīm/] 19–31
- daylight saving time [dā/līt/ sāv/ving tīm/] 19–25
- departure time [dī pər/chər tīm/] 161 +
- Eastern time [ē/stəm tīm/] 19–32
- Hawaii-Aleutian time  
  [hə wī/ē ə lōō/shən tīm/] 19–27
- Mountain time [mown/tn tīm/] 19–30
- Newfoundland time  
  [nōō/fən lənd tīm/, -fənd-] 19–34
- on time [ən/ tīm/, ɔn/ tīm/] 19–23, 161–29
- Pacific time [pə sīf/ik tīm/] 19–29
- standard time [stān/dərd tīm/] 19–26
- three times a week [thrē tīmz/ ə wēk/] 20–24
- time clock [tīm/ klāk/] 165–7
- Time [tīm] 18
- TIME [tīm] 18–19
- timer [tī/mər] 78–18
- Times of Day [tīmz/ əv dā/] 18
- Time Zones [tīm/ zōnz/] 19
- tire [tīr] 158–5, 158–23, 162–F
- tired [tīrd] 43–32
- title [tīt/l] 133–14, 190–5
- toad [tōd] 212–28
- toast [tōst] 80–4
- toaster [tō/stər] 54–6
- toaster oven [tō/stər óv/ən] 54–15
- today [tə dā/] 20–5
- toddler [tād/lər] 31–8
- toe [tō] 92–6, 94–23, 105–10
- toenail [tō/nāl/] 106 +
- Tofu [tō/fōō/] 77
- toggle bolt [täg/əl bólt/] 180–38
- to-go box [tə gó/ bāks/] 82–5
- toilet [toy/lət] 57–19
- toilet brush [toy/lət brūsh/] 57–18
- toilet paper [toy/lət pā/pər] 57–17, 146–13
- token [tō/kən] 152–10
- tomatoes [tə māt/óiz] 69–6
- tomorrow [tə mār/ō, -mór/ō] 20–6
- tongs [tāngz, tōngz] 78–23, 195–44
- tongue [túng] 106–8
- too [tōō]
- too big [tōō/ bīg/] 97–38
- too expensive [tōō/ ik spēn/siv] 97–44
- too small [tōō/ smól/] 97–37



- tool belt [tōōl/ bēlt/] 92-3
- TOOLS AND BUILDING SUPPLIES  
[tōōlz/ ən bīl/dīng sə plīz/] 180-181
- tooth / teeth [tōōth/ / tēth] 106-7
- toothache [tōōth/āk/] 110-2
- toothbrush [tōōth/brūsh/] 57-21, 109-22
- toothbrush holder [tōōth/brūsh/ hōl/dər] 57-22
- toothpaste [tōōth/pāst/] 109-23
- top [tāp] 88-7, 89-24
- torn [tōrn] 97-41
- tornado [tōr nā/dō] 145-15
- torso [tōr/sō/] 106 +
- tortoise [tōr/tas] 213-42
- total [tōt/] 27-9
- totebag [tōt/ bāg/] 94-19
- touch** [tūch] 106-E
- towel [tow/əl]
- bath towel [bāth/ tow/əl] 57-14
- dish towel [dīsh/ tow/əl] 61-22
- hand towel [hānd/ tow/əl] 57-15
- paper towels [pā/pər tow/əlz] 54-3
- towel rack [tow/əl rāk/] 57-13
- towelettes [tow/əl èts] 146-12
- tower [tow/ər] 196-3
- town [town] 52-3
- town car [town/ kār/] 152-20
- townhouse [town/hows/] 52-6
- tow truck [tō/ trūk/] 156-14
- toy [toy]
- toy chest [toy/ chēst/] 59-16
- toy store [toy/ stōr/] 130-5
- Toys and Games [toyz/ ən gāmz/] 59
- track [trāk] 5-21, 152-14
- track and field [trāk/ ən fēld/] 228-18
- tractor [trāk/tər] 177-9
- tractor trailer [trāk/tər trā/lār] 156-15
- traffic light [trāf/ik lit/] 128-8
- TRAFFIC SIGNS [trāf/ik sīnz/] 154
- tragedy [trāj/ə dē] 237-14
- trailer [trā/lār] 156-15, 156-17
- train [trān] 150-7, 233-27
- training [trā/nīng] 172-2, 172-5, 172-7
- training pants [trā/nīng pānts/] 37-11
- Training [trā/nīng] 172
- Train Station [trān/ stā/shən] 152
- transcribe** [trān skrib/] 171-C
- transfer [trāns fūr/, trāns/fər] 152-5
- transfer** [trāns fūr/, trāns/fər] 171-O
- translate** [trānz/lāt] 8-C
- translator [trānz/lā/tər, trāns-] 168-35
- Transmission [trānz mīsh/ən, trāns-] 159
- Transportation [trāns/pər tā/shən] 152
- TRANSPORTATION [trāns/pər tā/shən] 150-151, 152
- trash [trāsh]
- trash bags [trāsh/ bāgz/] 61-24
- trash bin [trāsh/ bīn/] 51-23
- trash chute [trāsh/ shōōt/] 51-26
- travel** [trāv/əl] 41-P
- travel agency [trāv/əl əj/ən sē] 131-14
- tray [trā] 55-17, 83-10
- tray table [trā tā/bəl] 161-21
- Tree [trē] 210
- trees [trēz] 208-1, 239-16
- TREES AND PLANTS [trēz/ ən plānts/] 210
- trench coat [trēnch/ kōt/] 90-21
- trial [tri/əl] 140-5
- triangle [tri/āng/gəl] 193-32
- tricycle [tri/sī kəl] 224-12
- trigonometry [trīg/ə nām/ə trē] 192-18
- trim** [trīm] 176-B
- trip [trīp] 152-16, 152-17
- tripe [trīp] 70-8
- tripod [tri/pād] 235-25
- trombone [trām bōn/] 238-10
- trout [trōwt] 71-1
- trowel [trōw/əl] 176-10, 178-13
- truck [trūk] 150-5
- dump truck [dūmp/trūk/] 156-19
- fire truck [fir/ trūk/] 144-10
- garbage truck [gār/bij trūk/] 127-22
- hand truck [hānd/ trūk/] 175-11
- pickup truck [pīk/ūp trūk/] 156-12
- tank truck [tāngk/ trūk/] 156-20
- tow truck [tō/ trūk/] 156-14
- truck driver [trūk/ dri/vər] 169-61
- TRUCKS [trüks] 156
- trumpet [trūm/pət] 238-11
- Trunk [trūngk] 158
- trunks [trūngks] 158-11, 210-4, 217-47
- swimming trunks [swīm/īng trūngks/] 90-22
- try on** [tri/ōn] 95-C
- TSA agent [tē/ēs/ə/ əj/ənt] 160-5
- T-shirt [tē/shūrt/] 86-4
- tsunami [sōō nā/ mē/, tsōō-] 145-17
- tub [tüb]
- bathtub [bāth/tüb/] 57-2
- tuba [tōō/bə] 238-12
- tube [tōōb] 74-12, 74-24, 195-42
- tuberculosis (TB)  
[tōō бүr/kyə lō/səs/ / tē/bē/] 111-15
- Tuesday [tōōz/dā, -dē] 20-10
- tulip [tōō/ləp] 211-11
- tuna [tōō/nə] 71-7, 72-19, 212-8
- tuner [tōō/nər] 234-13
- turbulence [tūr/byə ləns] 161-22
- turkey [tūr/kē] 70-17, 239-14
- roasted turkey [rōs/təd tūr/kē] 76-4
- smoked turkey [smōkt/ tūr/kē] 71-25
- turn [türn] 154-5, 154-7, 154-8
- turn signal [türn/ sig/nəl] 158-6, 159-34
- turnstile [türn/stīl/] 152-8
- turntable [türn/tā/bəl] 234-12
- turn** [türn]
- turn in** [türn/ in/] 191-M
- turn left** [türn/ lēft/] 155-C
- turn off** [türn/ ɔf/] 11-P, 160-I, 174-G, 219-G
- turn on** [türn/ ɔn/, -ən/] 11-B
- turn right** [türn/ rit/] 155-B
- turnips [tūr/nəps] 69-16
- turquoise [tūr/koyz, -kwoyz] 24-9
- turtle [tūr/tl] 213-43
- turtleneck [tūr/tl nēk/] 96-9
- tusk [tūsk] 217-48
- tuxedo [tūk sē/dō] 89-17
- TV Programs [tē/vē/ prō/grāmz] 236
- TV / television [tē/vē/ / tēl/ə vīzh/ən] 56-6
- big-screen TV [bīg/skrēn/ tē/vē/] 50-14
- flat panel TV [flāt/ pān/əl tē/vē/] 234-7
- flat screen TV [flāt/ skrēn/ tē/ vē/] 234-7
- portable TV [por/tə bəl tē/vē/] 234-8
- tweezers [twē/zərz] 117-4
- twelfth [twēlfth] 16
- twelve [twēlv] 16
- twentieth [twēn/tē əth] 16
- twenty [twēn/tē] 16
- twenty after one [twēn/tē əf/tər wūn/] 18-10
- twenty dollars [twēn/tē dāl/ərz] 26-10
- twenty-first [twēn/tē fūrst/] 16
- twenty-five [twēn/tē fiv/] 16
- 25 percent [twēn/fiv/ pər sēnt/] 17-11
- twenty-four [twēn/tē fōr] 16
- twenty-one [twēn/tē wūn/] 16
- twenty-three [twēn/tē thrē/] 16
- twenty to two [twēn/tē tə tōō/] 18-12
- twenty-two [twēn/tē tōō/] 16
- twice a week [twis/ ə wēk/] 20-23
- twig [twīg] 210-1
- twins [twīnz] 28-1
- two [tōō] 16
- 2-door car [tōō/dōr kār/] 156-2
- two-story house [tōō/stōr/ē hows/] 52 +
- two-way radio [tōō/wā rā/dē ɔ] 179-22
- 2 x 4 (two by four) [tōō/ bi/ fōr/] 181-19
- type** [tip] 170-R, 196-A
- type** a letter [tip/ə lēt/ər] 171-A
- type** the message [tip/ dhə mēs/ij] 197-E
- type** the subject [tip/ dhə sūb/jikt] 197-D
- type** your password [tip/ yər pās/würd/] 197-A
- Types of Health Problems  
[tips/ əv hēlth/ prāb/ləmz] 115
- Types of Job Training [tips/ əv jāb/ trā/nīng] 172
- Types of Material [tips/ əv mətīr/ē əl] 99
- Types of Math [tips/ əv māth/] 192
- Types of Medication [tips/ əv mēd/ə kə/shən] 113
- Types of Movies [tips/ əv mōō/vēz] 237
- Types of Music [tips/ əv myōō/zik] 237
- Types of TV Programs [tips/ əv tē/vē/ prō/grāmz] 236
- ugly [ūg/lē] 23-22
- umbrella [ūm brēl/ə] 90-17, 225-14
- umpire [ūm/pīr] 229 +
- uncle [ūng/kəl] 34-8
- uncomfortable [ūn kūmf/tə bəl, -tər-] 42-9
- unconscious [ūn/kān/shəs] 116-A
- under [ūn/dər] 25-10, 153-A
- long underwear [lōng/ ūn/dər wēr] 91-3
- thermal undershirt [thūr/məl ūn/dər shūrt] 91-2
- underexposed [ūn/dər ik spōzd/] 235-35
- underpants [ūn/dər pānts/] 91-14
- undershirt [ūn/dər shūrt/] 91-1
- underline** [ūn/dər līn/] 9-S
- Under the Hood [ūn/dər dhə hōōd/] 158
- Underwear [ūn/dər wēr/] 91
- UNDERWEAR AND SLEEPWEAR  
[ūn/dər wēr/ ən slēp/wēr/] 91
- undress** [ən drēs/] 36-E



- unfurnished apartment  
[ʊn/ˈfɜːr nɪʃt ə ˈpɑːrt/ mənt] 48–4
- uniform [jʊˈɒ/nə fɔːrm/] 88–10, 231–16
- Unisex Socks [jʊˈɒ/nə sɛks/ sɔːks/] 91
- Unisex Underwear [jʊˈɒ/nə sɛks/ ʊn/ˈdɑːr wɛr] 91
- universal remote [jʊˈɒ/nə vɜːr/səl rɪ mɔːt/] 234–9
- UNIVERSE [jʊˈɒ/nə vɜːrs/] 205
- university [jʊˈɒ/nə vɜːr/sə tɛ] 188–7
- unload** [ʊn lɔːd/] 101–E
- unpack** [ʊn ˈpæk/] 49–N
- unraveling [ʊn ræv/əl ɪŋ] 97–43
- unripe [ʊn rɪp/] 68–31
- unscented [ʊn sɛn/ˈtæd] 108 +
- unscramble** [ʊn skræm/bəl] 9–W
- up [ʊp]
- buckle up** [bʊk/əl ʊp/] 36–L
- clean up** [klɛn/ ʊp/] 147–M
- cut up** [kʊt/ ʊp/] 77–I
- eggs sunny-side up [ɛgz/ sʊn/ɛ sɪd/ ʊp/] 76–10
- get up** [gɛt/ ʊp/] 38–B
- hang up** [hæŋg/ ʊp/] 15–D, 101–H
- look up** [lʊk/ ʊp/] 8–A
- pick up** [pɪk/ ʊp/] 6–I, 11–E, 38–M
- pop-up ad [pɒp/ ʊp ˈæd/] 197–9
- set up** [sɛt/ ʊp/] 173–I
- stand up** [stænd/ ʊp/] 6–D
- stopped up [stɒpt/ ʊp/] 63–19
- throw up** [θrɔː/ ʊp/] 110–E
- wake up** [wæk/ ʊp/] 38–A
- walk up** [wɒk/ ʊp/] 153–C
- upright seat [ʊp/rit/ sɛt/] 161–28
- upset [ʊp sɛt/] 43–28
- upstairs [ʊp/ˈstɛrɪz/] 51 +
- Uranus [jʊˈɔːr/ə nəs, jʊˈɔː rɑːnəs] 205–7
- urban area [ʊr/bən ɛr/ɛ ə] 52–1
- urchin [ʊr/ˈtʃən] 212–21
- URL [jʊˈɔː/ər/ɛl/] 197–4
- U.S. [jʊˈɔː/ɛs/]
- U.S. Capitol [jʊˈɔː/ɛs/ kə/pət əl] 138–1
- U.S. route [jʊˈɔː/ɛs/ rɔːt/, -rɔːt/] 154–17
- USB port [jʊˈɔː/ɛs/ bɛ/ pɔːrt/] 196–7
- use** [jʊˈɔː]
- use a cash register** [jʊˈɔːz/ə kæʃ/ rɛj/ə stɛr] 170–S
- use a credit card** [jʊˈɔːz/ə krɛd/ɪt kɑːrd/] 27–B
- use a debit card** [jʊˈɔːz/ə dɛ/bɪt kɑːrd/] 27–C
- use a gift card** [jʊˈɔːz/ ə gɪft/ kɑːrd/] 27–E
- use deodorant** [jʊˈɔːz/dɛ ɔː/dɛr ənt] 108–C
- use energy-efficient bulbs**  
[jʊˈɔːz/ ɛn/ər jɛ ɪ fɪ/shənt bʊlbz] 219–H
- use punctuation** [jʊˈɔːz/ pʊŋk/ˌtʃoo ə/shən] 190–C
- Used Car [jʊˈɔːzd/ kɑːr/] 157
- used clothing [jʊˈɔːzd/ klɔːdʒɪŋ] 102–2
- U.S. HISTORY [jʊˈɔː/ɛs/ hɪs/tɔːrɪ] 198
- U.S. NATIONAL PARKS  
[jʊˈɔː/ɛs næʃ/ə nəl pɑːks/] 220–221
- utensils [jʊˈɔː tɛn/səlz] 79–19
- utility / utilities [jʊˈɔː tɪl/ə tɛ] / [jʊˈɔː tɪl/ə tɛz]  
48–5, 156–7
- U-turn [jʊˈɔː/tɜːn/] 154–5
- vacancy sign [və/kən sɛ sɪn/] 50–7
- vacation [və kə/shən] 22–6
- vaccination [væk/sə nə/shən] 114 +
- vacuum [væk/yooom]
- vacuum cleaner [væk/yooom klɛ/nɛr] 61–10
- vacuum cleaner attachments  
[væk/yooom klɛ/nɛr ə tæʃ/mənts] 61–11
- vacuum cleaner bag  
[væk/yooom klɛ/nɛr bæɡ/] 61–12
- vacuum** [væk/yooom] 60–H
- valley [væl/ɛ] 204–17
- valuables [væl/yə bəlz, -yə wə-] 132–8
- valve [vælv] 146–4
- van [væn] 156–13, 156–18
- vandalism [vænd/ədə lɪz/əm] 142–1
- vanity plate [væ/nə tɛ plæt/] 136 +
- variable [vɛr/ɛ ə bəl] 192–12
- vase [væs, vāz, vāz] 55–23
- vault [vɔːlt] 132–6
- VCR [vɛ/sɛ/ər/] 102–7
- veal cutlets [vɛl/ kʊt/lɛts] 70–6
- Vegetable [vɛj/tə bəl] 77
- vegetables [vɛj/tə bəlz] 66–8, 72–27, 81–32
- vegetable garden [vɛj/tə bəl gɑːr/dn] 53–27, 177–14
- vegetable peeler [vɛj/tə bəl pɛ/lɛr] 78–15
- VEGETABLES [vɛj/tə bəlz] 69
- vegetarian [vɛj/ə tɛr/ɛ ən] 70 +
- vehicles [vɛ/ɪ kəlz] 124–4, 156–7, 156–10
- vein [vɛn] 107–37
- velvet [vɛl/vət] 99–10
- vending machine [vɛnd/ɪŋ mə shən/] 152–9
- vendors [vɛnd/ɔːz] 84–7, 129–29
- ventilation mask [vɛnt/əl ə/shən mæsk/] 92–7
- Venus [vɛ/nəs] 205–2
- verdict [vɜːr/dɪkt] 141–14
- vertebrates [vɜːr/ tə brɛts] 194–13
- vest [vɛst] 89–15
- down vest [daʊn/ vɛst] 90–14
- Hi-Visibility safety vest  
[hi/vɪz/ə bɪl/ə tɛ sæf/ɪtɛ vɛst] 92–6
- life vest [liːf vɛst/] 161–25, 226–14
- Veterans Day [vɛt/ər ənz dɑː/] 22–16
- veterinarian [vɛt/ər ə nɛr/ɛ ən] 169–62
- vice president [vɪs/ prɛz/ɪd ənt] 138–9
- victim [vɪk/təm] 142–10
- video [vɪd/ɛ ɔː]
- videocassette [vɪd/ɛ ɔː kə sɛt/] 133–18
- video game console [vɪd/ɛ ɔː gæm/ kən/sɔːl/] 232–3
- video game control [vɪd/ɛ ɔː gæm/ kən trɔːl/] 232–4
- video player [vɪd/ɛ ɔː plɛ ɛr] 197–11
- video store [vɪd/ɛ ɔː stɔːr/] 129–20
- videotape** [vɪd/ɛ ɔː tæp/] 240–A
- view [vjuː]
- rearview mirror [rɪr/vyoo/ mɪr/ər] 159–35
- sideview mirror [sɪd/vyoo/ mɪr/ər] 158–3
- village [vɪ/lɪj] 52–3
- vine [vɪn] 210–22
- vineyard [vɪn/yɑːrd] 177–16
- violence [vɪ/ləns, vɪ/ə-] 142–4
- violet [vɪ/ə lɛt, vɪ/lɛt] 24–8, 211–23
- violin [vɪ/ə lɪn/] 238–6
- virus [vɪ/rʊs] 111–17
- vise [vɪs] 180–26
- vision [vɪ/zhən]
- vision exam [vɪ/zhən ɪɡ zæm/] 136–6
- vision problems [vɪ/zhən prɒb/ləmz] 115–1
- Visit [vɪ/zɪt] 119
- visor [vɪ zɔːr] 179–12
- vital signs monitor [vɪt/ɪ sɪnz/ mæn/ə tɛr] 121–26
- vitamins [vɪ/tə mænɪz] 113–17
- v-neck [vɛ/nɛk/] 96–8
- vocational [vɔ kə/shə nəl]
- vocational school [vɔ kə/shə nəl skooɪl/] 188–5
- vocational training [vɔ kə/shə nəl trænɪŋ] 172–5
- voice message [voys mɛs/ɪj] 14–18
- volcanic eruption [vɔl kæn/ɪk ɪ rʊp/shən] 145–16
- volleyball [vɔl/ɛ bɔɪl/] 229–14, 231–3
- Volume [vɔl/yəm, -yooom] 75, 193
- volunteer [vɔl/ən tɪr/] 121–17
- volunteer** [vɔl/ən tɪr/] 41–Q
- vomit** [vɔm/ət] 110–E
- vote** [vɔt] 140–A
- waffles [wæ/fælz, wɔf/-] 80–8
- wages [wæ/jɪz] 165–12
- wagon [wæ/gən] 156–6
- waist [wæst]
- waist apron [wæst/ ə/prən] 93–30
- waistband [wæst/bænd/] 100–5
- wait** [wæt] 94–B, 128–B, 170–T
- waiter [wɑːtɛr] 82–8
- headwaiter [hɛd/wɑːtɛr] 185–12
- waiting area [wɑːtɪŋ ɛr/ɛ ə] 182–16
- Waiting Room [wɑːtɪŋ rɔom/] 118
- waitress [wɑːtrɛs] 83–9
- wait staff [wɑːt/ stɑːf/] 185 +
- wake up** [wæk/ ʊp/] 38–A
- walk [wɒk] 53–2
- crosswalk [krɔs/wɒk/] 128–15
- walk-in freezer [wɒk/ɪn frɛ/zɛr] 185–3
- walk** [wɒk]
- walk a dog [wɒk ə dɔɡ/] 129–F
- walk down [wɒk/ daʊn/] 153–D
- walk to class [wɒk/ tə klɑːs/] 11–C
- walk up [wɒk/ ʊp/] 153–C
- walk with a friend [wɒk/ wɪθ ə frɛnd/] 143–A
- walker [wɒk/ər] 113–11
- wall [wɔɪ] 56–10, 194–5
- drywall [dri/wɔɪl/] 178–19
- wallpaper [wɔɪ/pə/pɛr] 59–8
- wallet [wæ/lət, wɔ/-] 94–13
- walrus [wɔl/rʊs] 213–32
- war [wɔr] 199–10
- Revolutionary War [rɛ/və lɔo/shə nɛr/ɛ wɔr/] 198–8
- warehouse [wɛr/həʊs/] 175–7
- warm [wɔrm] 13–4
- warm clothes [wɔrm/ klɔz/] 146–6
- warning label [wɔr/ɪŋŋ lɑːbəl] 112–8
- Warnings [wɔr/ɪŋŋz] 112
- wash [wæʃ, wɔʃ]
- mouthwash [maʊθ/wæʃ/, -wɔʃ/-] 109–25
- washcloth [wæʃ/klɔθ/, wɔʃ/-] 57–4
- wash** [wæʃ, wɔʃ]
- wash clothes [wæʃ/ klɔz/, wɔʃ/-] 219–K
- wash hair [wæʃ/ hɑːr/, wɔʃ/-] 108–E
- wash the dishes [wæʃ/ dhə dɪʃ/əz, wɔʃ/-] 60–M
- wash the windows  
[wæʃ/ dhə wɪn/dɔz, wɔʃ/-] 60–I
- washer [wæ/shə, wɔ/-] 50–12, 101–3, 180–37
- dishwasher [dɪʃ/wæʃ/ər, -wɔ-] 54–8, 185–2



- washing [wə/shɪŋ, wɒ-/] 61–21  
 wasp [wæsp, wɒsp] 214–17  
 waste [wæst] 121–31, 218–12  
   wastebasket [wæst/bæskət] 57–26  
 watch [wɑːtʃ, wɒtʃ] 94–16  
**watch** [wɑːtʃ, wɒtʃ] 39–X, 147–C  
 water [wɔːtər] 209–3, 225–1  
   body of water [bɔːd/ə əv wɔːtər] 204 +  
   bottled water [bɒt/ld wɔːtər] 146–11  
   cold water [kɒld/ wɔːtər] 57–7  
   hot water [hɒt/ wɔːtər] 57–8  
   hot water bottle [hɒt/ wɔːtər bɒt/əl] 113–15  
   watercolor [wɔːtər kʊl/ər] 233–21  
   waterfall [wɔːtər fɔːl/] 204–2  
   water fountain [wɔːtər faʊn/tn] 224–9  
   water glass [wɔːtər glɑːs/] 83–22  
   watermelons [wɔːtər mɛl/ənz] 68–18  
   water pollution [wɔːtər pə ljuːʃən] 218–14  
   water polo [wɔːtər pɒl/lə] 229–15  
   waterskiing [wɔːtər skē/ɪŋ] 227–7  
**water** [wɔːtər] 176–F  
**WATER SPORTS** [wɔːtər spɔːrts/] 227  
 wave [wæv] 145–17, 225–17  
**wave** [wæv] 2–F  
 wavy hair [wɑːv/ɪ hɛr/] 33–10  
 way [weɪ]  
   hallway [hæl/wɑː] 184–18  
   one way [wʌn/ wɑː] 154–3  
   one-way trip [wʌn/wɑː trɪp/] 152–16  
   two-way radio [tuː/wɑː ræd/ɪ o] 179–22  
   wrong way [rɒŋg/ wɑː] 154–2  
**Ways to Conserve Energy and Resources**  
   [wæz/ tə kən sɜːrv/ ɛn/ər jɛ n rɛ/sɔːr/səz,  
   –ri sɔːr/səz] 219  
**Ways to Get Well** [wæz/ tə gɛt/ wɛl/] 114  
**Ways to Pay** [wæz/ tə peɪ/] 27  
**Ways to Serve Eggs** [wæz/ tə sɜːrv/ ɛgz/] 76  
**Ways to Serve Meat and Poultry**  
   [wæz/ tə sɜːrv/ mɛt/ n pɒl/trɛ/] 76  
**Ways to Stay Well** [wæz/ tə stɑː wɛl/] 114  
**Ways to Succeed** [wæz/ tə sək sɛd/] 10  
 weak signal [wɛk/ sɪg/nəl] 14–12  
**WEATHER** [wɛðh/ər] 13  
**Weather Conditions** [wɛðh/ər kən dɪʃh/ənz] 13  
**Weather Map** [wɛðh/ər mæp/] 13  
 webcam [wɛb/kæm/] 196–12  
 Webpage [wɛb/pæɡ/] 197  
 website address [wɛb/sɪt ə drɛs/] 197–4  
 wedding [wɛd/ɪŋ] 22–2  
 Wednesday [wɛnz/dæ, –dɛ] 20–11  
 weed [wiːd]  
   seaweed [sɛ/ wɛd/] 225 +  
   weed eater [wɛd/ ɛt/ər] 176–12  
   weed whacker [wɛd/ wæk/ər] 176–12  
**weed** [wiːd] 176–G  
 week [wiːk] 20–15  
   last week [lɑːst/ wɛk/] 20–18  
   next week [nɛkst/ wɛk/] 20–20  
   once a week [wʌns/ ə wɛk/] 20–22  
   this week [dɪs/ wɛk/] 20–19  
   three times a week [θriː/ tɪmz/ ə wɛk/] 20–24  
   twice a week [tuːs/ ə wɛk/] 20–23  
   weekdays [wɛk/dæz/] 20–16  
   weekend [wɛk/ɛnd/] 20–17  
**Week** [wiːk] 20  
 weigh [weɪ] 75–8  
 weight [wɛt] 32–8  
**Weight** [wɛt] 32, 75  
 weightlifting [wɛt/lɪf/tɪŋ] 228–16  
 weights [wɛts] 231–22  
**WEIGHTS AND MEASUREMENTS**  
   [wɛts/ ən mɛz/ər mɛnts] 75  
 welder [wɛl/dər] 169–63  
 well [wɛl] 42–14  
**Well** [wɛl] 114  
 west [wɛst] 155–2  
 western [wɛs/tɛrn] 237–15  
 wet [wɛt] 101–17  
   wet suit [wɛt/ sʊt/] 225–4  
 whacker [wæk/ər] 176–12  
 whale [weɪl] 213–29  
 wheat [wɛt] 177–2  
 wheat bread [wɛt/ brɛd/] 71–19  
 wheel [wiːl] 159–26  
   wheelbarrow [wɛl/bær/ə] 176–3  
   wheelchair [wɛl/tʃɛr/] 113–9  
   wheel cover [wɛl/ kʊv/ər] 158–9  
 whisk [wɪsk] 78–21  
 whiskers [wɪs/kɜːz] 216–18  
 white [waɪt] 24–14  
   whiteboard [waɪt/bɔːrd/] 6–3  
   white bread [waɪt/ brɛd/] 71–18  
   White House [waɪt/ haʊs/] 138–7  
 whole salmon [hɒl/ sæm/ən] 71–3  
 wide [waɪd] 97–36  
 widow [waɪd/ə] 41 +  
 widower [waɪd/ə ər] 41 +  
 width [wɪð, wɪθ] 17–19  
 wife [waɪf] 34–12  
   ex-wife [ɛks/ wɪf/] 35 +  
   former wife [fɔːm/ər wɪf/] 35 +  
 wild [waɪld] 215 +  
 wildlife [waɪld/lɪf] 220–3  
 willow [wɪl/ə] 210–13  
 win [waɪn] 229 +  
 wind [waɪnd]  
   windbreaker [waɪnd/brɛk/ər] 90–24  
   wind power [waɪnd/ paʊ/ər] 218–2  
   windshield [waɪnd/ shɛld/] 158–1  
   windshield wipers [waɪnd/shɛld/wɪ/pɜːz] 158–2  
   windsurfing [waɪnd/sɜːr/fɪŋ] 227–10, 227 +  
 window [waɪn/də] 47–11, 56–17, 136–7  
   drive-thru window [draɪv/θruː/ waɪn/də] 128–11  
   ticket window [tɪk/ət waɪn/də] 152–12  
   window pane [waɪn/də pæn/] 178–16  
 windy [waɪn/dɛ] 13–18  
 wine glass [waɪn/ glɑːs/] 83–23  
 wing [wɪŋ] 70–20, 214–1  
 winter [waɪn/tər] 21–40  
   winter scarf [waɪn/tər/skɑːrf/] 90–5  
**WINTER AND WATER SPORTS**  
   [waɪn/tər ən wɔːtər spɔːrts/] 227  
**wipe** [waɪp] 60–0  
 wipers [waɪpɜːz] 158–2  
 wipes [waɪps] 37–15, 61–23  
 wire [waɪr] 181–13  
   wire stripper [waɪr/ strɪp/ər] 181–42  
 wireless headset [waɪr/ləs hɛd/sɛt] 14–14  
 wiring [waɪr/ɪŋ] 186–7  
**withdraw** [wɪð drɒf, wɪθ–] 132–F  
 witness [wɪt/nəs] 141–11  
 wolf [wʊlf] 216–5  
 woman [wʊm/ən] 30–2  
 women [wi/mən] 30–3  
**Women’s Socks** [wi/mənz sɔːks/] 91  
**Women’s Underwear** [wi/mənz ʌn/dər wɛr/] 91  
 wood [wʊd] 178–18  
   plywood [plɪ/wʊd] 178–17  
   redwood [rɛd/wʊd] 210–18  
   wood floor [wʊd/ flɔːr/] 58–21  
   woodpecker [wʊd/pɛk/ər] 214–8  
   wood screw [wʊd/ skrʊ/] 180–33  
   wood stain [wʊd/ stæn/] 181–24  
   woodworking kit [wʊd/wɜːr/kiŋ kɪt/] 232–14  
 wooden spoon [wʊd/n spʊn/] 78–9  
**Woodwinds** [wʊd/wɪndz/] 238  
 wool [wʊd] 61–5, 98–3  
 word [wɜːd] 190–1  
 word problem [wɜːd/ prɒ/bləm] 192–11  
**Words** [wɜːdz] 8  
 work [wɜːrk] 121–30, 154–16  
   workbook [wɜːrk/bʊk/] 7–26  
   work gloves [wɜːrk/ glɪvz/] 92–17, 179–17  
   work light [wɜːrk/ lɪt/] 181–44  
   work pants [wɜːrk/ pænts/] 92–5  
   work shirt [wɜːrk/ ʃɜːrt/] 92–2  
**work** [wɜːrk] 8–I, 10–J, 38–K  
**WORK** [wɜːrk] 186–187  
**Work Clothes** [wɜːrk/ klɒz/] 88  
 worker [wɜːrk/ər]  
   careful worker [kɛr/fəl wɜːr/ər] 179–2  
   careless worker [kɛr/ləs wɜːr/ər] 179–1  
   childcare worker [tʃɪld/kɛr wɜːr/ər] 166–16  
   construction worker  
     [kən strʊk/ʃən wɜːr/ər] 178–1  
   dockworker [dɒk/wɜːr/ər] 167–23  
   factory worker [fækt/əri wɜːr/ər, –trɛ] 175–3  
   farmworker [fɑːm/wɜːr/ər] 177–8  
   food preparation worker  
     [fʊd/ prɛp ə ræ/ʃən wɜːr/ər] 185–4  
   garment worker [gɑːr/mənt wɜːr/ər] 167–29  
   postal worker [pɒ/stəl wɜːr/ər] 169–49  
   sanitation worker [sæn/ə tɑː/ʃən wɜːr/ər] 169–54  
   social worker [sə/shəl wɜːr/ər] 169–57  
**Worker** [wɜːr/ər] 92, 93  
 working [wɜːr/kiŋ]  
   not working [nɒt/ wɜːr/kiŋ] 62–1  
   woodworking kit [wʊd/wɜːr/kiŋ kɪt] 232–14  
**Working with a Partner** [wɜːr/kiŋ wɪθ ə pɑːt/nər] 8  
**Working with Your Classmates**  
   [wɜːr/kiŋ wɪθ jər klɑːs/mæts/] 8  
**work out** [wɜːrk/ aʊt/] 230–N  
**WORKPLACE** [wɜːrk/ plɑːs/] 164–165  
**WORKPLACE CLOTHING**  
   [wɜːrk/ plɑːs/ klɒ/dɪŋ] 92–93



- world [würlð]
- world languages [würlð/ læng/ gwī jəz] 189–13
  - world music [würlð/ myōō/ zɪk] 237–32
- WORLD MAP [würlð/ mæp/] 202–203
- WORLD HISTORY [würlð his/ tə rē] 199
- worm [würm] 212–23
- worried [wü/ rēd] 42–13
- wrap [ræp] 72–24
- wrap** [ræp] 240–F
- wrench [rēnch] 158–22, 181–47, 181–48
- wrestling [rēs/ lɪŋ] 228–17
- wrinkled [rɪŋg/ kæld] 101–19
- wrist [rɪst] 106–14
- wristwatch [rɪst/ wæch/, -wöch/] 94–16
- write** [rɪt]
- write** a check [rɪt/ ə chēk/] 27–D
  - write** a cover letter [rɪt/ ə kʌv/ ə/ lēt/ ə/ r] 173–G
  - write** a final draft [rɪt/ ə fi/ nəl dræft/] 191–L
  - write** a first draft [rɪt/ ə fɪrst/ dræft/] 191–H
  - write** a note [rɪt/ ə nōt/] 135–A
  - write** a resume [rɪt/ ə rē/ zə mæ/] 173–F
  - write** a thank-you note
    - [rɪt/ ə thæŋk/ yōō nōt/] 174–O
  - write** back [rɪt/ bæk/] 135–H
  - write** on the board [rɪt/ ɒn dhə bōrd/] 6–E
- writer [rɪ/ tər] 169–64
- Writing and Revising [rɪ/ tɪŋ ən rɪ vi/ zɪŋ] 191
- Writing Process [rɪ/ tɪŋ prə/ sēs] 191
- Writing Rules [rɪ/ tɪŋ rōōlz] 190
- wrong way [rōng/ wā/] 154–2
- xylophone [zɪ/ lə fōn/] 238–15
- yard [jærd]
- courtyard [kōrt/ jærd/] 51–21
  - yardstick [jærd/ stɪk/] 181–16
- YARD [jærd] 53
- yarn [jærn] 233–22
- year [jɪr] 20–4, 31–9, 31–10
- Year [jɪr] 21
- yellow [jēl/ ō] 24–2
- yesterday [jēs/ tər dā/, -dē] 20–7
- yield [jeld] 154–9
- yoga [jō/ gə] 122–4
- yogurt [jō/ gərt] 72–22
- young [jüŋ] 32–1
- Your First License [jər fɪrst/ li/ səns] 137
- YOUR HEALTH [jər hēlth/] 114–115
- zebra [zē/ brə] 217–33
- zero [zɪr/ ō] 16
- ZIP code [zɪp/ kōd/] 4–9
- zipper [zɪp/ ə/ r] 99–25
- Zones [zōnz] 19
- zoo [zōō] 222–1
- zoom lens [zōōm/ lēnz/] 235–23
- zucchini [zōō kē/ nē] 69–25



## Continents

- Africa [äf/ri kə] 202–5
- Antarctica [änt ärk/ti kə, –är/ti–] 202–7
- Asia [ä/zhə] 202–4
- Australia [ö sträl/yə] 202–6
- Europe [yöör/əp] 202–3
- North America [nörth/ ə mēr/ə kə] 200–201, 202–1
- South America [sowth/ ə mēr/ə kə] 202–2

## Countries and other locations

- Afghanistan [äf gän/ə stän/] 203
- Albania [äl bä/nē ə] 203
- Aleutian Islands [ə löö/shän i/ländz] 200, 203
- Algeria [äl jir/ē ə] 203
- American Samoa [ə mēr/ə kən sə mö/ə] 202
- Andaman Islands [än/də män i/ländz] 203
- Angola [äng gö/lə] 203
- Argentina [är/jän tē/nə] 202
- Armenia [är mē/nē ə] 203
- Austria [ö/strē ə] 203
- Azerbaijan [äz/är bi jän/] 203
- Azores [ä/zörz] 202
- Baffin Island [bäf/än i/länd] 200
- Bahamas [bə hä/məz] 200, 202
- Bahrain [bə rän/] 203
- Bangladesh [bäng/glə dēsh/, bäng/–] 203
- Banks Island [bänks/ i/länd] 200
- Belarus [bē/lə rōös/, byēl/ə–] 203
- Belgium [bēl/jəm] 203
- Belize [bə lēz/] 201, 202
- Benin [bə nīn/, –nēn/] 203
- Bermuda Islands [bēr myöō/də i/ ländz] 200, 202
- Bhutan [böō tän/] 203
- Bolivia [bə liv/ē ə] 202
- Bosnia [böz/nē ə] 203
- Botswana [bät swä/nə] 203
- Brazil [brə zil/] 202
- Brunei [bröō nī/] 203
- Bulgaria [bül gēr/ē ə] 203
- Burkina Faso [bär kē/nə fä/sö] 203
- Burma [bür/mə] 203
- Burundi [böō rōön/dē] 203
- Cambodia [käm bö/dē ə] 203
- Cameroon [käm/ə rōön/] 203
- Canada [kän/ə də] 200, 202
- Canary Islands [kə nēr/ē i/ ländz] 203
- Cape Verde [kəp/ vürd/] 202
- Central African Republic [sēn/träl äf/ri kən ri püb/liik] 203
- Chad [chäd] 203
- Chile [chil/ē] 202
- China [chi/nə] 203
- Colombia [kə lüm/bē ə] 202
- Comoros [käm/ə röz] 203
- Congo [käng/gö] 203
- Cook Islands [kōök/ i/ländz] 202
- Corsica [kör/si kə] 203
- Costa Rica [kös/tə rē/kə, käs/–] 201, 202
- Croatia [krö ä/shə] 203
- Cuba [kyöō/bə] 201, 202
- Cyprus [si/prəs] 203
- Czech Republic [chék/ ri püb/liik] 203

- Democratic Republic of the Congo [dēm/ə krät/rik ri püb/liik əv dhə käng/gö] 203
- Denmark [dēn/märk] 203
- Devon Island [dēv/ən i/länd] 200
- Djibouti [ji böō/tē] 203
- Dominican Republic [də mīn/i kən ri püb/liik] 201, 202
- Ecuador [ék/wə döör/] 202
- Egypt [ē/jipt] 203
- Ellesmere Island [ēl/əs mēr/ i/länd] 200
- El Salvador [ēl säl/və döör/] 201, 202
- Equatorial Guinea [ē/kwə töör/ē əl gīn/ē, ek/wə–] 203
- Eritrea [ēr/ə trē/ə] 203
- Estonia [ē stö/nē ə] 203
- Ethiopia [ē/thē ö/pē ə] 203
- Federated States of Micronesia [fē/də rät/stäts/ əv mī/krə nē/zhə] 203
- Fiji [fē/jē] 203
- Finland [fin/länd] 203
- France [fräns] 203
- Franz Josef Land [fränz/ yös/səf länd/] 203
- French Guiana [frēnch/ gē än/ə, –ä/nə] 202
- French Polynesia [frēnch/ päl/ə nē/zhə] 202
- Gabon [gä böñ/] 203
- Galápagos Islands [gə lä pə gös i/ländz] 202
- Gambia [gäm/bē ə] 203
- Georgia [jör/jə] 203
- Germany [jür/mə nē] 203
- Ghana [gä/nə] 203
- Greater Antilles [grät/är än til/éz] 201
- Greece [grēs] 203
- Greenland [grēn/länd, –länd/] 200, 202
- Guam [gwäm] 203
- Guatemala [gwä/tə mä/lə] 201, 202
- Guinea [gīn/ē] 203
- Guinea-Bissau [gīn/ē bi sow/] 203
- Guyana [gī än/ə] 202
- Haiti [hä/tē] 201, 202
- Hawaiian Islands [hä wi/än i/länds] 200, 202
- Hispaniola [his/pän yö/lə] 201
- Honduras [hän döör/əs] 201, 202
- Hong Kong [häng/ käng/] 203
- Hungary [hüng/gə rē] 203
- Iceland [is/länd] 203
- India [in/dē ə] 203
- Indonesia [in/də nē/zhə] 203
- Iran [i rän/, i rän/] 203
- Iraq [i räk/, i räk/] 203
- Ireland [ir/länd] 203
- Israel [iz/rē əl, –rä–] 203
- Italy [it/ē] 203
- Ivory Coast [iv/rē köst/] 203
- Jamaica [jə mä/kə] 201, 202
- Japan [jə päñ/] 203
- Jordan [jör/dn] 203
- Kazakhstan [kä/zäk stän/] 203
- Kenya [kēn/yə, kēn/–] 203
- Kiribati [kir/ə bäs/] 203
- Kuwait [kōō wät/] 203
- Kyrgyzstan [kir/gi stän/, –stän/] 203
- Laos [lows, lä/ös] 203
- Latvia [lätvē ə] 203
- Lebanon [lēb/ə nən, –nän/] 203

- Lesotho [lə sö/tö, –söō/töō] 203
- Lesser Antilles [lēs/sär än til/éz] 201, 202
- Liberia [li bir/ē ə] 203
- Libya [lib/ē ə] 203
- Lithuania [lith/öō ä/nē ə] 203
- Luxembourg [lük/səm bürg/] 203
- Macedonia [mäs/ə dö/nē ə] 203
- Madagascar [mäd/ə gäs/kär] 203
- Madeira Islands [mə dir/ə i/ländz] 203
- Malawi [mə lä/wē] 203
- Malaysia [mə lä/zhə] 203
- Maldives [mö/dēvz, mä/l/–] 203
- Mali [mä/lē] 203
- Malta [mö/l/tə] 203
- Marshall Islands [mär/shäl i/ländz] 203
- Mauritania [mör/ə tä/nē ə] 203
- Mauritius [mö rish/əs] 203
- Mexico [mēk/si kō/] 200, 201, 202
- Moldova [mö/dö/və, mä/–] 203
- Monaco [män/ə kō/] 203
- Mongolia [mäng gö/lē ə] 203
- Montenegro [män/ta nē/grö, –nē/–] 203
- Morocco [mə räk/ö] 203
- Mozambique [mö/zəm bēk/] 203
- Namibia [nä mīb/ē ə] 203
- Nepal [nä pöl/, –päl/] 203
- Netherlands [nēdh/ər ländz] 203
- New Caledonia [nöö/ käl/ə dö/nē ə] 203
- New Zealand [nöö/ zē/länd] 203
- Nicaragua [nik/ə rä/gwə] 201, 202
- Niger [ni/jär, nē zhēr/] 203
- Nigeria [ni jir/ē ə] 203
- Northern Mariana Islands [nördh/ärn mä/rē ä/nə i/ländz] 203
- North Korea [nörth/ kə rē/ə] 203
- Norway [nör/wä] 203
- Oman [ö män/] 203
- Pakistan [päk/ə stän/] 203
- Palau [pä low/] 203
- Panama [päñ/ə mä/] 201, 202
- Papua New Guinea [päp/yöō ə nöö/ gīn/ē] 203
- Paraguay [pä/rə gwī/, –gwä/] 202
- Peru [pä röö/] 202
- Philippines [fil/ə pēnz/, fil/ə pēnz/] 203
- Poland [pöl/länd] 203
- Portugal [pör/chə gal] 203
- Puerto Rico [pwēr/tə rē/kö, pör/tə–] 201, 202
- Qatar [kä/tär, kə tä/r/] 203
- Romania [rö mä/nē ə, rö–] 203
- Russia [rüşh/ə] 203
- Rwanda [röö än/də] 203
- Samoa [sə mö/ə] 202
- Saudi Arabia [sow/dē ə rä/bē ə, sö/dē–] 203
- Senegal [sēn/ə göl/, –gäl/] 203
- Serbia [sür/bē ə] 203
- Seychelles [sä shēlz/, –shēl/] 203
- Sierra Leone [sē ēr/ə lē ön/, –lē ö/nē] 203
- Singapore [sīng/ə pör/] 203
- Slovakia [slö vä/kē ə] 203
- Slovenia [slö vē/nē ə] 203
- Society Islands [sə si/ə tē i/ländz] 202
- Solomon Islands [säl/ə män i/ländz] 203



Somalia [sə mə/lē ə] 203  
 South Africa [sowth/ äf/rī kə] 203  
 South Georgia [sowth/ jör/jə] 202  
 South Korea [sowth/ kə rē/ə] 203  
 Spain [spän] 203  
 Sri Lanka [srē/ läng/kə, shrē/-] 203  
 Sudan [sōō dän/] 203  
 Suriname [sōör/ə nä/mə] 202  
 Svalbard [sväl/bärd] 203  
 Swaziland [swä/zē länd/] 203  
 Sweden [swéd/n] 203  
 Switzerland [swit/sər länd] 203  
 Syria [sir/ē ə] 203  
 Tahiti [tə hē/tē] 202  
 Taiwan [ti/wän/] 203  
 Tajikistan [tä jik/ə stän/, -stän/] 203  
 Tanzania [tän/zə nē/ə] 203  
 Tasmania [täz mā/nē ə] 203  
 Thailand [ti/länd/, -länd] 203  
 Togo [tō/gō] 203  
 Tonga [täng/gə] 202  
 Tunisia [tōō nē/zə] 203  
 Turkey [tür/kē] 203  
 Turkmenistan [türk mēn/ə stän/, -stän/] 203  
 Uganda [yōō gän/də] 203  
 Ukraine [yōō/krän, yōō krän/] 203  
 United Arab Emirates [yōō ni/təd är/əb ēm/ər əts] 203  
 United Kingdom [yōō ni/təd kīng/dəm] 203  
 United States of America  
 [yōō ni/təd stäts/ əv ə mēr/ə kə] 200, 202  
 Uruguay [yōör/ə gwī/, -gwä/] 202  
 Uzbekistan [ōōz bēk/ə stän/, -stän/] 203  
 Vanuatu [vā/nōō ä/tōō] 203  
 Venezuela [vēn/ə zwä/lə] 202  
 Victoria Island [vik/tör ē ə i/länd] 200  
 Vietnam [vē/ēt näm/, -näm/] 203  
 Wake Island [wäk/ i/länd] 203  
 Western Sahara [wēs/tərn sə här/ə] 203  
 Yemen [yēm/ən] 203  
 Zambia [zäm/bē ə] 203  
 Zanzibar [zän/zə bär] 203  
 Zimbabwe [zim bäb/wä] 203

**Bodies of water**

Arctic Ocean [ärk/tik ö/shən] 200, 203  
 Atlantic Ocean [ät län/ tik ö/shən] 200, 202–203  
 Baffin Bay [bäf/ən bā/] 200, 202  
 Baltic Sea [bö/l/tik sē/] 203  
 Beaufort Sea [bō/fərt sē/] 200  
 Bering Sea [bēr/īng sē/, bīr/-] 200  
 Black Sea [bläk/ sē/] 203  
 Caribbean Sea [kär/ə bē/ən sē/, kə rīb/ē ən-] 201  
 Caspian Sea [käs/pē ən sē/] 203  
 Coral Sea [kör/əl sē/] 203  
 Gulf of Alaska [gülf/ əv ə läs/kə] 200, 202  
 Gulf of California [gülf/ əv käl/ə förn/yə] 200  
 Gulf of Mexico [gülf/ əv mēk/sī kō/] 200, 202  
 Hudson Bay [hüd/sən bā/] 200, 202  
 Indian Ocean [īn/dē ən ö/shən] 203  
 Labrador Sea [läb/rə döör/ sē/] 200  
 Mediterranean Sea [mēd/ə tə rā/nē ən sē/] 203

North Atlantic Ocean [nörth/ ət län/tik ö/shən] 202  
 North Pacific Ocean [nörth/ pə sif/tik ö/shən] 202, 203  
 North Sea [nörth/ sē/] 203  
 Pacific Ocean [pə sif/tik ö/shən] 200, 202, 203  
 Philippine Sea [fil/ə pēn/ sē/] 203  
 Red Sea [rēd/ sē/] 203  
 South Atlantic Ocean [sowth/ ət län/tik ö/shən] 203  
 Southern Ocean [südh/ərn ö/shən] 203  
 South Pacific Ocean [sowth/ pə sif/tik ö/shən] 202, 203

**The United States of America**

**Capital:** Washington, D.C. (District of Columbia)  
 [wä/shīng tən dē/sē/, wō/-] 200

**Regions of the United States**

Mid-Atlantic States [mid/ət län/tik stäts/] 201–10  
 Midwest [mid/wēst/] 201–9  
 New England [nōō/ īng/ gländ] 201–11  
 Pacific States [pə sif/tik stäts/] 201–7  
 Rocky Mountain States [räk/ē moun/tn stäts/] 201–8  
 South [sowth] 201–13  
 Southeast [sowth/ēst/] 201–13  
 Southwest [sowth/wēst/] 201–12  
 West Coast [wēst/ kōst/] 201–7

**States of the United States**

Alabama [äl/ə bām/ə] 200  
 Alaska [ə läs/kə] 200, 202  
 Arizona [är/ə zō/nə] 200  
 Arkansas [är/kən sō/] 200  
 California [käl/ə förn/yə] 200  
 Colorado [käl/ə räd/ō, -rə/dō] 200  
 Connecticut [kə nēt/i kə] 200  
 Delaware [dēl/ə wēr/] 200  
 Florida [flör/ə də, flär/-] 200  
 Georgia [jör/jə] 200  
 Hawaii [hə wi/ē] 200  
 Idaho [i/də hō/] 200  
 Illinois [il/ə noy/] 200  
 Indiana [īn/dē än/ə] 200  
 Iowa [i/ə wə] 200  
 Kansas [kän/zəs] 200  
 Kentucky [kən tük/ē] 200  
 Louisiana [lōō ē/zē än/ə] 200  
 Maine [mān] 200  
 Maryland [mēr/ə länd] 200  
 Massachusetts [mäs/ə chōō/səts] 200  
 Michigan [mīsh/i gən] 200  
 Minnesota [mīn/ə sō/tə] 200  
 Mississippi [mīs/ə sip/ē] 200  
 Missouri [mə zōör/ē, -zōör/ə] 200  
 Montana [män tän/ə] 200  
 Nebraska [nä bräs/kə] 200  
 Nevada [nə väd/ə, -väd/də] 200  
 New Hampshire [nōō/ hämp/shər] 200  
 New Jersey [nōō/ jür/zē] 200  
 New Mexico [nōō/ mēk/sī kō/] 200  
 New York [nōō/ yörk/] 200  
 North Carolina [nörth/ kär/ə li/nə] 200  
 North Dakota [nörth/ də kō/tə] 200  
 Ohio [ō hi/ō] 200  
 Oklahoma [ō/klə hō/mə] 200  
 Oregon [ör/i gən, -gän/, är/-] 200

Pennsylvania [pēn/səl vān/yə] 200  
 Rhode Island [rōd/ i/länd] 200  
 South Carolina [sowth/ kär/ə li/nə] 200  
 South Dakota [sowth/ də kō/tə] 200  
 Tennessee [tēn/ə sē/] 200  
 Texas [tēk/səs] 200  
 Utah [yōō/tō, -tä] 200  
 Vermont [vər māt/] 200  
 Virginia [vər jīn/yə] 200  
 Washington [wä/shīng tən, wō/-] 200  
 West Virginia [wēst/ vər jīn/yə] 200  
 Wisconsin [wīs kän/sən] 200  
 Wyoming [wi ö/mīng] 200

**Canada**

**Capital:** Ottawa [ät/ə wə] 201

**Regions of Canada**

British Columbia [brīt/īsh kə lüm/bē ə] 201–2  
 Maritime Provinces [mēr/ə tīm prāv/ən səz] 201–6  
 Northern Canada [nör/dhərn kän/ə də] 201–1  
 Ontario [än tēr/ē ö/] 201–4  
 Prairie Provinces [prēr/ē prāv/ən səz] 201–3  
 Québec [kwī bēk/] 201–5

**Provinces of Canada**

Alberta [äl бүr/tə] 200  
 British Columbia [brīt/īsh kə lüm/bē ə] 200  
 Manitoba [män/ə tō/bə] 200  
 New Brunswick [nōō/ brünz/wīk] 200  
 Newfoundland and Labrador  
 [nōō/fən länd ən lä/brə döör] 200  
 Northwest Territories [nörth/wēst/ tēr/ə tōr/ēz] 200  
 Nova Scotia [nō/və skō/shə] 200  
 Nunavut [nōō/nə voot/] 200  
 Ontario [än tēr/ē ö/] 200  
 Prince Edward Island [prīns/ ēd/wərd i/länd] 200  
 Québec [kwī bēk/] 200  
 Saskatchewan [sä skäch/ə wən, -wän/] 200  
 Yukon [yōō/kän] 200

**Mexico**

**Capital:** Mexico (City) [mēk/sī kō/ (sīt/ē)] 201

**Regions of Mexico**

Chiapas Highlands [chē ä/pəs hi/ländz] 201–18  
 Gulf Coastal Plain [gülf/ kō/stəl plän/] 201–16  
 Pacific Northwest [pə sif/tik nörth/wēst] 201–14  
 Plateau of Mexico [plä tō/ əv mēk/sī kō/] 201–15  
 Southern Uplands [südh/ərn üp/ländz] 201–17  
 Yucatan Peninsula  
 [yōō/kə tən/ pə nīn/sə lə, yōō/kə tən/-] 201–19

**States of Mexico**

Agua Calientes [ä/gwəs käl yēn/tās] 201  
 Baja California Norte [bä/hä käl/ə förn/yə nör/tä] 200  
 Baja California Sur [bä/hä käl/ə förn/yə sōör/] 200  
 Campeche [käm pä/chä, käm pē/chē] 201  
 Chiapas [chē ä/pəs] 201  
 Chihuahua [chī wä/wä, -wä] 200  
 Coahuila [kō/ə wē/lə] 200  
 Colima Michoacán [kə lē/mə mē/chō ə kän/] 201  
 Distrito Federal [dī strē/tō fēd/ə rä/l/] 201  
 Durango [dōō rāng/gō, -rāng/-] 201



# Geographical Index

- Guanajuato [gwä/nə hwä/tō] **201**  
Guerrero [gə rër/ō] **201**  
Hidalgo [hī däl/gō, ē dhäl/gō] **201**  
Jalisco [hə lis/kō, -lēs/-] **201**  
México [mëk/sí kō, më/hë kō] **201**  
Morelos [mō rël/ōs] **201**  
Nayarit [nä/yə rët/] **201**  
Nuevo León [nwä/vō lä òn/] **200**  
Oaxaca [wə hä/kə, wä-] **201**  
Puebla [pwéb/lä] **201**  
Querétaro [kə rët/ə rō/] **201**  
Quintana Roo [kën tä/nə rō/] **201**  
San Luis Potosí [sän/ lōō ës/ pō/tə sē/] **201**  
Sinaloa [sē/nə lô/ə] **200**  
Sonora [sə nör/ə] **200**  
Tabasco [tə bäs/kō] **201**  
Tamaulipas [tä/mow lē/pəs] **201**  
Tlaxcala [tlä skä/lə] **201**  
Veracruz [vër/ə krōōz/, -krōōs/] **201**  
Yucatán [yōō/kə tän/, -tän/] **201**  
Zacatecas [zä/kə tä/kəs, sä/-] **201**



- أخصائي علاج طبيعي 115-12
- أخصائي في شؤون التغذية 120-15
- أخصائية اجتماعية 169-57
- أخصائية حضانة أطفال 166-16
- أخصائية علاج مهني 168-45
- أخضر 24-5
- الأخطار على السلامة والمواد الخطرة 179
- أخطبوط 212-9
- أخب رقمك السري الذي تستخدمه في جهاز الصرف الآلي C-143
- أخل المنطقة K-147
- أخلط المكونات R-77
- أداة إنقاذ 225-20
- أداة تحكم في ألعاب الفيديو 232-4
- أداة مراقبة الطفل 59-7
- إداري 120-13
- الإداريون 5
- ادخل الحجرة A-11
- أدخل بطاقة إيه تي أم الخاصة بك D-132
- أدخل جوابك بتسويد الدائرة الصحيحة K-10
- أدخل رقمك السري (رقم PIN) E-132
- أدخل عنوان البريد الإلكتروني للمرسل إليه C-197
- ادعي أحداً H-12
- ادفع رسم تقديم الطلب D-137
- أدوات التنظيف 61
- أدوات الخياطة 100
- أدوات المطبخ 78
- أدوات طعام بلاستيكية 79-19
- أدوات للعلق 99
- أدوات معالجة الأسنان 119-4
- أدوات ومواد البناء 180-181
- الأدوية المباعه بدون وصفة طبية 113
- أدوية مباعه بدون وصفة طبية 113-18
- اذكر الحالة الطارئة G-15
- أذن 105-12
- أذن مقنونة 32-17
- أذهب إلى المقابلة الشخصية K-173
- أذهب إلى مكتب أو وكالة توظيف E-173
- أذهب لعمل فحص للغازات الملوثة J-157
- أر في (مركبة ترفيهية) 156-10
- اربط حزام المقعد H-160
- الأربعا 20-11
- الأربعون 16
- ارتفاع 17-16
- ارجعوا إلى الصف M-11
- أرجل 70-21
- أرجواني 24-6
- أرجوحة 224-16
- أرجوحة شبكية للنوم 53-23
- أرز 67-10, 81-30, 177-1
- إرسال بطاقة / كارت 135
- أرسل البريد الإلكتروني I-197
- أرسل سيرتك الذاتية وخطابك التقديمي H-173
- ارسمي صورة F-8
- إرشادات 155
- إرشادات وخرائط 155
- الأرض 205-3
- اجري محادثة L-11
- أجزاء الزهرة 211
- أجزاء المقال 190
- أجزاء ماكينة الخياطة 98
- اجلس / اقعد على مقعد F-6
- اجمع A-192
- أجنحة 70-20
- أجهزة إلكترونية وأدوات التصوير 234-235
- أجور 165-12
- أحاسيس 42-43
- احتفال 206-6
- احتقان في الأنف 110-7
- احتيم J-147
- الأحد 20-8
- الأحداث والوثائق الحياتية 40-41
- أخنية 87-13
- أخنية ذات كعب عالٍ 89-21
- أخنية رياضية 86-7
- أخنية نسائية بدون كعب 95-27
- أخنية وإكسسوارات 94-95
- أحرز درجات جيدة H-10
- أحزمة 94-6
- احسبي B-17
- احصل على الوظيفة L-173
- احصل على تصريح للمتعم F-137
- احصل على رأي شخص آخر K-191
- احصل على سند الملكية من البائع E-157
- احصل على فكة A-26
- أحضر معك سيرتك الذاتية وهويتك D-174
- احضني E-2
- أحمر 24-1
- أحمر الشفاه 109-38
- أحمر خدود 109-37
- احمل الكتب F-11
- أحوال الطقس 13
- الأحياء البحرية والبرمائيات والزواحف 212-213
- الأحياء البرية 220-3
- أحيائي (علم بيولوجيا) 194-2
- أخ 34-6
- أخ غير شقيق 35-28
- أخ من زوجة الأب أو زوج الأم 35-30
- أخبز في الفرن H-77
- أخت 34-5
- أخت غير شقيقة 35-27
- أخت من زوجة الأب أو زوج الأم 35-29
- اختر الجواب الصحيح P-9
- اختراع 199-19
- اختلف L-12
- أخرج بطاقة إيه تي أم الخاصة بك G-132
- أخرج قطعة ورق Y-9
- أخصائي تجميع 166-7
- أخصائي تصليح أجهزة إلكترونية 167-24
- أخصائي تصليح أدوات منزلية 166-4
- أخصائي تصليح أسقف البيوت 62-8
- أخصائي سمع 115-9
- أخصائي صحة أسنان 119-3
- أخصائي طبي لحالات الطوارئ 121-32
- 1,000,000 مليون 16
- 1,000,000,000 بليون (مليار) 16
- أب 34-4
- أب أعزب 35-23
- الآباء المؤسسون 198-7
- ابتسم D-2
- ابتعد عن النوافذ I-147
- الإبحار بمركب شرعي 227-8
- ابحث عن لافقات الوظائف الشاغرة C-173
- ابحث عن مخبأ أو ملجأ H-147
- ابحث عن مقعدك F-160
- ابحثي عن كلمة في المعجم A-8
- أبخرة سامة 179-3
- ابدئي الحديث A-12
- إبرة A-12, 98-17, 100-10
- إبرة / سرنجة 118-12
- أبرز بطاقة هويتك C-137
- إبريق شاي 55-16
- إبريل / نيسان 21-28
- إبزيم (مشبك) 99-28
- إبزيم (مشبك) الحزام 94-20
- ابشر الجبن G-77
- أبعاد 17
- ابق في شوارع جيدة الإنارة B-143
- ابق هادئاً E-147
- ابن 34-15
- ابن الأخ أو الأخت 34-19
- ابنة 34-14
- ابنة الأخ أو الأخت 34-18
- إبهام 106-16
- أبو الحناء 214-16
- أبو سيف 212-10
- أبوسوم 216-4
- أبيض 24-14
- إتباع الإرشادات 9
- اتبع الإرشادات F-147
- اتبع النصيحة الطبية H-114
- اتجاه واحد 154-3
- اترك فراغا في سطر أول جملة في فقرة جديدة D-190
- اتركوا الحجرة O-11
- اتصل بمعرفك خارج الولاية L-147
- اتصل واطلب أجازة مرضية A-186
- أثاث للنفاه المرصوف 53-19
- أثاث وإكسسوارات 59
- إثبات التأمين 136-8
- أنقل 231-22
- الاثني 20-9
- اجتماع آباء معلمين 22-5
- اجتماع المستأجرين 64
- اجتماع شمل الأسرة 44
- إجراء مكالمة في حالة طارئة 15
- إجراء مكالمة هاتفية / تليفونية 15
- إجراءات الإسعافات الأولية 117
- الإجراءات المتبعة في حالات الطوارئ 146-147
- إجراءات طبية 118
- أجرة 118
- أجرة / تعريفة 152-2
- 0 صفر 16
- 1/4 (ربع) كوب 75
- 1/2 (نصف) كوب 75
- 1 سنت 26-1
- 1 أونصة سائلة 75
- 1 باينت 75
- 1 جالون 75
- 1 كوارت 75
- 1 كوب 75
- 1 ملعقة شاي 75
- 1 ملعقة طعام (سفرة) 75
- 1 واحد 16
- 2 اثنان 16
- 3 ثلاثة 16
- 4 أربعة 16
- 5 سنتات 26-2
- 5 خمسة 16
- 6 ستة 16
- 7 سبعة 16
- 8 ثمانية 16
- 9 تسعة 16
- 10 سنتات 26-3
- 10 بالمائة 17-12
- 10 عشرة 16
- 11 أحد عشر 16
- 12 اثنا عشر 16
- 13 ثلاثة عشر 16
- 14 أربعة عشر 16
- 15 خمسة عشر 16
- 16 ستة عشر 16
- 17 سبعة عشر 16
- 18 ثمانية عشر 16
- 19 تسعة عشر 16
- 20 عشرون 16
- 21 واحد وعشرون 16
- 22 اثنان وعشرون 16
- 23 ثلاثة وعشرون 16
- 24 أربعة وعشرون 16
- 25 سنتا 26-4
- 25 بالمائة 17-11
- 25 خمسة وعشرون 16
- 30 ثلاثون 16
- 40 أربعون 16
- 50 سنتا 26-5
- 50 بالمائة 17-10
- 50 خمسون 16
- 60 ستون 16
- 70 سبعون 16
- 75 بالمائة 17-9
- 80 ثمانون 16
- 90 تسعون 16
- 100 بالمائة 17-8
- 100 مائة 16
- 101 مائة وواحد 16
- 1000 ألف 16
- 10,000 عشرة آلاف 16
- 100,000 مائة ألف 16



- أفعال متعلقة بالرياضة 230  
أفلام كارتون (رسوم متحركة) 3-236  
أفوكاته / زُبدية 84-6  
أقارب / أقرباء 44-6  
أقاليم المكسيك 201  
أقاليم الولايات المتحدة 201  
أقاليم كندا 201  
أقبلي دعوة 12-1  
أقتباس 190-9  
أقترض / استلف نقودا 26-B  
أقحوان 211-21  
أقربني التعريف 8-B  
أقراص خبز 80-17  
أقراص للبرد أو الزكام 113-27  
أقراص للمص ملطفة للحنجرة 113-30  
أقترض / سلف نقودا 26-C  
أقسام 17-A, 192-D  
أقفل أبوابك 143-E  
أقفل السماعة / اكبس مفتاح "انه" "end" 15-D  
أقل الفطر بسرعة وفي قليل من الدهن 77-E  
إقلاع / مغادرة 160-J  
أقلام ألوان شمعية 59-14  
اكبس مفتاح "أرسل" "send" 15-B  
اكتتاب 115-5  
اكتتب مسودة أولى 191-H  
اكتتب اسمك 4-C  
اكتب الأسماء بحروف كبيرة 190-A  
اكتب الحرف الأول في الجملة بحرف كبير 190-B  
اكتب خطابا تقديميا 173-G  
اكتب خلاصة عن مهاراتك وانجازاتك 173-F  
اكتب رسالة شكر 174-O  
اكتب على السبورة 6-E  
اكتب مسودة نهائية 191-L  
أكتوبر / تشرين الأول 21-34  
اكسر بيضتين في سلطانية أمنة الاستعمال في ميكروويف 77-Q  
أكل النمل 217-24  
أكورديون 238-19  
أكياس تخزين بلاستيكية 72-25  
أكياس مهملات 61-24  
آلات أخرى 238  
الآلات الإيقاعية 238  
الآلات النفخ الخشبية 238  
الآلات النفخ النحاسية 238  
الآلات الوترية 238  
البس ملابس مناسبة 174-B  
ألبوم صور 235-31  
ألبوم صور رقمية (ديجيتال) 235-32  
آلة البيع 152-9  
آلة تسجيل النقود 27-10  
آلة تسجيل نقود 73-15  
آلة تصوير وفيديو 235-24  
آلة تمزيق الورق 183-24  
آلة حاسبة 17-6, 183-25  
آلة عرض علوية 7-16  
آلة عرض على شاشة بيلور سائل (إل سي دي) 6-6, 235-29
- إطفائي / رجل إطفاء 144-9  
إطفائي 167-26  
إطفائية 125-12  
أطفال مزعجون 23-11  
أطفال هادنون 23-12  
اطلب (اضرب) رقم الهاتف / التليفون 15-A  
اطلب إجراء كشوف طبية منتظمة 114-H  
اطلب العناية الطبية 114-A  
اطلب المساعدة 10-F  
اطلب تحسينك بلقاحات ضد الأمراض 114-I  
أطلس 133-8  
اطه البروكولي على البخار 77-D  
اطه ببطء (على نار هادئة) 77-P  
اطه في الميكروويف لمدة 5 دقائق 77-T  
أظهر بطاقة الصعود والهوية 160-C  
إعادة استعمال أكياس التسوق 219-B  
إعادة التصنيع أو التدوير 219-C  
اعبر شارع مين 155-E  
اعتداء 142-3  
اعتداء بهدف السلب 142-11  
اعتذر 12-F  
الاعتناء بسيارتك 157  
الأعداد 16  
الأعداد الأصلية 16  
الأعداد الترتيبية 16  
الأعداد الرومانية 16  
الأعداد الصحيحة 192  
أعداد صحيحة سالبة 192-1  
أعداد صحيحة موجبة 192-2  
أعراض مرضية وإصابات 110  
اعرض شيئا 12-D  
أعشاب 84-9  
إعصار 145-14  
أعضاء الجسم الداخلية والخارجية 106  
أعضاء الجسم الداخلية والخارجية 107  
أعط / اذكر اسمك 15-F  
إعلان الاستقلال 198-5  
إعلان ميوب في صحيفة 48-2  
الأعمال المنزلية 60  
الأعمال اليومية الروتينية 38-39  
اعمل بمفردك 10-J  
اعمل في مجموعة 8-I  
أعواد الثقاب (كبريت) 146-16, 226-21  
الأعياد 239  
الأعياد الرسمية 22  
أعياد الميلاد (الكريسماس) 22-18  
الأعياد والمناسبات الخاصة 22  
أغاني تقليدية للأطفال 37-22  
أغسطس / آب 21-32  
أغلق كتابك 6-H  
أغلق هاتفك / تليفونك المحمول 160-I  
أغلق هاتفك / تليفونك المحمول 174-G  
افتح كتابك 6-G  
افحص الزيت 157-H  
أفخاذ / أوراك 70-22  
إفريقيا 202-5  
افصل 76-B
- اسلق الدجاج 77-M  
الاسم 4-1  
الاسم الشخصي 4-2  
اسم العائلة 4-4  
أسماك 71, 209-14  
أسنان 106-7  
أسود 24-13  
أسورة طوارئ طبية 117-3  
آسيا 202-4  
إشارة الانعطاف 158-6, 159-34  
إشارة ضعيفة 14-12  
إشارة قوية 14-11  
إشارة مرور 128-8  
اشترِ وجبة خفيفة 11-K  
أشجار 208-1  
أشجار ونباتات 210  
اشرب سوائل 114-C  
اشرب 11-J  
اشرح شيئا 12-M  
اشطب الكلمة 9-R  
إشعاع 218-15  
إشعاع 159-33  
أشعل الأنوار 11-B  
الأشكال 193  
الأشكال الهندسية المجسمة 193  
اشكر الشخص القائم بالمقابلة 174-N  
اشكر شخصا 12-E  
أشواك التفتد 216-23  
إصبع قدم 105-10  
إصبع يد 105-16  
اصعد الطائرة 160-E  
أصفر 24-2  
أصفر باهت / عاجي 24-16  
إصلاح الحنفيات المتسربة 219-F  
أصلع 33-12  
أصم / صمّاء 32-12  
اصنع / جهّز علبة بمستلزمات الكوارث 146-B  
اضرب (اطلب) رقم 911-15-E  
اضرب 192-C  
اضرب الخليط 77-S  
أضف الخضروات 77-N  
إطار / عجلة 158-5  
إطار احتياطي (استبن) 158-23  
إطار للصور / برواز 58-4  
أطباه أخصائيون 120  
اطبخ 76-C  
اطبع / أدخل موضوع الرسالة 197-D  
اطبع / أدخل نص الرسالة 197-E  
اطبع / أدخل كلمة المرور الخاصة بك 197-A  
اطرح 192-B  
اطرح أسئلة 174-M  
اطرح لنفسك أفكارا وتمعن فيها 191-F  
اطرحي سؤالا 8-K  
أطعمة مجبوزة 73  
أطعمة مغلفة 146-10  
أطفئ الأنوار 11-P  
إطفاء الأنوار 219-G
- أرض الملعب 5-2  
أرضية زلفة 179-6  
أرضية 46-6  
أرضية خشبية 58-21  
أرغن 238-20  
ارفض دعوة 12-J  
ارفع / التقط الكتب 11-E  
ارفع يدك 6-A  
أرفق صورة 197-G  
أرفق ملفا 197-H  
أرقام زوجية 192-4  
أرقام فردية 192-3  
اركض إلى الصف 11-D  
أرنب 215-13  
أريكة / كنية مزدوجة 56-1  
أزرق 24-3  
أزرق غامق 24-10  
أزرق فاتح 24-11  
أزرق كحلي 28-5  
أزرق لامع 24-12  
أزل كل شيء من على مكتبك 10-I  
إزميل 181-55  
اسأل البائع عن السيارة 157-B  
اسأل، "كيف حاله؟" 2-B  
أساور 95-9  
الاسباطي 233-32  
أسبوع 20-15  
الأسبوع الحالي 20-19  
الأسبوع القادم 20-20  
الأسبوع الماضي 20-18  
استجار شقة 48  
استاد 126-1  
استبدل المساحات 157-K  
استخدم علامة الوقف والترقيم 190-C  
أستراليا 202-6  
استردي أمتعتك 160-L  
استشاري في شؤون المسارات الوظيفية 172-10  
استعارة كتب ذاتيا 133-10  
استعد للمقابلة 174-A  
الاستعلامات 14-22  
استعمال لمبات كهربائية خفيفة الطاقة 219-H  
استكشاف 199-8  
استمارات بريدية 134-19  
استمارة إقرار جمركي 161-16  
استمارة التاريخ الصحي 118-4  
استمارة تسجيل بالمرسلة 4  
استمع إلى قرص مدمج (س دي) 6-C  
استمع إليها بعناية 174-K  
اسحب النقود 132-F  
أسد / سبع 217-36  
أسد البحر 213-33  
أسد الجبال (الكوغر) 216-2  
أسطوانة 193-41  
إسعافات أولية 117  
إسفنج 61-19  
الأسفلوب 212-19  
أسفلوب 71-12



- أوبو (مزمارة) 3-238  
أوتوبيس / حافلة 14-151, 9-128  
أوتوبيس مدرسة 21-156  
أودومتر (عداد المسافة) 28-159  
أوراق نشافة 5-101  
أورانوس 7-205  
أوروبا 3-202  
الأوزان 75  
الأوزان والمقايير 75  
إوزة (إوز) 13-214  
أوشحة 12-95  
أوقات النهار 18  
الأول 16  
أول رئيس 11-198  
أوتقاريو 4-201  
أونصة سائلة من الحليب 1-75  
أونصة من الجبن 11-75  
أيام الأسبوع 16-20, 20  
إيداع 3-132  
آيس كريم / بوظة / جيلاتي 26-72  
آيس كريم في كوز من البسكويت 13-79  
الإيصال / الوصل 6-27  
إيقاعية حزينة (ريذم أند بلوز) / روحية (صول) 28-237  
بظ (بعد الظهر) 5-18  
باتع زهور 8-130  
باتع في محل البقالة 4-72  
باتع متجول 29-129  
باتعة أو باتع 3-94  
باتعة زهور 27-167  
باتعون 7-84  
باب 3-46  
باب الجراج 7-53  
باب أمامي 11-53  
باب حاجز (مضاد للعواصف) 10-53  
باب خروج في حالات طوارئ 14-161  
باب دوار 2-184  
باب زجاجي منزلق 18-53  
باب منخلي (سلكي) 15-53  
بامنتون (لعبة تشبه كرة المضرب) 6-228  
بانجنان 23-69  
بارد 6-13  
بارد جدا 7-13  
باستا (ضرب من المعكرونة) 12-67  
باقة زهور 28-211  
بالونات 4-44  
باوند (رطل) من شرائح لحم البقر 12-75  
باي (الرمز الذي يمثل النسبة بين طول محيط الدائرة وقطرها) 46-193  
باينيت زبادي (لبن) مجمد 3-75  
ببليا 20-68  
بتلات (تويجات) 8-211  
بتولا (شجر القضبان) 7-210  
البحث عن منزل 49-48  
البحث عن وظيفة 173  
البحرية 15-138  
بحيرة 13-204
- أنبوب (أنابيب) 12-74  
أنبوب / ماسورة 17-181  
أنبوب اختبار 42-195  
أنبوب مدرج 38-195  
أنبوب معجون أسنان 24-74  
انتبه للتحذيرات العامة D-147  
انتخابات 139  
الإنترنت (شبكة المعلومات العالمية) 197  
انتظر السيارات المارة 9-154  
انتظر على الخط H-15  
الانتقال إلى المنزل 49  
أنثى 18-4  
انجح في امتحان قيادة السيارة H-137  
انجح في امتحان E-10  
الإنجليزية كلغة ثانية / الإنجليزية لمتحدثي اللغات الأخرى 14-189  
انحنى H-3  
اندماج 10-154  
أنزل القلم الرصاص J-6  
انزلاق الطين 6-144  
إنسان الغاب 39-217  
انسخي الكلمة E-8  
انسكاب نفطي 17-218  
الإنشاء باللغة الإنجليزية 191-190  
انصهار 10-218  
انضم إلى هيئة أهل الحي لمراقبة الأعمال المشبوهة L-143  
انظر في إعلانات السيارات A-157  
انظر مباشرة في عينيها J-174  
إنعاش القلب والرتنين 17-117  
الانعطاف إلى اليمين فقط 7-154  
انعطف يسارا على شارع أوك C-155  
انعطف يمينا على شارع باين B-155  
أنف 6-104  
انفجار 4-144  
انفجار بركاني 16-145  
انفخ الإطارات بالهواء L-157  
أنظونزا 2-111  
أنثية المجهر الدوارة 15-194  
انقر زر "تسجيل" "sign in" B-197  
الأنقليس (تعبان بحري) 12-212  
إنه أصغر من اللازم 37-97  
إنه أعلى من اللازم 44-97  
إنه أكبر من اللازم 38-97  
إنه ممتع 42-97  
إنه ممزق / مقطوع 41-97  
إنه يتمزق / تتحلل خيوطه 43-97  
أنوار عقدية (لتزيين الشجر) 18-239  
أنواع الأدوية 113  
أنواع الأفلام 237  
أنواع البرامج التليفزيونية 236  
أنواع التدريب الوظيفي 172  
أنواع الخامات 99-98  
أنواع الرياضيات 192  
أنواع المشاكل الصحية 115  
أنواع الموسيقى 237  
الأوبرا 11-223
- آلة كاسيت نقالة 6-234  
التحق بدورة تدريب السائقين G-137  
التحق بدورة لتعليم قيادة السيارات B-137  
التقط القلم الرصاص I-6  
التماس / عريضة رسمية 5-148  
التهاب الحنجرة 6-110  
التهاب في الأذن 3-111  
التهاب في الحنجرة 4-111  
التهاب مفاصل 16-111  
التواء الكاحل 18-110  
ألزم الفراش B-114  
ألعاب رياضية جماعية 229  
ألعاب رياضية شتوية ومائية 227  
ألعاب رياضية فردية 228  
ألعاب نارية 7-239  
الألفي 16  
ألقي القمامة N-11  
إلكترون 30-195  
ألم 3-115  
ألم في الأذن 3-110  
ألم في الظهر 5-110  
ألم في المعدة 4-110  
الألوان 24  
الألوان الأساسية 24  
الألوان المحايدة 24  
ألوان مختلفة 16-23  
أم 3-34  
أم عزباء 22-35  
أماكن للزيارة 222  
أماكن مختلفة للسكن 52  
إمبراطور 3-199  
أمتعة / حقيبة 18-161  
أمح الخطأ M-10  
امراة 2-30  
أمريكا الجنوبية 2-202  
أمريكا الشمالية 1-202  
أمريكا الشمالية والوسطى 201-200  
الأمريكيون الأصليون 3-198  
الأمس 7-20  
امش مع صديق أو صديقة A-143  
أمعاء 42-107  
املا الخاتنة (الفراغ) O-9  
املا طلب التقدم لوظيفة J-173  
أمين مكتبة للمعلومات المرجعية 9-133  
أمنية الصندوق 1-132  
أمنية صندوق 13-73  
أن يقدم لامتحان الجنسية I-140  
أن يكون عمره 18 سنة أو أكبر G-140  
أن يكون مقيما في الولايات المتحدة لفترة ٥ سنوات H-140  
إناء / قِيرة 6-78  
إناء الكعك 26-78  
إناء لفرشاة الأسنان 24-57  
إناء للحليب 15-55  
إناء للسكر 14-55  
إناء مزدوج للجلي (غلاية مزدوجة) 8-78  
أنثاس 23-68
- البداية / المنقرال 21-14  
بدر 12-205  
بدلة 11-87  
بدلة أصعاع 11-88  
بدلة سباحة / بدلة استحمام للنساء (مايوه) 26-90  
بدلة سهرة رسمية للرجال 17-89  
بدلة غوص 4-225  
بدون منفذ / طريق مسدود 6-154  
بديل السكر 20-79  
بديل لبن الأم (حليب مستحضر) 3-37  
بدين(ة) 7-32  
بذرة 1-211  
برتقال 5-68  
برتقالي 4-24  
برجمة 17-106  
برد 1-111  
برطمان / مرطبان 2-74  
برطمان مربى 14-74  
برعم 7-211  
برغوث (براغيث) 25-63  
برغي خشب 33-180  
برغي ربط ملولب 32-180  
برق 17-13  
برقوق 13-68  
بركة (مسفرة فرانية مقلنة) 9-90  
بركة 21-204  
البرمائيات 212  
برنامج إخباري 1-236  
برنامج أطفال 9-236  
برنامج تسوق 10-236  
برنامج حياة واقعية 6-236  
برنامج رياضي 11-236  
برنامج عن الطبيعة 7-236  
برنامج كوميدي 2-236  
برنامج مقابلات 4-236  
برنامج مناقشات أو مسابقات 8-236  
برنيطة (قبة) بيسبول 5-86  
برنيطة مضادة للصدمة 9-92  
بروتون 31-195  
بروكلي (نوع من القرنبيط) 13-69  
بريد إعلاني 3-134  
بريد برّي 6-134  
بريد جوي 5-134  
بريد سريع 2-134  
بريد مستعجل 1-134  
بريد مسجل 4-134  
بزاقة 22-212  
بساطة أو حصيرة مطاطية 5-57  
بستان خضروات 27-53  
بستان فاكهة 10-177  
بستاني / جنائني 28-167  
البستوني 30-233  
البسط 5-192  
بسطمة 23-71  
بسكويت (كعك رقيق محلى) 38-73  
بسلة (بازلا) 21-69  
بصل 19-69



- تأليف موسيقي / مؤلفة موسيقية 15-199  
تبادلوا الأفكار للوصول إلى حلول / أجوبة H-8  
تبسيط / تطرح فرضية A-195  
تبكي B-206  
تبلغ مادة سامة J-116  
تويب 7-197  
تترك رسالة P-171  
تنزح U-230  
تتسوق A-28  
تتصل بالمدير / المشرف A-48  
تتظاهر G-233  
تتعطل السيارة D-162  
تتقياً / يستقرغ - تستقرغ E-110  
تتمدد M-230  
تتمرّن / تمارس تمرينات رياضية N-230  
تجربة 195  
تجفف / تتشّف الأطباق N-60  
تجفف الشعر H-108  
تجلس الزبون B-82  
تجمع أشياء A-232  
التجمع السلمي 1-140  
تجهيز سفرة الطعام 17-83  
تجهيزات 18-181  
تجيك الصنارة F-233  
تحت غطاء المحرك (الكبوت) 158  
تحتفظ لنفسها B-28  
تحتفل C-206  
تحدث عن خبرتك L-174  
تحدث في الهاتف / التليفون C-15  
تحدث مع أصدقاء / كَوّن شبكة من الاتصالات A-173  
تحذيرات طبية 112  
تحصّي / تحذّر A-84  
تحضير E-240  
تحضّر الأطفال من المدرسة M-38  
تحضّر وجبة الغداء F-38  
تحضير الطعام وسلامته 77-76  
تحطم طائرة 3-144  
تحلّ مسائل رياضيات M-170  
تحليل دم 30-121  
تحميّ F-36  
تحوّل الطالب إلى الانتظار N-171  
تحوّل المكالمات O-171  
تحوّل المكابيل C-75  
تحويل بقايا الطعام إلى سماد M-219  
تحثي الطالب M-171  
تحتنق L-116  
تخريب متعمد 1-142  
التخطيط لمسار وظيفي 172  
تخلع ملابسه E-36  
تخليق ضوئي 10-194  
تخيط باليد B-98  
تخيط بماكينة الخياطة A-98  
تخيط ثيابا L-170  
تخيبم 5-226  
تدخل إلى سيارة الأجرة (التاكسي) E-153  
تدريب 2-172
- بواب 1-184  
بوابة 8-161, 9-53  
بوابة أمن 16-50  
بوب (شعبية) 25-237  
بودرة استحمام 4-108  
بودرة أطفال 14-37  
بودرة للوجه 41-109  
بوريتو 9-79  
بوصة 15-17  
بوفيه / ركن السلطات 24-79  
بوفيه / مقصف 24-55  
بوفيه 10-185  
بوق (كلاكس) 32-159  
بوق / نفير (ترومبت) 11-238  
بوق فرنسي 13-238  
بوك تشوي 15-69  
بولينغ (لعبة الكرة الخشبية) 3-228  
بوم 5-214  
بونسيّة 24-211  
بيان الإبداع 4-132  
بيانو 14-238  
البيت الأبيض 7-138  
بيت في مدينة 6-52  
بيت للدمى 18-59  
بيت للعجزة 12-52  
بيت متنقل 7-52  
بيتزا 10-79  
بيج / أسمر مائل إلى الصفرة 18-24  
بيجاما 24-91  
بيروكسيد الهيدروجين 9-117  
بيسبول 9-229  
بيسلي (نسيج مزركش بالرسوم) 26-96  
بيض 7-66  
بيض أوملت (عجة) 12-76  
بيض مسلوّق جيداً 8-76  
بيض مسلوّق مقلّوصاً في الماء الغالي 9-76  
بيض مفري 7-76  
بيض مقلي خفيفاً ومقلوب 11-76  
بيض مقلي على شكل عيون 10-76  
بيع الأشياء الشخصية المستعملة في فناء المنزل 102  
بيغل (أقراص من الخبز) 40-73  
تؤنّب K-36  
تابلو السيارة ولوحة العدادات وأجهزة القياس 159  
تاج 9-119  
تأخذ (تركب) الأوتوبيس إلى المدرسة H-38  
تأخذ رسالة Q-171  
تأخذ قبولة A-53  
تاريخ 12-189, 1-20  
تاريخ الانتهاء 10-136  
تاريخ العالم 199  
تاريخ الميلاد 13-4  
تاريخ الولايات المتحدة الأمريكية 198  
تاريخ انتهاء الصلاحية 7-112  
التاسع 16  
التاسع عشر 16  
تأكدي من فهمك للكلام N-12  
تلكو 8-79
- البولفر (الكنتزة) الفيروزي في / داخل الصندوق 6-25  
بلوفر (كنتزة) 14-87, 2-28  
بلوفر (كنتزة) ذو رقبة عالية 7-96  
بلوفر (كنتزة) ذو رقبة عالية جداً 9-96  
بلوفر (كنتزة) ذو رقبة على شكل حرف V 8-96  
بلوفر (كنتزة) ذو رقبة مقوّرة 10-96  
بلوفر (كنتزة) صوفي يلبس من طريق الرأس 3-88  
بلوفر (كنتزة) من صوف محبوك 2-88  
البولفر (الكنتزة) الأبيض أمام البولفر (الكنتزة) الأسود 7-25  
البولفر (الكنتزة) الأخضر بين البولفرات (الكنتزات) الوردية 12-25  
البولفر (الكنتزة) الأسود خلف البولفر (الكنتزة) الأبيض 8-25  
البولفر (الكنتزة) البرتقالي فوق/على البولفر (الكنتزة) الرمادي 9-25  
البولفر (الكنتزة) البنفسجي بجانب البولفر (الكنتزة) الرمادي 10-25  
البولفر (الكنتزة) الرمادي تحت البولفر (الكنتزة) البرتقالي 11-25  
البولفر (الكنتزة) الفيروزي في/داخل الصندوق 6-25  
البولفرات (الكنتزات) البنّية على الجهة اليمنى 3-25  
البولفرات (الكنتزات) الحمراء فوق البولفرات (الكنتزات) الزرقاء 4-25  
البولفرات (الكنتزات) الزرقاء تحت/أسفل البولفرات (الكنتزات) الحمراء 5-25  
البولفرات (الكنتزات) الزرقاء في الجهة الوسطى 2-25  
البولفرات (الكنتزات) الصفراء على الجهة اليسرى 1-25  
بلياردو 2-228  
البناء 178  
بنّاية شقق / عمارة سكنية 1-50  
بنت عمرها 10 سنوات 10-31  
بنت / ابن عم(ة) / خال(ة) 9-34  
بنجر / شمندر 5-69  
بنّدة 41-217  
البنّس (معطف شبه عباءة) 19-90  
بنطلون / سروال 12-87  
بنطلون أطفال سهل الخلع 11-37  
بنطلون جينز 19-92, 2-86  
بنطلون خاص لموظف الأمن 22-93  
بنطلون ضيق 29-97  
بنطلون ضيق جداً 19-91  
بنطلون عمل (شغل) 5-92  
بنطلون قصير (شورت) 25-89  
بنطلون كاجري (بنطلون ضيق مطاط) 8-88  
بنطلون واسع / فضفاض 30-97  
بنفسجي 8-24  
البنك / المصرف 132  
بنك / مصرف 5-124  
بنكرياس 45-107  
بني 17-24  
بني / سنت واحد 26  
البنّيشية 19-210  
البيجو 50
- يصل أخضر / كزّات أنلسي 20-69  
بصلة 2-211  
بصمة إصبع 5-136  
بط 12-214, 18-70  
بطاريات 15-146  
بطارية 20-158  
بطاطا / بطاطس 17-69  
بطاطا حلوة 18-69  
بطاطس مطهّوة في الفرن 25-81  
بطاطس مقفلة 2-79  
بطاطس مقفلة ومفرومة 3-80  
بطاطس مهروسة (بوريه) 23-81  
بطاطين 7-146  
بطاقات بيسبول 2-232  
بطاقة إرشادات للطوارئ 26-161  
بطاقة إقامة دائمة / البطاقة الخضراء 2-40  
بطاقة الأجرة المدفوعة 11-152  
بطاقة السعر 1-27  
بطاقة الوصفة الطبية 4-112  
بطاقة بريدية (كارت بوسّال) 16-134  
بطاقة بيانات تخزينية 8-122  
بطاقة تأمين صحي 3-118  
بطاقة تحذير 8-112  
بطاقة تعريف بريدية 41-183  
بطاقة جهاز الصرف الآلي (بطاقة إيه تي أم) 15-132  
بطاقة صعود 20-161  
بطاقة ضمان اجتماعي 5-40  
بطاقة عليها الاسم 15-92  
بطاقة نادي السيارات 4-162  
بطاقة هاتفية / تليفونية (بطاقة مكالمات) 15-14  
بطاقة / كارت معاينة 15-134  
بطانية 11-225, 15-58  
بطريق 11-214  
بطن 27-107  
بطيخ 18-68  
بعد الظهر (العصر) 17-18  
بعد حدوث الحالة الطارئة 147  
بعوضة (تاموسة) 22-214  
بقالة صغيرة 3-128  
بقّة (بق) 24-63  
بقونس 28-69  
بقرة 1-215  
بكرات شعر 19-33  
بلايبوس 46-217  
بلاط / قيشاني 12-57  
بلاط 11-178  
البلاط مشقوق 4-62  
بلح البحر 17-212  
بلح البحر 13-71  
بلدة صغيرة / قرية 3-52  
بلّغ الشرطة عن الجرائم K-143  
بلّغ الشرطة عن أية علب أو طرود مشبوهة J-143  
بلوزة 8-87  
بلوزة سادة (بسطة) 33-97  
بلوزة مُزَيّنة (مزرکشة) 34-97  
بلوط سام 24-210



- تدريب أثناء أداء الوظيفة 7-172  
تدريب حرفي 5-172  
تدريب داخلي 6-172  
تنفع المرجحة B-224  
تنفع إيجار الشهرين الأول والأخير E-48  
تذكرة 15-152  
تذكرة إلكترونية 19-161  
تذكرة تحويل 5-152  
تذهب (تسير) تحت الجسر A-153  
تذهب إلى حجرة الصف J-38  
تذهب إلى محل البقالة L-38  
تذييل 10-190  
تراقب C-195  
تربة 2-208  
تربط رباط الحذاء A-86  
تربية بدنية 17-189  
ترتدي البلوفر B-87  
ترتر 33-99  
ترجع / ترد H-27  
ترجع إلى الوراء C-235  
ترجمي الكلمة C-8  
الترداد 20  
ترسم بالألوان E-233  
ترضع B-36  
ترقية 4-172  
تركب دراجة D-129  
تركض حول الزاوية H-153  
ترمي الكرة نحو السلة (تغذف الكرة) H-230  
تريخ / تهدي I-36  
تزرع شجرة E-176  
التزلج بمزلج ذي خط دوليب 10-228  
التزلج على الثلج 2-227  
التزلج على الجليد 4-227  
التزلج على الماء 7-227  
التزلج على الماء مع استعمال شراع 10-227  
التزلج على لوح بعجلات 13-228  
التزلج على منحدر 1-227  
التزلج في الضاحية 3-227  
التزلج مع القيام بسلسلة من الحركات 5-227  
تزن الطعام B-75  
تزيل R-109  
التزيين 99  
تسأل عن المميزات B-48  
تستحم (تأخذ دشا) A-108  
تستحم C-38  
تستخدم آلة تسجيل نقود S-170  
تستلم الكارت F-135  
تستمع إلى الرسائل R-171  
تستمع إلى نبض القلب C-118  
تسجل النتائج D-195  
التسجيل وإرسال بريد إلكتروني 197  
تسحب العربة A-224  
تسحب دما F-118  
التسعون 16  
تسقي الزرع F-176  
تسلم رخصة القيادة الخاصة بك I-137  
تسلية وترفيه 237-236
- تسمح من مبيدات الحشرات 16-218  
التسوق 27  
تسمي السلوك أو التصرف B-44  
تشتري / تدفع حساب G-27  
تشتري 94-A  
تشرف على موظفين O-170  
تشطف الشعر F-108  
تشرع بالغبان D-110  
تصفّح موقع على الإنترنت 197  
تصنف الشعر بالفرشاة I-108  
تصنيف الشعر 33  
تصفيق B-148  
تصل إلى خلاصة E-195  
تصوّر بكاميرا فيديو A-240  
تضع P-109  
تضع الغسيل في الغسالة C-101  
تضع طابع البريد C-135  
تضع واقيا من أشعة الشمس D-108  
تضفير الشعر على فروة الرأس 33-43  
تضيف مسحوق الغسيل B-101  
تطبخ العشاء / تحضّر العشاء Q-39  
تطبع R-170  
تطبع رسالة A-171  
تطريز 24-233  
تطريز أبليكيه 31-99  
تطلع على البريد الإلكتروني W-39  
تطلع / تصعد الدرجات مشيا على قدميها C-153  
تطلي الأظافر O-109  
تطوي الملابس F-101  
تعاط دواء D-114  
تعابير المقادير A-75  
تعبر الشارع A-128  
تعنتي بالأطفال P-170  
تعديل الثياب 100  
تعرف على آلة A-238  
تعلّق الملابس H-101  
تعلم / تدرّس Q-170  
تعلم كلمات جديدة 8  
تغسل الشعر E-108  
تغسل النوافذ I-60  
تغني له ترنيمة لتتويمه O-36  
تغيّر الحفاض G-36  
تغيّر الملاءات P-60  
تغيير C-148  
تفاح 1-68  
التفاضل والتكامل 19-192  
تفحص الحنجرة E-118  
تفحص العينين D-118  
تفحص ضغط الدم A-118  
تفحص / تأخذ درجة الحرارة B-118  
تفرز الغسيل A-101  
تفرغ مجفف الملابس E-101  
تقاسما كتابا M-8  
تقاطع طرق 129-128  
تقاوّل على السعر A-102  
تقيّل الاعذار G-12  
تقدّم إلى الأمام بسرعة D-235
- تقدّم طلبا C-48  
التقدم لامتحان 10  
تقدم للامتحان التحريري E-137  
تقرأ الصحيفة V-39  
تقرأ الكارت G-135  
تقع O-116  
تقفز I-230  
تقدّم الأظافر N-109  
تقدّم الوشيع (الشجيرات) B-176  
تقوم بإجراء تجربة B-195  
تقوم بتعبئة الصناديق M-49  
تقوم بتفريغ الصناديق N-49  
تقوم على خدمة الزبائن T-170  
تقوم من السرير B-38  
التقويم 21-20  
تقويم الأسنان 119  
تكتب العنوان على الطرف B-135  
تكتب إليها ردا على الكارت H-135  
تكتب رسالة في الكارت A-135  
تكلم مع المعلمة B-6  
تكوي الملابس G-101  
تلال 16-204  
تلبّس H-36  
تلسكوب 23-205  
تلعب ألعابا B-232  
تلعب معه M-36  
تلفّ F-240  
تلفزيون 6-56  
تلفزيون ذو شاشة مسطحة 7-234  
تلفزيون نقال 8-234  
تلفزيون بشاشة كبيرة 50-14  
تلقي الكارت في صندوق البريد D-135  
تلقي خطابا A-148  
تلقي محاضرة B-122  
تلمّع الأثاث E-60  
التلوث 218  
تلوث المياه 14-218  
تلوث الهواء (الجو) / ضباب دخاني 11-218  
تمائيل أبطال 26-233  
تمارس أشغالا بدوية D-232  
تمارس التضريب C-232  
تمثال (مانيكان) الخياطة 2-100  
تمثال صغير 1-232  
تمدح J-36  
تمر / بلع 28-68  
تمرين حيواني 5-122  
تمساح 36-213  
تمسح / تزيل التراب عن الأثاث A-60  
تمسح المنضدة O-60  
تمشّ إلى الصف C-11  
تمشط (تسرح) الشعر G-108  
تناول الطعام في مطعم 185  
تناول قبل ساعة من الأكل B-112  
تناول كل الدواء حتى ينتهي C-112  
تناول مع أكل أو حليب A-112  
تنقل إلى الشقة F-48  
تجنب طفلا L-41
- تنحني O-230  
تنزه / يقوم (تقوم) بنزهة D-224  
التنزه سيرا على الأقدام 7-226  
تنسيق المناظر الطبيعية والبسطة 176  
تنشط الكرة J-230  
تنظف الحوض بالفرشاة K-60  
تنظف الفرن C-60  
تنظف مكان تجمع النسالة D-101  
تنظم المواد L-171  
تنفس إنقاذي 16-117  
تنورة (جونلا) 10-87  
تنورة طويلة 18-96  
تنورة قصيرة 16-96  
تنورة قصيرة جدا (ميني) 15-96  
تنورة متوسطة الطول / تنورة بطول بطن الساق 17-96  
تبهج اسمك B-4  
تبهز D-36  
توليت / مرحاض 21-57  
توأمان 1-28  
توبة 12-238  
توت 20-210  
توت العليق 17-68  
توت العنبية 16-68  
توت شوكي 15-68  
توت مشكل 36-81  
توتر / إجهاد 4-115  
توجه / تصوّب Q-230  
التوفير في استهلاك الماء E-219  
توقع عقد الإيجار D-48  
توقيت الأسكا 28-19  
التوقيت الأطلنطي 33-19  
التوقيت الجبلي 30-19  
التوقيت الصيفي 25-19  
التوقيت القياسي (الشتوي) 26-19  
توقيت المحيط الهادئ (الباسيفيكي) 19-29  
توقيت الولايات الشرقية 32-19  
توقيت الولايات الوسطى 31-19  
توقيت نيوفاوندلاند 34-19  
توقيت هاواي - أوشيان 27-19  
التوقيع 19-4  
التونة (سمك التن) 8-212  
التونة 7-71  
تي شيرت جاف 18-101  
تي شيرت مبنل 17-101  
تي شيرت ممتسخ 15-101  
تي شيرت نظيف 16-101  
التيار الكهربائي مقطوع 2-62  
تين 27-68  
تيهور / جرف ثلجي 18-145  
الثالث 16  
الثالث عشر 16  
الثامن عشر 16  
الثاني عشر 16  
الثاني عشر 16  
الثانية إلا لث 12-18



- الثانية إلا ربع 13-18  
 ندي 26-107  
 تشييات 10-209  
 الثدييات 217-216  
 الثدييات البحرية 213  
 ثعلب 15-216  
 ثقبية آلية / آلة حفر بالهواء المضغوط 9-178  
 ثقب الباب / عين سحرية 32-51  
 ثلاث عشرة مستعمرة 1-198  
 ثلاث مرات في الأسبوع 24-20  
 الثلاثة 10-20  
 الثلاثون 16  
 ثلاجة 9-54  
 ثلث 3-17  
 الثمانون 16  
 ثمن 5-17  
 ثنية ساق البنطلون 9-100  
 ثوان 3-18  
 ثوب حمام / برنس 29-91  
 ثوب قماش 15-98  
 ثوم 30-69  
 ثياب الجراحون والممرضات 31-93  
 ثياب غرفة العمليات 38-93  
 جانج / جوعان 5-42  
 جاروف / لتقاطلة الكناسة 17-61  
 جاروف 22-178, 7-176  
 جاز 24-237  
 جاكطة (سترة) جلدية 4-90  
 جاكطة 8-90  
 جاكطة ثقيلة 27-97  
 جاكطة خفيفة 28-97  
 جاكطة خفيفة (بليزر) 12-92  
 جاكطة رئيس الطهاة (الشيف) 29-93  
 جاكطة سبور / معطف سبور 14-89  
 جاكطة طويلة من زغب أو وبر 16-90  
 جالون ماء 5-75  
 جاملي شخصاً C-12  
 جاموس / بيسون 6-216  
 جابوب على السؤال L-8  
 الجبر 16-192  
 جبن 4-66  
 جبن أمريكي 26-71  
 جبن سويسري 27-71  
 جبن شيدر 28-71  
 جبن موتساريللا 29-71  
 جببة 2-106  
 جبيرة / جبص 20-113  
 جبيرة لليد 14-117  
 جد 2-34  
 جدار / حائط 10-56  
 جدار الخلية 5-194  
 جدار داخلي 19-178  
 جدة 1-34  
 جذري الماء (جديري) 6-111  
 الجدول الدوري 26-195  
 جدول مواعيد 4-152  
 جذع 4-210
- جذور 3-211, 5-210  
 جنوع 9-211  
 جراج / كراج 14-47  
 جراج سيارات / موقف سيارات 1-124  
 جراح 36-121  
 جراد البحر (استاكوزة) 10-71  
 جزارة (تراكتور) 9-177  
 جرافة لشق الطرق (بولدوزر) 6-178  
 جرح 13-110  
 جرد للاهتمامات 11-172  
 جرد للمهارات 12-172  
 جرد 17-215  
 جرد (جرذان) 27-63  
 جرس الاستدعاء 28-121  
 جرس الباب 14-53  
 جرعة 6-112  
 جرو 12-215  
 الجريمة 142  
 جريمة القتل 12-142  
 الجزء السفلي من الظهر 29-107  
 جزار / لحام 13-166  
 جزارة العشب 6-176  
 جزدان / كيس نفوذ 14-94  
 جزر 3-69  
 جزمة (حذاء عالي الساق) 28-95  
 جزمة (حذاء عالي الساق) للتسلق 31-95  
 جزمة عالية الساق ذات مقدم من الفولاذ 6-92  
 جزية 27-195  
 جزيرة 8-204  
 الجسم 104  
 جص 15-178  
 جغرافيا وبيئات طبيعية 204  
 جفاف / قحط 11-145  
 جفن 10-106  
 جلد 31-107  
 جلد 6-98  
 جلدي 22-13  
 جميري / ربيان 11-71  
 جمجمة 47-107  
 جمد / برد 76-D  
 الجمعة 13-20  
 جمل 38-217  
 جملة 2-190  
 جمنازيوم (قاعة الجمناز) 5-19, 10-126  
 جميل(ة) 14-32  
 جناح 1-214, 16-184, 3-122  
 جناح خاص 4-82  
 جندب 24-214  
 جندي 58-169  
 جندي بريطاني 9-198  
 جندي هوائي على استعداد للحرب  
 بانذار دقيقة واحدة 10-198  
 جنوب 3-155  
 الجنوب الشرقي / الجنوب 13-201  
 الجنوب الغربي 12-201  
 جهاز الصرف الآلي 132  
 جهاز آلي للرد على المكالمات 14-17
- جهاز تحضير المأكولات 54-26  
 جهاز تحكم عن بعد (ريموت) شامل 234-9  
 جهاز تشغيل أسطوانات 234-12  
 جهاز تشغيل أقراص فيديو رقمية  
 (دي في دي) 10-234, 7-56  
 جهاز تشغيل أقراص مضغوطة  
 (سي دي) 1-234, 38-159  
 جهاز تشغيل دي في دي نقال 11-234  
 جهاز تشغيل س دي شخصي 5-234  
 جهاز تشغيل ملفات  
 إم بي 3 الموسيقية (MP3) 2-234  
 جهاز توليف (أمبليفاير) 13-234  
 جهاز ستريو 8-56  
 جهاز ضد اشتداد التيار 1-196  
 جهاز فاكس 21-183  
 جهاز فيديو 7-102  
 جهاز لاسلكي مرسل ومستقبل 22-179  
 جهاز للألعاب الفيديو 3-232  
 جهاز لقياس ضغط الدم 9-118  
 جهاز هاتف / تليفون للمعوقين سمعياً 15-26  
 جهة الوصول 5-162  
 جوارب بارتفاع الركبتين 12-91  
 جوارب بارتفاع الكاحل 11-91  
 جوارب رسمية 9-91  
 جوارب رياضية 8-91  
 جوارب قصيرة 6-86  
 جوارب قصيرة الارتفاع 10-91  
 جوارب قصيرة لكلا الجنسين 91  
 جوارب كاحلية 7-91  
 جوارب للنساء 91  
 جواز سفر 10-41  
 جوبية (سترة يرتديها العمال) 24-93  
 الجودو 11-228  
 جورب سروالي نسائي 18-91  
 جورب نسائي فوق الركبة 17-91  
 جوز الهند 24-68  
 جولف 8-228  
 جي بي إس (نظام تحديد الموضع عالمياً) 11-155  
 جيب 100-7, 217-50  
 الجيش 14-138  
 جيش 11-199  
 جبل للذئب 2-108  
 جبل للشعر 16-108  
 حاجب / ناطور 4-184  
 حاجب 3-182, 9-106  
 حاجب الريح الزجاجي 1-158  
 حاجب المحكمة 13-141  
 حاجز أفقي دوار 8-152  
 حاجز منخلي للمستوقد (حاجب النار) 12-56  
 حادث سيارة / حادث طريق 2-144  
 الحادي عشر 16  
 حار 3-13  
 حارس 3-141  
 حارس أمن 5-132  
 حارسة أمن 55-169  
 حاروق / ملهب بنزن 37-195  
 حاسوب 7-15
- حاشية (هدب) 100-8  
 الحاصل 9-192  
 حاضنة أطفال 9-166  
 حافة رصيف 21-129  
 حافظ على لياقتك البدنية E-114  
 حافظ على محفوظتك أو حقبة يدك D-143  
 حافظات ملفات / دوسيه 50-183  
 الحاكم 20-139  
 حالات الطوارئ والكوارث الطبيعية 144-145  
 حالات العجز 32  
 حالات طبية طارئة 116  
 حالات طبية وأمراض خطيرة 111  
 حامل / رف لتعليق الملابس 98-16  
 حامل 15-32  
 حامل الحقائب 1-160  
 حامل الهاتف / التليفون المحمول (النقال) 94-15  
 حامل ثلاثي القوائم 25-235  
 حامل للجراند والمجلات 23-56  
 حامل لوحة 18-233  
 حاويات وتعليب 74  
 حاوية / وعاء 5-74  
 حاوية 6-160  
 حاوية تخزين بلاستيكية 4-78  
 الحبار 7-212  
 حبة 21-113  
 حبل بصنارة معقوفة (كروشيه) 25-233  
 حبل 19-226  
 حبل الوثب 4-224  
 حبل مطاطي 15-181  
 حبوب (سيريرال) ساخنة 9-80  
 الحجاب 18-194  
 حجرة التجميد في الثلاجة / فريزر 54-10  
 حجرة الصف 6-7  
 حجرة حقائق علوية 13-161  
 حجرة صف / فصل دراسي 5-7  
 الحد من القمامة A-219  
 الحدائق والمنتزهات العامة الأمريكية 220  
 حذبة 51-217  
 حدد أهدافاً A-10  
 حدد موعداً لمقابلة شخصية I-173  
 الحديث اليومي 12  
 حذبة 2-199  
 حديقة الحيوانات 1-222  
 حديقة النباتات 3-222  
 حديقة خضروات 14-177  
 حديقة على السطح 4-50  
 الحديقة وملعب الأطفال 224  
 حذاء أكسفورد 29-95  
 حذاء التزلج على الثلج 26-231  
 حذاء تنس (كرة المضرب) 32-95  
 حذاء ذو كعب عالٍ 25-95  
 حذاء شببيه بالموكاسان 30-95  
 حذاء عالي الساق (جزمة) للمطر 90-20  
 حذاء نسائي 26-95  
 حذاء وقلية 20-179  
 حراشف 3-212  
 حرب 10-199



- الحرب الثورية / حرب الاستقلال 8-198  
الحرس الوطني 19-138  
الحرف الأول من اسم الأب 3-4  
حرف الظنوب 21-106  
حرق متعمد 7-142  
حركة سياسية 16-199  
حرم المدرسة 5  
حروف الجر 25  
حروف الجر المتعلقة بالحركة 153  
حروف الهجاء 13-7  
حرية الدين أو العبادة 3-140  
حرية الصحافة 4-140  
حرية الكلام 2-140  
حرير 5-98  
حريق 8-144  
حريق غابات 7-144  
حزام أدوات 3-92  
حزام أمان بالمعقد 52-159  
حزام أو نطاق تنورة أو بنطلون 5-100  
حزام لدعم الظهر 18-179  
حزمة بطاريات 26-235  
حزمة تلج 13-117  
حزمة موز 29-68  
حزين 19-43  
حساب المثلثات 18-192  
حساسية 8-111  
حشرات 11-209  
الحشرات والعنكبوتيات 214  
حشو 8-119  
حصان 4-215  
حصبة 5-111  
الحصول على أول رخصة قيادة لك 137  
حصيرة حمام 28-57  
الحضارات 199  
حضانة 1-188  
حضن الحقيقية 162-A  
حظيرة 11-177  
حفاض يلقي بعد الاستعمال 10-37  
حفاضات من القماش 8-37  
حفلة 2-64  
حفلة التخرج 206  
حفلة عيد ميلاد 240  
حفلة موسيقى الروك أند رول 5-222  
حفلة موسيقى كلاسيكية 14-223  
حقاتب يد / جزدانات 2-94  
حقوق تقدمنا 10-G  
حقل 7-177  
الحقوق 140  
الحقوق والواجبات المدنية 140  
حقيبة / شنطة يد 9-87  
حقيبة أصابع / شنطة سبورة 19-89  
حقيبة أوراق 13-88  
حقيبة تحمل على الظهر 18-94, 18-226, 18-94  
حقيبة كتف نسائية 17-94  
حقيبة مستلزمات الطفل 16-37  
حقيبة نقل 19-94  
الحكم / القرار 14-141
- حكم 6-229  
الحكومة الاتحادية (الفرنسية) 138  
حكومة المدينة 139  
حكومة الولاية 139  
الحكومة والخدمة العسكرية 138-139  
حل 14-192  
جل الكلمات 9-W  
حلاق 19-129  
حلق بمشبك 37-95  
حلق لأذن مثقوبة 36-95  
حلقات بصل مقلي 4-79  
حلقة تسنين 25-37  
حلمة زجاجة الرضاعة 2-37  
حلوى 12-239  
حلويات 8-84  
حليب 5-66  
حليب خفيض الدسم 42-81  
حماء 10-34  
حمام 3-215  
حمام وحشي 33-217  
حمالة أطفال 17-37  
حمالة البنطلون 1-94  
حمالة الثياب 11-101  
حمالة فوط / مناشف 15-57  
حمام 4-46  
الحمام 57  
حمامة 15-214  
حمل الأمومة على الظهر 6-226  
حملة انتخابية سياسية 29-139  
حمو 11-34  
حمى / حرارة 8-110  
حنجرة 35-107  
حنفية 8-57  
الحنفية تنظف / تقطر 63-17  
الحواس 106  
حوافر 17-216  
حوت 29-213  
حوش / فناء / صحن الदार 21-51  
حوض 4-54, 4-54, 25-57, 50-107  
حوض الاستحمام (بانيو) 2-57  
حوض زهور 20-53  
الحوض طافح / مسدود 18-63  
حول الحرم 5  
حوّلي 17-D  
الحيوانات الأليفة والقوارض 215  
الحيوانات البحرية 212  
حيوانات المزارع 215  
الحيوانات المنزلية 215  
حيوانات محشوة 15-59  
حبي الشخص القائم بالمقابلة 174-H  
حبي الناس 3-G  
خائف / متخوف 23-43  
خاتم 40-95  
خاتم رخيص 20-23  
خاتم غالي 19-23  
خادم فندق 7-184  
خادم لإيقاف السيارات 3-184
- خارج القسمة 10-192  
خال من السكر 7-122  
الخامس 16  
الخامس عشر 16  
خيز / عيش 11-67  
خيز أبيض 18-71  
خيز بالثوم 28-81  
خيز جاوداري 20-71  
خيز قمحي 19-71  
خيز محمص (توست) 4-80  
خبيزة 12-211  
ختم 8-190  
ختم 47-183  
ختم البريد 24-134  
خدمات الضيوف 12-130  
خدمات المسبح (حمام السباحة) 21-184  
خدمة تقديم طعام 185  
خدمة غرف 17-184  
خذ 3-106  
خذ استراحة 11-H  
خذ السيارة إلى ميكانيكي 157-C  
خرائط 155  
خرازة / دباسة 28-183  
خرز 32-99, 34-95  
خزرات / دبابيس من السلك 29-183  
خرسالة 10-178  
خرشوف 22-69  
خرطوشة حبر 45-183  
خرطوم / زلومة 47-217  
خرطوم 21-53  
جِزْق / أقمشة للتنظيف 9-61  
خروف 6-215  
خريطة 12-7  
خريطة أحوال الطقس 13  
خريطة العالم 202-203  
خريطة إنترنت 12-155  
الخريف 39-21  
خزان أكسجين للغوص 5-225  
خزان البنزين 10-158  
خزانة 11-5, 11-54  
خزانة البوفيه العلوية 22-55  
خزانة المون 1-182  
خزانة ذات أدراج 6-59  
خزانة ملابس بمرآة وأدراج 1-58  
خزانة ملفات 11-182  
خزّن حقيبة اليد الخاصة بك 160-G  
خزينة 6-132  
خض 1-69  
خشب 17-178  
خشب رقاقي 18-178  
الخشبية (زيلوفون) 15-238  
خشخيشة 26-37  
خصلة 8-33  
خصومات 13-165  
خضروات 8-66  
الخضروات 69  
خضروات مجمدة 27-72
- خضروات مطبوخة على البخار 81-32  
خط الهاتف / التلفزيون 14-4  
خط تجميع 6-175  
خط مائل / خط قطري 193-31  
خط مستقيم 22-193  
خط منحنى 23-193  
خطاب / جواب 134-13  
خطافات / كلاب 180-39  
خطاف عروة 180-40  
خطر كهربائي 186-6  
خطط للحالة الطارئة 146-A  
الخطوط 193  
خطوط متعامدة 193-24  
خطوط متوازية 193-25  
خطير 186-1  
خفائش / ووطاط 7-216  
خفر السواحل 18-138  
خلاط 12-54  
خلاط كهربائي 54-25  
خلية 4-194  
خمسة دولارات 26  
الخمسون 16  
خمسون دولاراً 26  
الخميس 12-20  
خنزير 2-215  
خنزير البحر 213-30  
خنزير هندي 215-14  
خنفساء 18-214  
خوخ 10-68  
خوذة 23-93  
خوذة فورتبول (كرة قدم أمريكية) 231-19  
خور / شرم 9-204  
خيار 10-69  
خيار مخلل 11-80  
خياط (ترزي) 100-3  
خياطة 100-1  
خياطة 167-29  
خيشوم (خياشيم) 2-212  
خيط 11-100, 23-99  
خيط لتنظيف الأسنان 109-24  
خيمة 10-226  
دائرة 193-34  
دائرة تسجيل المركبات الآلية 124-4, 136-137  
داخل السيارة 159  
داخل الطائرة 161  
داخل العلبة 117  
داخل صندوق السيارة 158  
دار المحكمة 125-13  
دالقي 4-13  
دب 11-216  
دبابيس (وصلة الفخذ بالكاحل) 70-23  
دبابيس أمان 37-9  
دبابيس شعر محكمة 108-21  
دبة محشوة 23-37  
دبوس 38-95  
دبوس بمشبك 14-100  
دبوس شعر 108-19



- رعاية الأطفال ودور الوالدين 36-37  
 الرعاية الصحية 118  
 رعشة 9-110  
 رغيف (أرغفة) 74-10  
 رغيف خبز 74-22  
 رف 54-2  
 رف الأجهزة الصوتية والمرئية 56-5  
 رف المستودع (المدفأة) 56-11  
 رف أو صفاية صحون 54-5  
 رف في المجهر 194-17  
 رف للكتب 7-10  
 رفع الأثقال 228-16  
 رفقاء شقة 64-1  
 زق (سلفاة) 213-42  
 رق / ذف 238-17  
 رقائق بطاطس مقليه (شيبس) 73-35  
 رقبة 104-3  
 رقعة الداما 232-7  
 رقم الحساب الجاري 132-14  
 رقم الشقة 4-6  
 رقم الهاتف / التلفزيون 4-11, 15-30  
 رقم الهاتف / التلفزيون المحمول (التقال) 4-12  
 رقم الوصفة الطبية 112-5  
 رقم الوصول 14-16  
 رقم بطاقة الضمان الاجتماعي 4-15  
 رقم تعريف السلعة (SKU) 27-5  
 رقم حساب التوفير 132-11  
 رقم رخصة القيادة 136-11  
 ركبة 106-20  
 ركوب الأمواج المتكسرة 227-9  
 ركوب الخيل 226-9  
 ركوب الدراجات على الجبال 226-8  
 ركوب الدراجة 228-5  
 ركوب الزوارق 226-1  
 ركوب الكانو (الصندل) 226-3  
 ركوب المزلجة 227-6  
 رمادي 24-15  
 رمالية السهام 228-1  
 رمز / مفتاح المنطقة 4-10, 15-29  
 رمز 155-5  
 الرمز البريدي 4-9  
 رمز البلد 15-33  
 رمز المدينة 15-34  
 رمل 225-23  
 رموش 106-11  
 رنآن 51-31  
 رواق 5-10, 184-18  
 الرواق 51  
 رواية 133-16  
 رواية إثارة / رواية مغامرات 237-19  
 رواية بوليسية / تشويق 237-20  
 رواية حب (رومانسي) 237-16  
 رواية خيال علمي 237-18  
 رواية مرعبة (فيلم رعب) 237-17  
 الرياضة الجمبازية 228-9  
 رياضة ركوب الرمث 226-2  
 رياضيات 189-10  
 رأس 104-1  
 رأس النش 57-13  
 رأس السرير 58-10  
 رأس خس 69-32  
 راصد قرميد 186-8  
 رافعة ذات ذراع طويل 178-5  
 راقب حالة الطقس 147-C  
 راكب 150-2, 152-3, 161-15  
 راكب الأمواج المتكسرة 225-15  
 راكب دراجة 224-2  
 راكبول 228-12  
 راكون 216-13  
 رأي 44-3  
 راية / علم 239-8  
 راية 44-1  
 رباط الحذاء 94-24  
 رباط رياضي للجوارب / سروال رياضي 91-6  
 رباط للجورب 91-16  
 ربة أعمال / صاحبة أعمال 166-11  
 ربة العمل / رئيسة 164-4  
 ربة منزل 168-33  
 ربع 17-4  
 ربع قمر 205-11  
 ربع كوب من السكر البني 75-8  
 ربلة أو بطة الساق 106-22  
 ربيو 111-9  
 الربيعان / القريس (الجمبري) 212-18  
 الربيع 21-37  
 رجال 30-4  
 رجل 105-9  
 رجل 30-1  
 رجل أعمال / سيدة أعمال 166-12  
 الرجل والقدم 106  
 رحلة ذهب فقط 152-16  
 رحلة متأخرة 161-30  
 رخصة تاكسي 152-22  
 رخصة قيادة سيارة 40-4, 136-9  
 رداء التخرج 206-8  
 رداء الجراح 93-37  
 رداء غرفة العمليات 121-38  
 رداء مستشفى 121-19  
 رزمة (رزم) 74-8  
 رزمة بسكويت 74-20  
 رسالة صوتية 14-18  
 رسالة نصية 14-19  
 رسغ 106-14  
 رسوم أو نقوش على الجدران 148-1  
 رشاش النشا 101-12  
 رشاش للأنف 113-32  
 الرصيد 132-17  
 رصيف 152-7, 129-24  
 رصيف تحميل 175-15  
 رصيف ممتد داخل البحر 225-18  
 رضيع 31-6  
 رطب 13-15  
 رعاة البقر (كاويوي) 237-15  
 رعاية الأسنان 119  
 الدور السفلي / التحتاني (البيروم) 50  
 دور سفلي / تحتاني (بيروم) 47-13  
 دور عرض / سينما 126-6  
 دورات مياه 5-9  
 دورة مقدمة على الإنترنت 172-8  
 دوسيه ذو 3 حلقات / كراسة 7-27  
 دولاب / خزانة 58-5  
 دولاب أدوية 57-22  
 دولار 26  
 دُونْ مذكورات 10-C  
 ديسمبر / كانون الأول 21-36  
 ديك 215-7  
 ديك رومي 70-14, 239-17  
 ديك رومي منخَن 71-25  
 ديك رومي مطبوخ في الفرن 76-4  
 دِيم / 10 سنتات 26  
 الديناري 233-29  
 ذئب 216-5  
 ذاكر في المنزل 10-D  
 ذاكر الكتيب 137-A  
 ذبابة 214-28  
 ذراع 105-14, 194-23  
 ذراع نقل السرعات (فتيس) 159-50  
 الذراع واليد وأصابع اليد 106  
 ذرة 69-12, 177-4  
 ذُرَّة 195-28  
 ذقن 106-1  
 ذكر 4-17  
 ذئب / ذيل 216-22  
 ذهب وعودة 152-17  
 رنة 107-39  
 الرئيس 138-8  
 رئيس 199-5  
 رئيس البلدية (العمدة) 139-26  
 رئيس الجرسونات / رئيس النوادل 185-12  
 رئيس الطهاة (شيف) 83-16, 185-7  
 رئيس القضاة / رئيس المحكمة 138-13  
 رئيس مستخدم حمل الأمعة 184-6  
 رئيس وزراء 199-7  
 رائد فضاء 205-17  
 رابط بعقيفة وحلقة 99-29  
 رابطات / وصلات 197-10  
 رابطة عنق (كرافتة) 88-12, 92-13  
 رابطة عنق (كرافتة) رفيعة 97-35  
 رابطة عنق (كرافتة) عريضة 97-36  
 الرابع 16  
 الرابع عشر 16  
 راجع الإعلانات المبوبة في الصحف 173-B  
 راجع عمك 10-L  
 راجع مواقع الإنترنت للبحث عن الوظائف الشاغرة 173-D  
 راجع هجاءك 197-F  
 راجع / أعد الكتابة 191-J  
 راجعي البلق 8-D  
 رانديتير (مشعاع) 158-19  
 راديو 159-37  
 راديو بمساعة 102-6  
 ديوس كبسي 183-35  
 ديوس مستقيم 100-12  
 دجاج 66-3, 70-16  
 دجاج مطبوخ في الفرن 81-22  
 دجاج مقلي 76-1  
 دجاج نبي 70-24  
 دجاجة 215-8  
 دجاجة مطهية 70-25  
 دراجة 129-22  
 دراجة / بسكليتة 151-15  
 دراجة بخارية / موتوسيكل 150-4  
 دراجة ثلاثية العجلات 224-12  
 الدراسة 8-9  
 دراما 236-12  
 درة (ببغاء صغير) 215-15  
 دُرْج / جارور 54-23, 58-2  
 الدرج مكسور 62-7  
 درجات 13-8  
 درجة الحرارة 13  
 درجة فيرنهايت 13-1  
 درجة مئوية 13-2  
 دردار 210-16  
 درش 12-B  
 الدستور 198-12  
 دعالية منبثة 197-9  
 دعسوقة 214-26  
 دعوة / عزومة 64-9  
 دفتر بنكي 132-10  
 دفتر شيكات 132-12  
 دفتر طوابع بريدية 134-18  
 دفتر منظم 183-49  
 دفتر مواعيد 183-48  
 دفع الحساب ذاتياً 73-10  
 دقائق 18-2  
 دقيق 73-29  
 ذكة / مقعد طويل 224-10  
 دكتاتور 199-6  
 دلفين 213-31  
 دلو / جردل 61-7, 225-8  
 دلو الحفاضات 37-7  
 دليل / بيئة 141-9  
 الدليل 131-24  
 نمى ورقية 233-28  
 دمية 59-21  
 دنئلة 99-9  
 الدنيم (قماش قطني متين) 99-7  
 دهان (منازل) 168-46  
 دهان / طلا 181-25  
 دهان أكريليك 232-10  
 دهان زيتي 233-19  
 دواء 121-20  
 دواء موصوف طبيًا 112-3  
 الدواجن 70  
 دواصة البنزين 159-46  
 دواصة الفرملة 159-45  
 دود معوي 111-13  
 دودة 212-23



- الرياضيات 193-192  
ريش (ضلع) لحم بقري 5-70  
ريش (ضلع) مشوية / مشوية على الفحم 2-76  
ريشة 4-214  
ريشة تنظيف 1-61  
الريف / منطقة ريفية 4-52  
ريفية 27-237  
زاوية / ناصية 7-128  
زاوية حادة 28-193  
زاوية مستقيمة / زاوية 90 درجة 26-193  
زاوية منفرجة 27-193  
زيادي / لين 22-72  
زيد 6-66  
زيون / شخص يتناول الطعام 6-82  
زيون / عميل 2-132  
زيون 1-72, 4-94, 2-164  
زيونة 9-185  
زبيب 25-68  
زجاجات ماء 11-146  
زجاجة 1-74  
زجاجة رضاعة 1-37  
زجاجة ماء 13-74  
زحل 6-205  
زر 24-99  
زر التقدم إلى اللية 3-197  
زر الرجوع إلى البقة 2-197  
الزراعة وتربية المواشي 177  
زرافة 32-217  
زردية 7-180  
زرع شجرة N-219  
زربية 17-177  
زعانف 7-225  
زعفران 17-211  
زعنفة (زعانف) 1-212  
زقاق 24-51  
زلاجة 24-231  
زلافة 13-224  
زلزال 5-144  
الزمام المنزلق (السوستة) مكسور 39-97  
زمام منزلق (سوستة) 25-99  
الزمخر (بسون) 4-238  
زنيق 26-211  
زنيقة 11-211  
زنبور 17-214  
زهر الطاولة / النرد 6-232  
زهرة الربيع 14-211  
زهريّة 23-55  
زهور 211, 7-208  
الزواحف 213  
الزوايا 193  
زوبعة 15-145  
زوج 13-34  
زوج الأم 25-35  
زوجان 4-239  
زوجة 12-34  
زوجة الأب 26-35  
زورق شراعي 3-225
- زي مُوحّد 16-231, 10-88  
زيارة لعيادة أسنان 119  
زيت 31-73  
زينة 15-239  
زينة / زواق 1-240  
سائق بطيء 4-23  
سائق سيارة أجرة / تاكسي 21-152  
سائق شاحنة 61-169  
سائق مسرع 3-23  
سائل تصحيح 36-183  
سائل تغذية يعطى في الوريد 25-121  
سائل غسل الأطباق 21-61  
السابع 16  
السابع عشر 16  
ساحة الطعام 15-131  
ساحل 12-204  
سادة / مصمت 19-96  
السادس 16  
السادس عشر 16  
ساعة (يد) 16-94  
ساعة 9-7, 1-18  
ساعة الدوام 7-165  
الساعة الواحدة 18  
ساعة توقّيت للمطبخ 18-78  
ساعد 13-106  
ساعد الناس المعوقين G-147  
ساعدي أحد زملائك في الصف J-8  
ساعي 15-185  
ساعي البريد / حامل البريد 20-134  
ساق حمل 13-70  
السباحة مع استعمال أنبوب التنفس 11-227  
سياق الخيول 19-228  
سياق المضمار والميدان 18-228  
سيّك / سمكري 20-63  
سيانج 11-69  
السبت 14-20  
سبتمبر / أيلول 33-21  
السبعون 16  
سيلات 18-216  
السيلة الخدية (سوالف) 7-33  
سيورة 1-6  
سيورة بيضاء 3-6  
ستائر 7-58, 16-56  
ستائر معدنية أو خشبية صغيرة 8-58  
ستار النش 14-57  
سترة المختبر 33-93  
سترة داخلية بطول كامل 22-91  
سترة داخلية بنصف طول 23-91  
سترة رياضية 4-88  
سترة صوفية تريكو 7-88  
سترة قصيرة واقية من الرياح 24-90  
الستون 16  
سجادة 22-58, 24-56  
سجق (نقائق) 2-80  
سجق (هوت دوج) 6-79  
سجق / نقائق 12-70  
سجلّ السيارة F-157
- سحلبية 19-211  
سحلية 40-213  
سخان الماء لا يعمل 62-6  
سخنّ القرن مسبقاً A-77  
سداة أذن 15-179  
سُدّ النقود (الدين) D-26  
سر باتجاه مستقيم على شارع إم A-155  
سر مسافة ناصية إلى شارع فيرست F-155  
سرطان 10-111  
سرطان البحر (كالبوريا) 9-71  
السرعة القصوى 4-154  
سرقة معروضات المتجر 8-142  
سرقة هويات الغير 9-142  
سرّوال تحتاني قصير 5-91  
سرّوال تحتاني قصير رجالي / سرّوال تحتاني 14-91  
سرّوال تحتاني قصير نسائي / كبلوت بيكيني 13-91  
سرّوال فضفاض / بنطلون رياضة 23-89  
سرير / فراش 9-58  
سرير طفل رضيع 3-59  
سرير مستشفى 22-121  
سرير واحد كبير 15-184  
سطو 2-142  
سعدان إفريقي 31-217  
السعر / التكلفة 7-27  
سعر التنزيلات (المخفض) 3-27  
السعر العادي 2-27  
سعيد / مسرور 31-43  
سعيدات 6-28  
السفر في رحلة 162  
السفر في رحلة جوية 160  
سفعة (ضربة) شمس 14-110  
سقالة 4-178  
سقف 1-46  
السقف يسرب / يرشح 3-62  
سكة 14-152  
سكر 30-73  
السكسية (ساكسفون) 5-238  
سكين 30-83, 4-55  
سكين تقشير 16-78  
سكين لتقطيع اللحم 12-78  
سكين لقطع اللحم 29-83  
سكين متعدد الاستعمالات 20-226  
سل 15-111  
سلاح مشاة البحرية (المارينز) 17-138  
سلاطة الشيف / سلاطة رئيس الطهاة 14-80  
سلاطة بطاطس 19-80  
سلاطة سبانج 13-80  
سلاطة فواكه 21-80  
سلاطة كرنب (كولسلو) 18-80  
سلاطة معكرونة (باستا) 20-80  
سلاطة وجبة العشاء 15-80  
سلام / دَرَج 3-53, 10-50  
سلامة الطعام 76  
السلامة العامة 143  
السلامة في مكان العمل 179  
سلة 3-56  
سلة التسوق 9-73
- سلة الخبز 11-83  
سلة الملابس (سبت للغسيل) 1-57  
سلة الغسيل 2-101  
سلة للمهمات الطبية 31-121  
سلة مهملات 26-57  
سُلحفاة 43-213  
سلسلة 41-180, 33-95  
سلسلة أمان للباب 33-51  
سلسلة جبال 15-204  
سلطانية (طبق) تقديم 21-55  
سلطانية (وعاء) خلط 31-78  
سلطانية 2-55  
سلطانية الشورية 21-83  
سلطانية للخلط 28-54  
السلطة التشريعية 138  
السلطة التنفيذية 138  
السلطة القضائية 138  
السلطعون (سرطان البحر) 20-212  
سلف (أخو الزوج أو الزوجة / زوج الأخت) 17-34  
سلفة (أخت الزوج أو الزوجة / زوجة الأخ) 16-34  
سلك 13-181  
سلك الطاقة 2-196  
سلك الهاتف / التليفون 2-14  
سلك تالف 5-179  
سلك تمديد 14-181  
سلم 2-178  
سلم الكتب G-11  
سلمّ النجاة من الحريق 2-50  
سلم درجي 13-61  
سلم متحرك 23-131  
سلمّ ورقة امتحانك O-10  
سلمّ ورقتك M-191  
سلمون كامل 3-71  
سلمّي الحقايب B-160  
سلمّي وودعي ملوّحة بيديك F-2  
سمّ الصورة V-9  
سماء 9-209  
سماعات رأس 4-234, 8-6  
سماعات ستريو 14-234  
سماعة أذن 10-115  
سماعة الهاتف / التليفون 1-14  
سماعة رأس بميكروفون 13-14  
سماعة رأس لاسلكية بميكروفون 14-14  
سماعة طبية 10-118  
سماق سام 23-210  
سَمَق 26-93  
سمك 1-66  
سمك أبو سيف 5-71  
سمك التروتة المرقط 1-71  
سمك الصلور 2-71  
سمك القد (كلاه) 8-71  
السمك المفطوح 15-212  
السمك الهلالي (قنديل البحر) 14-212  
سمك ذهبي 16-215  
سمك طازج 16-71  
سمك مجمد 17-71  
سمك مشوي على الفحم 29-81



- سمندر 27-212  
 سمندل الماء 26-212  
 سفور 9-216  
 السن 32  
 سنة 4-20  
 سنتيمتر [سم] 14-17  
 سنجاب 21-215  
 سندوتش النادي (كلوب سندوتش) 12-80  
 سندوتش جين مشوي 10-80  
 سندوتش دجاج 5-79  
 سندوتش همبورجر (لحم البقر) 1-79  
 سندوتش همبورجر مع الجبن 3-79  
 سنديان 17-210  
 سهم 8-231  
 سهول 19-204  
 سهول ساحل الخليج 16-201  
 سوائيل قابلة للاشتعال 8-179  
 سوسن 16-211  
 سوق المزارعين 84  
 سوق المقايضة أو الخردوات 6-222  
 السويد (جلد أو قماش مزابر) 8-99  
 سياج 19-177  
 سيارات وشاحنات 156  
 سيارة 1-150  
 سيارة أجرة / تاكسي 3-150  
 سيارة إسعاف 1-116, 1-121, 34-  
 سيارة إطفاء 10-144  
 سيارة النفايات 22-127  
 سيارة ذات أبواب / سيارة صالون 1-156  
 سيارة ذات بايين / سيارة كوب 2-156  
 سيارة رياضية متعددة الاستعمالات  
 (إس يو في) 7-156  
 سيارة سبور (رياضية) 4-156  
 سيارة ستايشن 6-156  
 سيارة صالون فاخرة / سيارة ليموزين 20-152  
 سيارة فان صغيرة (ميني فان) 8-156  
 سيارة فان للنقل 18-156  
 سيارة قطر أو سحب 14-156  
 سيارة ليموزين 11-156  
 سيارة مكشوفة (كابريوليه) 5-156  
 سيارة هيريد (تعلم بالبنزين والكهرباء) 3-156  
 سير الأمتعة المتحرك 23-161  
 سير ناقل 9-175  
 سيرة ذاتية 13-133  
 السينما 2-222  
 شاحن 17-234, 10-14  
 شاحن البطارية 27-235  
 شاحنة / لوري 6-150  
 شاحنة بيك اب 12-156  
 شاحنة صهريجية 20-156  
 شاحنة قاطرة 15-156  
 شاحنة نفايات 19-156  
 شارب / شنب 5-33  
 شارة 21-93  
 شارع 8-155, 5-150  
 شارك في الصف B-10  
 شاش 8-117
- شاشات الوصول والمغادرة 7-161  
 شاشة 30-235, 11-196  
 شاشة للعرض 2-6  
 الشاطئي 225  
 شاطئ رملي 10-204  
 شاعر بالبرد / بردان 4-42  
 شاعر بالخز / حزان 1-42  
 شامبو 10-108  
 شامة / خال 16-32  
 شاهد 11-141  
 شاي 39-81  
 شاي أعشاب 40-81  
 شاي مثلج 12-79  
 شبك تذاكر 12-152  
 شبشب / خف 26-91  
 شبكة صيد أسماك 17-226  
 شبكة للشعر 25-93  
 شبكة للشوي 14-78  
 شبه جزيرة 7-204  
 شبه جزيرة اليوكاتان 19-201  
 الشتاء 40-21  
 الشجر الأحمر (صنوبر حرجي) 18-210  
 شجر الصنوبر 9-210  
 شجرة أعياد الميلاد (الكريسماس) 16-239  
 شحم طنجرة / طاسة خبز B-77  
 شخص متخصص في إيادة الحشرات 21-63  
 شخصان متزوجان 20-35  
 شخصان مطلقان 21-35  
 شديد الرياح 18-13  
 شراء المنزل 49  
 شراء سيارة مستعملة 157  
 شراء منتجات معد تصنيعيا D-219  
 شراء وصيانة سيارة 157  
 شرائح لحم حمل 15-70  
 شرائح لحم خنزير 10-70  
 شرائح لحم عجل (بتلو) 6-70  
 شراب للسعال 29-113  
 شُرطنة 20-190  
 شرطية / ضابطة شرطة 48-168  
 الشرفة (الفراندة) الأمامية 53  
 شرفة / بلكونة 20-51  
 شرق 4-155  
 شروق الشمس 14-18  
 شريان 36-107  
 شريحة (فيليه) سلمون 4-71  
 شريحة (فيليه) هلبوت 6-71  
 شريحة 3-194  
 شريحة لحم (بفتيك) 2-70  
 شريحة لحم بقري مشوي (ستيك) 24-81  
 شريحة لحم مشوي 3-76  
 شريط 30-99  
 شريط التميرير 15-197  
 شريط القوائم 1-197  
 شريط تصحيح 37-183  
 شريط حزم لاصق 32-183  
 شريط شديد اللصق 49-181  
 شريط فيديو 18-133
- شريط قياس (مازورة) 17-100  
 شريط قياس 45-181  
 شريط لاصق بدون لون 30-183  
 شريط لاصق للأسلاك الكهربائية 43-181  
 شريط لاصق للتغطية 53-181  
 شريط للرأس 3-90  
 شريط معقم 7-117  
 شطرنج 8-232  
 شعبيبة فولكلورية 29-237  
 شعر 2-104  
 شعر أحمر 15-33  
 شعر أسود 16-33  
 شعر أشقر 17-33  
 شعر بني 18-33  
 شعر شائب (أبيض) 13-33  
 شعر طويل 3-33  
 شعر قصير 1-33  
 شعر مجعد 11-33  
 شعر موج 10-33  
 شعر ناعم 9-33  
 شعر واصل للكثف 2-33  
 الشعور بخيبة أمل 4-28  
 شفتاطلة / ماصنة 18-79  
 شفة 5-106  
 شفرة تعريف المنتج 4-27  
 شفتين بحري 11-212  
 شفة تمليك 5-52  
 شفة غير مفروشة 4-48  
 شفة مفروشة 3-48  
 الشقق 51-50  
 شقيق البحر 24-212  
 شلال 2-204  
 شمال 1-155  
 الشمال الغربي اليابسيكي  
 (المحيط الهادي) 14-201  
 شمال كندا 1-201  
 شمام 19-68  
 شمبانزي 27-217  
 شمس 8-209  
 شمسية 17-90  
 شمعة 20-56  
 شهادة جامعية 7-41  
 شهادة جنسية 6-40  
 شهادة دبلوم 3-40  
 شهادة ميلاد 1-40  
 شهادة وفاة 11-41  
 شهر 3-20  
 شهور السنة 21  
 شوارع المدينة 127-126  
 شؤاية 17-53  
 شوربة / حساء 16-80, 18-72  
 شوربة دجاج سهلة 77  
 شورت داخلي (شورت ملاكمن) 4-91  
 شورت للسباحة للرجال (مايوه) 22-90  
 شوكة 29-211, 3-55  
 شوكة السلاطة 27-83  
 شوكة طعام 28-83
- الشبيبة (عدسة المجهر) 16-194  
 شيك 13-132  
 شيك الراتب 14-165  
 شيهيم / نيس 10-216  
 صابون 3-108, 4-57  
 صاحب المصنع 1-175  
 صاحب الملك 27-51  
 صاقح 3-ل  
 صاقحها باليد 1-174  
 صالة الطعام 1-82  
 صالون حلاقة 18-131  
 صالون لتجميل الأظافر 3-130  
 صانع قهوة كهربائي 11-54  
 الصباح 15-18  
 صبار 21-210  
 صبغة للخشب 24-181  
 صبغي (كروموسوم) 8-194  
 صحح الخطأ N-10  
 صحراء 4-204  
 صحن الخبز والزبدة 19-83  
 صحن ساتليت 6-53  
 صحن صابون 3-57  
 صحن طعام مقلطح 18-83  
 صحن للفنجان 25-83  
 صحيفه 6-133  
 صخرة 6-208  
 صداع 1-110  
 صدر 25-107, 4-104  
 صدرة 15-89  
 صدرة من زغب أو وبر 14-90  
 صدف البطلنوس 15-71  
 صدفة بحرية 24-225  
 صدور 19-70  
 صديرية التجارة 14-226, 25-161  
 صديرية أمان يمكن رؤيتها عن بعد 4-92  
 صديرية للتدخين (سوتيان) 20-91  
 صرار الليل 23-214  
 صراف / أمين صندوق 15-166  
 صرصور (صراصر) 26-63  
 صغير 2-96  
 صغير جدا 1-96  
 صغير (ة) 1-32  
 صف / طابور 11-73  
 صفصاف 13-210  
 صفيحة معدنية للإبرة 18-98  
 صقر / نسر 9-214  
 صك ملكية 9-41  
 الصل (كويرا) 41-213  
 صل في الموعد المحدد F-174  
 صلصة خردل (موسترده) 22-79  
 صلصة طماطم (كاتشب) 21-79  
 صمام غلق الغاز 4-146  
 صمغ 33-183  
 صناديق للبريد 11-50  
 صنارة صيد سمك 18-226  
 صندل 9-88  
 صندوق البريد 13-128



- صندوق السيارة 11-158  
صندوق اللعب 16-59  
صندوق المصاهر الكهربائية (الفيزوات) 13-62  
صندوق المهملات 24-53  
صندوق بريد (ص. ب) 9-135  
صندوق تبريد 9-225  
صندوق ثقيل 13-23  
صندوق حفظ الودائع 7-132  
صندوق خفيف 14-23  
صندوق رمل 15-224  
صندوق زبركي تحت السرير 19-58  
صندوق قفازات 44-159  
صندوق لإلقاء البريد 12-135  
صندوق للبريد 1-53  
صندوق معروضات زجاجي 5-94  
صندوق وحدة المعالجة المركزية 3-196  
صندوق / خانة البحث 5-197  
صنع الملابس 99-98  
صور فوتوغرافية 3-58  
صورة جادة 3-206  
صورة زائدة التعريض للضوء 34-235  
صورة غير واضحة 33-235  
صورة فوتوغرافية 4-136  
صورة مضحكة 2-206  
صورة ناقصة التعريض للضوء 35-235  
صوف 3-98  
صوفتيول (لعبة شبيهة بالبيسبول) 10-229  
صياد سمك تجاري 17-167  
صيانة 23-184  
صيد الأسماك 4-226  
صيدلي 1-112  
صيدلية 4-128, 113-112  
صيدناني (سجاب أمريكي صغير مخطط) 20-215  
الصيف 38-21  
صينية 17-55  
صينية أطباق الحلو 10-83  
صينية حاملة 21-161  
صينية طلاء 51-181  
صينية قطنان 28-78  
صينية لحيز الحلوى (البسكويت) 27-78  
ضابط شرطة / شرطي 1-141  
الضاحية (الضواحي) 2-52  
ضباب محفل بدخان 14-13  
ضبابي 20-13  
ضبط منظم الحرارة (الترموستات) J-219  
ضبع 30-217  
ضجيج 5-64  
ضحية / مجني عليه 10-142  
ضريبة مبيعات 8-27  
ضرب (ة) 11-32  
ضع الجمل في ترتيبها الصحيح X-9  
ضع خطأ تحت الكلمة S-9  
ضع دائرة حول الجواب Q-9  
ضع سائل التبريد I-157  
ضع صلصة بالملحقة على السطح F-77  
ضع علامة صح في المربعات الصحيحة U-9  
ضع كتيك في مكانها المعتاد Z-9
- ضغط دم عالي / ارتفاع ضغط الدم 14-111  
ضفدع 25-212  
ضفيرة أسلاك 7-186  
ضمادة لاصقة 5-117  
ضمادة مطاطية 12-117  
ضوء الوقوف للطوارئ 36-159  
ضوء عمل (بلاذوس) 44-181  
ضوء ليلي (نور سَهاري) 27-37  
ضوء مثبت / تركيبية إنارة 18-55  
ضيفة الشرف المتحدثة 4-206  
طائر 4-208  
طائرة 8-150  
طائرة عمودية / هليكوبتر 9-151  
طابع بريد 23-134  
طابعة 17-196  
طابعة ليزر 19-183  
طابعة نفثاة للحبر 18-183  
طابق الكلمات مع بعضها T-9  
الطاقة الريحية 2-218  
الطاقة الشمسية 1-218  
طاقة الكتلة الإحيائية / الطاقة الإحيائية 9-218  
طاقة حرارية أرضية 7-218  
طاقة كهربائية 5-218  
طاقة نووية 8-218  
الطاقة وحفظ الموارد الطبيعية 218-219  
طاقم أسنان اصطناعية 10-119  
طاقم الإسعاف 2-116  
طاقم البستنة 1-176  
طالبة 5-6  
طاولة العملية الجراحية 40-121  
طاولة الكشف 7-118  
طاولة الكي 14-101  
طاولة بلياردو 15-50  
طاولة جانبية / كومودينو 23-58  
طاولة حجرية الطعام / سفرة 9-55  
طاولة سرير 21-121  
طاولة طرفية أو جانبية 14-56  
طاولة طويلة / منضدة 22-54  
طاولة قابلة للطي للآلعاب الورق أو الشدة 4-102  
طاولة قهوة 19-56  
طاولة لتغيير ملابس الطفل 1-59  
طاولة نزهة 8-224  
طاووس 14-214  
طب الأسنان 119  
طبائح الطعام السريع 1-185  
طبائشير 18-7  
طب أمراض نفسية 8-120  
طبق / صحن 1-55  
طبق السلطة 20-83  
طبق كبير / طبق كسرولة 10-78  
طبق كبير مسطح 20-55  
طبل (طبول) 16-238  
طبيب 5-118  
طبيب أشعة 6-120  
طبيب أطفال 4-120  
طبيب أورام 5-120  
طبيب باطني 1-120
- طبيب تخدير 35-121  
طبيب تقويم الأسنان 5-119  
طبيب عيون 7-120  
طبيب قلب 3-120  
طبيب ولادة 2-120  
طبيب / طبيبة أسنان 1-119  
طبيبة بيطرية 62-169  
طرد 17-134  
طرق النفع 27  
طرق الشفاء 114  
طرق المحافظة على صحتك 114  
طرق لتحضير البيض 76  
طرق لتحضير اللحوم والوجان 76  
طريق بين ولايات / علامة طريق سريع 17-154  
طريق سريع 9-155  
طريق سير الأوتوبيس 1-152  
طريق للإخلاء 5-146  
طريق للهرب / مهرب 3-146  
طريقة هيمليك لمعالجة الاختناق 18-117  
طعام الحيوانات المنزلية 5-72  
طعم الوجبات السريعة 79  
طفع جلدي 10-110  
طفل 7-31  
طفل ضائع 1-144  
طفل في أول مراحل المشي 8-31  
الطقس 13  
طلاء الأظافر 33-109  
طماطم / قوطة / بندورة 6-69  
الطماق / كساء للساق 12-90  
الطنان 10-214  
طنجرة / إناء للشوي 13-78  
طنجرة / مقلاة 5-78, 24-54  
طوق (شريط) مطاطي 34-183  
طوق لتقويم الأسنان 6-119  
طول 17-17  
الطول 32  
طول (ة) 4-32  
طيار 11-161  
طيارة من الورق والبوص 2-225  
الطيور والحشرات والعنكبوتيات 214  
ظلمني / عطشان 2-42  
ظلي 35-217  
ظربان 12-216  
ظرف / مغلف 43-183, 14-134  
ظفر 18-106  
ظل 13-225  
ظنهر 5-104  
الظنهر 16-18  
العائلات 35-34  
عاجز (ة) 10-32  
عارضه 3-178  
عارضه أزياء 41-168  
العاشر 16  
عاصفة ترابية 19-13  
عاصفة ثلجية / عاصفة ثلجية شديدة 23-13  
عاصفة ثلجية شديدة 13-145  
عاصفة رعدية 16-13
- عاصفة من البرد 13-21  
عاصمة الولاية 139-22  
عامل المنضدة (الكارتير) 17-79  
عامل بالمصنع 3-175  
عامل بناء 1-178  
عامل تحضير الطعام 4-185  
عامل تعبئة 8-175  
عامل توصيل 21-167  
عامل جرد مخازن 59-169  
عامل طباعة 50-169  
عامل غير محترس 1-179  
عامل محترس 2-179  
عامل محطة البنزين 3-162  
عامل مراكب 23-167  
عامل مزرعة 8-177  
عامل نظافة 54-169  
عامل نقلات 42-168  
عامل(ة) ماكينة الخياطة 14-98  
عاملة تجهيز وتنظيف الغرف 184-20  
عاملة ماكينات 37-168  
العاملون بالمستشفى 120  
عامود إنارة الشارع 3-148  
عَبِي خزان البنزين G-157  
عباد الشمس 10-211  
عبارة 4-220  
عبد 4-198  
عبور المشاة 13-154  
عبور سكة حديد (مزلقان) 14-154  
عبور مدرسة 15-154  
عثة 21-214  
عجلة القيادة 26-159  
عجوز / مسن (ة) 3-32  
عُتاد 23-152  
عداد السرعة 27-159  
عداد الغاز 14-62  
عداد موقف السيارة 25-129  
عدة لتكريب نماذج 9-232  
عدة لصنع دمية 13-232  
عدة نجارة 14-232  
عذسات لاصقة 8-115  
عذسة مقربة (زوم) 23-235  
عدم إلقاء القمامة في الأماكن العامة L-219  
عربة أطفال 20-37  
عربة تجهيز وتنظيف الغرف 19-184  
عربة تسوق 7-72  
عربة ذات منصة 2-239  
عربة قطار نفقي 6-152  
عربة لنقل الأمتعة 8-184  
عربة مقطورة 17-156  
عربة نقل يدوية 11-175  
عربة يد 28-129  
عربة يد ذات عجلة واحدة 3-176  
عرض / تجربة حية 6-122  
عرض 17-19, 182-6  
عرض المنزل للبيع على الإنترنت 1-48  
عَرَف / قَدَم نفسك C-2  
عرف 49-217



- عزقة 180-36  
عش 209-12  
عشرة دولارات 26  
العشرون 16  
عشرون دولاراً 26  
عصا 113-16  
عصا التزلج على الثلج 231-25  
عصا الحلوى 17-239  
عصا الiardة 16-181  
عصا هوكي 11-231  
عصفور / نُوري 7-214  
عصير تفاح 73-32  
عصير ليمون (ليمونادة) 84-3  
عضاضة 37-24  
عضلة 107-32  
عضو المجلس التشريعي 139-24  
عضو كونجرس 138-4  
عضو مجلس المدينة 139-28  
عضو مجلس شيوخ / سناتور 138-6  
عضو مجلس شيوخ الولاية 139-25  
عطارد 205-1  
عطلة / أجازة 22-6  
عظم 107-33  
عند الإيجار 51-28  
عند زواج 41-8  
عند لؤلؤ 95-39  
عقرب 214-30  
عقيفة وعروة (مشبك وفتحة) 99-27  
عكاز 113-10  
علاج بالإبر الصينية 122-2  
علاج بالتكم 115-13  
علاج طبيعي 115-11  
علامات اقتباس 190-15  
علامات الوقف والترقيم 190-4  
علامات مدرسية 10-4  
علامة استفهام 190-12  
علامة تعجب 190-13  
علبة (علب) معننية 74-3  
علبة / صندوق (صناديق) 74-6  
علبة إسعافات أولية 117-1, 146-18  
علبة الكاميرا 235-28  
علبة حاوية ست زجاجات أو علب 74-9  
علبة حاوية ست زجاجات سودا 74-21  
علبة حبوب (سيريال) 74-18  
علبة سمك التونة 72-19  
علبة فول 74-15  
علبة كرتون (كراتين) 74-4  
علبة لأخذ الطعام إلى المنزل 82-5  
عجوم 212-28  
العلل الشائعة وأمراض الطفولة 111  
علل وحالات طبية 111  
علم الأحياء (بيولوجيا) 194  
علم الطبيعة (الفيزياء) 195  
علوم 1189-11  
العلوم 195-194  
علية 47-8  
عم / خال 34-8
- عمة / خالة 34-7  
عمق 17-18  
العمل مع رفيق 8  
العمل مع زملائك في الصف 8  
العملة 26  
عملة دولار فضي / دولار واحد 26  
عملة رمزية 152-10  
عمليات رياضية 192  
عملية الكتابة 191  
عمود فقري 107-49  
العناية بصحتك 114-115  
عنب 68-3  
عند البوابة 161  
عند الجمرك 161  
عند الميكانيكي 158  
عند نقطة تفتيش الأمن 160  
عند وكالة السيارات (معرض السيارات) 158  
عزلة / ماعز 215-5  
عنف عصابات 142-4  
عنكبوت 214-29  
عنوان 133-14, 190-5  
العنوان 4-5  
عنوان المرسل 134-21  
عنوان المرسل إليه 134-22  
عنوان رئيسي (ماتشت) 133-7  
العودة من السوق 66  
العون في المشاكل الصحية 115  
عيادة 186-2  
عيد الذكرى 22-12  
عيد الرؤساء 22-11  
عيد الرابع من يوليو / عيد الاستقلال 22-13  
عيد الشكر 22-17  
عيد العمال 22-14  
عيد المحاربين القدامى 22-16  
عيد ديني 22-7  
عيد رأس السنة 22-9  
عيد رسمي 22-8  
عيد سنوي 22-3  
عيد كولومبس 22-15  
عيد مارتن لوثر كينغ جونيور 22-10  
عيد ميلاد 22-1  
عين 105-11  
العين 106  
عينات 84-5  
عينية المجهر 194-14  
غانم 13-10  
غابات المطر 204-1  
غابة 204-11  
غار 220-6  
الغاز الطبيعي 218-3  
غاسل الصحون 185-2  
الغد (غدا) 20-6  
غذاء الأطفال 37-4  
غرب 155-2  
الغرب الأوسط 201-9  
غرينيا 211-18  
غرر / دروز 117-15
- الغرطر 213-39  
غرفة الجلوس (الصاله) 47-12, 56  
غرفة الصحون 83-13  
غرفة الطعام 46-7  
غرفة الطفل الرضيع 47-10  
غرفة العمليات 121  
غرفة النوم 58  
غرفة بالمستشفى 121  
غرفة بسريرين 184-14  
غرفة تخزين 185-5  
غرفة طعام 55  
غرفة مؤتمرات 182-4  
غرفة نزيل 184-13  
غرفة نوم 46-2  
غرفة نوم الأطفال 47-9, 59  
غروب الشمس 18-18  
غزال 216-14  
غشال الصحون 83-14  
غسالة 50-12  
غسالة صحون 54-8  
غسالة ملابس 101-3  
غسل الملابس 101  
غسل الملابس في ماء بارد 219-K  
غسول أطفال 37-13  
غشاء الخلية 194-6  
غصن 210-2  
غصن كبير / فرع 210-3  
غصين 210-1  
غضبان 43-29  
غطاء 78-24  
غطاء خارجي 90-25  
غطاء شعر للحمام 108-1  
غطاء مأخذ التيار الكهربائي 181-46  
غطاء محرك السيارة (كثوت) 158-4  
غطاء محور العجلة 158-9  
غلاية / برّاد شاي 54-17  
غوريلا 217-29  
الغوص مع خزان التنفس 227-12  
غوفر (سجناب أمريكي) 215-19  
غير مرتاح 42-9  
قاتورة الهاتف / التليفون 15-28  
فأر (فئران) 63-28  
فأر 215-18  
فأرة (ماوس) 196-15  
فأس 180-3  
فاصلة 190-14  
فاصلة عشرية 17-7  
فاصلة عليا 190-16  
فاصلة منقوطة 190-18  
فاصوليا 69-8  
فاكهة 67-9  
الفاكهة 68  
فان بضائع 156-13  
فانلاق قطن أو تريكو 92-14  
فانوس 226-22  
فاوض على سعر 157-D  
فبراير / شباط 21-26
- فتاحة علب 78-1, 146-8  
فتاحة علب كهربائية 54-14  
فتح حساب 132  
فتحة أنبوب النفايات 51-26  
فترة الاستعمار 198  
فَقَس على المرافق 147-N  
فجل 69-4  
فحم 218-4  
فخذ 106-19  
فخذه حمل 70-14  
فخزور(ة) 43-21  
فراشة 214-19  
فزانة / خبّازة 166-10  
فراولة / فريز 68-14  
فرح / عرس 22-2  
فرس البحر 212-13  
فرس النهر 217-43  
فرشاة 108-14, 33-22  
فرشاة أسنان 57-23, 109-22  
فرشاة التواليت 57-20  
فرشاة رسم 233-20  
فرشاة طلاء 181-22  
فرشاة طلاء أسطوانية 181-23  
فرشاة مسح وحك 61-20  
فرشة من الإسفنج 226-13  
فرغ البنزين 162-E  
الفرق 192-8  
فرق الشعر 33-4  
فرملة اليد 159-48  
فرن 54-20  
فرن لتحميص الخبز 54-15  
فرن ميكروويف 54-13  
الفرن / التور متعطل 63-15  
فروة 216-19  
فريق 229-3  
فريق البحث والإنقاذ 145-20  
فستان 86-3  
فستان سهرة 89-18  
فستان شبه رسمي 89-20  
فستان للحوامل 88-5  
فسيقية 224-5  
فصا 121-29  
فصفاة 177-5  
فصول السنة 21  
فطر (عيش غراب) 69-27  
فطير الوافل 80-8  
فطيرة 81-35  
فطيرة بسكويت 80-6  
فطيرة محلاة (بانكيك) 80-7  
فطيرة مدورة (موفينية) 79-16  
الفظ (فيل البحر) 213-32  
فقاريات 194-12  
فقدان السمع 115-2  
فقدان القوى العقلية (خبل) 111-18  
فترة 190-3  
فقمة 213-34  
فك 106-4



- فكر في المهمة E-191  
فحل 20-211  
فلفل حار 29-69  
فلفل رومي / فلفل حلو 7-69  
فلكة 37-180  
فلكي / عالم فلكي 22-205  
فلوت 1-238  
فم 7-104  
الغم 106  
الفناء الأمامي والمنزل 53  
الفناء الخلفي 53  
فناء مربع 1-5  
فناء مرصوف في الهواء الطلق 16-53  
فئانة 6-166  
فنجان 24-83  
فنجان قهوة كبير 7-55  
فنجان للشاي 6-55  
فندق 184, 3-124  
فنون 15-189  
فنون اللغات 9-189  
فني كمبيوتر (حاسوب) 12-182  
فني كمبيوترات (حواسيب) 19-167  
فنية سجلات طبية 39-168  
فهد 34-217  
فوط صغيرة رطبة 12-146  
فوطية / منشفة صغيرة 6-57  
فوطية تجفيف الأطباق 22-61  
فوطية صدرية 5-37  
فوطية يد 17-57  
فول 17-72  
فول الصويا 3-177  
في أثناء الحالة الطارئة 147  
في الموعد المحدد 29-161, 23-19  
في صالة المطار 160  
في غرفة الانتظار 118  
في غرفة الكشف 118  
فيتامينات 17-113  
فيروزي / تروكواز 9-24  
فيروس نقص المناعة البشرية 17-111  
فيزيائي (عالم طبيعة) 33-195  
فيضان 19-145  
فيل 42-217  
فيلم 22-235  
فينوس 2-205  
فيولونسيل (كمنجة كبيرة) 7-238  
ق.ظ. (قبل الظهر) 4-18  
قائمة التسوق 14-67  
قائمة الطعام 7-82  
قائمة الطعام في مقهى 81-80  
قائمة منسدلة 8-197  
قابس 16-234  
القابض (الدوبرياج) 49-159  
القارات 202  
القارة المتجمدة الجنوبية (انتاركتيكا) 7-202  
القاووس 6-212  
قاضي 6-141  
قاطع التذاكر / كسمري 13-152
- قشدة / قشدة حليب 41-81  
قشر الجزر K-77  
قصاصات النثار الورقية 3-239  
قصيرة (ة) 6-32  
قضاة 12-138  
قضاة / قنصل (كلب الماء) 35-213  
قضببان تسلق 14-224  
قضيب أمان 10-59  
قضيب مسك مانع للانزلاق 11-57  
قطار 7-150  
قطار نفقي / مترو أنفاق 12-151  
قطارات لعب نموذجية 27-233  
قطارة 45-195  
قطر 37-193  
قطرة للعين 31-113  
قَطْع (قَرَط) البصل L-77  
قَطْع 5-175  
قَطْع التوفو في شرائح C-77  
قَطْع النجاج إلى قطع صغيرة I-77  
قَطْع الكرفس إلى مكعبات J-77  
قَطْع سلك للتنظيف 5-61  
قَطْع غيار سيارة 159-158  
قطعة قماش مخرمة توضع تحت الطبق 11-55  
قطعة لحم بقري مشوي (روزبف) 21-71  
قطعة من الحلوى 37-73  
قطن 6-177, 1-98  
قطيفة 13-211, 10-99  
قطيفة مضلعة 11-99  
قف 1-154, D-6  
قف عند الزاوية / الناصية D-155  
قفاز 17-231  
قفازات 6-90  
قفازات تلتقي بعد الاستعمال 27-93  
قفازات صوفية بلا أصابع 10-90  
قفازات عمل 17-179, 17-92  
قفازات غرفة العمليات 39-121  
قفازات مطاطية 4-61  
قفازات من اللثي 34-93  
قفص صدري 48-107  
قفل الباب 25-159  
قفل بمزلاج ثابت 34-51  
القفل مكسور 6-62  
قل اسمك A-4  
قل، "أهلا وسهلا" A-2  
قلاند / عقود 10-95  
قَلْب 6-239, 38-107  
قَلْب O-77  
قلعة من الرمل 12-225  
قلقة (ة) 13-42  
قلم تخطيطي 7-24  
قلم تخطيطي العين 36-109  
قلم جاف للتخطيط قابل للمحو 17-7  
قلم حبر جاف 22-7  
قلم حواجب 34-109  
قلم رصاص 20-7  
قلم صمغ 11-232  
قلم كحل 35-109
- قاطع العشب / أكل العشب 12-176  
قاطع دوار 16-232  
قاطعة أوراق 22-183  
قاتور (تسماح أمريكي) 37-213  
قاعة اجتماعات 25-184  
قاعة المحكمة 7-141  
قاعة الولائم 14-185  
قاعة حفلات 26-184  
قاعة محاضرات 18-5  
قاعدة 3-234, 20-194, 45-193  
قاعدة السرير 18-58  
قاعدة الشمعة 21-56  
قائمة تثبيت 6-180  
قبضة (أكرة) الباب 12-53  
قبعات 11-95  
قبعة 1-90  
قبعة التخرج 7-206  
قبعة التزلج على الجليد 11-90  
قبعة الجراح 35-93  
قبعة أو شمسية الصباح 26-58  
قبعة رئيس الطهاة (الشف) 28-93  
قبعة راعي البقر 18-92  
قبعة صلبة 9-179, 1-92  
قبعة من القش 23-90  
قبل حدوث الحالة الطارئة 146  
قبلي K-3  
القد 5-212  
قدر صغير 25-78  
قدر طبخ 16-54  
قدم 8-104  
قدم ضماغط 19-98  
قدمي صديقا I-3  
قديمية 1-199  
قراءة الوقت بالنظر إلى الساعة 18  
قراءة فلتورة الهاتف / التليفون 15  
قرادة 27-214  
قراصيا (برقوق مجفف) 26-68  
قرانيا 15-210  
قرحة (كلو) 15-110  
قرود 26-217  
القرش 4-212  
قرص 22-113  
قرص طائر 27-231  
قرص فيديو رقمي (دي في دي) 19-133  
قرع 24-69  
قرميد / طوب 12-178  
قرن 21-216  
قرنبيط 14-69  
قرون الوعل 16-216  
قِس C-17  
قسائم (كوبونات) 15-67  
قسم الأحذية 7-95  
قسم المجوهرات 8-95  
قسم المنتجات الزراعية 2-72  
قش / برسيم 18-177  
قشارة خضروات 15-78  
قشدة (كريمة) حامضة 21-72
- قلنسوة / برنيطة 1-88  
قلنسوة غرفة العمليات 37-121  
قم بالتسجيل إلكترونيا A-160  
قمماش قنب 17-233  
قمماش من القنب لوقاية الأثاث والأرضية 54-181  
قمة جبل 14-204  
قمح 2-177  
قمر صناعي / سائل 20-205  
قمع 40-195  
قميص 1-86  
قميص بدون أكمام 11-96  
قميص تي شيرت 4-86  
قميص خاص لموظف الأمن 20-93  
قميص داخلي (فانيليا) 1-91  
قميص داخلي حراري 2-91  
قميص ذو 3/4 (ثلاثة أرباع) كم 13-96  
قميص ذو أكمام طويلة 14-96  
قميص ذو أكمام قصيرة (نصف كم) 12-96  
قميص طويل للنوم 28-91  
قميص عمل / قميص شغل 2-92  
قميص قصير بدون أكمام وبفتحات كبيرة للذراعين (قميص داخلي) 24-89  
قميص متجدد (متكرمش) 19-101  
قميص مكروي 20-101  
قميص نوم للنساء 25-91  
قميصول (سترة نسائية قصيرة) 21-91  
قناع 9-239  
قناع أكسيجين 24-161  
قناع التزحلق على الجليد 15-90  
قناع الجراح 36-93  
قناع الغطس 6-225  
قناع الوجه 32-93  
قناع تنهوية وتنفس 7-92  
قناع لاقف الكرة 15-231  
قناع واقي 12-179  
قناع واقي من الجسيمات 14-179  
قنغذ البحر 21-212  
قهوة 37-81, 33-73  
قهوة بدون كافيين 38-81  
القوات الجوية 16-138  
القوات المسلحة 138  
القوارض 215  
قواعد 7-64  
قواعد الكتابة 190  
قوس 6-231  
قوسمان 19-190  
قولي، "مع السلامة" L-3  
قومي بلاماء جملة N-8  
قيادة سيارة تحت تأثير الخمر 5-142  
قياس المساحة والحجم 193  
قياسات 17  
قيثار (جيتار) 9-238  
القيق الأزرق / الزريراب 6-214  
قيقب 12-210  
قيود / كلبشات 2-141  
قيوط (نناب أمريكي) 3-216  
كائنات حية 1-194



- الكابيتول (مقر الكونغرس الأمريكي في واشنطن) 1-138  
 كابينة الشاحنة 16-156  
 كابينة الطيارين 10-161  
 كاتب / موظف مكتبة 1-133  
 كاتب المحكمة 12-141  
 كاتبة / مؤلفة 64-169  
 كاحل 23-106  
 كارافان 9-156  
 كارت / بطاقة 5-239  
 كارت ذاكرة 20-235  
 كاروهات 24-96  
 كأس فارغ 10-23  
 كأس للماء 22-83  
 كأس للنبض 23-83  
 كأس ممثلي 9-23  
 كاشف أدخنة 29-51  
 كافتيريا 14-5  
 كاميرا فيلمية / كاميرا ٣٥ مم 21-235  
 كاميرا رقمية (ديجيتال) 19-235  
 كاميرا فيديو كمبيوترية 12-196  
 كاميرا للأمن 19-50  
 الكبار والأطفال 30  
 كباس 50-181  
 كعب لحم (كبيبة) 27-81  
 كبد 40-107  
 كبد 7-70  
 كبسول أو طباق 26-99  
 كبسولة 23-113  
 كيل 13-196  
 كيل عبور الطاقة 21-158  
 كبير 4-96  
 كبير جدا 5-96  
 كتاب تلوين 13-59  
 كتاب رقيق (رفيع) 8-23  
 كتاب سميك (غليظ) 7-23  
 كتاب صوتي 17-133  
 كتاب مدرسي 25-7  
 كتاب مصور 12-133  
 الكتابة على لوحة المفاتيح 196  
 كتالوج إلكتروني 11-133  
 كتّان 2-98  
 كتف 13-105  
 كتلة تضريب 15-232  
 كتيتب إسعافات أولية 2-117  
 كتيتب الامتحان 1-10  
 كتيتب دائرة تسجيل المركبات الآلية 1-136  
 كتيتب 5-204  
 كلمة 12-110  
 كراسة بسلك 29-7  
 كراسة تمارين 26-7  
 كراسة ورق طويل 38-183  
 كرة 42-59, 12-193  
 كرة البوليفينيل 5-231  
 كرة السلة 4-231, 8-229  
 الكرة الطائرة 14-229  
 كرة الطائرة 3-231  
 كرة الطاولة 14-228  
 كرة الفوتبول 21-231  
 كرة القدم 12-229  
 كرة القدم الأمريكية (الفوتبول) 11-229  
 كرة الماء 15-229  
 كرة المضرب (تنس) 15-228  
 كرة ببسبول 18-231  
 كرة قدم 12-231  
 كرتون(ة) بيض 16-74  
 كرز 11-68  
 كرسي 11-7  
 كرسي أمان لسلامة الأطفال بالسيارة 19-37  
 كرسي بعجلات 9-113  
 كرسي حجره الطعام 8-55  
 كرسي ذو مسندين / فوتيه 22-56  
 كرسي قابل للطي 5-102  
 كرسي للشاطئ 22-225  
 كرسي مرتفع 3-82, 6-37  
 كرسي هزاز 21-37  
 الكرش (كرشة) 8-70  
 كرفس 9-69  
 كركن (خرتيت) 28-217  
 كرمة 22-210, 16-177  
 كرنب / ملفوف 2-69  
 كريم / معجون 25-113  
 كريم أساس 40-109  
 كريم للجسم / مرطب للجلد 9-108  
 كريم مضاد للبهيمتامين 10-117  
 كستيان 15-100  
 كسرولة (طبق) خضار بالتوفو الجبني 77  
 الكسور 192  
 الكسور والكسور العشرية 17  
 كسوف الشمس 16-205  
 كشف الحساب البنكي 16-132  
 كشف قليل التكلفة 1-122  
 كشف نظر 6-136  
 كشك التسجيل 2-160  
 كشك الهواتف المحمولة (القبالة) 22-131  
 كشك جراند 12-128  
 كشكشة مائعة للأتربة 17-58  
 كشمير 4-98  
 كعب 24-106  
 كعب استلام راتب 11-165  
 كعب الحذاء 22-94  
 كعب عالي 32-97  
 كعب واطي 31-97  
 كعكة 39-73  
 كعكة الدونات 15-79  
 كعكة جبن 34-81  
 كعكة سريعة وسهلة 77  
 كعكة من طبقات 33-81  
 كف 15-106  
 كف الحيوان ذي البرائن 20-216  
 كل أطعمة صحية F-114  
 كل يوم / يومياً 21-20  
 كلاب 43-195  
 كلارينت 2-238  
 كلاسيكية 21-237  
 كلب 11-215  
 كلب البراري 22-215  
 كلب إمداد / قضيب إمداد 20-98  
 كلب غير مطيع 18-23  
 كلب مطيع 17-23  
 كلمة 1-190  
 كلئي 1-11  
 كلية / جامعة 7-188  
 كلية 43-107  
 كلية أهلية 6-188, 17-127  
 كم 6-100  
 كمامة ضد الغازات السامة 13-179  
 كمان (كمنجة) 6-238  
 كمان أجهر (كونتراباص) 8-238  
 الكمبيوتر (الحاسوب) 196  
 كمبيوتر (حاسوب) 17-183  
 الكمبيوتر المكتبي 196  
 كمبيوتر محمول 16-196  
 كمثرى 4-68  
 كن على دراية بالبيئة المحيطة بك 1-143  
 كن مهنماً C-174  
 كناديس (سرير مزدوج) 9-59  
 كنية / أريكة 18-56  
 كنزة فضفاضة / سترة رياضية  
 بغطاء للرأس 22-89  
 كنسية 30-237  
 كنغر 44-217  
 كنيسة 14-127  
 كهربائي 9-62  
 كهوف 7-220  
 كوارت حليب 4-75  
 كوارتر (ربع دولار) / ٢٥ سنتا 4-26  
 كوال 45-217  
 كوب زيت 2-75  
 كوب صيدلي 39-195  
 كوب من الدقيق 10-75  
 الكوية 31-233  
 كوز صنوبر 11-210  
 كوسا 25-69  
 كوع 12-106  
 كولومبيا البريطانية 2-201  
 كولونيا / عطر 6-108  
 كولونيا بعد الحلاقة 30-109  
 كومة سجاد طبيعي 25-53  
 الكون 205  
 الكونجرس 2-138  
 الكونجرس القاري الأول 6-198  
 كويك 5-201  
 كيبيورد (لوحة أصابع) كهربائي 18-238  
 كيس (أكياس) 7-74  
 كيس البقالة 13-67  
 كيس الماء الساخن 15-113  
 كيس المكتسة الكهربائية 12-61  
 كيس أمان هوائي 43-159  
 كيس خس 31-69  
 كيس دقيق 19-74  
 كيس النوم 12-226  
 كيس وسادة / مخدة 14-58  
 الكيمياء 195  
 كيميائي (عالم كيمياء) 25-195  
 كيوي 22-68  
 لا تتأخر عن الميعاد E-174  
 لا تتسوق إلا على مواقع إنترنت مؤمنة H-143  
 لا تتناول مع منتجات ألبان D-112  
 لا تدخن G-114  
 لا تشرب الخمر وتوقد سيارة G-143  
 لا تشرب مشروبات كحولية F-112  
 لا تفتح بابك للغباء F-143  
 لا تقود سيارة أو تشغيل آلات ثقيلة E-112  
 لا يستطيع التنفس N-116  
 لاصق / لصيقة التسجيل 13-136  
 لاصق 3-102  
 لاعب 5-229  
 لاقتات المرور 154  
 لافتة شارع 26-129  
 لافتة شقة خالية 7-50  
 لافتاريات 13-194  
 لاما 25-217  
 لانتون السلامي 24-71  
 لبادات للركب 19-179  
 لبادة تحبير / مختمة 46-183  
 لبادة تدفئة 13-113  
 لبادة كفف 20-231  
 لبادة لتغيير حفاز الطفل 2-59  
 لبادة معقمة 6-117  
 لبادة وقائية للطفل 4-59  
 لباس تنكري 11-239  
 لبلاب سام 25-210  
 لبن / حليب مخفوق 14-79  
 لثة 6-106  
 لحاف 16-58  
 لحام 63-169  
 لحم 2-66  
 لحم الحمل (الضأن) 70  
 لحم الخنزير 70  
 لحم بقر 70  
 لحم بقري مقلي بالتقليب 6-76  
 لحم بقري مملح (بلوييف) 22-71  
 لحم خنزير مملح (بيكون) 1-80, 11-70  
 لحم فخذ خنزير 9-70  
 لحم فخذ خنزير مسلوق 5-76  
 لحم للسلق (لحم معد للبخنة) 3-70  
 لحم معد للشواء (روستو) 1-70  
 لحم مفروم 4-70  
 لحم مفروم مطبوخ في قالب 31-81  
 اللحوم والدواجن 70  
 لحية 6-33  
 لخبطة / خريطة 8-64  
 لسان 8-106  
 لسعة حشرة 11-110  
 لعب وألعاب 59  
 لعبة دوارة بزئيرك 5-59  
 لعبة لوحية 5-232



- لغات العالم 13-189  
لغز 17-59  
لغة (لغات) 11-74  
لفت 16-69  
لغة مناديل ورقية 23-74  
لقيفة صوف أو قطن 22-233  
اللغواء والتحية 2  
لقمة ثقب 28-180  
لوائح السلامة 6-164  
اللوح الأم 5-196  
لوح الكتف 28-107  
لوح خشب حبيبي 20-181  
لوح خشبي لركوب الأمواج المتكسرة 16-225  
لوح خشبي مقاس ٢ بوصة × ٤ بوصة 19-181  
لوح زجاجي في نافذة 16-178  
لوحة الترخيص المعدنية 12-136  
لوحة المفاتيح 5-14  
لوحة تقطيع 27-54  
لوحة رقم السيارة 12-158  
لوحة فنية 9-56  
لوحة للتزلج على الثلج 23-231  
لوحة مفاتيح 14-196  
لوحة منشورات 14-7  
لون مائي 21-233  
لويحات البلاك 12-119  
لويحات تسقيف 20-178  
اللؤلؤ 20-18  
ليلك 23-211  
ليم (ليمون أخضر أو حامض) 8-68  
ليمون (ليمون أصفر) 7-68  
ليمون الجنة (كريب فروت) 6-68  
منزور (ثوب عمل ذو كمين) 8-92  
مؤشر سهمي 12-197  
مؤشر 14-197  
مؤلف 15-133  
مؤلف موسيقي / ملحن 14-199  
المنوي 16  
ماء 13-209  
ماء بارد 10-57  
ماء ساخن 9-57  
مائة دولار 26  
مأخذ التيار 28-58  
مادة طاردة للحشرات 23-226  
مارس / آذار 27-21  
ماسحة 20-183  
ماسورة العادم 15-158  
مأسوي (تراجيديا) 14-237  
ماشية 21-177  
الماكولات البحرية وأطعمة شبيهة 71  
ماكولات خفيفة 73  
ماكولات مجمدة 72  
ماكولات معلبة 9-146  
ماكينة تصوير مستندات 23-183  
ماكينة حلاقة 27-109  
ماكينة حلاقة كهربائية 26-109  
ماكينة خياطة 13-98  
ماكينة سفرة للتتبع 11-180
- ماكينة طابع 11-135  
مالج 13-178, 10-176  
مأمور الحديقة أو المنتزه 2-220  
مانجو 21-68  
مانع لأشعة الشمس 8-108  
مايو / أيار 29-21  
مليونيز 23-79  
مباراة بيسبول 2-44  
مبارزة بالسيف 7-228  
مبارة أقلام كهربائية 26-183  
مبارة الأقلام الرصاص 23-7  
مبرد أظافر 32-109  
ميرمجات 10-196  
مبشرة 2-78  
مبكر 22-19  
مبنى البلدية 8-124  
مبنى خاص للمكتب 2-124  
مبيض 8-101  
متأخرا 24-19  
متألم(ة) / مصاب(ة) بالأم 11-42  
متحف الفنون 9-223  
المتحكم في حركة السرير 27-121  
مترجم شفهي / مترجم تحريري 35-168  
المرتدة (ترومبون) 10-238  
متزوج للمرة الثانية 24-35  
متشابهتان ومختلفتان 28  
متضايق / منزعج 28-43  
متطلبات الحصول على الجنسية 140  
متطوع 17-121  
متغير 12-192  
متنزهة للأطفال 18-37  
متهم / مدعى عليه 5-141  
متوازي أضلاع 33-193  
متوتر(ة) 10-42  
متوسط 3-96  
متوسطة(ة) العمر 2-32  
متوسطة(ة) الطول 5-32  
متوسطة(ة) الوزن 8-32  
مثار 22-43  
مثانة 46-107  
متبث الشعر 12-108  
متقاب كهربائي 8-180  
مثلث 32-193  
مراجعة 12-145  
المجزة 15-205  
مجرفة خلفية 8-178  
مجزة تشذيب 9-176  
مجفف شعر بالهواء الساخن  
(سيشوار) 18-108, 23-33  
مجففة 13-50  
مجلة 5-133  
المجلدة / ذات الأجراس 38-213  
المجلس التشريعي للولاية 23-139  
مجلس الشيوخ 5-138  
مجلس المدينة / المجلس البلدي 27-139  
مجلس النواب 3-138  
مجمد ضخم يمكن السير فيه 3-185
- المجموع / الإجمالي 9-27  
المجموع 7-192  
مجموعة دعم 15-115  
مجموعة نجوم متألقة 14-205  
مجهر (ميكروسكوب) 194  
محار 71  
محار رخوي 14-71  
محاسبة 1-166  
المحاصيل 177  
المحافظة على نظافة المجتمع 148  
المحاكمة العادلة 5-140  
محامي 36-168  
محامي دفاع 4-141  
محب / عاشق 18-42  
محيط 27-43  
مختار 26-43  
محدد موقع المصدر العالمي / عنوان موقع الإنترنت 4-197  
مخرج 24-43  
محرك / موتور 18-158  
محرك أقراص محمول 8-196  
محرك القرص الصلب 6-196  
محرك بحث 6-197  
محرك قرص دي في دي و سي دي روم 9-196  
محطة الأوتوبس 7-124  
محطة بنزين 10-125  
محطة فضاء 18-205  
محطة قطار 152  
محطة قطار نفقي / محطة مترو أنفاق 11-151  
محطة قطار نفقي 152  
محفظة 13-94  
المحكمة العليا 11-138  
محل أجهزة إلكترونية 20-131  
محل أحذية 10-130  
محل أدوات لتحسين المنازل 20-127  
محل أدوات مكتبية 21-127  
محل أقمشة 99  
محل الأدوات المعدنية / محل أدوات الحدادة 4-148  
محل البقالة 73-72  
محل آيس كريم 16-131  
محل بطاقات معاينة / محل كروت 7-130  
محل بيع الحلوى 17-131  
محل بيع كتب 4-130  
محل بيع ملابس الحوامل 19-131  
محل تعديل الثياب 100  
محل سوبرماركت 18-127  
محل شرائط فيديو 20-129  
محل لبيع الأثاث 8-126  
محل لعب 5-130  
محل لكعك الدونات 17-129  
محل متعدد الأقسام 13-131  
محل مجوهرات 2-130  
محل منتجات الحيوانات المنزلية 6-130  
محل موسيقي 1-130  
محل نظارات (نظاراتي) 9-130  
محل هدايا 5-184  
محمصة الخبز (توستر) 6-54
- المحيط / الماء 1-225  
محيط 6-204, 36-193  
محيط خارجي 43-193  
مخ 34-107  
مخيز 19-127  
المختبر 121  
مختبر العلوم 195  
مختبر حواسيب 15-5  
مخترع 18-199  
مخدة دبابيس / مدبسة 13-100  
مخدرات ممنوعة 6-142  
مخرج للطوارئ 25-51  
مخروط 40-193  
مخزن 17-50  
مختصرة 26-53  
مخطط (تصميم) طابق في مبنى 4-186  
مخطط / مقلّم 20-96  
مخطط بياني 15-192  
مخفر الشرطة 6-124  
مخفف الصدمة 8-158  
مخففة (مضرب) بيض 20-78  
مخففة 21-78  
مخلب 2-214  
مخمد الصوت (شكمان) 16-158  
مذارس و مواد الدراسة 188  
مذان (محكوم عليه) / سجين 15-141  
مديرة منزل 34-168  
مدخل 1-164  
المدخل 50  
مدخل الشقة 51  
مدخل غرفة الطوارئ 121  
مدخنة 5-53  
مدرّب 2-229, 20-5  
مدرجات 3-5  
مدرسة 9-126  
المدرسة 5  
مدرسة ابتدائية 2-188  
مدرسة إعدادية 3-188  
مدرسة ثانوية 4-188  
مدرسة حرفية / مدرسة تقنية 5-188  
مدرسة للكبار 8-188  
المدرع 8-216  
المدعي العام / وكيل النيابة 10-141  
مدفئة 40-159  
مدلاة 35-95  
مدمة / أداة لجمع العشب 8-176  
مدير / مشرف 8-50  
مدير 8-72  
مدير حسابات 9-132  
مدير صالة الطعام 11-185  
مدير مكتب 8-182  
المدينة / منطقة حضرية 1-52  
المدينة 7-4  
مدينة ملاهي 10-223  
مذاق حمضي / متر 4-84  
مذرتا الملح والفلفل 13-55  
مذكرات لاصقة 39-183



- مصطلحات تاريخية 199  
 مصعد 9-50، 21-131، 9-184  
 مصفاة (للسوائل) 22-78  
 مصفاة 17-78  
 مُصلِّح / عامل تصليح 10-62  
 مُصلِّح أفعال 11-62  
 مصمم 2-175  
 مصمم فنون تخطيطية 30-167  
 مصممة تزيين الأراضي 5-176  
 مصنع 3-126  
 مصنع 175  
 مصنع ملابس 98  
 مصور 1-206  
 مضاد للحموضة 28-113  
 مضرب بيسبول 14-231  
 مضرب تنس 2-231  
 مضرم 19-54  
 مضمار الجزيء / السباق 21-5  
 مضيف / مضيفة طائرة 12-161  
 مضيفة 2-82  
 مطابقان 3-28  
 مطر 161-160، 10-151  
 مطب هوائي / اضطراب جوي 22-161  
 مطبخ 15-83، 5-46  
 المَطْبُخ 54  
 المطبخ في مطعم 185  
 مطبعة / محل لتصوير مستندات 18-129  
 مطر حمضي 13-218  
 مطرقة 1-180  
 مطرقة ثقيلة / مرزبة 23-178  
 مطرقة خشبية 2-180  
 مطزّي للنسيج 6-101  
 مطعم 14-125، 83-82  
 مطعم وجبات سريعة 10-128  
 مطفئة حريق 27-129  
 مطفئة حريق 21-179  
 مظلة للشاطئ 14-225  
 المظهر 32  
 معادلة / صيغة 34-195  
 معادلة 13-192  
 معارف خارج الولاية 2-146  
 معافي / معافية 14-42  
 معالج 14-115  
 معالج صغير (ميكروبروسيسور) / وحدة المعالجة المركزية 4-196  
 معالم 1-220  
 معاون معلّم 16-5  
 معبد يهودي 16-127  
 معتدل 5-13  
 معجم 30-7  
 معجم مصوّر 31-7  
 معجون أسنان 23-109  
 معجون حلاقة 29-109  
 معدات السلامة 179  
 معدات المكتب 183  
 معدات رياضية 231  
 معدات مزرعة 12-177
- مسرب البولينغ (لعبة الكرة الخشبية) 4-222  
 مسرح 23-127  
 مسرحية 8-223  
 مسرور 5-44  
 مسطرة 13-17  
 مُسكّرة (مستحضر تجميلي) 39-109  
 مسكّن للآلام 26-113  
 مسلات حياكة 23-233  
 مسلسل تلفزيوني 5-236  
 سمسار 34-180  
 سمسار العقدة 38-180  
 سمسار ملولب 35-180  
 مسموح الدوران 5-154  
 مُسَيِّنة / عجوز 5-30  
 مسوّق بالهاتف / بالتليفون 60-169  
 مشاة 14-128  
 المشاركة مع آخرين في ركوب سيارة واحدة 1-219  
 مشاكل الأسنان 119  
 مشاكل المنزل وإصلاحها 63-62  
 مشاكل خاصة بالمعوسات 97  
 مشاكل في النظر 1-115  
 مشبك الرف 21-194  
 مشبك الملابس 10-101  
 مشبك شعر 20-108  
 مشبك ورق 31-183  
 مشتاق إلى الوطن / شاعر بالحنين للوطن 20-43  
 المشتري 5-205  
 مشغّع 4-229  
 مِشَد 15-91  
 مشرف 8-165، 6-5  
 مشرف على خط التجميع 4-175  
 مشروب غازي / سودا 11-79  
 مشروبات 73  
 مشروبات غازية / سودا 34-73  
 مشط 13-108، 21-33  
 مشط مديب الأسنان 15-108  
 مشغّل الأسطوانات (دي جاي) 4-64  
 مشغّل فيديو 11-197  
 مشمئز (ة) 7-42  
 مشمس / صافي 9-13  
 مشمش 12-68  
 مشواة 21-54  
 مصاب بالملل / سئم 25-43  
 مصادر الطاقة 218  
 مصارعة 17-228  
 مصباح (أباجورة) 25-58  
 مصباح أرضي 15-56  
 مصباح الشرفة (الفراندة) 13-53  
 مصباح القرملة 14-158  
 مصباح أمامي 7-158  
 مصباح بطارية 14-146  
 مصباح خلفي 13-158  
 مصباح يصنع من قرعة 10-239  
 مصبغة / تنظيف جاف 2-128  
 مصنّح البصر 6-115  
 مصدر ضوئي 19-194  
 مصرف المياه / بلاعة 7-57
- مريضة نوم للأطفال / بيجاما ذات قمين 27-91  
 مزادة (قربة ماء) 24-226  
 مزارع / فلاح 13-177  
 مزارب 4-53  
 مزرعة 9-52  
 مزرعة كبيرة 10-52  
 مزلج بخط دوليب 10-231  
 مزلج جليد 9-231  
 مزلق ذو عجلات 7-224  
 مزهر (ذو أشكال وردية) 25-96  
 مزيل التجمد 41-159  
 مزيل المكياج 42-109  
 مزيل رائحة العرق 5-108  
 مزيّن بهداب (شراشيب) 34-99  
 مزينة أظافر 38-168  
 مزينة شعر / مصففة شعر 31-167  
 مسؤول إحصار الطلبات 10-175  
 المسؤول عن توظيف موظفين جدد 14-172  
 مسؤول منتخب 32-139  
 مسؤولة تنفيذية 5-182  
 المساء 19-18  
 المساحات 2-158  
 مساحة مطاطية (سكويجي) 15-61  
 مسار 3-208  
 المسار الوظيفي 172  
 مساعد النادل (الجرسون) 12-83  
 مساعد الناظر 5-5  
 مساعد طبيب 47-168  
 مساعد طبيب أسنان 2-119  
 مساعد مرضية معتمد 12-120  
 مساعدة إدارية 3-166  
 مساعدة النادل 13-185  
 مساعدة رعاية صحية منزلية 32-167  
 مساعدة طبيب أسنان 22-167  
 مساكن الطلاب 8-52  
 مساكن المسنين 11-52  
 مسألة رياضية 192  
 مسألة سهلة 23-23  
 مسألة صعبة 24-23  
 مسألة كلامية 11-192  
 مسبح / حمام سباحة 22-184، 22-51  
 مستأجر / ساكن 6-50  
 مستحضر لغسل الفم 25-109  
 مستخدم مساعد 20-177  
 المستشفى 121-120  
 مستشفى 18-154، 9-125  
 مستطيل 29-193  
 المستعمرون 2-198  
 مستكشف 9-199  
 مستلزمات المكتب 183  
 مستودع 7-175  
 مستوقد / مدفأة 13-56  
 مسجد 5-126  
 مسحاج / هارة النجار 57-181  
 مسحاج تخديد 12-180  
 مسحوق الغسيل 7-101  
 مسدس 13-142
- مذئب 24-205  
 مر عبر نقطة الأمن D-160  
 مرآة 18-57  
 مرآة الرؤية الجانبية 3-158  
 مرآة كاملة الطول 6-58  
 مرآة للرؤية الخلفية 35-159  
 مراجيح 11-224  
 مرارة 44-107  
 مراسلة صحفية 52-169  
 مرافق 5-48  
 مرافق / من ذوي السنوات بين 13 و 19  
 من العمر 11-31  
 مربع 30-193  
 مربع نصي 13-197  
 مربعات ملونة 22-96  
 مربعي مواشي 22-177  
 مرة في الأسبوع 22-20  
 مُرتاد مكتبة 3-133  
 مرتان في الأسبوع 23-20  
 مرتبة / فراش 20-58  
 المرتفعات الجنوبية 17-201  
 مرتفعات شيباباس 18-201  
 مَرَج 20-204  
 المرجان (الشعب المرجانية) 5-220  
 مرجرين (سمن نباتي) 20-72  
 المرحاض (التواليت) مسدود 19-63  
 مرسل / ساعي 40-168  
 مرشحة 21-181، 22-53  
 مرصد 21-205  
 مرض السكري 12-111  
 مرض القلب 11-111  
 مرض اللثة 11-119  
 مرطب للهواء 12-113  
 مرفاع (كوريك) 24-158  
 مرفاع (ونش) 7-178  
 مرفاع شوكي 12-175  
 مرقاب الوظائف الحيوية 26-121  
 مرقاق العجين / شوبك 30-78  
 مركز الدفع 12-73  
 مركز الطبيعة 208  
 مركز بريدّي آلي 10-135  
 مركز تجاري (مول) 131-130  
 مركز تسوق 7-126  
 مركز جيمبار (جيمنايوم) 24-184  
 مركز رعاية أطفال 30-129  
 مركز مؤتمرات 24-127  
 مركز موارد 9-172  
 مرهق / تعبان 32-43  
 مرهم 24-113  
 مرهم مضاد للجراثيم 11-117  
 مرهم وافي من أشعة الشمس 10-225  
 مروحة 19-55  
 المريح 4-205  
 مريض 18-121، 6-118  
 مريض(ة) 12-42  
 مريضة 11-92  
 مريضة خصرية 30-93



- معدات مكسورة 4-179  
معدة 41-107  
معرض الأحياء المائية 7-222  
معرض الصحة 122  
معرض سيارات 4-126  
معرض فرص العمل 13-172  
معصرة ثوم 11-78  
معطف (باطو) مطر 18-90  
معطف (خارجي) / بطو (خارجي) 2-90  
معكرونة رفيعة وطويلة (اسباجتي) 26-81  
معلق 19-113  
معلبات 72  
معلم 8-5  
معلمة / مدرسة 4-6  
معلومات شخصية 4  
محول 21-178  
مغرفة 7-78  
مغسلة عامة 1-128  
مغلف بريد 40-183  
مغنطيس 36-195  
مغنولية 8-210  
مفتاح 6-155  
مفتاح 30-51  
مفتاح البلوند 7-14  
مفتاح الضوء 27-58  
مفتاح النجمة 6-14  
مفتاح أنابيب 47-181  
مفتاح ربط 22-158  
مفتاح ربط قابل للضبط 48-181  
مفرش الطاولة 12-55  
مفرش سرير / شرف 11-59  
مفك براغي 30-180  
مفك براغي مصلب الرأس 31-180  
مقادير السوائل 75  
مقادير المواد الجافة 75  
مقارنة الملابس 97-96  
مقاس واحد للجميع 6-96  
المقاطعات البحرية 6-201  
مقاطعات البروج (البراري) 3-201  
مقال 4-190  
المقام 6-192  
مقارول 5-186  
المقاييس 17  
مقبرة 15-127  
مقياس الهاتف / التليفون 3-14  
مقياس تعديل تقريبي 24-194  
مقياس تعديل دقيق 22-194  
مقدم (إصبع قدم) الحذاء 23-94  
مقدمة 6-190  
مفر سياح الإنقاذ 21-225  
مقشة / مكسنة 16-61  
مقشرة أسلاك 42-181  
مقص 16-100, 20-33  
مقصورة 7-182  
مقطع من خط 20-193  
مقعد أمامي 51-159  
مقعد أمان للطفل 53-159
- مقعد جامد (قاسي) 5-23  
مقعد خلفي 54-159  
مقعد طري (مريح) 6-23  
مقعد مائل الظهر 27-161  
مقعد مستقيم الظهر 28-161  
مقعدة / أرداف 30-107  
مقلمة أظافر 31-109  
مقلمة الوشيع (الشجيرات) 11-176  
مقهى 11-126  
مقياس 7-155  
مقياس البنزين 31-159  
مقياس الحرارة 30-159  
مقياس الزيت 29-159  
مقياس حرارة (ترموتر) 11-118  
مكالمة خارجية 32-15  
مكالمة دولية 35-15  
مكالمة محلية 31-15  
مكالمة هاتفية / تليفونية على الإنترنت 20-14  
مكان إعادة الزجاجات الفارغة 16-73  
مكان العمل 164  
مكان الميلاد 14-4  
مكان تجمع 1-146  
مكان لوقوف السيارة 5-128, 18-50  
مكان مخصص للمعوقين لوقوف سياراتهم 6-128  
مكتب 7-6, 3-164, 9-182, 183-182  
مكتب الإدارة 12-5  
مكتب الاستقبال والتسجيل 12-184  
مكتب البريد 135-134  
مكتب التأجير 51  
مكتب بريد 11-125  
مكتب تداول 2-133  
مكتب سياحة / وكالة سفر 14-131  
مكتبة 15-125, 17-5  
المكتبة 133  
مكسرات 36-73  
مكسور الخاطر 16-42  
مكشط 52-181  
مكعب 38-193  
مكعبات 19-59  
مكسنة كهربائية 10-61  
مكواة 13-101  
مكواة شعر 17-108  
مكوك / بكرة 21-98  
مكوك الفضاء 19-205  
مكياج 109  
مكيس / معبئ أكياس 14-73  
مكيف الهواء 39-159  
ملء استمارة 4  
ملاءة 13-58  
ملاءة مفضلة 12-58  
الملابس اليومية 86  
ملابس التمرينات الرياضية 89  
الملابس الداخلية وملابس النوم 91  
الملابس الرسمية 89  
ملابس العمل 88  
الملابس الموسمية 90  
ملابس النوم 91
- ملايس ثقيلة للتدفئة 6-146  
ملايس داخلية طويلة 3-91  
ملايس داخلية لكلا الجنسين 91  
ملايس داخلية للرجال 91  
ملايس داخلية للنساء 91  
الملابس غير الرسمية 88  
الملابس غير الرسمية والملابس العمل 89-88  
ملايس للغسل (الغسيل) 1-101  
ملايس مستعملة 2-102  
ملايس مكان العمل 93-92  
ملاحظ طاقم البستنة 4-176  
ملاكمة 4-228  
ملجأ 13-52  
ملحقات المكسنة الكهربائية 11-61  
ملعب 3-50  
ملعب كرة 1-224  
ملعب كرة السلة 7-229  
ملعب كرة المضرب (تنس) 6-224  
ملعقة 5-55  
ملعقة خشبية 9-78  
ملعقة شاي 31-83  
ملعقة شاي من الملح 6-75  
ملعقة شوربة 32-83  
ملعقة طعام (سفرة) من السكر 7-75  
ملعقة مبسطة 19-78  
ملف بطاقات دوار 44-183  
ملفوف حول الرأس 7-90  
ملقاط 4-117  
ملقط بوتقي 44-195  
ملنظة 23-78  
ملك 4-199  
ملئع الأثاث 8-61  
ممتلئ / شعبان 6-42  
ممثّل 2-166  
ممحاة (القلم الرصاص) 21-7  
ممحاة 19-7  
ممر 6-72  
ممر الجراج 8-53  
ممر المدخل الرئيسي 2-53  
ممر المشاة 15-128  
ممر دراجات 3-224  
ممرض 16-120  
ممرضة 44-168, 8-118  
ممرضة جراحة 9-120  
ممرضة مرخصة 10-120  
ممرضة ممارسة مرخصة 11-120  
ممرقّ الدروز (أداة فك الخياطة) 18-100  
مسححة إسفنجية 6-61  
مسكات الأبنية الساخنة 29-78  
ممشاة (مشاية) 11-113  
الممطر (معطف واقٍ من المطر) 21-90  
ممطر 11-13  
ممنوع الانعطاف إلى اليسار 8-154  
ممنوع الدخول / اتجاه خطأ 2-154  
ممنوع الوقوف 11-154  
ممنونة أطعمة 16-185  
مناديل للتنظيف 15-37
- مناديل مطهرة 23-61  
مناديل ورق 3-54  
مناطق التوقيت 19  
المنابر الخلابية 2-162  
المنافس / الخصم 30-139  
منبه 24-58  
منتجات الألبان 72  
منتجات بقالة 72  
منتجات للخبز 73  
منتجات مزروعة بسماد طبيعي 2-84  
منتصف الليل 21-18  
منجلة / ملزمة 26-180  
مندھش 30-43  
مندوب خدمة عملاء 20-167  
منديل رأس مزدان بالرسوم 16-92  
منديل قماش للمائدة 26-83  
منديل مائدة 10-55  
المنزل 46  
منزل ورفاء 53  
منشار دائري 9-180  
منشار معادن 5-180  
منشار منحنيات 10-180  
منشار يدوي 4-180  
منشر الغسيل 9-101  
منشقة للاستحمام 16-57  
منشقة 33-113  
منشورات دورية 4-133  
منصة 5-206  
منصة جلوس خارجية 2-240  
منصة نقالة 13-175  
منطقة الاستقبال 15-182  
منطقة الامتحان 2-136  
منطقة الانتظار 16-182  
منطقة الصعود إلى الطائرة 9-161  
منطقة عمل 16-154  
منطقة فرز وتفتيش 4-160  
منطقة للعب 11-130  
منظار وائي 11-179  
منظر بديع 21-23  
منظر قبيح 22-23  
منظف الفرن 3-61  
منظف زجاج 14-61  
منظف مطهر 18-61  
منعم الشعر 11-108  
منفذ الناقل التسلسلي العام (منفذ يو إس بي) 7-196  
منفذ طاقة 42-159  
منفج (ة) 15-42  
منقّ للهواء 14-113  
منقار 3-214  
منقذ / سياح الإنقاذ 19-225  
منقّط 21-96  
منقوش 23-96  
مهاجر 13-199  
المهارات المطلوبة للمقابلات الشخصية 174  
مهارات حرفية 170  
مهارات للعمل في مكتب 171  
مهارات هاتفية / تليفونية 171



- هيوط / وصول K-160  
 هجرة 12-199  
 هدف 7-231  
 هدية 3-240  
 هراوة / مضرب جولف 1-231  
 هرة / قطة 9-215  
 هرم 39-193  
 هرمونيكاً 21-238  
 هريرة (هرة صغيرة) 10-215  
 هزلي (كوميدي) 13-237  
 هضبة المكسيك 15-201  
 هلال 10-205  
 هلال / قمر أول الشهر 9-205  
 هليون 26-69  
 هناك زر مفقود 40-97  
 الهندسة 17-192  
 هوائي / إيريال 9-14  
 هويات والعباب 233-232  
 هوكي الجليد 13-229  
 هيئة التمريض 120  
 هيئة محلفين 8-141  
 هيب هوب (راقصة) 26-237  
 هيلولي 9-194  
 الواجبات 140  
 واحد كامل 1-17  
 الواحد والعشرون 16  
 الواحد وعشرون دقيقة 10-18  
 الواحدة وأربعون دقيقة 12-18  
 الواحدة والثلاث 10-18  
 الواحدة والرابع 9-18  
 الواحدة والنصف 11-18  
 الواحدة وثلاثون دقيقة 11-18  
 الواحدة وخمس دقائق 7-18  
 الواحدة وخمسة عشر دقيقة 9-18  
 الواحدة وخمسة وأربعون دقيقة 13-18  
 الواحدة وعشر دقائق 8-18  
 وادي 18-204  
 وادي ضيق 17-204  
 وافق K-12  
 وافي من أشعة الشمس 7-108  
 وفيات قصبية الرجل 13-231  
 واقية الأذان 16-179  
 وجبة عشاء مجمدة 28-72  
 وجع أسنان 2-110  
 وجه 44-193  
 الوجه 106  
 وحيد 17-42  
 وردة 15-211  
 وردة عنق / بمباغ / بابيون 16-89  
 وردية 7-24  
 ورق 6-211  
 ورق الدوسيه 7-28  
 ورق إنشاء 12-232  
 ورق تغليف المونوم 23-72  
 ورق تغليف بلاستيكي 24-72  
 ورق تواليت 13-146, 19-57  
 ورق حائط 8-59
- نصف 2-17  
 نصف دولار / ٥٠ سنتاً 26  
 نصف قطر 35-193  
 نصف كوب من الزبيب 9-75  
 نصلة / شفرة 27-180  
 نظارات 7-115  
 نظارات أمان 10-92  
 نظارات سلامة 10-179  
 نظارة شمس (واقية من الشمس) 27-90  
 النظافة الشخصية 109-108  
 نظام اتصال داخلي (إنتركوم) 5-50  
 النظام الشمسي والكواكب 205  
 النظام القانوني 141  
 نظام الهاتف / التليفون الآلي 23-14  
 نظام تحويل هاتفي / تليفوني 13-182  
 نظام حقن الوقود 17-158  
 نَظْف A-76  
 نَظْف المكان من الأناض M-147  
 نَظْم أفكارك G-191  
 نعضان 3-42  
 نعل الحذاء 21-94  
 نفاثس / أشياء ثمينة 8-132  
 نفايات خطيرة 12-218  
 نفس اللون (ألوان مشابهة) 15-23  
 النفط / البترول 6-218  
 نغار الخشب 8-214  
 نقالة مرضى 33-121  
 نَظْح / نَقْح I-191  
 نقد وعملة 17-146  
 نقطة 11-190  
 نقطة البداية 1-162  
 نقطة نهاية 21-193  
 نقطتان 17-190  
 النقل العام 152  
 النقود 26  
 نكاف / أبو كعب 7-111  
 نيكل / ٥ سنتات 26  
 نمر 37-217  
 نمر أمريكي 40-217  
 نملة (نمل) 23-63  
 نموذج للتفصيل (باترون) 22-99  
 نملة بيضاء (نمل أبيض) 22-63  
 نهاية الأسبوع (عطلة نهاية الأسبوع) 17-20  
 نهر 3-204, 10-155  
 نواة 29-195, 7-194  
 النوع 16-4  
 نوفمبر / تشرين الثاني 35-21  
 تونية للأطفال 12-37  
 نيو إنغلاند 11-201  
 نيوترون 32-195  
 الهاتف / التليفون 15-14  
 هاتف / تليفون بالأجرة (تليفون عمومي) 23-129, 25-15  
 هاتف / تليفون ذكي 27-15  
 هاتف / تليفون لاسلكي 24-15  
 هاتف / تليفون محمول أو خلوي 8-14  
 هادي(ة) 8-42
- ميزان 41-195, 8-135, 3-72, 27-57  
 ميزان بريدي 27-183  
 ميزان بنائين / شقوق 29-180  
 ميزانية 3-186  
 ميكانيكي سيارات 5-166  
 ميكروفون 18-234  
 نائب الحاكم 21-139  
 نائب الرئيس 9-138  
 نائب رئيس الطهاة (سو شيف) 6-185  
 ناب 48-217  
 ناتشوز 7-79  
 نادل / جرسون 8-82  
 نادلة 56-169  
 نادلة / جرسونة 8-83, 9-185  
 نادي ليلي / ملهى ليلي 12-223  
 نار المخيم 11-226  
 ناشط سياسياً 17-199  
 ناطحة سحاب / بناية عالية الارتفاع 13-127  
 ناظر المدرسة / مدير المدرسة 4-5  
 ناقح أوراق الشجر 2-176  
 نافذة / شباك 7-136, 11-47, 17-56  
 نافذة تقديم الأطعمة للسيارات 11-128  
 النافذة مكسورة 5-62  
 نافورة مياه للشرب 9-224  
 ناقصي مشكلة G-8  
 ناقل التروس 47-159  
 ناقل حركة أوتوماتيكي 159  
 ناقل حركة يدوي 159  
 نايلون 12-99  
 نبات منزلي 4-56  
 نباتات 210, 5-208  
 نبتة / فرخ 5-211  
 نبتة صغيرة 4-211  
 نبتة منزلية 27-211  
 نيوتن 8-205  
 نتائج الانتخابات 31-139  
 نتيجة المباراة 1-229  
 النتيجة 3-10  
 النجاح في المدرسة 10  
 نجار 14-166, 12-62  
 نجم 13-205  
 نجم البحر 16-212  
 نحلة عسل 25-214  
 نحيفة(ة) 9-32  
 نخز / بلي 7-119  
 نخل 14-210  
 نرجس بري 25-211  
 نزييف في الأنف 17-110  
 نزيل 10-184  
 نساء 3-30  
 النسب المنوية 17  
 نسخ مصورة من الأوراق المهمة 20-146  
 نسخ مصورة من بطاقات الهوية  
 وبطاقات الائتمان 19-146  
 نشافة ملابس 4-101  
 نشرة إعلانية 1-102  
 نص 7-190
- مهلبى (أدابتور) 15-234  
 مهتاج / متبيح 6-64  
 مهد 20-59  
 مهرجان ريفي 13-223  
 مهملات ملقاة في الطرقات العامة 2-148  
 مهندس 25-167  
 مهندسة مبرمجات كمبيوتر (حاسوب) 18-167  
 مهندسة معمارية 5-166  
 مونيل 11-194  
 مواد عازلة 14-178  
 مواد مشعة 7-179  
 المواسير مجمدة 16-63  
 مواشي 15-177  
 موصلات إلى المطار 152  
 موتيل (فندق صغير) 12-126  
 موجة 17-225  
 موجة بحرية مبدية / تسونامي 17-145  
 موجة حارة 13-13  
 موز 2-68  
 موز عنق 32-68  
 موز غير ناضج (نئى) 31-68  
 موز ناضج (مستوي) 30-68  
 موس حلقة 28-109  
 موسيقى 43-168  
 موسيقى 3-64, 16-189, 238  
 موسيقى الرجي 31-237  
 موسيقى الكأبة (بلوز) 22-237  
 موسيقى حية 1-84  
 موسيقى صاحبة راقصة (روك أند رول) 23-237  
 موسيقى عالمية 32-237  
 موشور / منشور زجاجي 35-195  
 موط 1-216  
 موظف عالمية 32-237  
 موظف استقبال 2-118, 9-165  
 موظف الإيدخل 14-120  
 موظف تنظيم الملفات 10-182  
 موظف جمارك 17-161  
 موظف دائرة تسجيل المركبات الآلية 3-136  
 موظف فندق 11-184  
 موظف مبيعات 53-169  
 موظف مسؤول عن الشحن 14-175  
 موظف / لة 13-5  
 موظفة استقبال 51-169, 5-164  
 موظفة الاستقبال 14-182  
 موظفة بريد 49-169  
 موظفة جدول الرواتب 10-165  
 موعد 4-22, 1-118  
 موفينية إنجليزية 5-80  
 موقد 18-54  
 موقد تخميم 16-226  
 موقع إنشاءات 2-126  
 موقف أوتوبيس 152, 16-129  
 موقف أوتوبيس / موقف حافلات 13-151  
 موقف سيارات أجرة (تاكسي) 18-152  
 موقف للمعاقين 12-154  
 مكوب استعراضي 1-239  
 ميثاق الحقوق 13-198



- ورق سفرة 181-56  
ورق طبع في رأسه اسم المؤسسة / قرطاسية 183-42  
الورقات 26  
ورقة 210-6  
ورقة إبرية 210-10  
ورقة الإجابات 10-2  
ورقة بيانات طبية 121-24  
ورم في الإصبع 110-16  
وريد 107-37  
الوزارة (مجلس الوزراء) 138-10  
الوزرة (أوفرول) 88-6  
الوزن 32  
وسائل الاستجمام في الطبيعة 226  
وسائل النجاح 10  
وسائل النقل الأساسية 150  
وسائل للحفاظ على الطاقة والموارد الطبيعية 219  
وسادة / مخدة 58-11  
وسادة كنية للزينة 56-2  
وسط المدينة 124  
وسيم(ة) 32-13  
وشاح شتوي 90-5  
وشم 32-18  
وشية / مكوك 152-19  
وصف الأشياء 23  
وصف الشعر 33  
وصف الملابس 96-97  
وصف الناس 32  
وصفة طبية (روشتة) 112-2  
وظائف ومهن 166-169  
وظيفة جديدة 172-3  
وظيفة لمبتدئ 172-1  
وعاء الطهي بالبخار 78-3  
وعاء لتصريف النفايات 54-7  
وعاء للسرير / نونية 121-23  
وعاء للمهمات المعاد تدويرها 61-2  
وعاء مهملات / صفيحة زبالة 51-23  
وعاء مهملات 53-24  
وعاء / حاوية جبن حلوم 74-17  
وقاء للأذن من البرد 90-13  
الوقت 18-19  
وَقْع أسمك 4-D  
وكيل تذاكر 160-3  
وكيل تي إس إيه / مقتش أمن 160-5  
ولايات المحيط الهادي / الساحل الغربي 201-7  
ولايات جبال الروكي 201-8  
ولايات منطقة الأطلنطي الوسطى 201-10  
الولاية 4-8  
ولد عمره ٦ سنوات 31-9  
وليمة 239-13  
يؤدي الخدمة في هيئة ملحقين 140-E  
يأخذ أشعة سينية 119-B  
يأخذ حماما / يستحم 108-B  
يأخذ مذكرات بالإملاء 171-K  
يأخذ/يحصل على مخالفة لتجاوز السرعة  
القصوى 162-C  
ياسمين 211-22  
ياقة 100-4
- يبحث عن كتاب 133-B  
يبرمج كمبيوترات 170-I  
يبقى على اطلاع بما يجري 140-F  
يبيع سيارات 170-K  
يتحدث لغة ثانية 170-N  
يتخزج 40-D  
يتذوق 106-D  
يترك بقشيشا 82-J  
يتزلج على الثلج 230-V  
يتزوج 41-K  
يتساقط الثلج 13-12  
يتسلفان القضبان 224-C  
يتطوع 41-Q  
يتعلم قيادة السيارة 40-E  
يتغرغر 109-L  
يتفرج على بيوت 49-H  
يتقابل مع سمسار عقارات 49-G  
يتقاعد 41-O  
يتمنى / يفكر في أمنية 240-B  
يتناول كمية مفرطة من الدواء 116-K  
يتناولون الإفطار 38-E  
يتناولون العشاء 39-S  
يتوفى / يموت 41-R  
يتولى / يحصل على الملكية 49-K  
يتولى منصبه 139-D  
يجري أعمالا بنكية على الإنترنت 132-C  
يجز المرجة 176-A  
يجتمع 175-C  
يجمع أوراق الشجر بالمدمة 176-C  
يجمع / تجمع القطع 170-A  
يحاكم / يخضع للمحاكمة 141-D  
يحدد موعدا لاجتماع 171-J  
يحرر شيكا (شخصيا) 27-D  
يحرق نفسه 116-H  
يحزّم / يربط حزام الأمان 36-L  
يحصد 177-B  
يحصل على بطاقة مكتبة 133-A  
يحصل على قرض 49-J  
يحصل على وظيفة 40-F  
يحضّر الطاولة 82-A  
يحفر السن 119-D  
يحكم بإدانة المتهم 141-E  
يحبب 177-C  
يخلق 109-M  
يحمل الصينية 82-H  
يحمل الطفل 36-A  
يختبئ 240-D  
يختر الغم 119-C  
يخرج من الطريق السريع 153-J  
يخرج من سيارة الأجرة (التاكسي) 153-F  
يخرز / يدبّس 171-F  
يخطب حبيبته 41-J  
يخلو إطار السيارة من الهواء / تنام العجلة 162-F  
يد 105-15  
يد صغيرة 23-1  
يد كبيرة 23-2  
يدخل المدرسة 40-B
- يدخل بيانات 171-B  
يدخل على الطريق السريع 153-I  
يدخل في مناظرة 139-B  
يدفع الضرائب 140-B  
يدفع الفاتورة (الحساب) 82-I  
يدفع نقدا 27-A  
يدفع غرامة تأخير 133-E  
يدق بالمطرقة 178-D  
يدهن / يطلي 49-P  
يذهب (يسير) فوق الجسر 153-B  
يذهب / تذهب للفرش 39-Y  
يترنّب (يسوّي) السرير 60-F  
يترنّب الأثاث 49-Q  
يترنّب أوراقا 171-E  
يرجع / يصل إلى المنزل 39-R  
يرسل وثيقة بالفاكس 171-G  
يرشّح نفسه لمنصب عام 139-A  
يرصد القرميد (الطوب) 178-B  
يرقانة 214-20  
يرقصون 64-A  
يركّب البلاط 178-C  
يركّب نظاما لرش المياه 176-H  
يركض عبر الشارع 153-G  
يركل 230-E  
يرمي 230-A  
يرى 106-A  
يزرع 177-A  
يزيل الأطباق من على الطاولة / ينتظف  
الطاولة 82-G  
يسابق 230-S  
يساعد المرضى 170-B  
يساعد زبونا 95-D  
يسافر 41-P  
يسبح 230-L  
يستبدل 27-I  
يستخدم بطاقة ائتمان 27-B  
يستخدم بطاقة إهداء 27-E  
يستخدم بطاقة خصم من الحساب 27-C  
يسترخي 39-U  
يستعرض السلع المعروضة للبيع 102-B  
يستعمل مزبل رائحة العرق 108-C  
يستعير كتابا 133-C  
يستسخ ملاحظات 171-C  
يستهل ضرب الكرة 230-P  
يستيقظ 38-A  
يسجّل 235-A  
يسجل اسمه في الخدمة الانتقائية 140-D  
يسجّل الطلب 82-E  
يسجن / يودع السجن 141-G  
يسدد دفعة الرهن العقاري 49-L  
يسعل 110-A  
يسكب الماء 82-C  
يسمّد / يغذي النباتات 176-D  
يسمع 106-B  
يسوق شاحنة 170-E  
يسوق عبر التلفون 153-K  
يشاهد التلفزيون 39-X
- يشترى منزلا 41-M  
يشحن 175-D  
يشعر/تشعر بالودار (دوخة) 110-C  
يشغل / ينزع 235-B  
يشغل آلات ثقيلة 170-H  
يشم 106-C  
يصاب بإصابة / يصاب بأذى 116-C  
يصاب بصدمة 116-B  
يصاب بصدمة كهربائية 116-F  
يصاب بنوبة قلبية 116-D  
يصبح مواطنا 40-G  
يصدر الحكم بمعاقبة المتهم 141-F  
يصرف شيكا سياحيا 27-F  
يصرف شيكا 132-A  
يصفف الشعر 33-C  
يصل لخط النهاية 230-T  
يصلح أدوات منزلية 170-J  
يصمم 175-A  
يصنع 175-B  
يصنع الأثاث 170-G  
يصنع / يصوّر نسخا 171-D  
يصوت في الانتخابات 140-A  
يصير جدا 41-N  
يضحك 44-A  
يضمّر 230-B  
يضع اللعب في مكانها 60-G  
يضلّ الطريق / يتوه 162-B  
يضيق البنطلون 100-D  
يطبخ 170-C  
يطبخ 196-A  
يطبخ وثيقة على طابعة 171-I  
يُطعم 36-C  
يطفى الشمع 240-C  
يطلب تسجيل المنافع العامة باسمه 49-O  
يطلب من قائمة الطعام 82-D  
يطلي / يدهن 178-A  
يطول البنطلون 100-A  
يظير طائرة 170-F  
يطيع القانون 140-C  
يعاني من حساسية 116-E  
يعبر الطريق في غير المكان  
المخصص لذلك 128-C  
يعد الصحف للاستعمال ثانية 60-B  
يعطس 110-B  
يعلف / يقدم العلف 177-D  
يعمل 38-K  
يعمل الواجب المدرسي 39-T  
يعمل في الحديقة 53-B  
يعيد كتابا 133-D  
يفادى العمل 38-N  
يفرق 116-I  
يفضل الأطباق أو الصحن 60-M  
يفطس 230-K  
يفغّي أغنية 238-B  
يفحص النض 122-A  
يفرح عنه / يطلق سراحه 141-H  
يفزغ سلة المهملات 60-L



- يفقد الوعي A-116  
 يفوز في الانتخابات C-139  
 يقابل / تقابل الجيران R-49  
 يقبله متمنيا له نوما مريحا P-36  
 يقتلع (يخلع) السن F-119  
 يقتلع العشب من أحواض الزهور G-176  
 يقدم الوجبة F-82  
 يقدم عرضا I-49  
 يقرأ له N-36  
 يقرسها الصقيع G-116  
 يقص الشعر A-33  
 يقصر البنطلون B-100  
 يقع في غرام فتاة H-40  
 يقود السيارة إلى مكان العمل / يذهب إلى العمل I-38  
 يقود أوركسترا C-238  
 يقوم بأعمال يدوية D-170  
 يقومون بجولة سياحية A-220  
 يكسر عظمة من عظامه P-116  
 يكنس الأرضية بالمشقة J-60  
 يكنس السجاد بالمكنسة الكهربائية H-60  
 يلبس الحذاء لقياسها C-95  
 يلبس ثيابه D-38  
 يلتحق بالجامعة I-41  
 يلتقط صورة فوتوغرافية A-206  
 يلعب في فرقة روك أند رول D-238  
 يلعبان الشدة H-233  
 يلتف D-230  
 يلقي C-230  
 يلقي القبض على شخص مشتببه فيه A-141  
 يلقي القمامة Q-60  
 يلمس (يحبس باللمس) E-106  
 يلون (يصبغ) الشعر D-33  
 يمارس رياضة P-39  
 يمثل أمام القضاء C-141  
 يمرح G-196  
 يمرر G-230  
 يمسح الأرضية D-60  
 يمسك بالخصم لإيقافه F-230  
 يمشي كلبا F-129  
 يملأ النخر E-119  
 يموج الشعر B-33  
 ينام / تنام Z-39  
 يناير / كانون الثاني 25-21  
 ينتظر (يقف) في الطابور B-94  
 ينتظر الإشارة الضوئية B-128  
 ينتقل إلى السطر التالي D-196  
 ينتقي B-196  
 ينزف M-116  
 ينزل / يهبط الدرجات مشيا على قدميه D-153  
 ينسخ وثيقة بماسحة H-171  
 ينطلق R-230  
 يتنظف الأسنان A-119  
 يتنظف الأسنان بالخيوط K-109  
 يتنظف الأسنان بالفرشاة J-109  
 ينظفون المنزل O-39  
 يهاجر / يهاجرون C-40  
 اليوجا 4-122



# Research Bibliography

The authors and publisher wish to acknowledge the contribution of the following educators for their research on vocabulary development, which has helped inform the principals underlying OPD.

- Burt, M., J. K. Peyton, and R. Adams. *Reading and Adult English Language Learners: A Review of the Research*. Washington, D.C.: Center for Applied Linguistics, 2003.
- Coady, J. "Research on ESL/EFL Vocabulary Acquisition: Putting it in Context." In *Second Language Reading and Vocabulary Learning*, edited by T. Huckin, M. Haynes, and J. Coady. Norwood, NJ: Ablex, 1993.
- de la Fuente, M. J. "Negotiation and Oral Acquisition of L2 Vocabulary: The Roles of Input and Output in the Receptive and Productive Acquisition of Words." *Studies in Second Language Acquisition* 24 (2002): 81–112.
- DeCarrico, J. "Vocabulary learning and teaching." In *Teaching English as a Second or Foreign Language*, edited by M. Celcia-Murcia. 3rd ed. Boston: Heinle & Heinle, 2001.
- Ellis, R. *The Study of Second Language Acquisition*. Oxford: Oxford University Press, 1994.
- Folse, K. *Vocabulary Myths: Applying Second Language Research to Classroom Teaching*. Ann Arbor, MI: University of Michigan Press, 2004.
- Gairns, R. and S. Redman. *Working with Words: A Guide to Teaching and Learning Vocabulary*. Cambridge: Cambridge University Press, 1986.
- Gass, S. M. and M.J.A. Torres. "Attention When?: An Investigation Of The Ordering Effect Of Input And Interaction." *Studies in Second Language Acquisition* 27 (Mar 2005): 1–31.
- Henriksen, Birgit. "Three Dimensions of Vocabulary Development." *Studies in Second Language Acquisition* 21 (1999): 303–317.
- Koprowski, Mark. "Investigating the Usefulness of Lexical Phrases in Contemporary Coursebooks." *Oxford ELT Journal* 59(4) (2005): 322–32.
- McCrostie, James. "Examining Learner Vocabulary Notebooks." *Oxford ELT Journal* 61 (July 2007): 246–55.
- Nation, P. *Learning Vocabulary in Another Language*. Cambridge: Cambridge University Press, 2001.
- National Center for ESL Literacy Education Staff. *Adult English Language Instruction in the 21<sup>st</sup> Century*. Washington, D.C.: Center for Applied Linguistics, 2003.
- National Reading Panel. *Teaching Children to Read: An Evidenced-Based Assessment of the Scientific Research Literature on Reading and its Implications on Reading Instruction*. 2000. <http://www.nationalreadingpanel.org/Publications/summary.htm/>.
- Newton, J. "Options for Vocabulary Learning Through Communication Tasks." *Oxford ELT Journal* 55(1) (2001): 30–37.
- Prince, P. "Second Language Vocabulary Learning: The Role of Context Versus Translations as a Function of Proficiency." *Modern Language Journal* 80(4) (1996): 478-93.
- Savage, K. L., ed. *Teacher Training Through Video - ESL Techniques: Early Production*. White Plains, NY: Longman Publishing Group, 1992.
- Schmitt, N. *Vocabulary in Language Teaching*. Cambridge: Cambridge University Press, 2000.
- Smith, C. B. *Vocabulary Instruction and Reading Comprehension*. Bloomington, IN: ERIC Clearinghouse on Reading English and Communication, 1997.
- Wood, K. and J. Josefina Tinajero. "Using Pictures to Teach Content to Second Language Learners." *Middle School Journal* 33 (2002): 47–51.



# OXFORD PICTURE DICTIONARY

## SECOND EDITION

4,000 words presented in clear, vibrant illustrations meet the needs of today's language learners

**NEW!** Intro pages present the most essential vocabulary for learners at all levels

**NEW!** Story pages promote reading development and critical thinking skills

**WEB!** Teacher website provides extra resources and reference material [www.oup.com/elt/teacher/opd](http://www.oup.com/elt/teacher/opd)

| A complete vocabulary development program |

Dictionary available in Monolingual and 13 Bilingual Editions

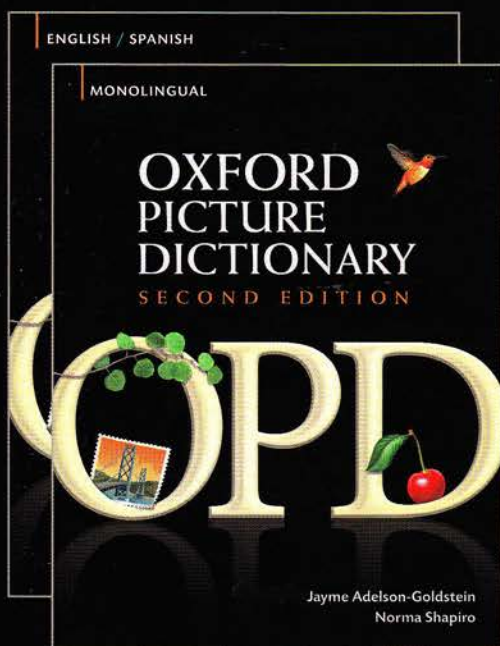

Workbooks at 3 Levels

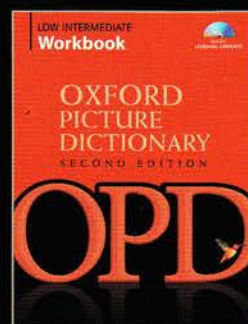
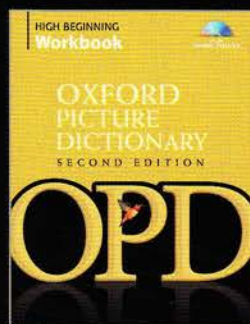
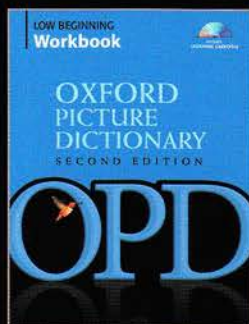

Readers

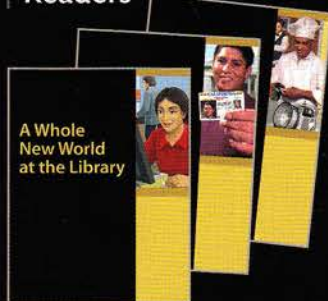

Audio Program



Instructional Support

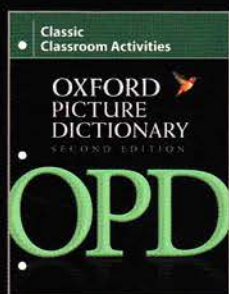
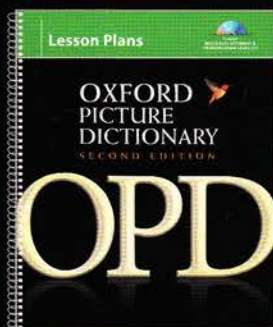

Assessment

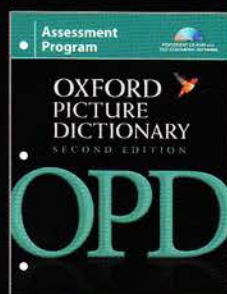

Professional Development

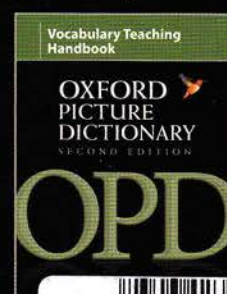

OXFORD  
UNIVERSITY PRESS

[www.oup.com](http://www.oup.com)

To order Oxford University Press publications, please see our latest catalog or contact your local Oxford office or sales representative.

2346 4230  
FA 819976019474010  
OXF PICTURE DIC ENG/AR

ISBN 978-0-19-474010-4

9 "780194" / 40104 "