

# صور و رسومات تدريبية لكلية الهندسة المعمارية





# الكلية المعمارية Faculty of Architecture

الكلية المعمارية  
الجامعة العراقية  
2017

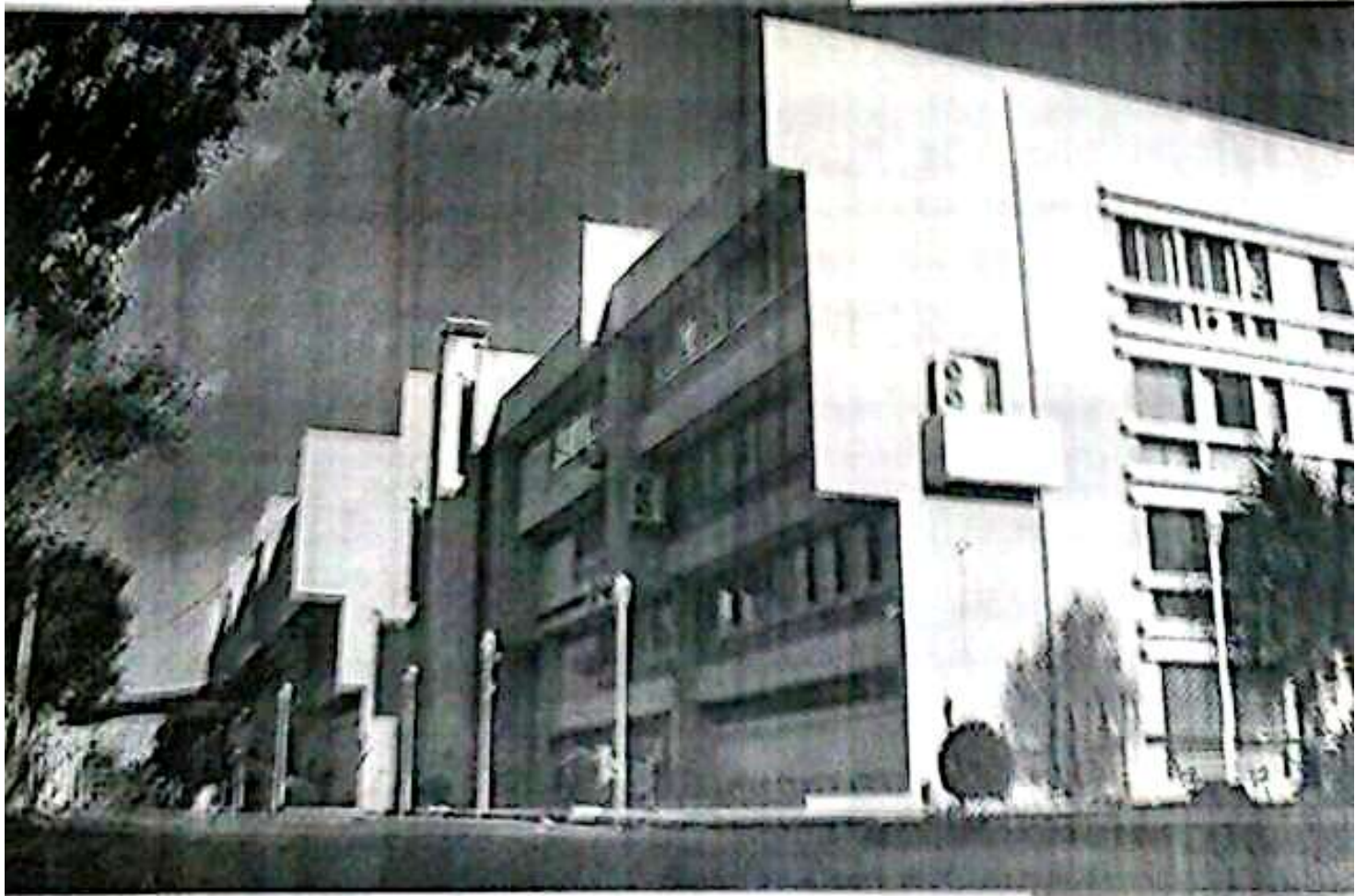



يتم في الدورة تطبيق الحثيث المتجدد لاساسية في الرسم اليدوي والرسم الهندسي ومبادئ العمارة وكل ما يلزم للاحتيا ايتدان لقبول الذي تحريه كلية الهندسة المعمارية جامعة دهب

اليوم	الفترة	الموضوع
اليوم الاول	فترة الاولى	شرح استخدام القلم و علاقته مع اليد و الترتيب على عمل خطوط مستقيمة و منحنيات و موجز و خطوط مسطرة و نهشير المنعقدة الاتجاهات من الفاتح إلى الخلف و العكس .
	فترة الثانية	تكتيف الاتجاهات للخطوط و تشددها في الطبيعة نعلم استخدام القلم أو المسطرة في تحديد الاتجاهات و مسطرة اليد لتك الاتجاهات على صفحة الرسم و اتجاه الضوء و تكون الظل .
اليوم الثاني	فترة الاولى	شرح و تطبيق رسم جرة .
	فترة الثانية	شرح و تطبيق طريقة رسم شرف مع أو جرتين جرة .
اليوم الثالث	فترة الاولى	تكتيف نسبة و تناسب ضمن مثل الواحد و بين الأشكال فيما بينها و اظهار تجويف الخرجية و الناقضية و شرح عن خط الأتقي و نقاط الفرار .
	فترة الثانية	شرح رسم كرسي مع التظليل .
اليوم الرابع	فترة الاولى	رسم الساحة الناقضية تحت عربي و اظهاره مصارياً بالظل و النور و الاخراج مع شرح نسبة التكبير .
	فترة الثانية	رسم و اخراج واجهة مصاربية و العناصر النباتية و الاشخاص و السيارات و غيرها من الاضافات .
اليوم الخامس	فترة الاولى	رسم و اكمل و تكبير بنسب مظلومة .
	فترة الثانية	رسم بيت ريفي و اخرجه مصارياً .

جنة الاشراف على الدورة

بسة وحدة نقابة المعلمين في كلية الهندسة المعمارية الدكتور ردة ديب  
بهندسة علا نصر عبد الله

الدورة التدريبية في كلية الهندسة المعمارية

الدورة التدريبية في كلية الهندسة المعمارية

ية



التراب على طرق اسخدام القلم وعلاقته مع اليد والتمررب على عمل خطوط مساقمة ومحنبات وءوار وخطوط مسهرة واهشبرات ومعدة الاءامات من الفاء إلى الفاهق وبالعكس

الاعرف على دراءات اقلام الرصاص .. شكل 2.1

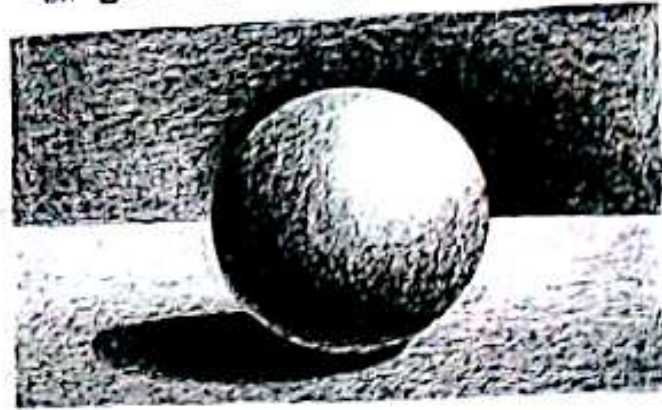

شكل 2

	9B		F
	8B		H
	7B		2H
	6B		3H
	5B		4H
	4B		5H
	3B		6H
	2B		7H
	B		8H
	HB		9H

شكل 1

شكل 4.3

الاعرف على الخطوط ..



شكل 3

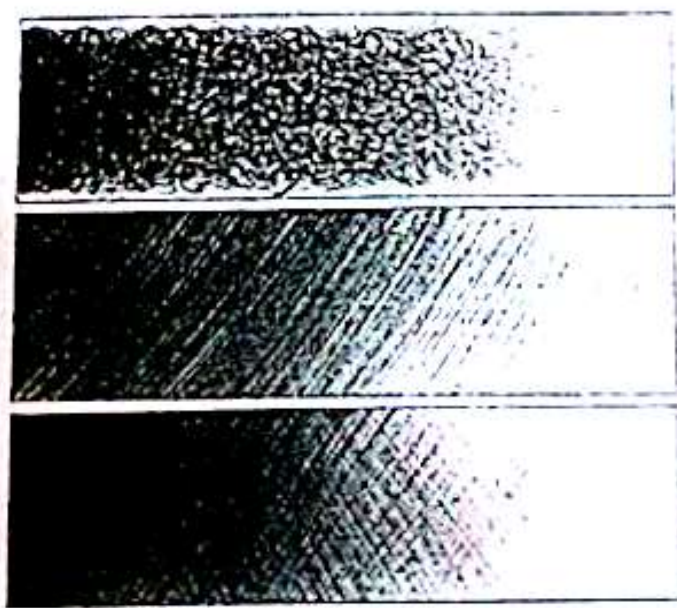

شكل 4

شكل ١١١١



شكل ١١١٢

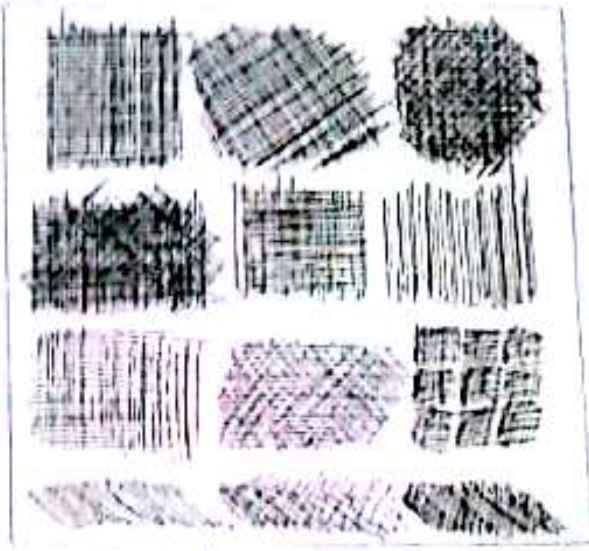

شكل ١١١٣

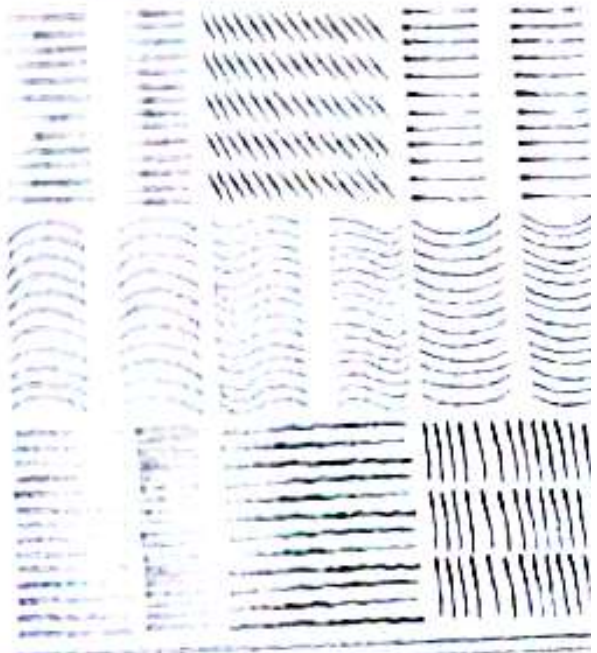

شكل ١١١٤

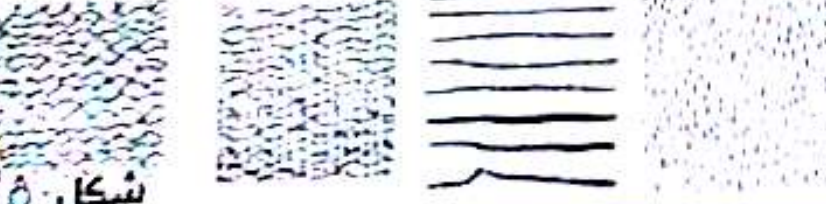
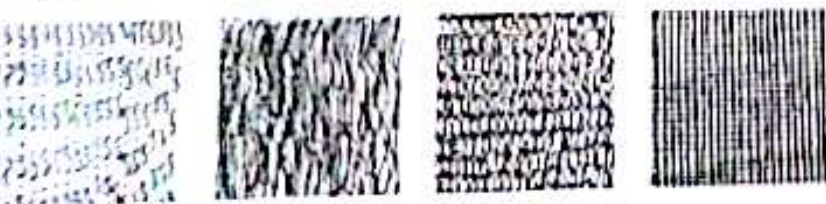
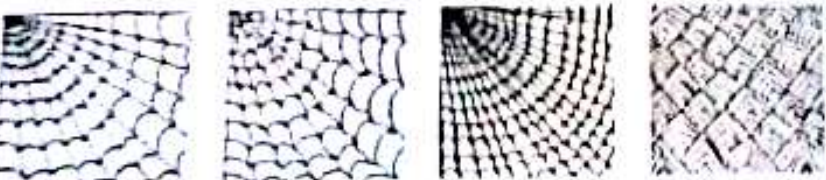

شكل ١١١٥

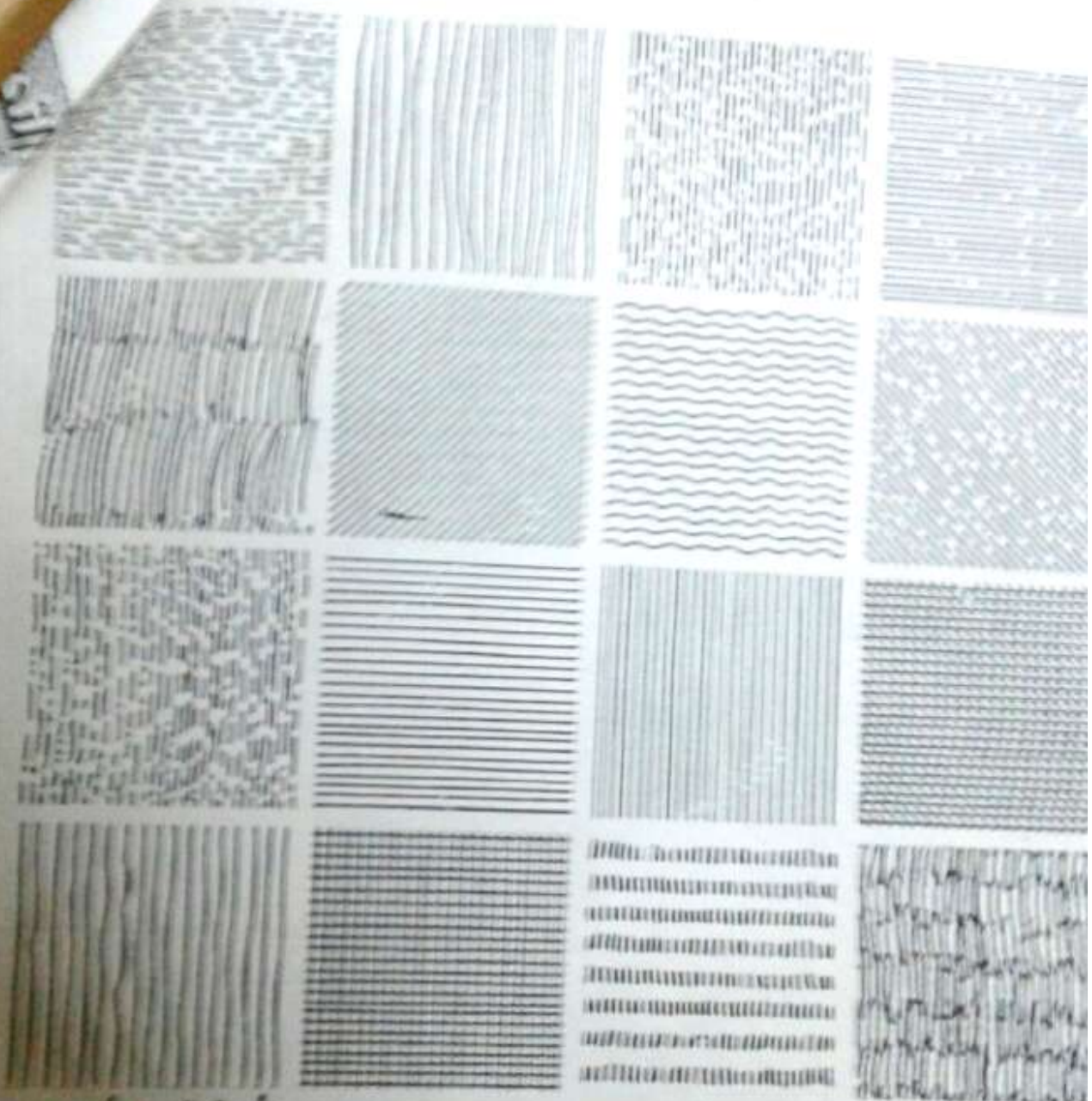

شکل - 6 -

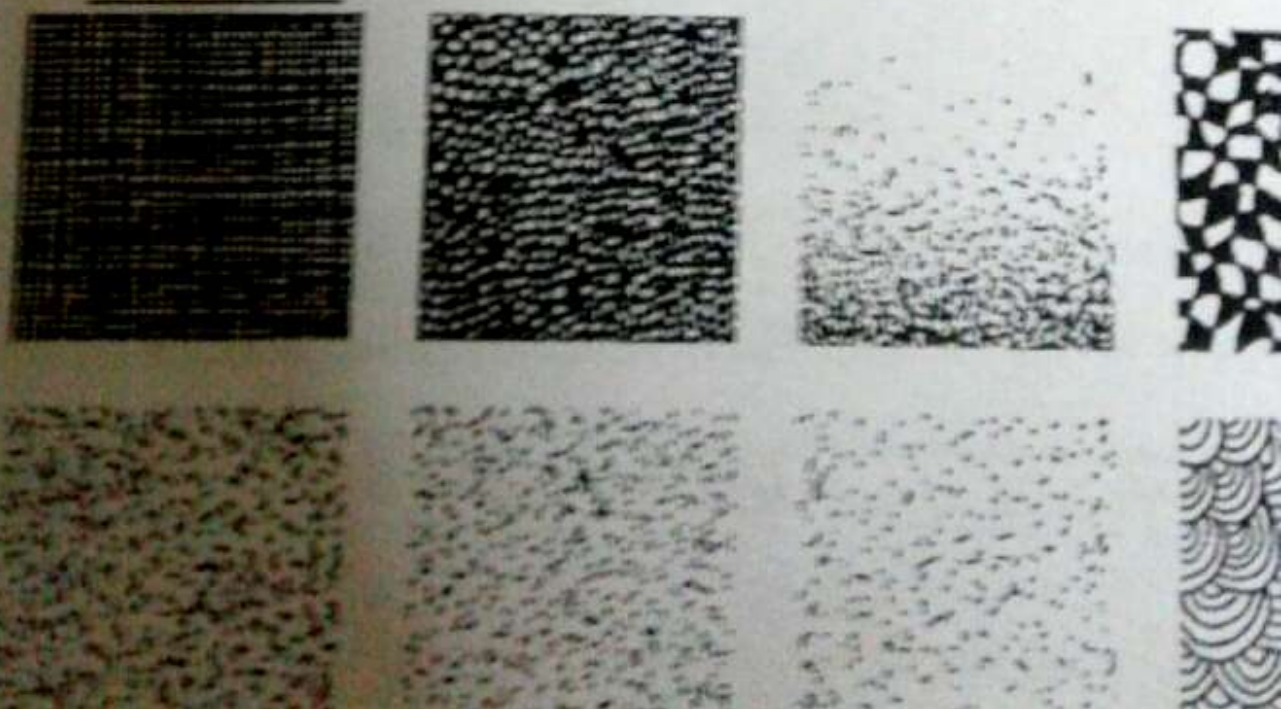

# شکل - 5

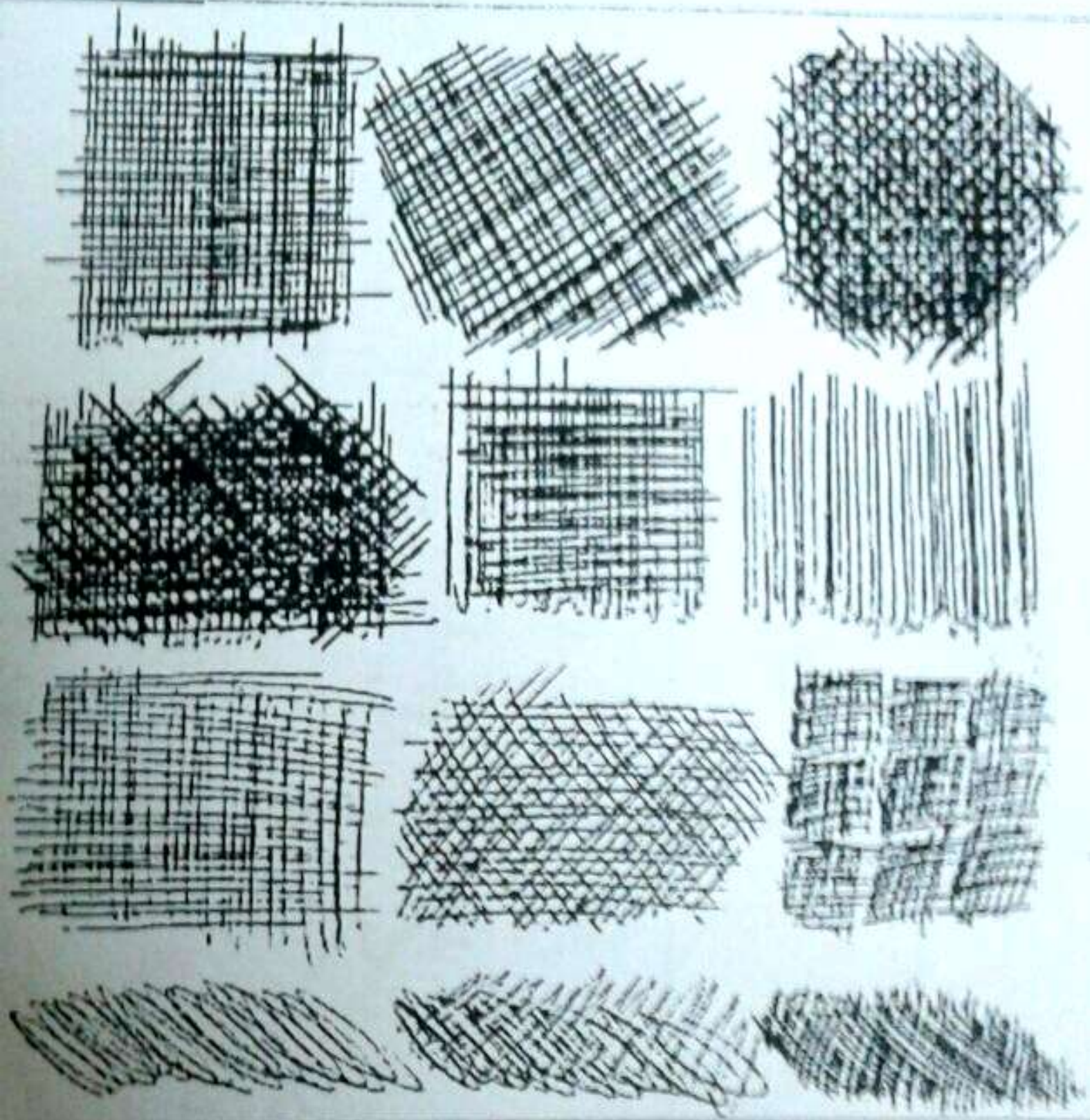

شکل - 7 -

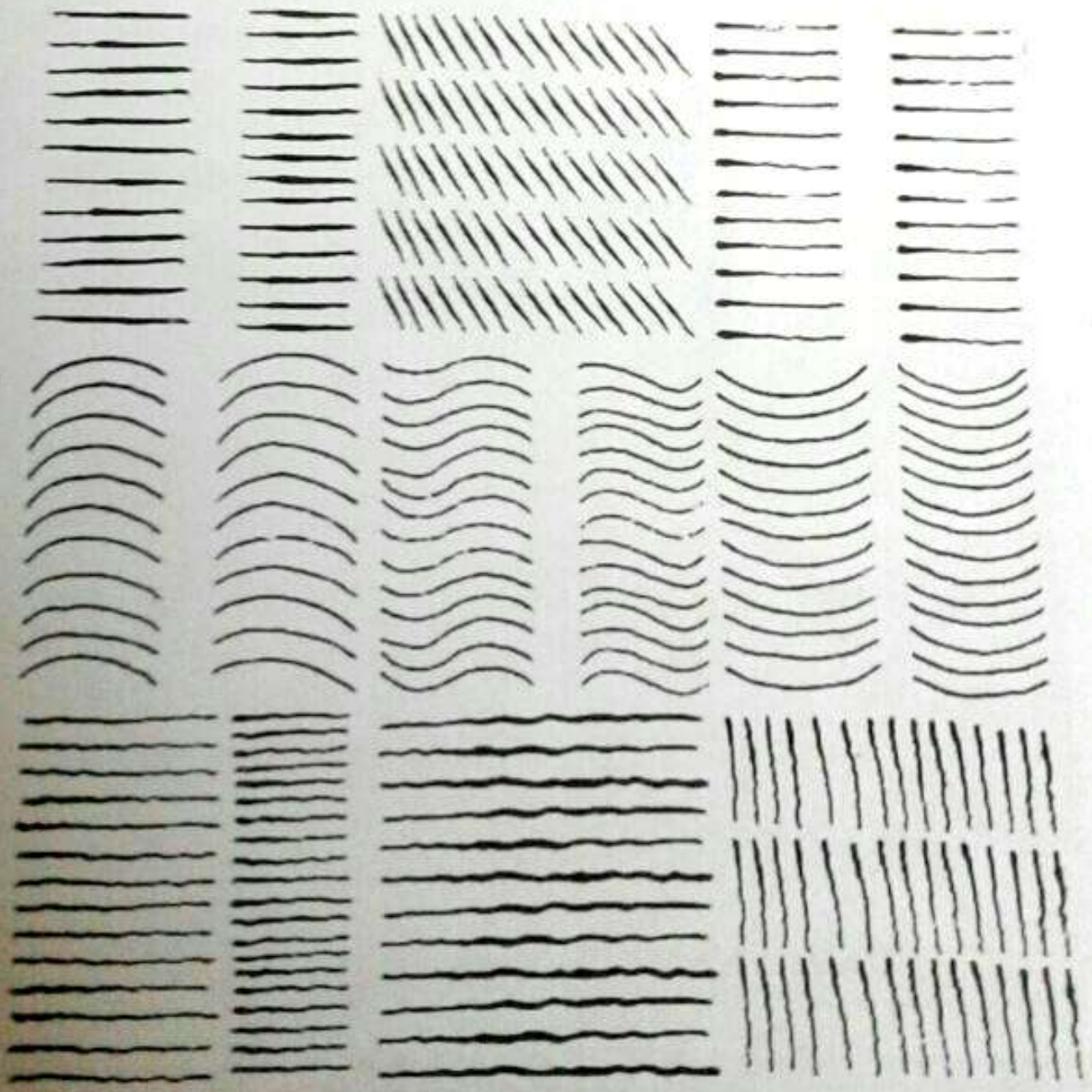
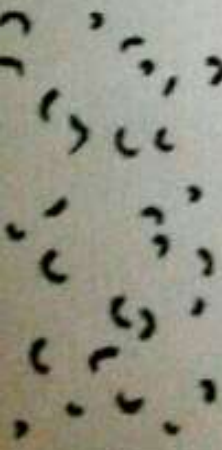



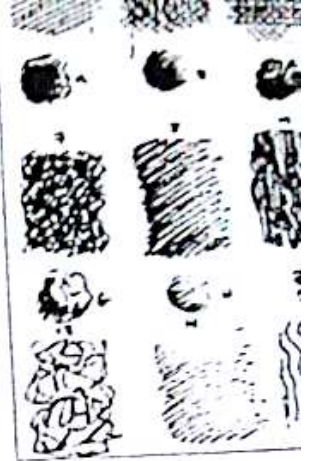
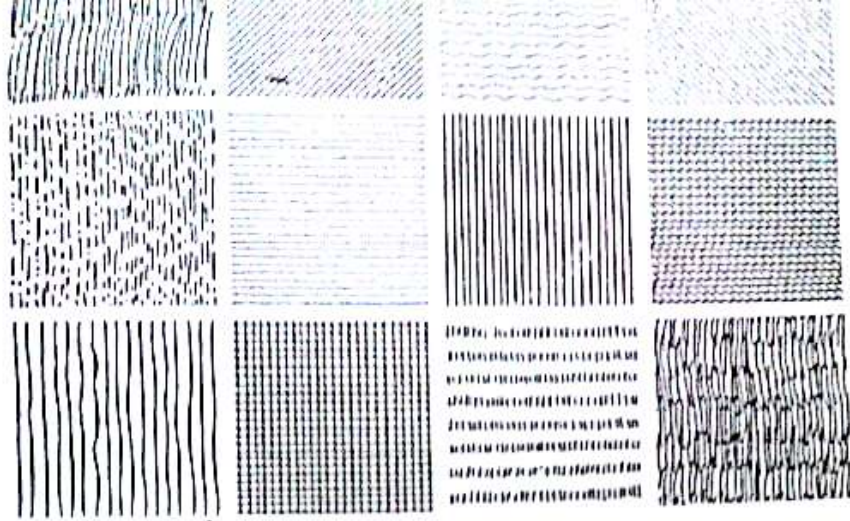

شكل -5-

شكل -6-

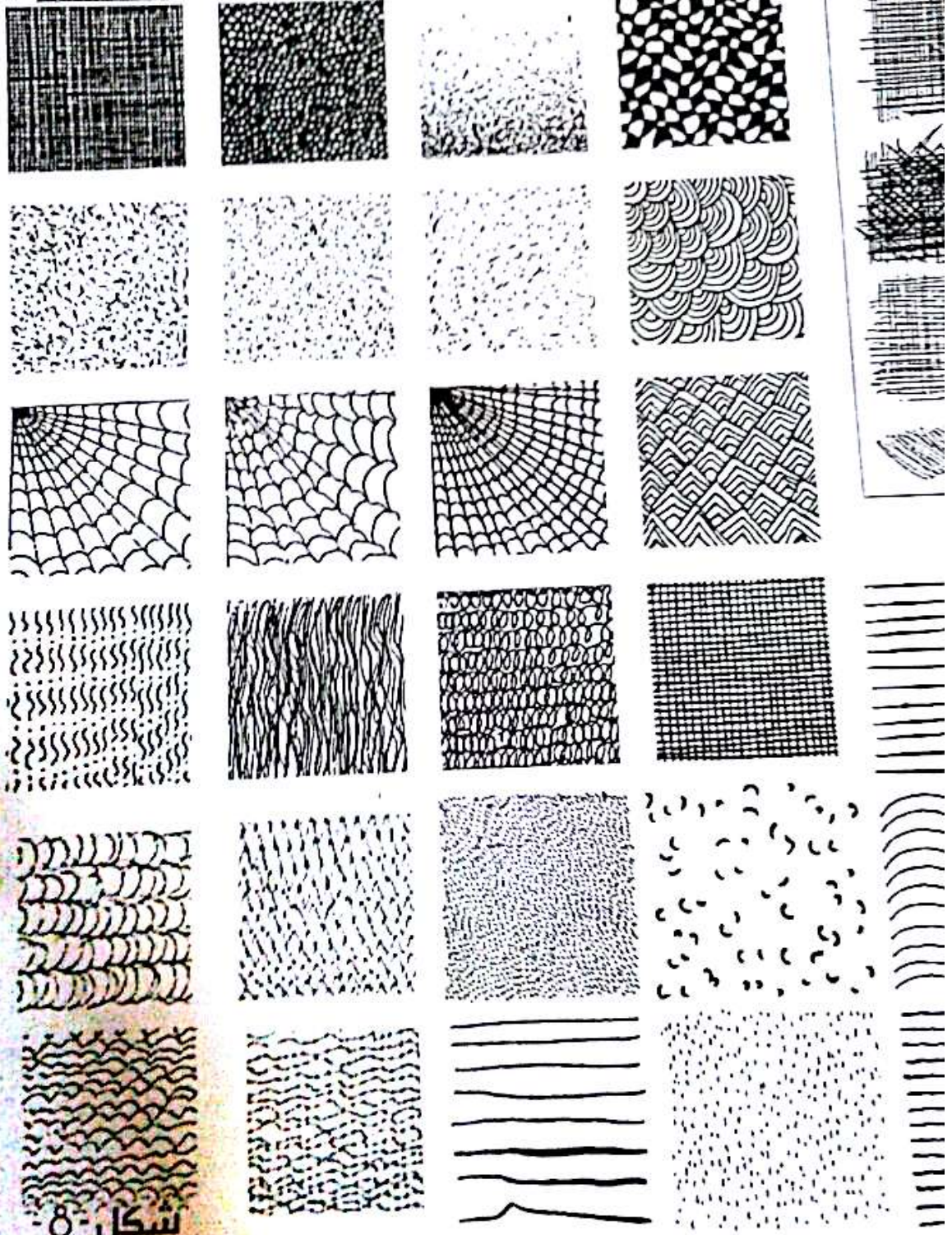

شكل -8-



المصطلح الهندسي على التفسيرات بالشكل وبخلافه وبمجموعة كما الدور الموجودة . تفسيرات تشاقلوية الفية  
معدنية ( حسب النموذج المرفق

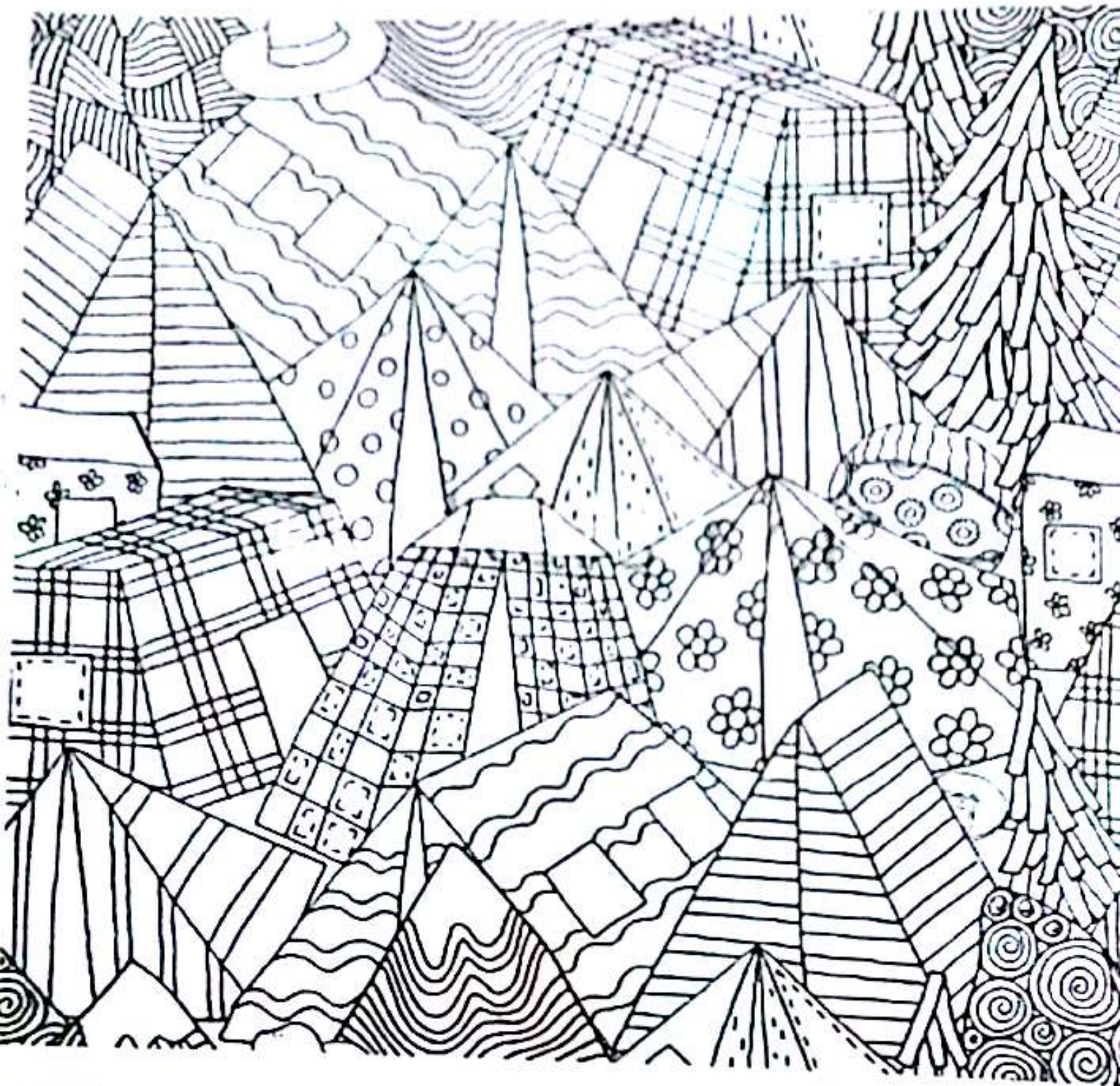

شكل ٩٠ -



تطبيقات على رسم الكرات والمكعبات والاسطوانات . شكل 11-12-14

تطبيقات على رسم الكرات والمكعبات والاسطوانات . شكل 11-12-14



شكل 11

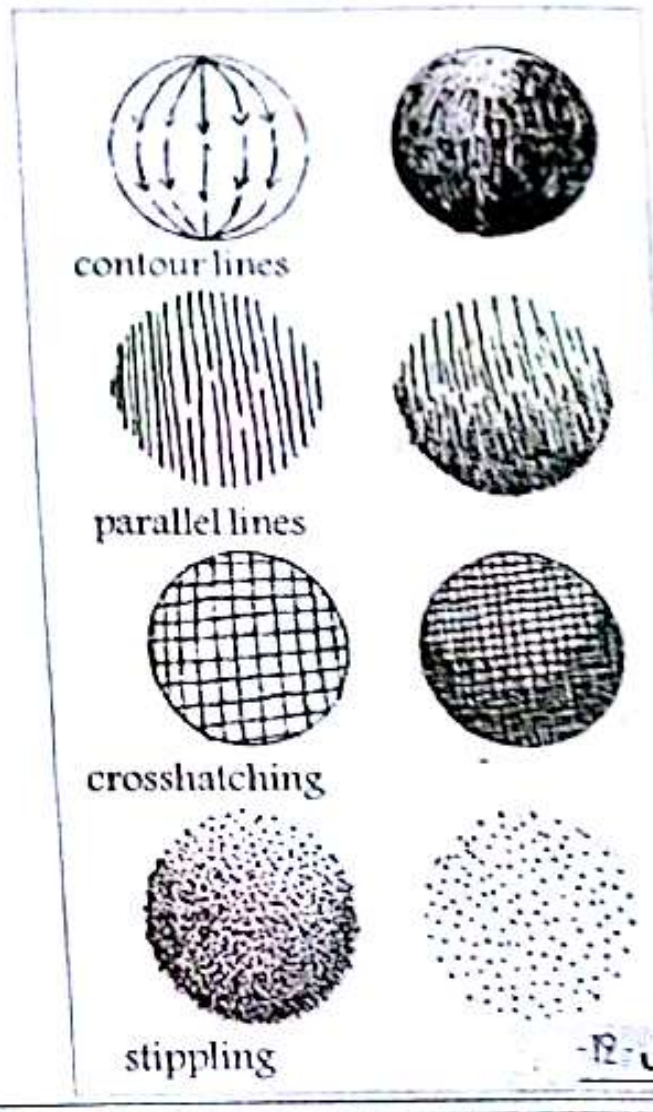
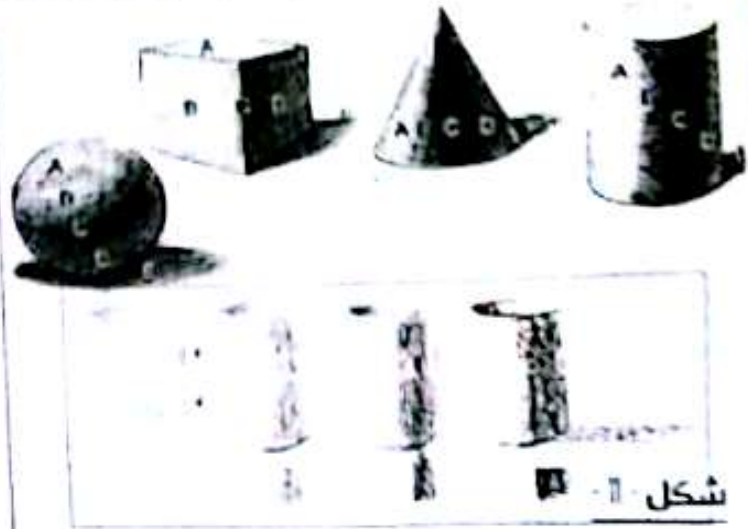

شكل 12

لها في الطبيعة وتعلم استخدام القلم أو المسطرة في تحديد  
 نهايات على صفحة الرسم واتجاه الضوء وتكون النور

ت والمكعبات والاسطوانات ... شكل - 13.12.1 - 14

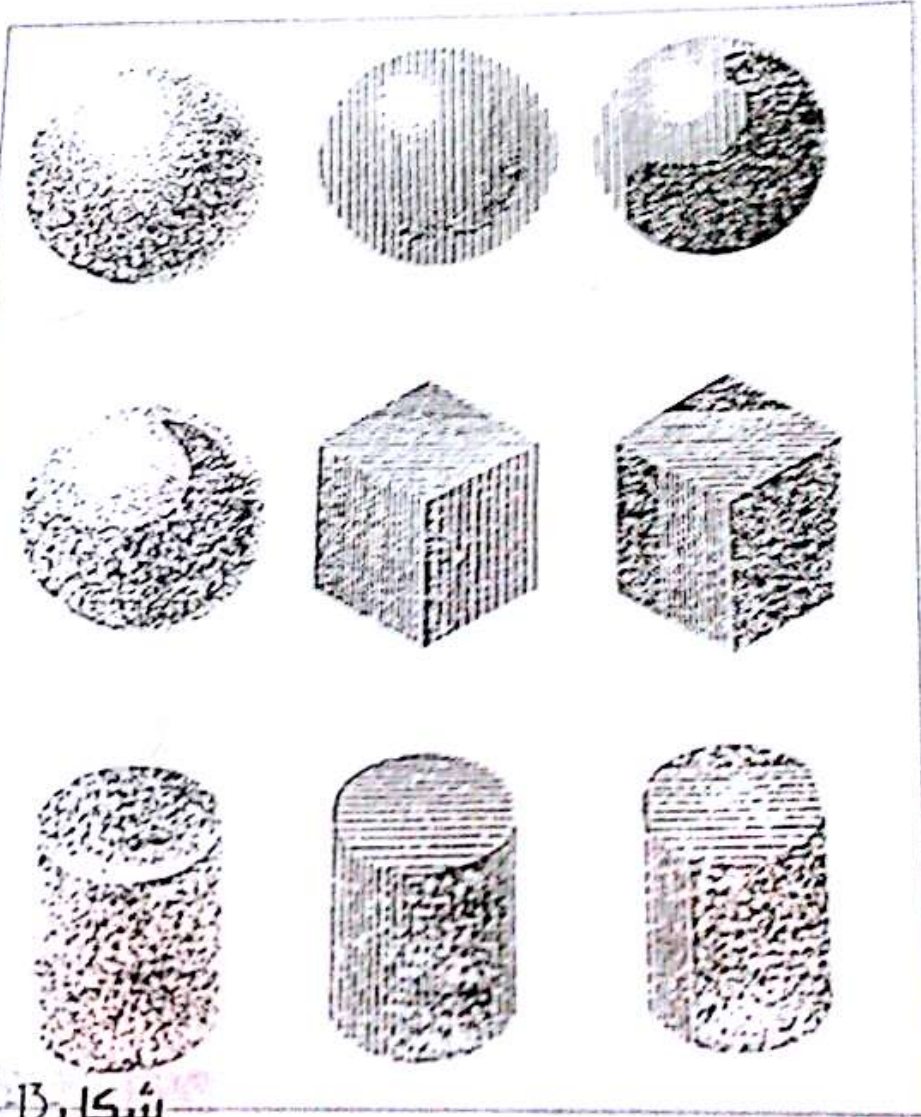

شكل 13

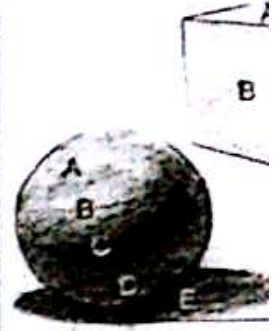
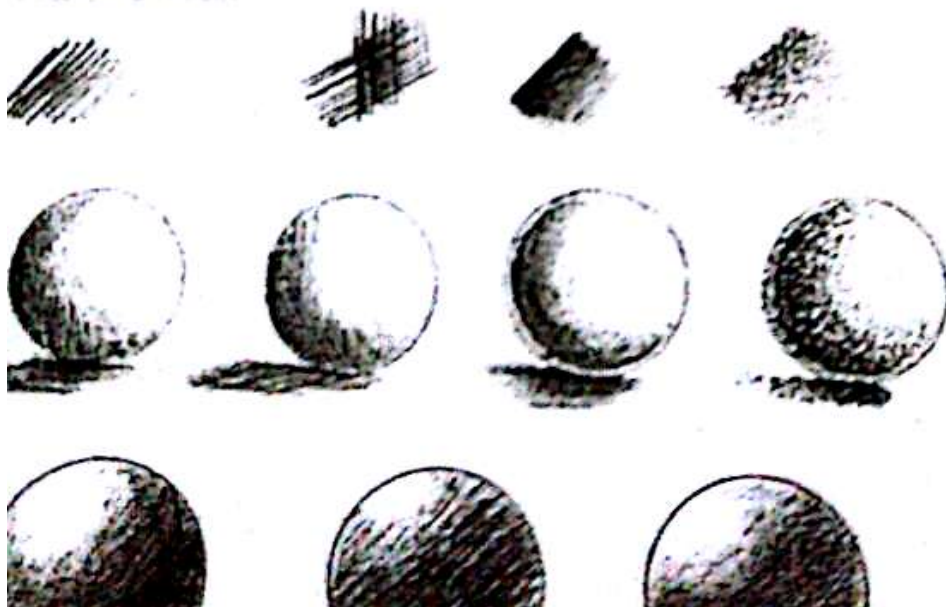

cont



par

cros

التدريب على التطبيقات الهندسية وتصميمها للمخاطبة وفقاً للمواد التالية - أشكال - 15 -

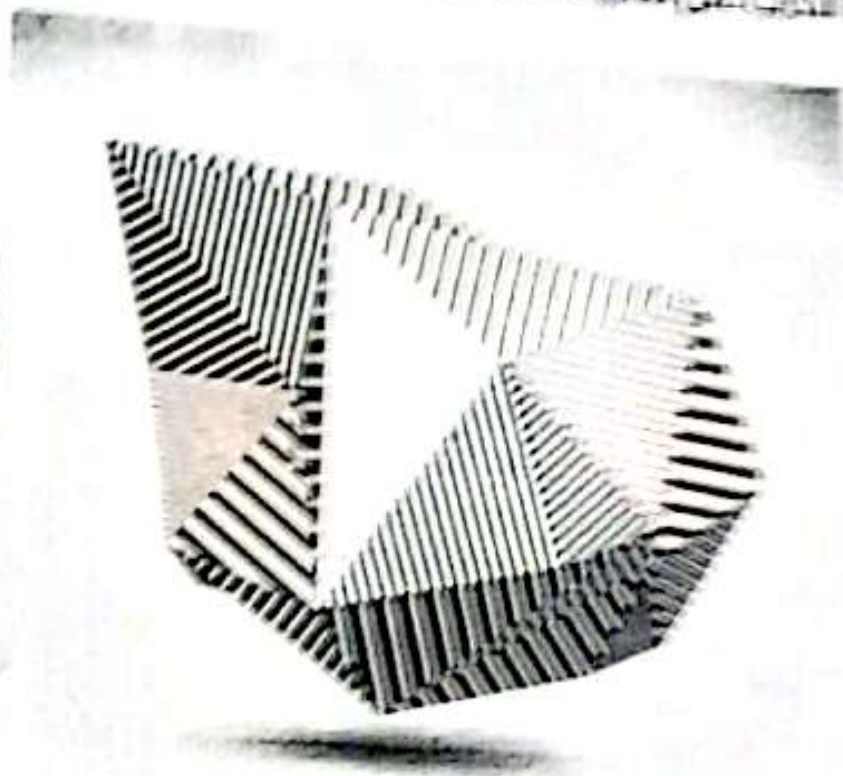

شكل 15

تدريب على رسم الكرات والندسطوانات والمكعبات .. أشكال - 16 -

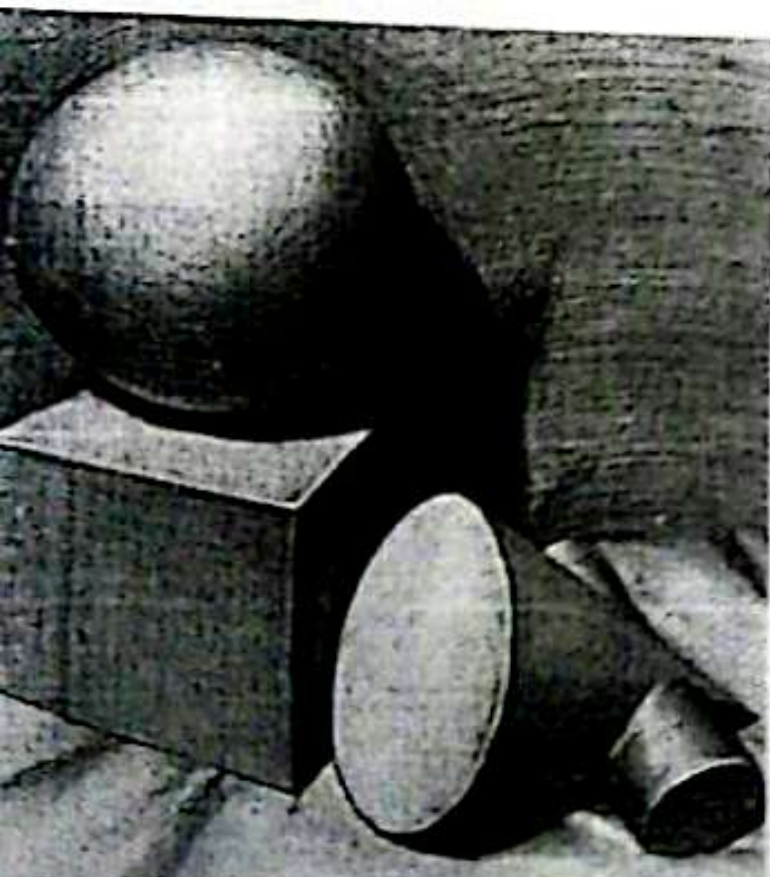

شكل 16





# الأسبوعيات الظل والنور . التعلم على محاور التناظر ورسم الجرة (نقل من الواقع)

## الظل والنور

شكل 2.1

منبع الضوء



شكل 2 - 9

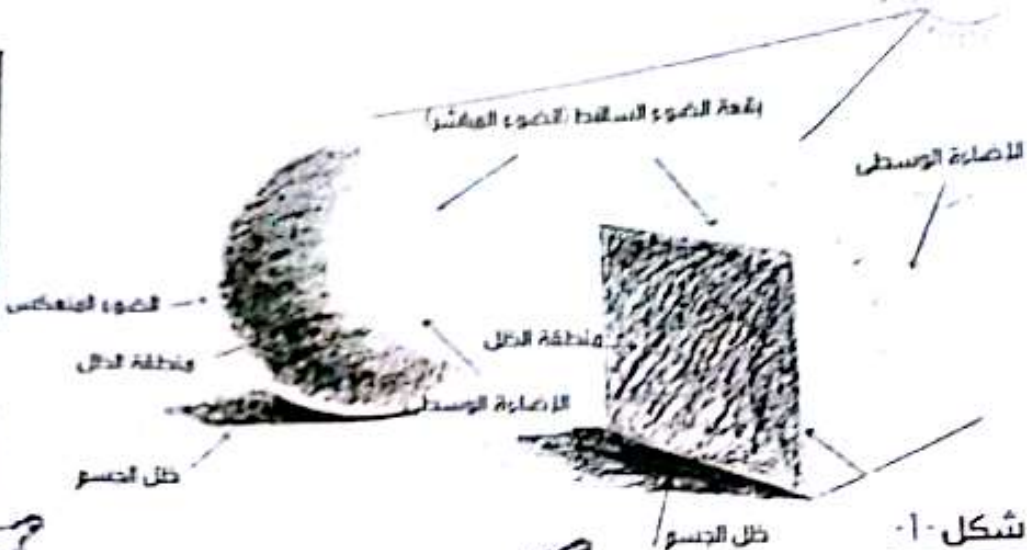

شكل 1 - 1

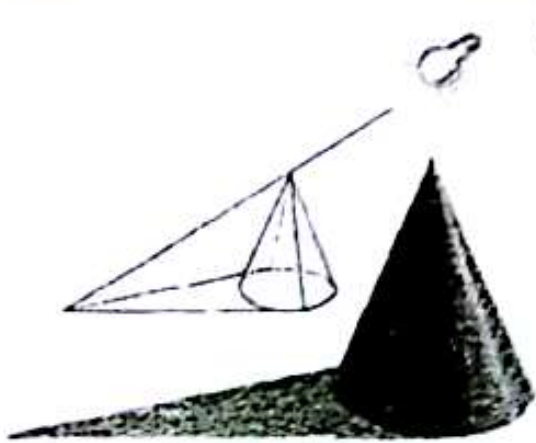
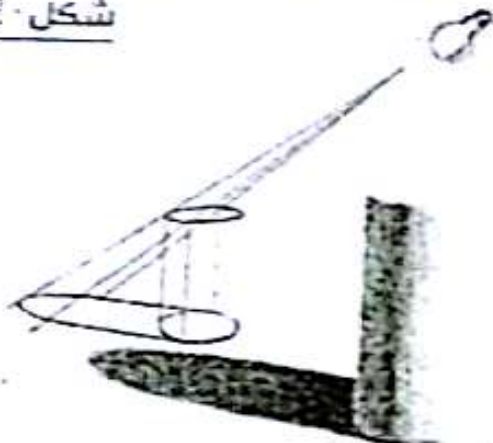

شكل 3 - 3

## شرح حول محور التناظر - محاور تأسيس شكل الجرة ... شكل 5.4

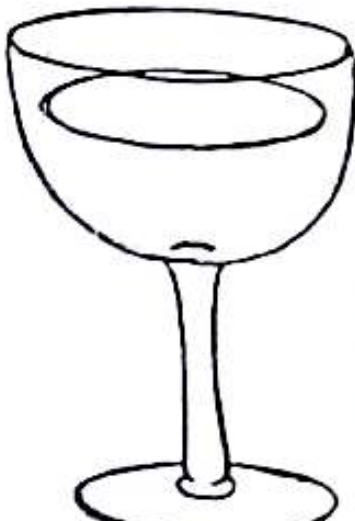
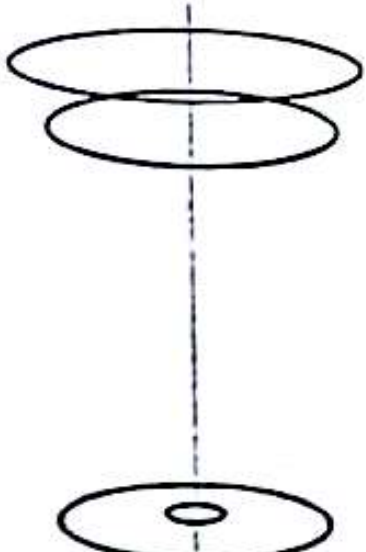
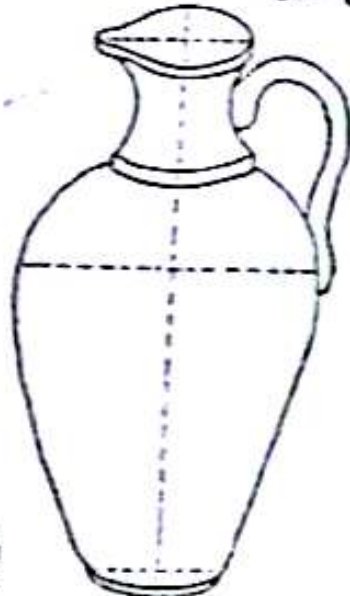

شكل 5 - 5

4 - 4

شكل 5-5

رسم الحرة (نقل من الواقع)



4

3

2

شكل 5



شكل 6



شكل 6-7

تدريبات إضافية ..



شكل 7



شكل 8

ملاحظة التركيز على لوحة الرسم كخلاصة اللوحة أثناء الرسم

الدورة التدريبية في كلية الهندسة المعمارية





2

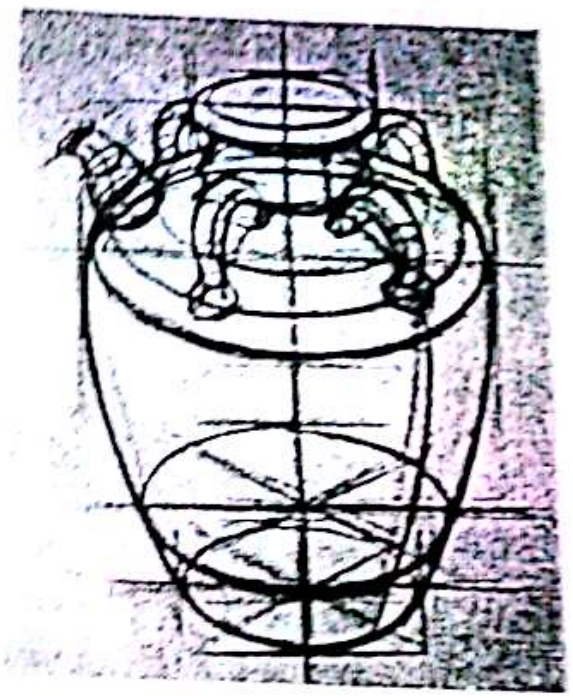
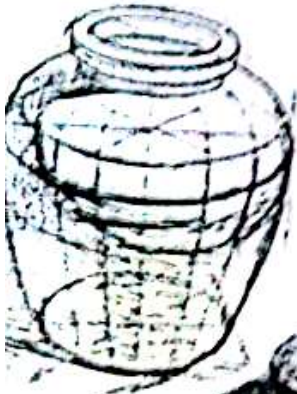

شکل - 5 -

1

شکل - 6 -

شکل

تدریبات إضافية..



اشكال 9

شرح طريقة رسم جرة مع شرشف - نقل من الواقع



شكل 9-

التدريب المنزلي

التدريب على رسم عدة اشكال مع بعضها البعض مع شرشف وفقا للماذج التالية ... اشكال 10-

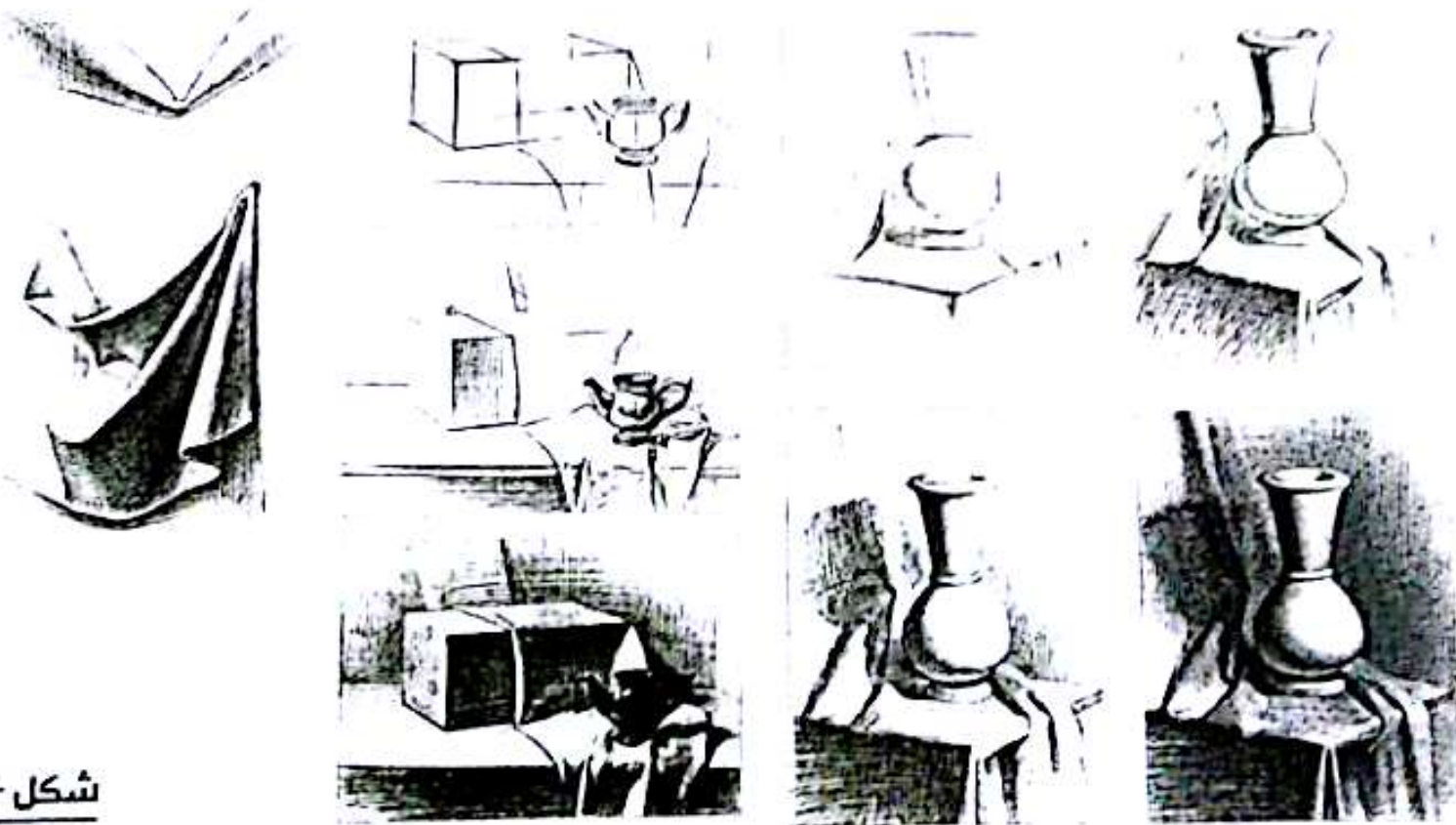

شكل 10-

اشكال 9

وانتج

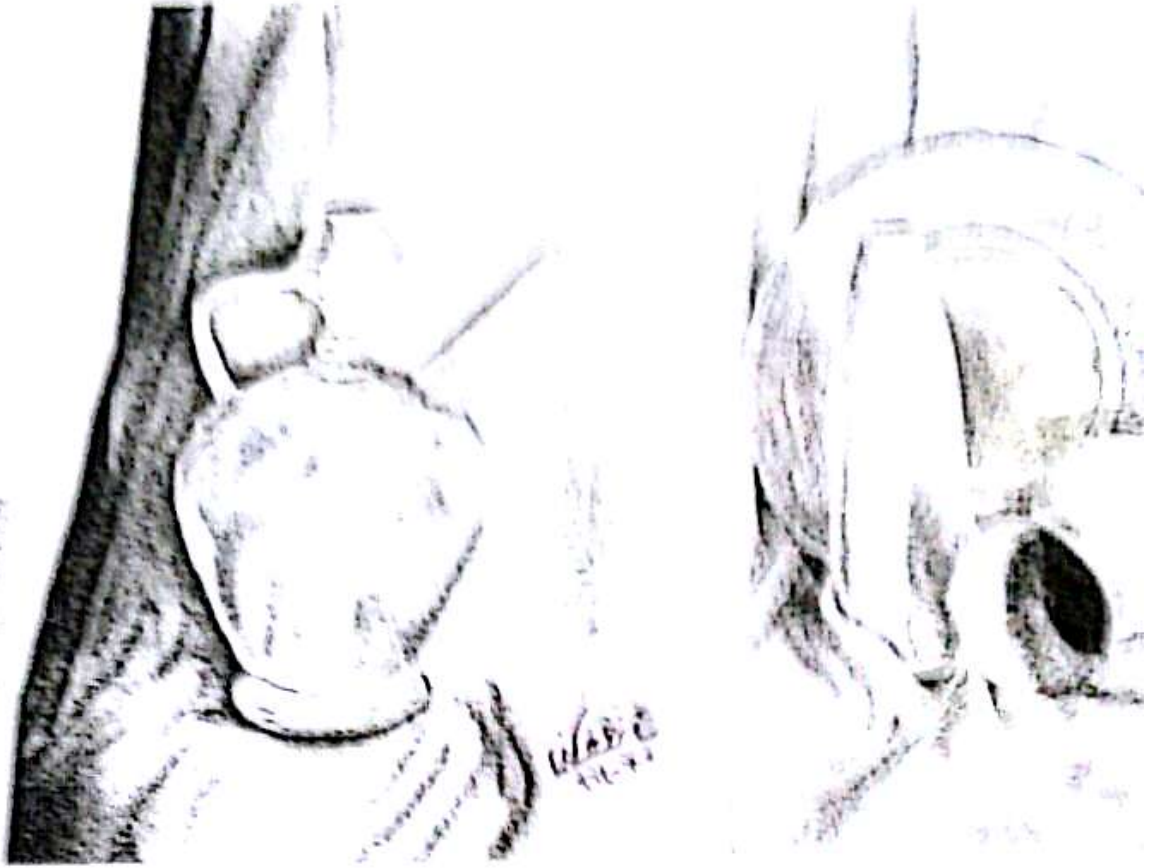

شكل - 9 -

للمهذج التالية ... اشكال - 10 -



بعض بعضهما البعض

اشكال 9-

شرح طريقة رسم جرة مع شرشف - نقل من الواقع -

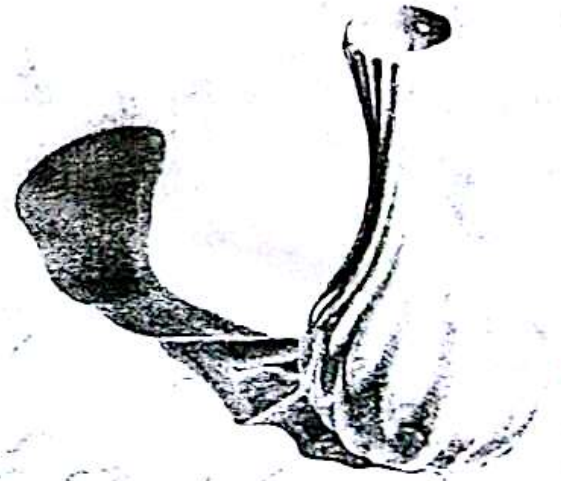
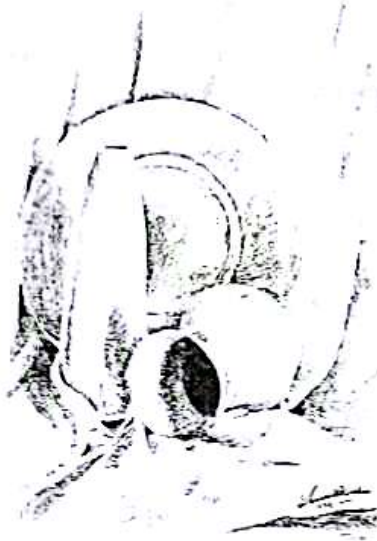
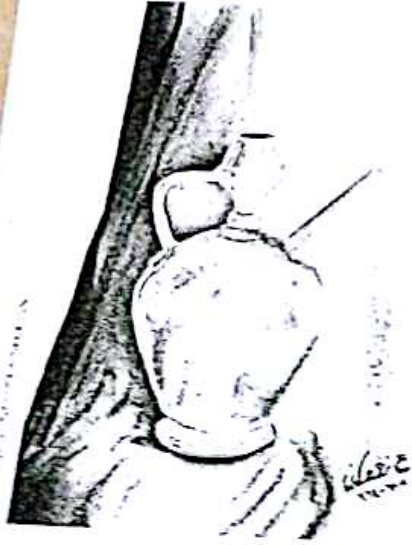

شكل 9-

بيت المنزلي

ب. على رسم عدة أشكال مع بعضها البعض مع شرشف وفقا للنماذج التالية ... أشكال 10-



التدريب على رسم عدة أشكال مع بعضها البعض مع شرحها وفقا للنماذج التالية ... أشكال -10-

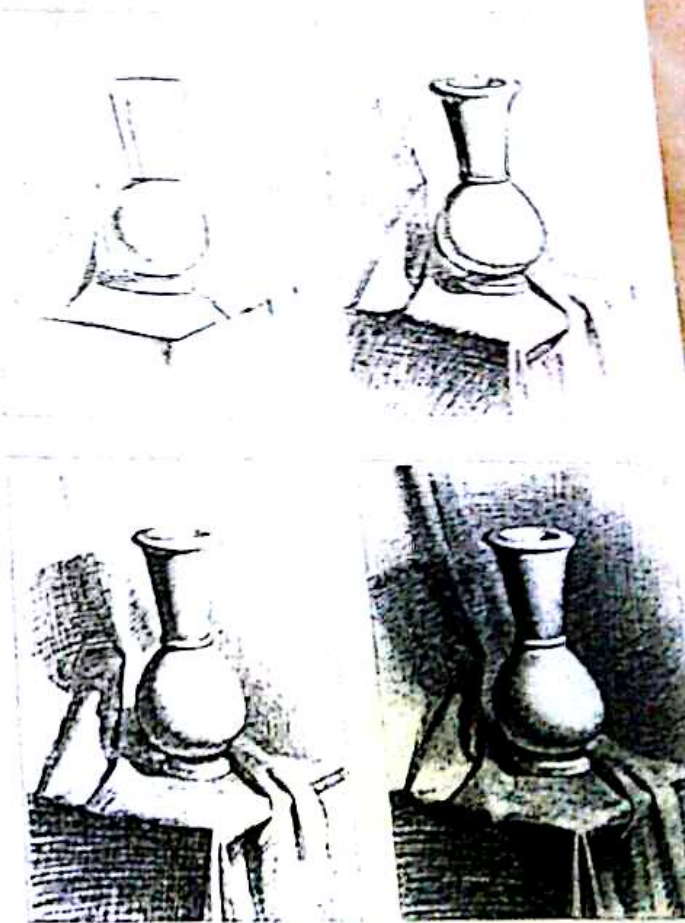

شكل -10-

رسم عدة اشكال مع بعضها البعض مع شرح وفقا للنموذج التالية شكل 1



ملاحظة  
التركيز على نسب  
النقل الصحيحة  
من الواقع  
التركيز على لوحة  
الرسم نظيفة  
للوحدة أثناء الرسم



شكل 1

## تدريبات إضافية

رسم عدة أشكال مع بعضها البعض مع شرشف وفقا للنماذج التالية... أشكال - 11 -



ملاحظة:  
- التركيز على نسب  
النقل الصحيحة  
من الواقع  
- التركيز على لوحة  
الرسم نظافة  
اللوحة أثناء الرسم



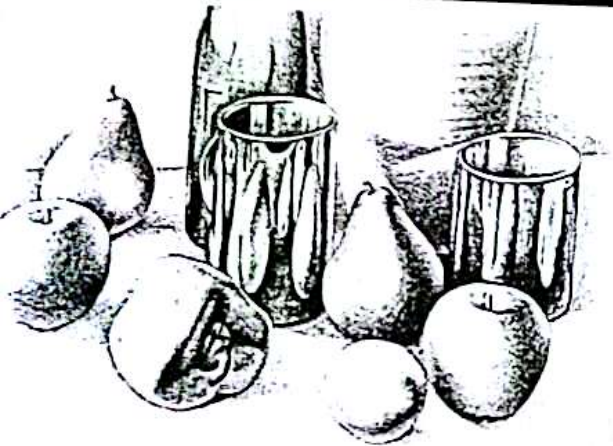
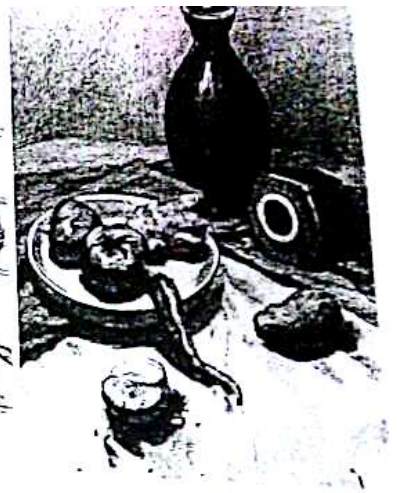
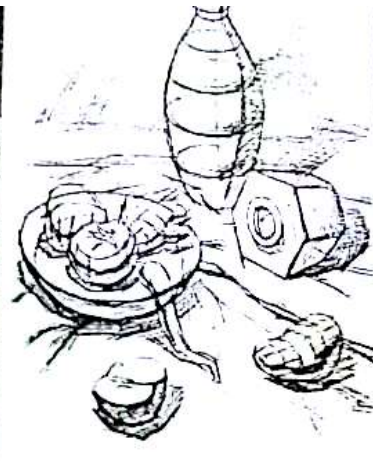

شکل - ۱۱



مبادئ النسبة والتناسب ضمن الشكل الواحد وبين الأشكال فيما بينها ولاظهار الحجم والارتفاع

رسم منظور بنقطتي فرار

مع المنظور بفرقتين  
 منظور بنقطتي فرار  
 هذا المنظور هو الذي يستخدمه المصور الفوتوغرافي عند تصوير الأشياء في الطبيعة  
 هذا المنظور هو الذي يستخدمه المصمم المعماري عند رسم المخططات المعمارية  
 هذا المنظور هو الذي يستخدمه المصمم الفني عند رسم المناظر الطبيعية

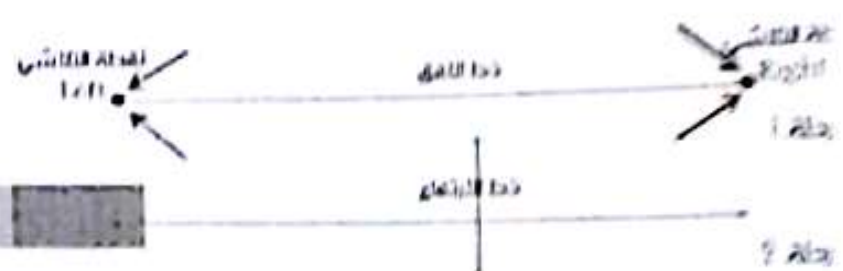
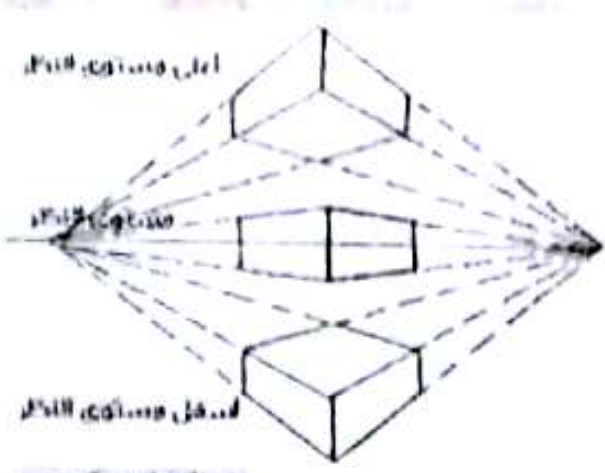

تدريب (رسم مكعب بنقاط الفرار)

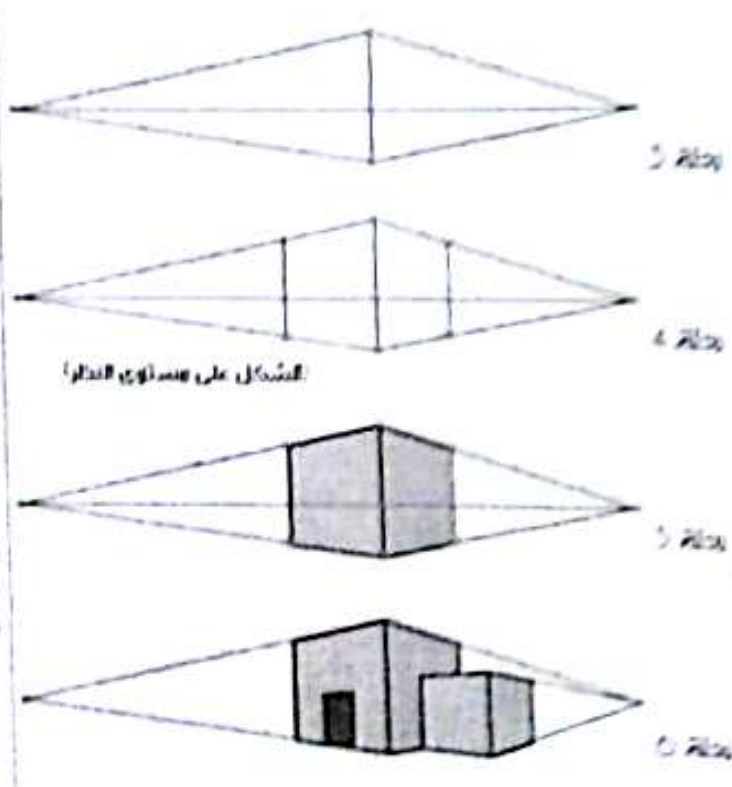
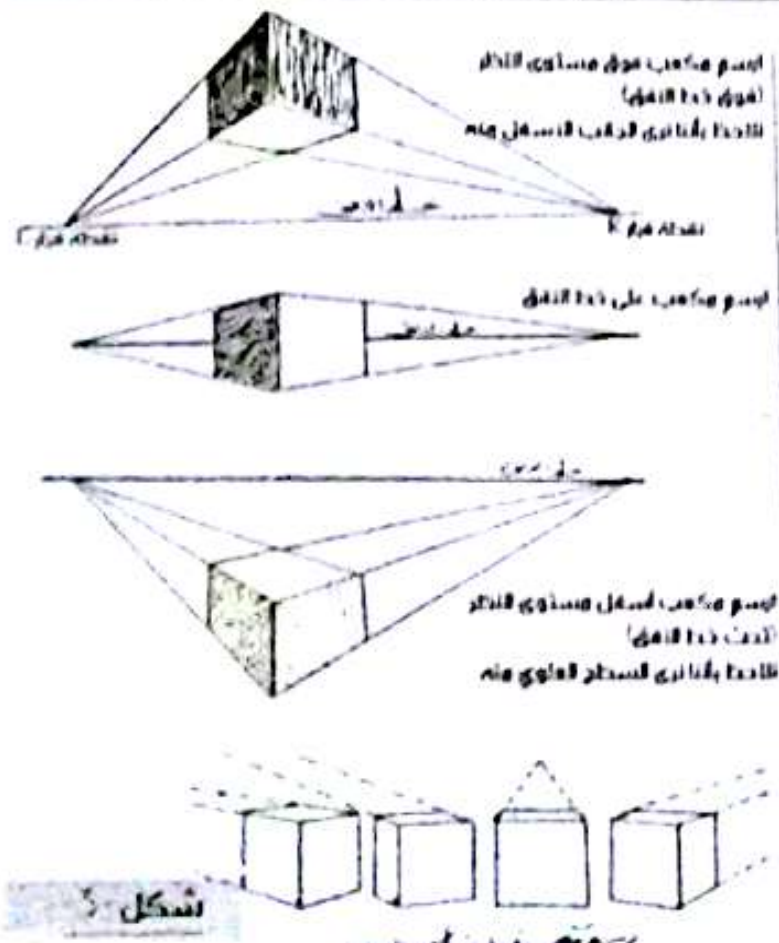

شكل 2

شكل 1

شكل 1

المنظور المتوازي (المنظور الأفقي)

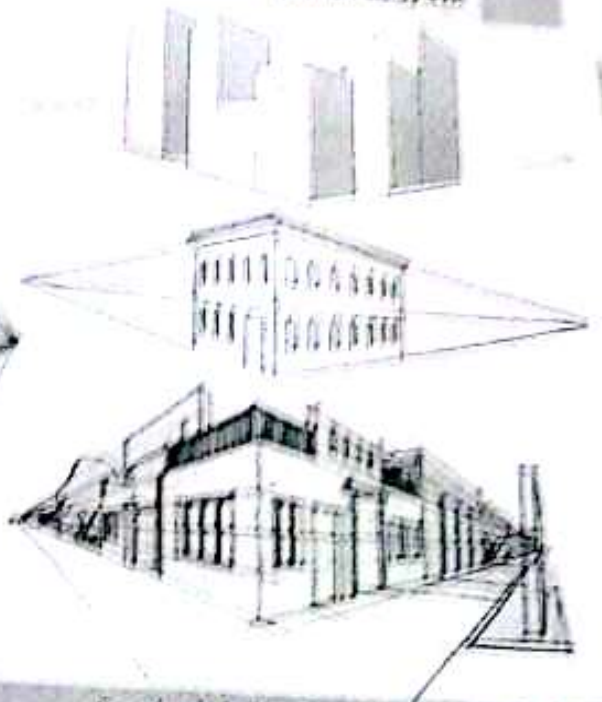
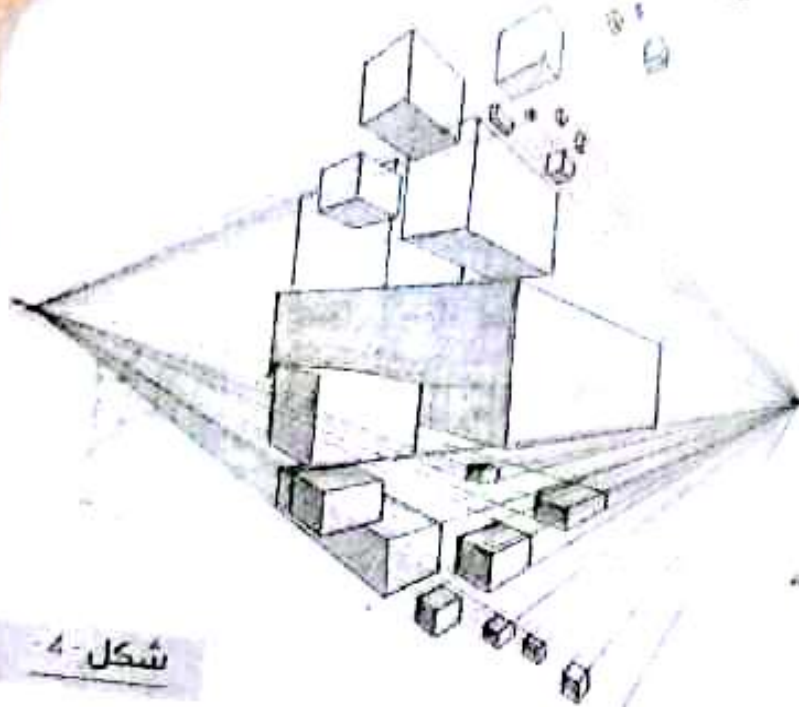

شكل 4

شكل 1.6.5

المنظور المتوازي (المنظور الأفقي)

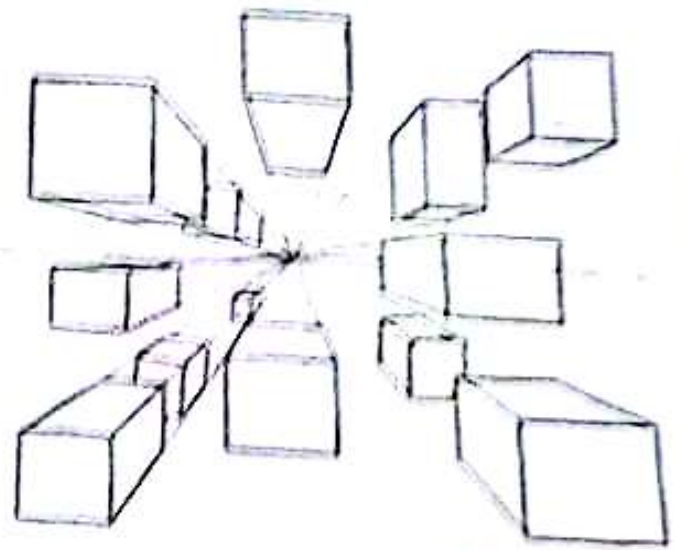
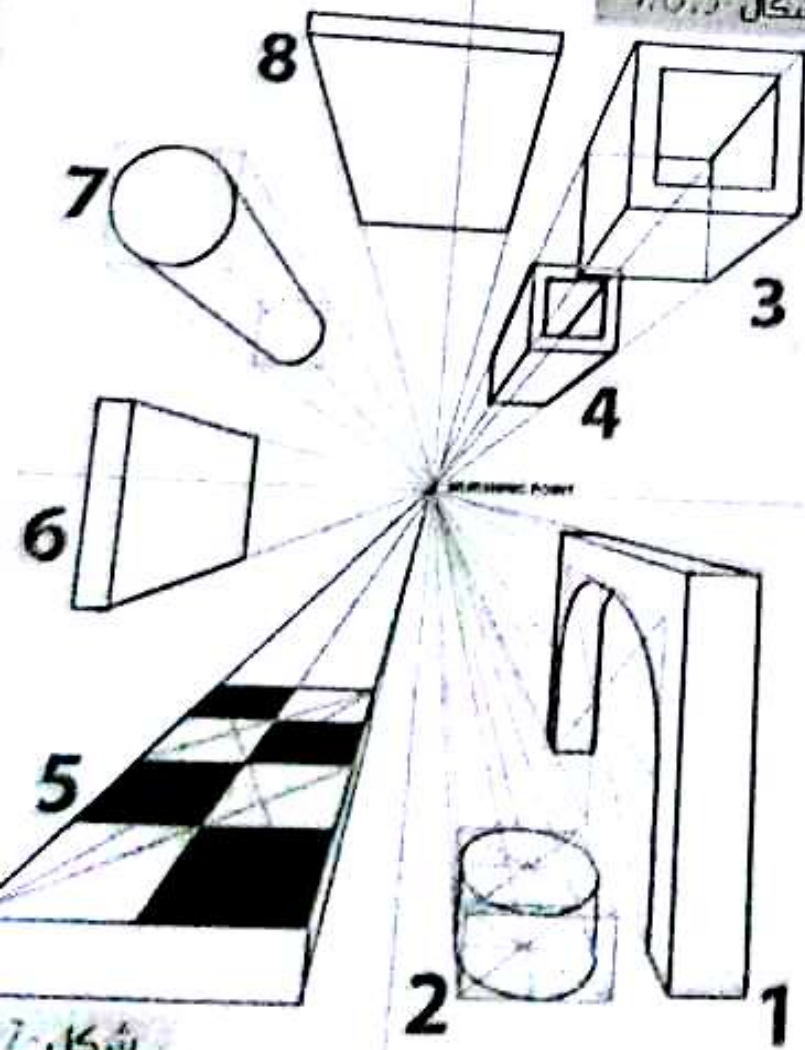

شكل 5

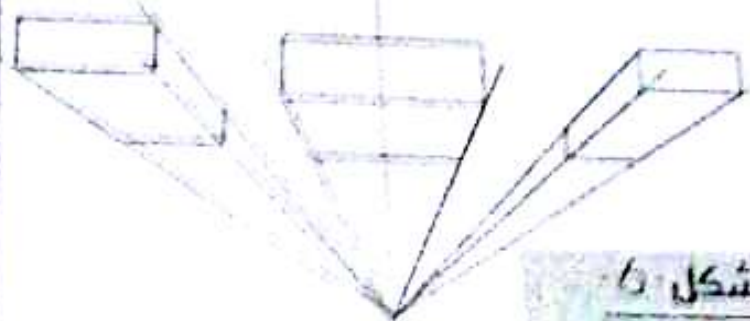

شكل 6

شكل 7



شكل - ١٠



شكل - ١١

الدورة التدريبية في كلية الهندسة المعمارية

شکل ۱۰ - خیابان و ساختمان‌های مدرن



شکل ۱۱

شکل ۱۱ - خیابان و ساختمان‌های سنتی

الدورة الأولى من الدورة الأولى



شكل

الدورة الأولى

مختلفة النسبة والتقسيم ضمن الشكل الواحد ولا يوجد على الشكل من الأجزاء

رسم كرسي (نقل من الواقع) شكل ١

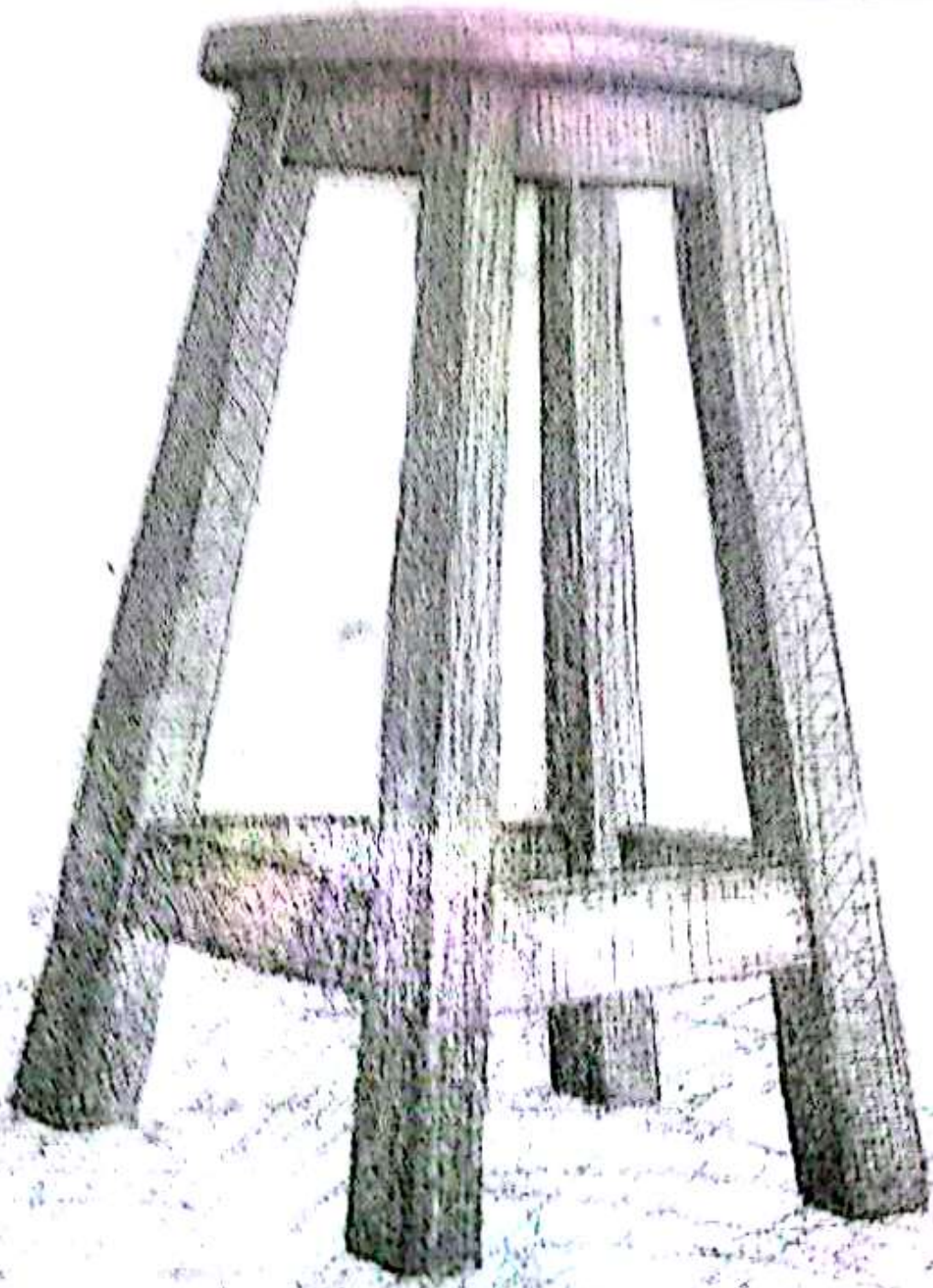

شكل ١

الدورة الخامسة في كلية الهندسة

الدورة الخامسة في كلية الهندسة

التدريب المنزلي

رسم كرسي 20 عدة أشكال بواقعا



شكل ب

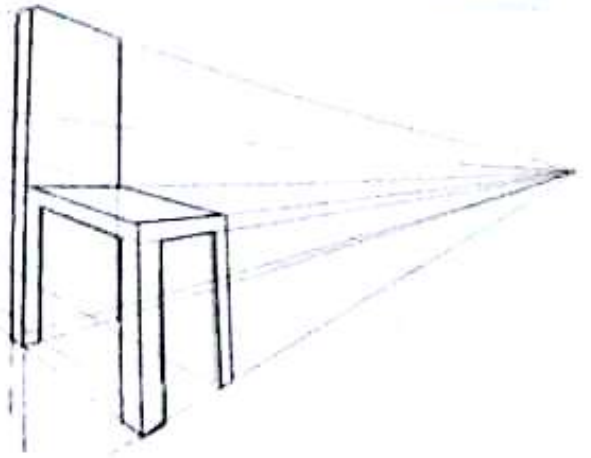

تدريبات إضافية

النقل من الواقع

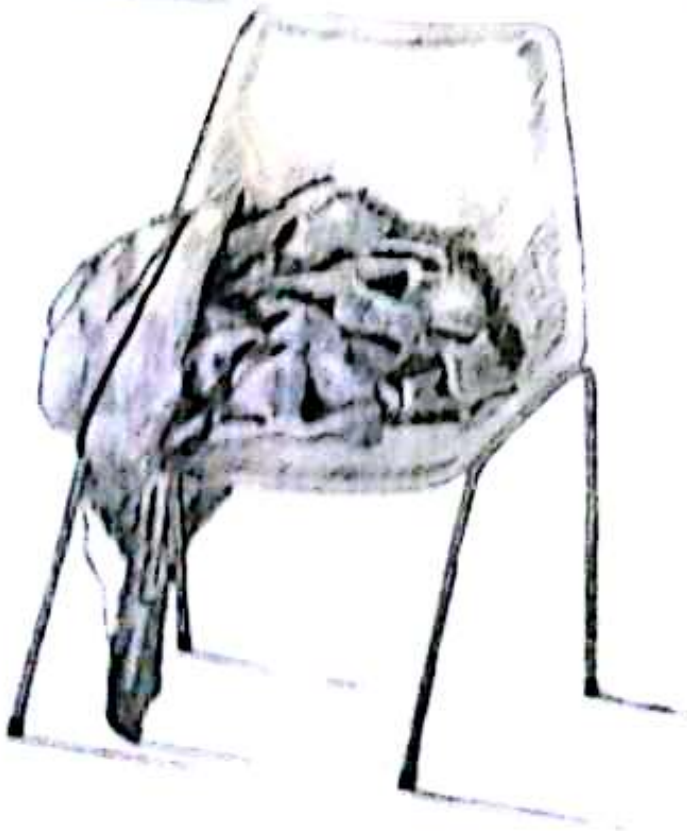

شكل د



الدورة التدريبية في كلية الهندسة المعمارية

التدريب على الرسم بأشخاص وأشجار وأعمدة إنارة محترها الهقياس. واضماره معماريا بالظل والنور والإخراج مع شرح نسبة التكبير

رسم صورة لحرارة قديمة (من الورقة) .. شكل 1



شكل 1-





www.shutterstock.com 356137867



تدريب على مسر طاباق ديمسقية قديمة الموضوعة على الصفحة الخاصة بالدورة

شكل 2

الدورة التدريبية في كلية الهندسة المعمارية

التدرج واحدة معمارية والعناصر البنائية والبيئية وغيرها من الخصائص

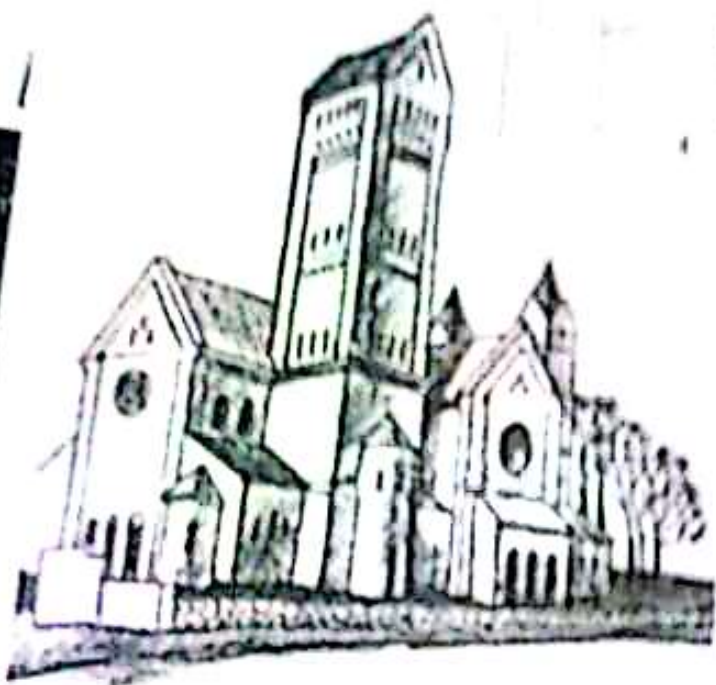

شكل 4-



شكل 5-

رسم صورة لبيت عربي داخلي (من الورقة) شكل ١٠

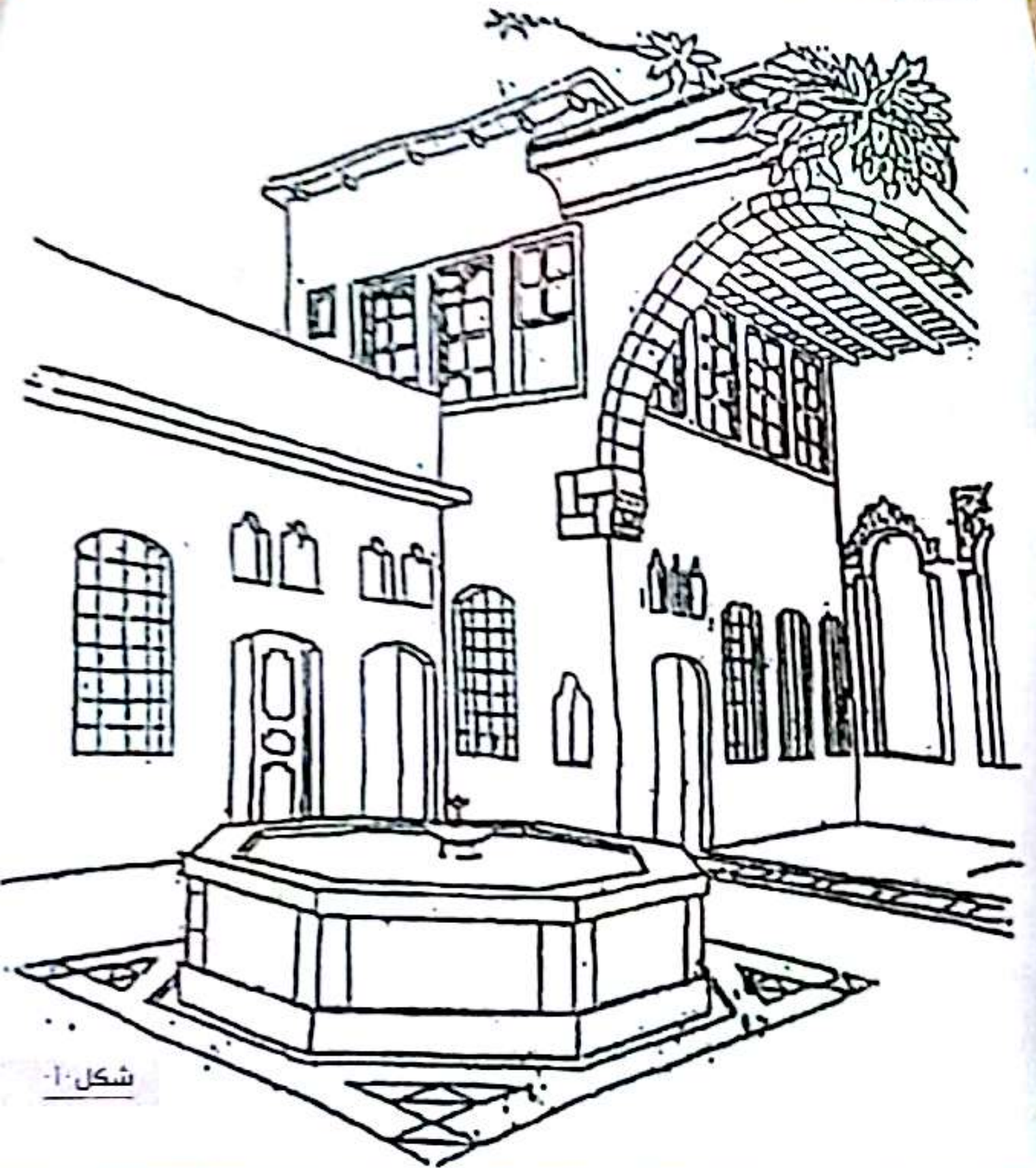

شكل ١٠

الدورة التدريبية في كلية الهندسة المعمارية

شكل ب

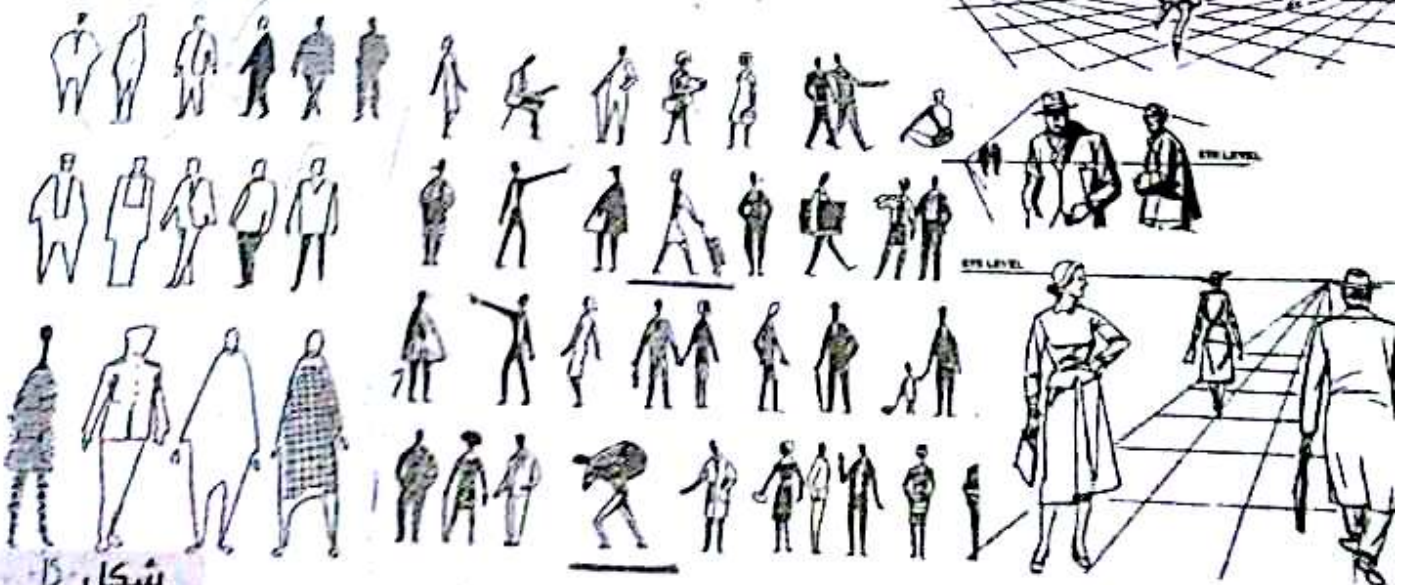
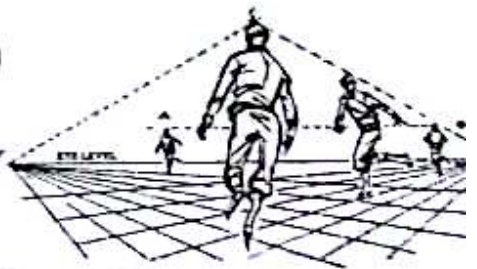
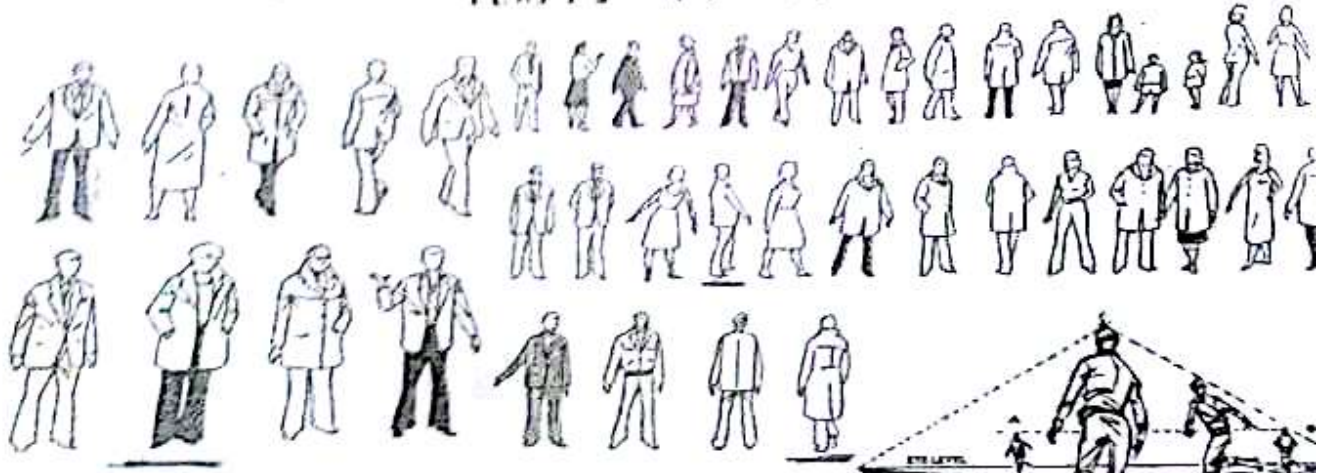

شكل ب

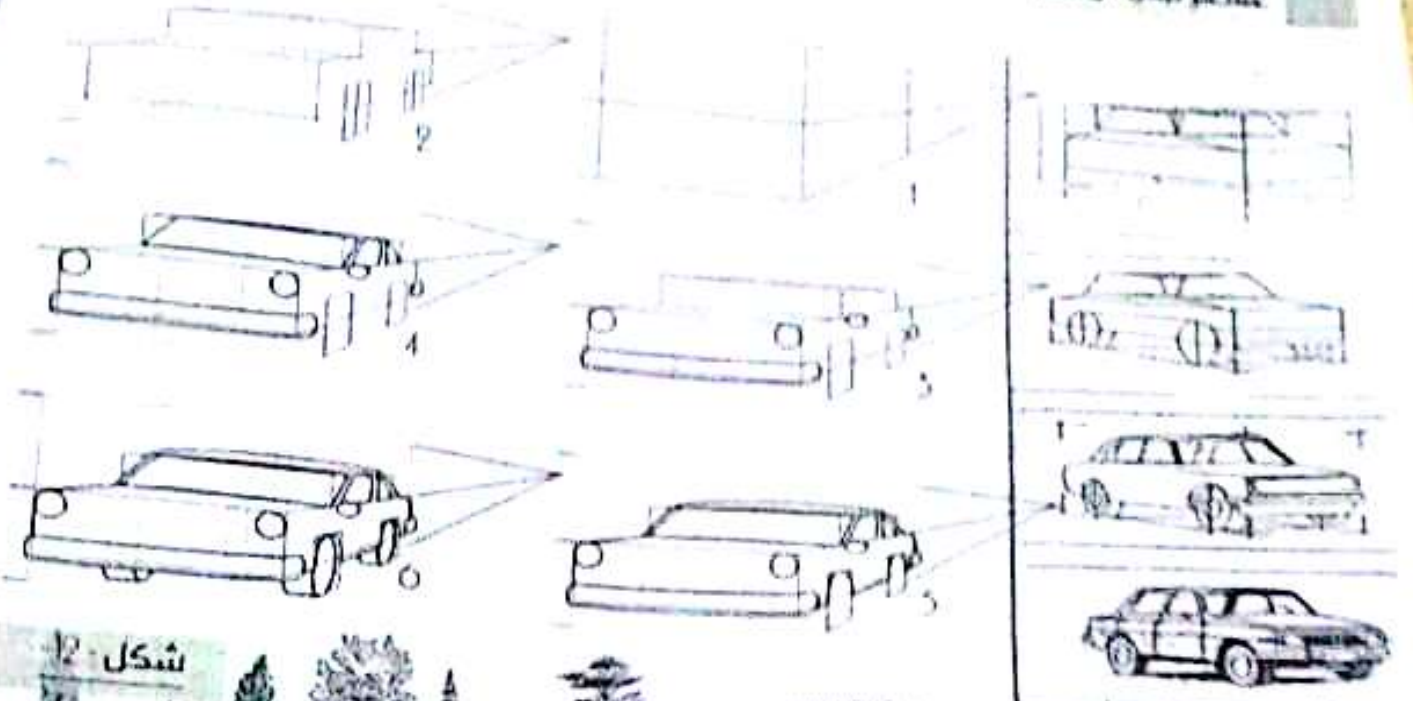

شكل 12



شكل 13





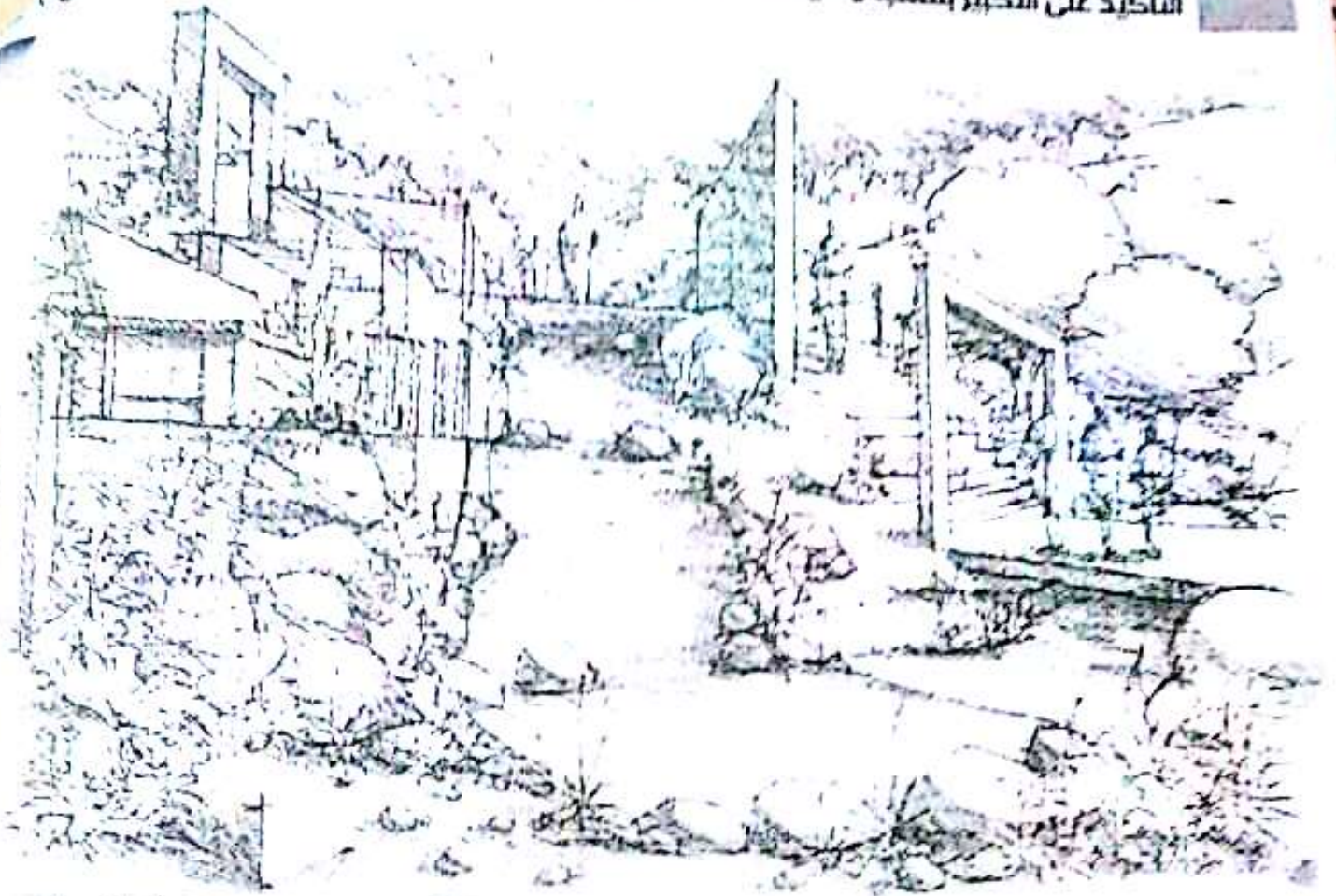

شكل 3

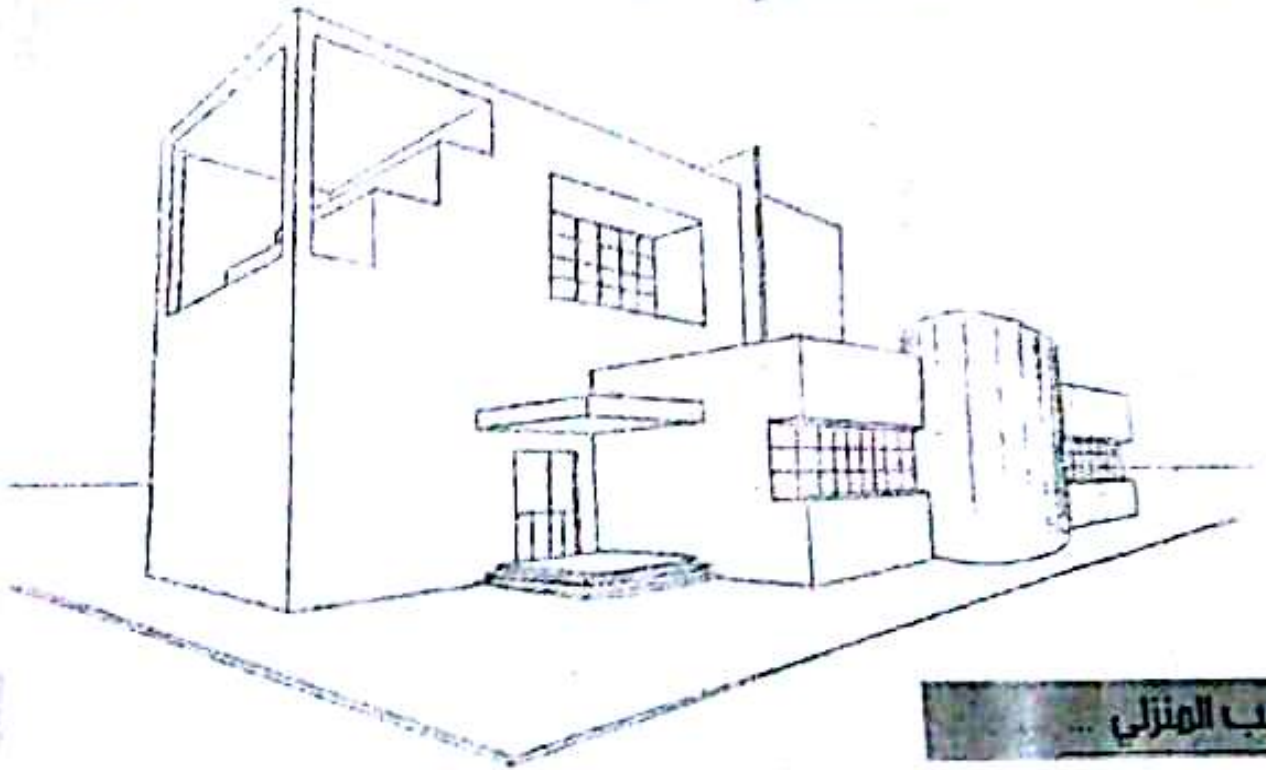

شكل 4

تدريب المنزلي ...

مدرج بيت ريفي (تكبير بنسب معلومة نقل من الورقة) شكل ٥٠٥

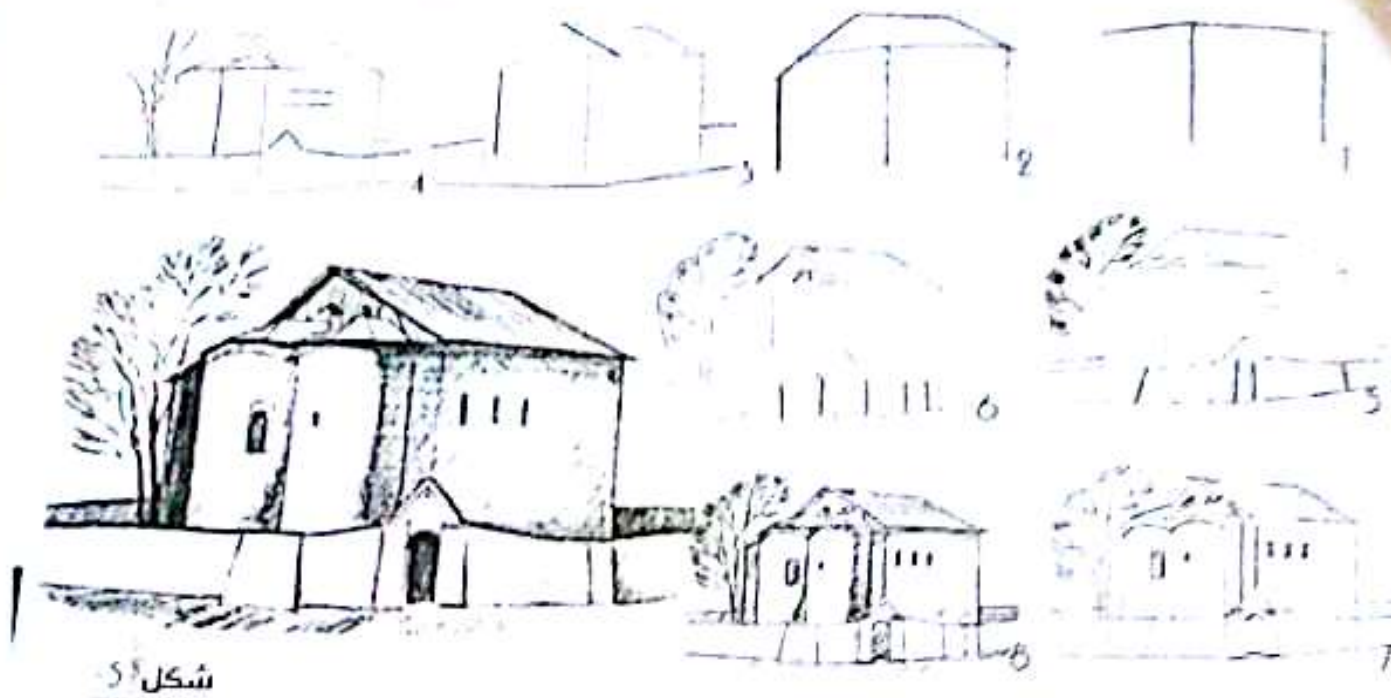

شكل ٥٠٥



شكل ٥٠٠



الدورة التدريبية في كلية الهندسة المعمارية



شكل 7-5

التأكيد على التكبير بنسب معلومة (رسم بيت ريفي)



شكل 7-7

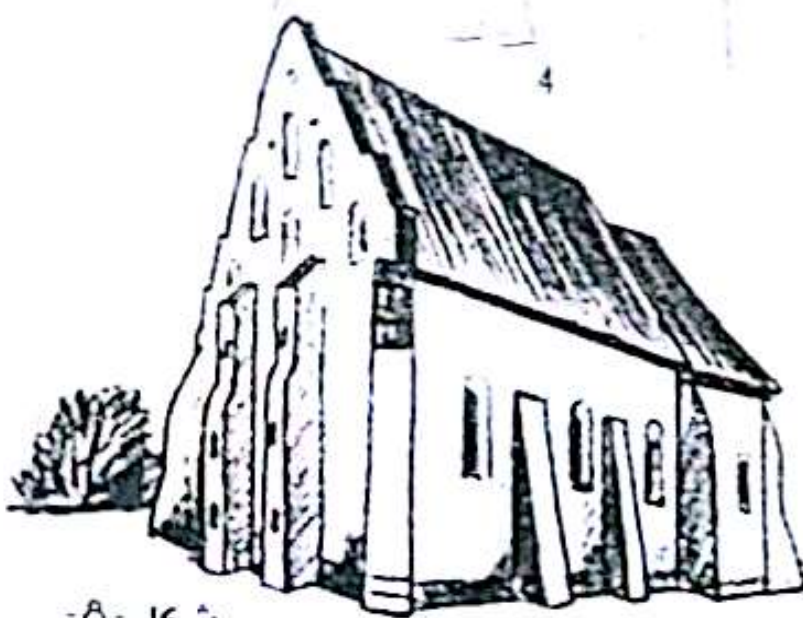

شكل 8-8



تدريب المنزلي

تدريب على التكبير وفقا للنماذج المقترحة في نهاية التدريبات

نعتذر عن عدم وضوح الصور ..

راجين منكم دعوة بالخير

رابطنا على التلغرام

<https://t.me/>

[ESU\\_Syrian\\_Universities](https://t.me/ESU_Syrian_Universities)

