

مختصر أساليب التوثيق في الميدان التربوي

مدخل للتوثيق لجوائز المنافسات التربوية

نورة الذويخ
١٤٣٦هـ - ٢٠١٥م

بِسْمِ اللَّهِ الرَّحْمَنِ الرَّحِيمِ



مقدمة

الحمد لله و الصلاة و السلام على سيد الخلق و معلمهم نبينا محمد صلى الله عليه و سلم ... و بعد

يزخر الميدان التربوي بالعديد من منافسات الجوائز التربوية التي تهدف لتحفيز و تكريم المتميزين و المبدعين في ميدان التعليم (معلم – طالب – مدير – مشرف) في مختلف المجالات التربوية , و تعزز من الممارسات التربوية و التعليمية , و تشعل روح المنافسة الشريفة التي تجود و تحسن من المخرجات التربوية و تطور الأنشطة و المبادرات الإبداعية .
و مما لاشك فيه أن الممارسات التربوية و التي تنفذ من قبل التربويين تحتاج إلى مهارة في توثيقها بطرق متنوعة و صحيحة , ليتمكن التربوي من المشاركة بالمنافسات التربوية و إعداد ملف يحوي شواهد موثقة و مطابقة للمعايير و ذات مصداقية .

و من خلال خبرتي المتواضعة بالجوائز التربوية ... تعلمت عبر الممارسة ماهي المعايير و الشروط اللازمة للتوثيق , و كيف يمكن تقوية الشواهد لتكون قادرة على المنافسة , وهو ما ساعدني بعد فضل الله في الفوز و تحقيق عدد من الجوائز . و من واجبي أن أنقل خبرتي للأخرين فحرصت على تقديم ورش تدريبية للطالبات و المعلمات وهو ما ساعد بعضهن بالفوز بجوائز تربوية أو تحقيق إنجازات عالية .

و رأيت أن أنقل خبرتي المتواضعة للأخرين عبر شبكة الانترنت من خلال إعداد ملف PDF أقدم فيه « مختصر شديد خالي من الصور و النماذج » لبعض المهارات اللازمة للتوثيق .

مع دعواتي للجميع بالتوفيق و الإنجاز بإذن الله .

قبل البدء

من الضروري أن يكون لدى كل تربوي رؤية ورسالة
ينطلق من خلالهما لتحديد أهدافه
ويسعى لتحقيقها عبر الممارسات التربوية المتنوعة

إذن ... فكر بعمق

ما هي رؤيتك ورسالتك وأهدافك التربوية؟ *

* الإطلاع على شروط صياغة الرؤية والرسالة والأهداف في مواقع الشبكة العنكبوتية الموثوقة .

واقع

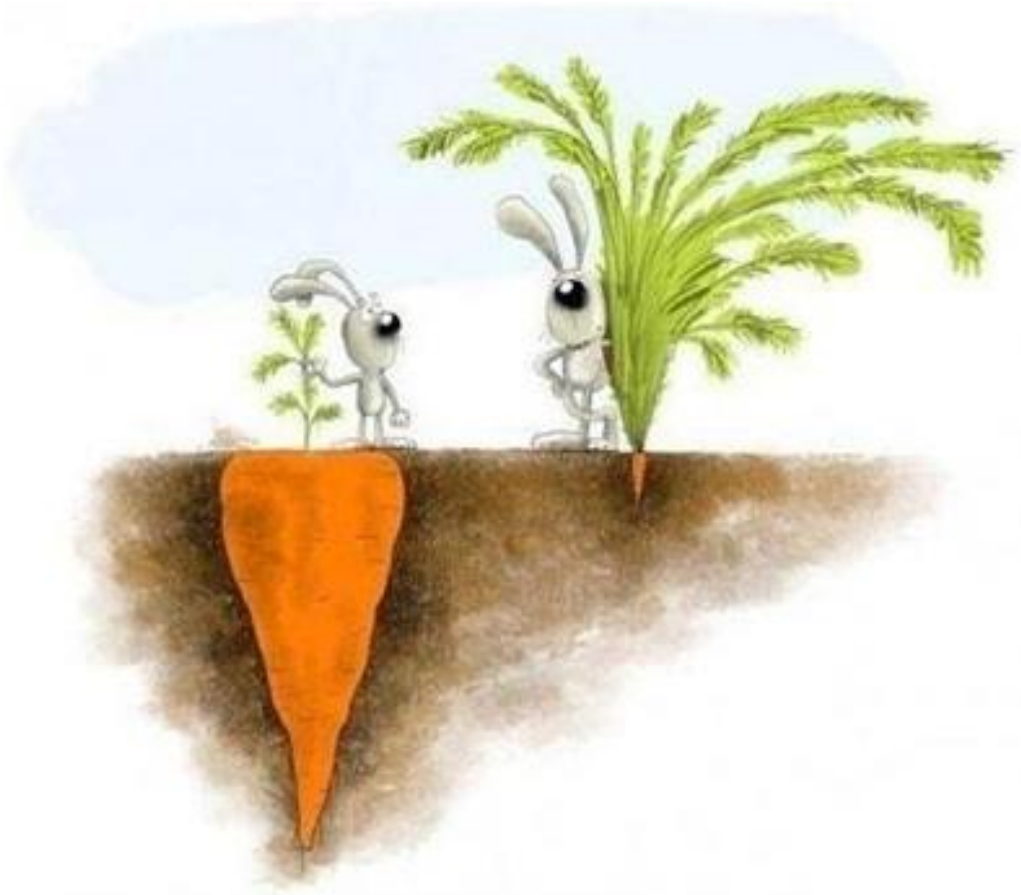

يعمد عدد من التربويين إلى تضخيم وإبراز منجزاتهم المتواضعة جداً
بينما يغفل المبدعون والمنجزون عن إبرازها بالطرق صحيحة

نحتاج إلى المصادقية

لماذا نوثق ؟

أتذكر أول تجربة لي عندما رغبت بدخول منافسة لجائزة تربوية محلية , حينها .. كنت أجهل الكثير من مهارات وأساليب التوثيق , والأسوأ .. لم يكن لدي إثباتات وأدلة مصدقة تثبت كماً هائلاً من ممارساتي وأنشطتي التربوية العديدة والمتنوعة .

في حقيقة الأمر .. لم يكن متعارف و سائداً لدينا ثقافة التوثيق في الميدان التربوي , وكنت ولا زلت أو من بآني أبداع وأفيد وأطور لأنه واجب أخلاقي و وطني ومسؤولية و أمانة إلترمت بها منذ تعييني من قبل وزارة التعليم .

ولكن .. كنت أعتقد سابقاً أن لا أهمية لشهادة من مسؤول أو من جهة أخرى تثبت تنفيذي و مشاركتي في مشروع أو مبادرة أو نشاط تربوي ... فما كان يهمني هو التحسين و التطوير والإفادة .

وعند مشاركتي بأول منافسة تربوية إصطدمت بما هو مطلوب من شواهد و أدلة .. حيث لا يحتسب ولا ينظر لأي ممارسات وأنشطة تربوية لم تؤكد و توثق بوثيقة معتمدة و مختومة (كشهادة , إفادة , تقرير ... وغيره) وبالتالي مهما أرفق في المعيار الخاص بالمنافسة التربوية من صور «ليست ذو دلالة» و عبارات نصية لما نفذته و طبقته ... فلن ينظر إليه ولن يحقق الدرجة المطلوبة ما لم يؤكد بوثيقة و إثبات رسمي معتمد .

لماذا نوثق ؟

وفي الحقيقة .. لم تكن تجربتي الأولى موفقة .. ولا بأس بذلك ..
فمعظم النجاحات مرت بمحطات إخفاق ,, من خلالها نقف ونتأمل
و من خلال التقويم والتوجه الذاتي نحدد فرص التحسين ونحلل احتياجاتنا
و نسعى بإرادة للتعلم وتطوير مهارتنا والمواصلة بعزيمة وثقة .

وقد كان لمشرفة التخطيط والتطوير بمكتب تعليم الجبيل أ.فاتن باشماخ
الفضل بعد الله في إدراكي لجانب كنت أغفل عنه , حينما قدمت لي كتاب
التوثيق للكاتبة التربوية منى جواد سلمان من دولة الإمارات العربية المتحدة .
وبعد قرائتي أدركت أهمية التوثيق وتعلمت بعض المهارات الأساسية والتي
من خلالها إنطلقت وتعلمت أساليب أخرى جديدة اكتسبتها من خلال
الممارسة والمشاركة في منافسات الجوائز التربوية وإشرافي وتدريبي للطالبات
والمعلمات.

وبفضل الله حققت العديد من جوائز التميز في التعليم , من أبرزها الفوز
بجائزة الشيخ حمدان آل مكتوم فئة المعلمة المتميزة لدول الخليج بدبي في
دورتها ١٥ , والفوز بالمركز الأول بجائزة التميز لوزارة التعليم على مستوى
المملكة – فئة المعلمة المتميزة في دورتها الخامسة .

الآن ... أو من بشدة بأهمية نشر ثقافة وأساليب التوثيق ليتمكن كل تربوي من
التوثيق الجيد لجميع ممارساته التربوية من أجل حفظ حقوقه المهنية
وليتمكن من من يرغب بالمشاركة في منافسات التميز من تحقيق النجاح .

هل لديك شواهد تؤهلك للمنافسة ؟

تواصل معي بإستمرار العديد من التربويات بمختلف الفئات من أجل الإستفسار حول الخطوة الأولى في توثيق الأعمال من أجل المشاركة بالمنافسات التربوية . ومن خلال مناقشتي وحواري معهن يتضح لي بأن معظمهن تقتصر ممارساتهن وأنشطتهن التربوية داخل المدرسة وفي حالات أفضل تكون هناك أنشطة مع جهات إشرافية أو مجتمعية في نفس المنطقة التعليمية .

لنقف هنا قليلاً...

أولاً .. أقف إحتراماً لكل تربوي لديه طموح لتحقيق التميز التربوي
فهو مؤثر على الرغبة الجادة بالتطوير والتحسين .

ثانياً .. ينبغي الإدراك أن الملفات التي تتقدم وتنافس في المنافسات
التربوية تحتوي أنشطة وممارسات نفذها التربوي المتميز على مستوى
الإدارات التعليمية / وزارة التعليم / جهات مجتمعية / جهات دولية .

لذا .. يجب أن يحدد التربوي الآن هدفه من التقديم في جوائز المنافسات
التربوية . هل يهدف للمشاركة فقط ؟ أم الفوز ؟

في واقع الأمر, أحفز وأشجع كل من تتواصل معي على خوض التجربة
والتقديم لدخول المنافسة , وأقدم نصائح وأوضح مستوى وكفاءة
الملفات التي تقدم من قبل التربويين المتميزين وقوة الإنجازات والأنشطة
التي ترتقي للإبداع والإحتراف والمهارة العالية.
و أوجهن للإطلاع على معايير الجائزة التربوية التي يرغبن المشاركة بها
والبدء بالتنفيذ والعمل على فرص التحسين .
فمشاركة التربوي في الجوائز ذوفائدة , حيث ستؤثر إيجابياً في نموه المهني
وتحسين وتنوع ممارساته التربوية , وبالتالي تحسين وتجويد العملية
التعليمية والتربوية في التعليم .

وفي الواقع تخبرني بعض التربويات مثلاً بأنهن حققن درجة تميز على مستوى مدرستهن أو مستوى المنطقة التعليمية , ووفقاً لمنظورهن فهن يعتقدن أنهن يستحقن الفوز في جوائز تميز عالية بناء على ترشيح المسؤولة المباشرة لهن كالمشرفة أو المديرة ..

وما أرغب في توضيحه , أن الفوز في جوائز أو مشاريع أو مبادرات على مستوى المنطقة التعليمية أو جهات أخرى لها معيار محدد في المنافسات العالية مثل جائزة الشيخ حمدان آل مكتوم وجائزة التميز لوزارة التعليم , ولن تكون ذو تأثير كبير على بقية المعايير الأخرى المتنوعة .

ولكي يتمكن التربوي من تحقيق الفوز , فلا بد من التوثيق الجيد لمنجزات إبداعية متنوعة و متميزة ذات جودة , يستشف من خلالها كفاءة وإحترافية التربوي وتمكنه العالي وسعة إطلاعه ومشاركاته .

تنوع وقوة الشواهد تعزز فرص الفوز بالمنافسات

لذا .. ينبغي أن يتحقق التربوي من تنوع ممارساته التربوية والتعليمية.

فليتحقق على سبيل المثال لا الحصر من تنفيذ :
بحث علمي وفقاً لاجراءات البحث العلمي الصحيحة
المشاركة في الملتقيات والمعارض والمؤتمرات محلياً ودولياً
إعداد ونشر مقالات أو مؤلفات
نقل خبراته للأخرين في الميدان التربوي أو عبر الانترنت
الأعمال التطوعية المجتمعية

المشاركة في فرق وأنشطة على مستوى «إدارة تعليمية / وزارة / دولي»
التوظيف الجيد للتكنولوجيا المتنوعة داخل وخارج المؤسسة التعليمية
الممارسات التربوية وفقاً لنظريات وإستراتيجيات التدريس الحديثة
تنفيذ تجارب ومشاريع إبداعية ومبتكرة
تنمية مهارات القرن الحادي والعشرين لدى الفئة المستهدفة
إستخدام أدوات جيدة في التقييم والتقويم الذاتي
التواصل الجيد والموثق مع أطراف العملية التربوية
برامج ومبادرات لتعزيز القيم الإسلامية والأخلاقية

من المهم تطبيق الممارسات التربوية
خارج نطاق المنطقة التعليمية

التنمية المهنية

ليتمكن التربوي من تحقيق ممارسات تربوية متنوعة وذات جودة ومهارة عالية , وتساعده في إكتساب خبرات تراكمية ثرية فلا بد أن يتصف بمهارة « التوجه الذاتي » التي تساعد الفرد في تنظيم وتكييف ودفع سلوكه لتحقيق أهداف شخصية , وتعمل على توجه الفرد لتلمس إحتياجاته و ممارسة «التعلم الذاتي» والتقدم بإرادة وإصرار ينبثق من رغبات ومحفزات داخلية للفرد .

فمن خلال التوجه الذاتي , سيتمكن التربوي من الوقوف لتحليل رغباته و إحتياجاته التعليمية و تحديد فرص التحسين و بالتالي سيعمل على تطويرها وتنميتها عبر مختلف الطرق والأدوات والتي أصبحت متاحة للجميع عبر البرامج التدريبية , مواقع الشبكة العنكبوتية , قناة اليوتيوب , الكتب , البحوث العلمية , الملتقيات والمعارض والمؤتمرات , الإطلاع على تجارب الآخرين , وغيره ... وهو ما يحقق بدوره التنمية المهنية المستمرة .

وفي جوائز التميز, نتحدث هنا عن تربوي متميز بدرجة عالية , لديه القدرة على التطوير والتحسين والتعلم الذاتي و تحقيق تنمية مهنية ذاتية مستمرة ذات معنى وأثر إيجابي مع القدرة على البحث عن فرص المشاركة في الأنشطة الخارجية الدولية وتقديم تأثير ذو أهمية في الميدان التربوي .

ولا أغفل مثلا «بالنسبة للمعلم» عن أهمية الممارسات التربوية داخل الصف وتنوع تطبيق الإستراتيجيات الحديثة و الوسائل والمشاريع المنفذة مع الطلبة وتوفير بيئة صفية مناسبة للتعلم , فمعيار البيئة الصفية وعملية التعليم والتعلم ذو أهمية عالية في المنافسات التربوية .

ولكن .. هل نفذ المعلم هذه الأنشطة وأشرك الطلبة بتجارب وخبرات خارج المدرسة مع طلبة بمدارس أخرى داخل أو خارج الدولة ؟
هل شجع الطلبة على إنتاج معرفة جديدة وليس فقط إستخدام وتوظيف المعلومات في التعلم ؟
هل حفز الطلبة على نشر خبراتهم وتنمية مهاراتهم ومواهبهم وتحقيق إنجازات وفوز ذو أهمية ؟
وهل كان للطلبة دور بالمشاركة في التعلم مع الأخذ بعين الاعتبارتنوع قدراتهم الفردية وأنماط تعلمهم ؟
وهل أكسب الطلبة مهارات وأدوات تساعدهم على مواجهة تحديات المستقبل «مهارات القرن الحادي والعشرين» ؟

السمة التي تميز المتميزين إبتلاكهم
لبوصلة داخلية
توجههم بإستمرار لتطوير ممارساتهم ومهاراتهم

ملخص حديثي ..

ينبغي أن يتصف التربوي بمهارة التوجه والتعلم الذاتي
وينوع بكفاءة من ممارساته التعليمية والتربوية
ويطورها باستمرار لتحقيق جهوده أثراً ملموساً على الآخرين
و يشارك خارج حدود مؤسسته التعليمية
بأنشطة محلية ودولية ذو أهمية
ليتمكن من توفير شواهد قوية تكون قادرة على المنافسة
في الجوائز التربوية المتنوعة .

و خلال تنفيذه لهذه الأنشطة والممارسات التربوية
لا بد أن يعي ويحرص على

التوثيق الجيد والصحيح

ماذا أقصد بالتوثيق؟

التوثيق في اللغة

إحكام الأمر.. وهو من الثقة والائتمان على الشيء
يقال وثق العقد ، أي سجّله بالطريق الرسمي فكان موضع ثقة
والثقة: ائتمان، ويقال رجل ثقة أي رجل مؤتمن
والوثيقة: ما يحكم به الأمر

التوثيق في الميدان التربوي

مهارة حفظ المستندات والوثائق الرسمية وإثبات الممارسات والأنشطة
التربوية التي تدل على انجاز مهني، في فترة زمنية معينة
مع تحري الدقة والمصدقية في تجميع البيانات
مع الحرص على اظهارها بصورة لافتة شائقة، تعطي الانطباع الجيد عن
جودة الاداء وفاعليته .

" إن الله يحب إذا عمل أحدكم عملاً أن يتقنه "

أهمية التوثيق

سيحقق التوثيق عدد من الفوائد , منها :



لماذا لا يحرص بعض التربويون على التوثيق؟

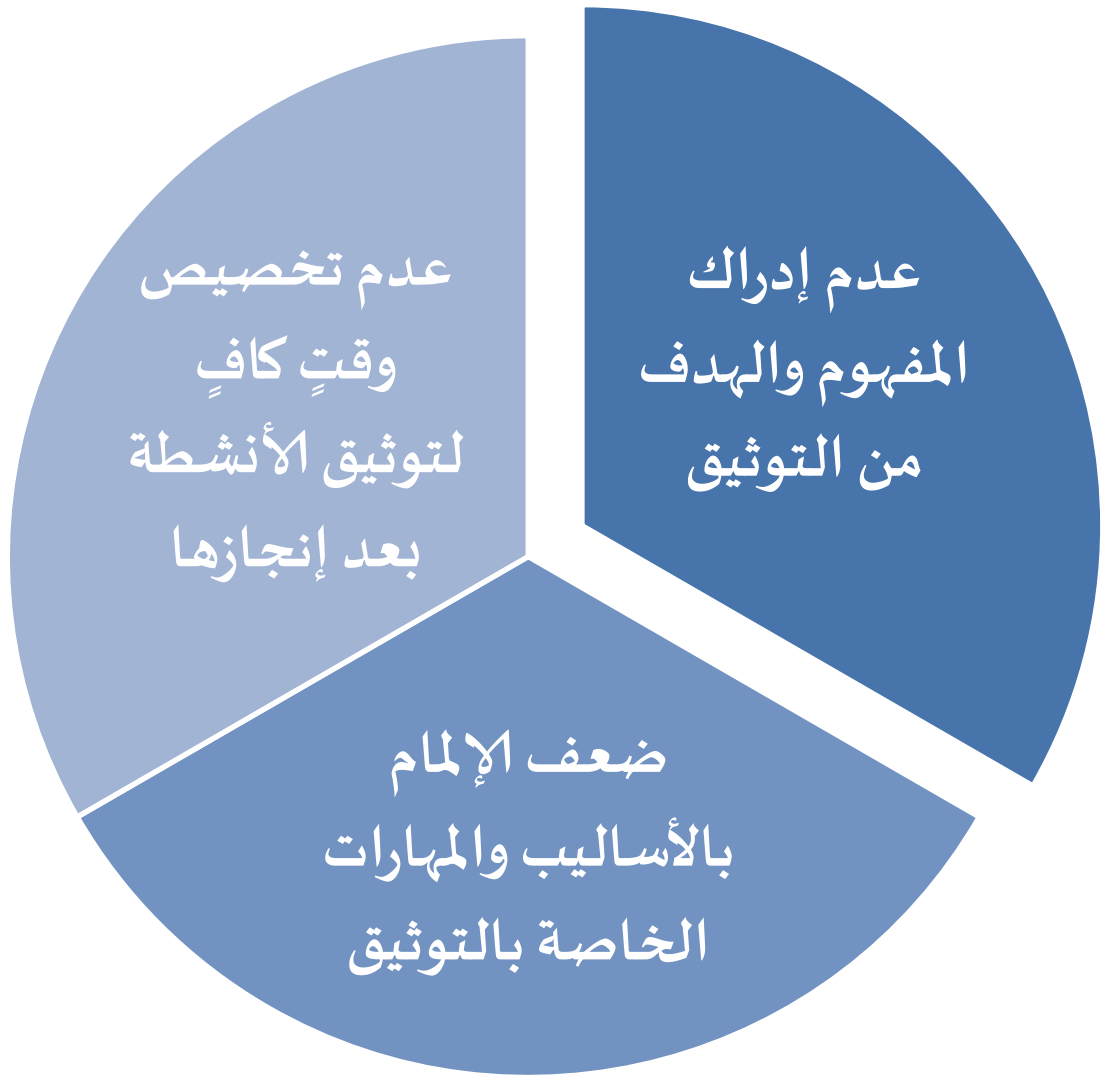

شروط التوثيق في الميدان التربوي

سأذكر الشروط الواجب توفرها عند التوثيق « إعتذر لعدم إرفاق نماذج صورية لوثائقي توضح كل شرط » :

١- الصدق والأمانة :

فلا ينبغي توثيق أعمال وأنشطة لم يشارك التربوي في تنفيذها وإنجازها .

٢- أن يكون المستند رسمي :

صدرت من جهة رسمية معترف بها محلياً أو دولياً , ويظهر بها إسم التربوي , وتذيل بتوقيع وختم الجهة « هناك بعض الجهات المعتمدة لا ترفق ختم» .

٣- تأريخ المستند :

يقصد به أن يظهر تاريخ أو سنة في الوثيقة والشهادات لتحديد وقت وعمر الوثيقة , ولا يشترط أن يظهر التاريخ في توقيع الجهة الصادر منها الوثيقة .

٤- واقعية المستند .

٥- دلالة الصور الفوتوغرافية وتوثيقها :

بعض الجوائز التربوية كجائزة الشيخ حمدان آل مكتوم , لا تعد الصور الفوتوغرافية مستند معتمد , بل يلزم تأكيد الصورة بمستندات موثقة رسمية , كشهادة أو إفادة أو تقرير أو غيره من أساليب التوثيق الأخرى .

شروط التوثيق في الميدان التربوي

٥- وضوح المستند :

وضوح وجودة الخط والألوان والطباعة , وأن لا يكون قد تعرضت أجزاء منه للتلف .

٧- قوة الوثيقة :

يمكن إستخراج الوثائق في المدرسة بسهولة وقد تكون فرصة لضعاف النفوس بتوثيق أعمال لم تنجز فعلاً. لذا فالجهات الإشرافية , الوزارية , المجتمعية والدولية تعد مؤشر أقوى من المدرسة كشاهد , وتساعد في تقوية الملف و تؤكد مصداقية ومهارات التربوي العالية .

٨- إرتباط الوثيقة بالمجال التي أدرجت به .

٩- شمولية الخبر الصحفي والأعلامي :

يجب أن يظهر عدد وتاريخ النشر في الصحيفة أو المجلة مع إرفاق نسخة ورابط النشر إن وجد على مواقع الشبكة , وكذلك بالمقابلات الإعلامية .

١٠- إظهار الاسم الحقيقي في المنتديات وشبكات التواصل الاجتماعي .

مثال :



- شهادة صدرت عن جهة معترف بها دولياً .
- يظهر بها إسم الطالبة بوضوح .
- يظهر تاريخ في المستند .
- مذيل بختم وتوقيع الجهة المانحة .
- المستند واضح وغير معرض للتلف .
- المستند ذو قوة كشاهد منافس «صدرت من جهة دولية» .

بعض الجهات الرسمية المحلية و الدولية تعتمد التوقيع دون الختم



الهيئة الملكية بالجبيل
إدارة الخدمات التعليمية

سَيِّدُكُمْ

تتقدم إدارة الخدمات التعليمية بالهيئة الملكية بالجبيل بالشكر والتقدير
للمعلمة الفاضلة / نورة بنت صالح الذويخ
على جهودها المميزة في إقامة
معرض مشاريع مادة الحاسب الآلي لطالبات نظام المقررات
(تفعيل برامج الحاسب الآلي لخدمة المجتمع)
خلال الفترة من ١٤٣٢/٢/٥ - ١٤٣٢/٢/١٥هـ
متمنين لها دوام التميز والعطاء

مدير إدارة الخدمات التعليمية
سعيد بن سعد الكلثم

رئيس قسم برامج التعليم الخاص
عبد العزيز بن ناصر المجدوعي

في هذه الحالة ...

تعتمد كوثيقة موثوقة من قبل لجان تحكيم الجوائز التربوية

أساليب التوثيق في الميدان التربوي

ينبغي أن يحرص التربوي على تنوع الأساليب التي يستخدمها لتوثيق ممارساته التربوية , ويجب أن يحسن إختيار الأساليب المناسبة لتوثيق عمل محدد ولايلزم استخدامهما جميعاً , ويتم عن طريق :

- ١- الشهادات الرسمية .
- ٢- الخطابات الرسمية .
- ٣- التكاليف الرسمية .
- ٤- الإفادة .
- ٥- محاضر الاجتماعات .
- ٦- الوثائق والمستندات التربوية المتنوعة .
- ٧- النشرات الداخلية .
- ٨- إستطلاع رأي الفئة المستهدفة .
- ٩- الصور الفوتوغرافية الموثقة وذات الدلالة .

أساليب التوثيق في الميدان التربوي

١٠- مستندات قياس الأثر (قبل وبعد) .

١١- الدروع والأوسمة .

١٢- إنتاج وأعمال الفئة المستهدفة .

١٣- مادة مصورة بالفيديو .

١٤- المواقع والصفحات الإلكترونية مع الروابط .

١٥- المراسلات الورقية والإلكترونية .

١٦- الإستبيانات والإحصائيات .

١٧- المشاركة عبر القنوات الإعلامية والمقالات الصحفية .

١٨- النشر كمادة مطبوعة مقرؤة في المجلات , الصحف , الكتب ,

المجلات الدورية والعلمية .

١٩- التقارير .

بعض الإرشادات لتوثيق الصور الفوتوغرافية

توثيق الصور الفوتوغرافية

الصور الفوتوغرافية لوحدها مستند ضعيف للدلالة عن التميز

يعتقد البعض أن الصورة الفوتوغرافية مستند رئيسي في ملف التوثيق وهذا معتقد خاطئ

يجب أن توثق الصور بمستند رسمي موثق أو إثباتات مثل الشهادة

راعي اختيار اللقطة الفعلية التي تعبر عن الموقف

كتابة تعليق أسفل الصورة يشرح الموقف باختصار

من الضروري أن يظهر اسم التربوي في الأعمال أو أركان المشاريع

من الخطأ أن يثبت التربوي إتقانه لمهارة معينة من خلال وضع صور
وهو يمارس المهارة
بل تبقى الشهادة أقوى مستند للتعبير عن إتقان مهارة أو الفوز في جائزة
فمثلاً: لاثبات أن الطالب لديه مهارة في البرمجة , فمن الخطأ وضع صورة له



التوثيق الصحيح : إدراج شهادة موثقة تثبت مهارته



ذكرت أن الصور يجب أن تكون ذو دلالة ..
المثال التالي سيوضح ذلك :



صورة تدل على فوز طالبة في معرض مشاريع المدرسة :
- حصولها على الوسام .
- وقوفها بجوار لوحة العرض .

في المثال السابق .. تم تصوير الطالبة بالموضع الصحيح , في المدرسة
وبجوار لوحتها وهي متقلده الوسام .
فمن الخطأ أن يتم التصوير بعد الرجوع للمنزل مثلاً من قبل والديها

صورة تدل على أعمال وممارسات متنوعة :

من الضروري وضع بطاقة بخط واضح يظهر اسم التربوي يثبت أن الصورة خاصة به ولم يتم الحصول عليها من الإنترنت ومن الخطأ أن يتم تصوير الصورة ومن ثم كتابة اسم التربوي على الصورة بإستخدام برامج الحاسب

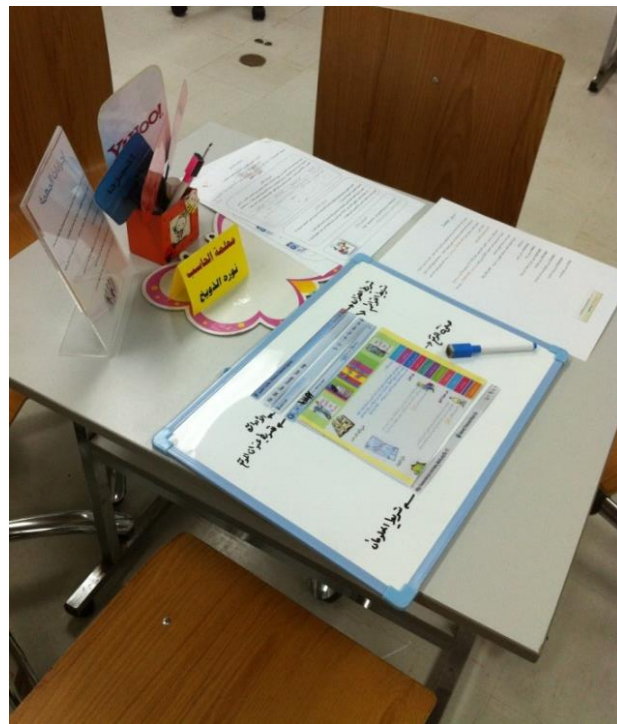
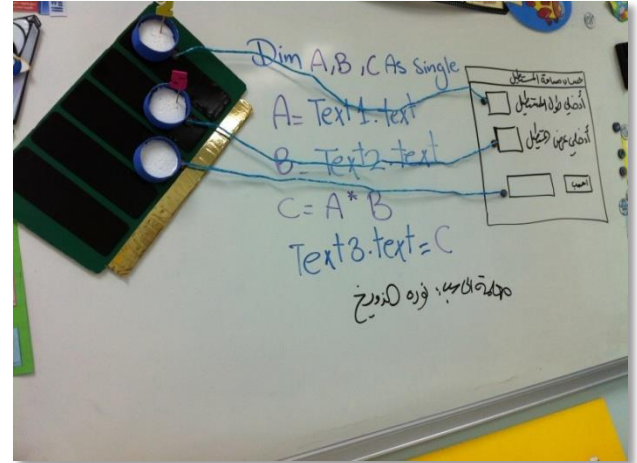

التوثيق الإلكتروني

فن ومهارة حفظ الإنجاز المهني (المستندات والصور والفيديو)
مع تحري الدقة والمصداقية في تجميع البيانات
من خلال إحدى "برامج الاستعراض وبرامج العروض التقديمية
الحاسوبية» ويتم تخزين الأدلة والمنجزات في وسائط التخزين
الإلكترونية .

معظم الجوائز التربوية أصبحت الآن تشترط أن يتم التوثيق ورفع
الملفات إلكترونياً , حيث تم الاستغناء عن الملفات الورقية .

لماذا التوثيق الإلكتروني ؟

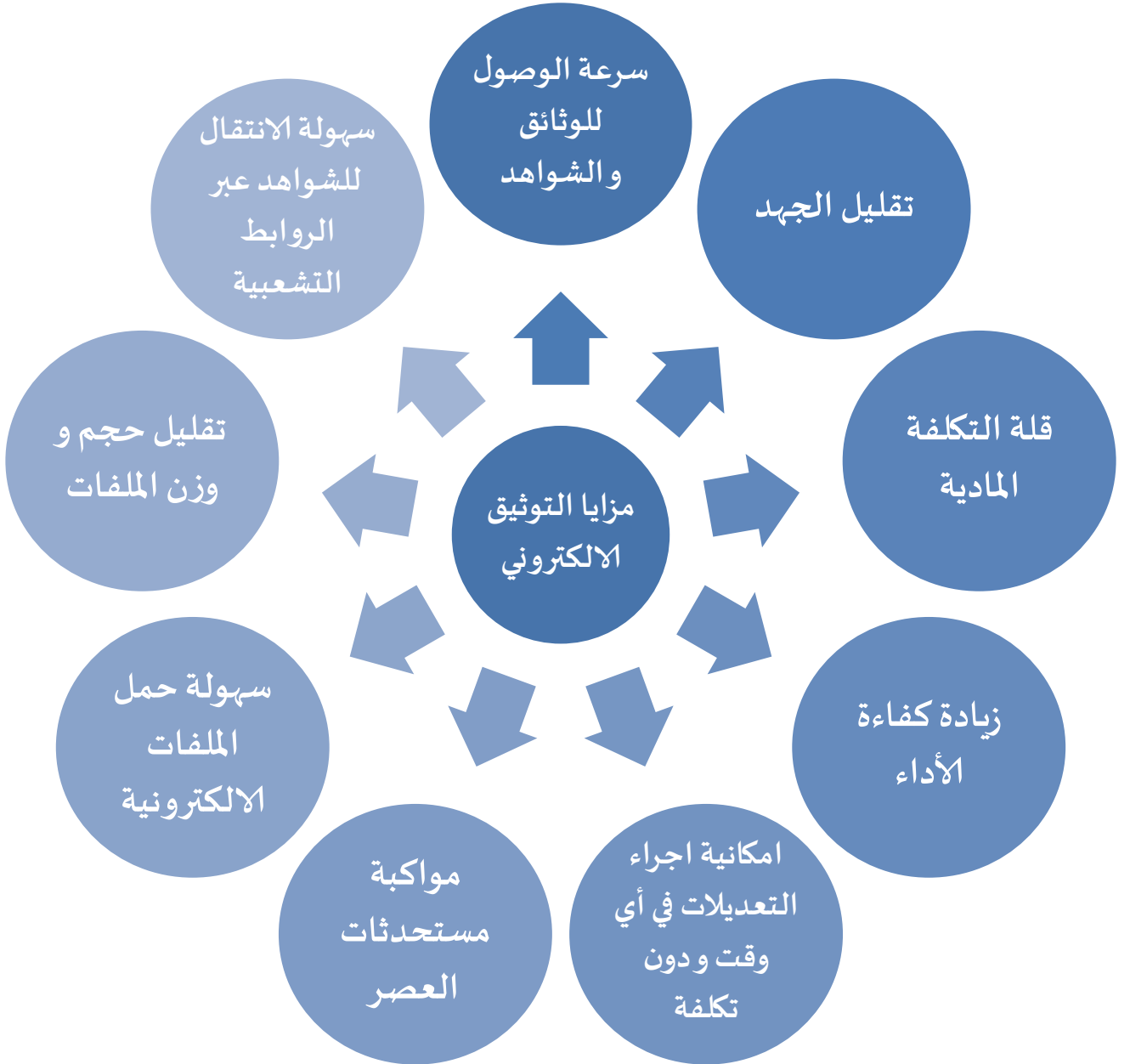

احتياجات العمل للتوثيق الالكتروني



من المهم :

- إستخدام البرامج التي يمكن التعامل معها بسهولة من قبل جنة التحكم.
- تحويل الملفات الورقية إلى ملفات الكترونية عبر ماسح ضوئي ذودقة عالية.
- الحفظ الدوري والمستمر لنسخ إحتياطية بعد العمل على الملفات مباشرة.

توثيق الملفات في الجوائز التربوية

معظم منافسات الجوائز التربوية تحفز التربويين المتميزين للمنافسة في مجالات متنوعة (معرفي - ممارسة - قيم) وتندرج تحت هذه المجالات معايير وشواهد متنوعة

وجميعها تتفق بأن يتم إدراج الشاهد المناسب والموثق والذي يظهر مصداقية و تميز أداء التربوي .

وسأطرق باختصار موجز لكيفية إدراج الشواهد في أبرز جائزتين :
جائزة التميز لوزارة التعليم بالمملكة العربية السعودية
وجائزة الشيخ حمدان بن راشد آل مكتوم بدبي

التوثيق

في جائزة التميز لوزارة التعليم
بالمملكة العربية السعودية

التوثيق في جائزة التميز

تهدف الجائزة لتشجيع الممارسات التربوية المتميزة في كافة مؤسسات وزارة التربية والتعليم على مستوى الميدان وإبرازها .
ويمكن تحميل معايير المنافسة من خلال موقع الجائزة

<http://www.tamayaz.org.sa>

النقر على

www.tamayaz.org.sa/

وزارة التربية والتعليم
Ministry of Education

تعميم ...
تكليف منسقي ومنسقات الجائزة بحضور ورشة عمل تدريبية
لانطلاق الدورة السادسة من الجائزة.

جائزة التربية والتعليم للتميز
Education Excellence Award

التعريف بالجائزة لائحة وأدلة الجائزة البرنامج الرمزي التقديم الإلكتروني المرشحات والغائبات الوسائط المتعددة الملف الصحفي التحارب الميدانية

أخبار الجائزة ...

لائحة الجائزة و دليل الجائزة

لائحة التنظيمية
أدلة معايير جائزة ...
الأدلة التفسيرية لمعايير جائزة ...

مواعيد هامة ...

آخر موعد إدخال البيانات إلكترونياً، عن طريق مديري المدارس و
الجائزة عبر الموقع
00 008 04 40 00

إدراج الوثائق في ملفات الترشيح

في الدورة السادسة لجائزة التميز , تم تطوير طريقة التقديم حيث وفرت لجنة الجائزة قالب إلكتروني جاهز لاستخدامه من قبل جميع الفئات , يتم تحميل القالب من موقع الجائزة , ومن ثم يقوم المرشح مباشرة بالعمل بكتابة أرقام وعناوين المعيار والمؤشرات والشواهد , ومن ثم البدء بإدراج الشواهد والأدلة «الموثقة» بسهولة

المعلم المتميز		المجال: التمكن العلمي والتنمية المهنية
المعيار رقم () :		
المؤشر رقم () :		
الشاهد () :		

التوثيق

في جائزة الشيخ حمدان بن راشد آل مكتوم
دبي – الإمارات العربية المتحدة

التوثيق في جائزة الشيخ حمدان آل مكتوم

لمن يرغب بالمشاركة في منافسة الشيخ حمدان آل مكتوم , فينبغي أولاً تحميل الدليل التفسيري و ملف طلب الترشيح من موقع الجائزة

<http://www.ha.ae>

النقر على

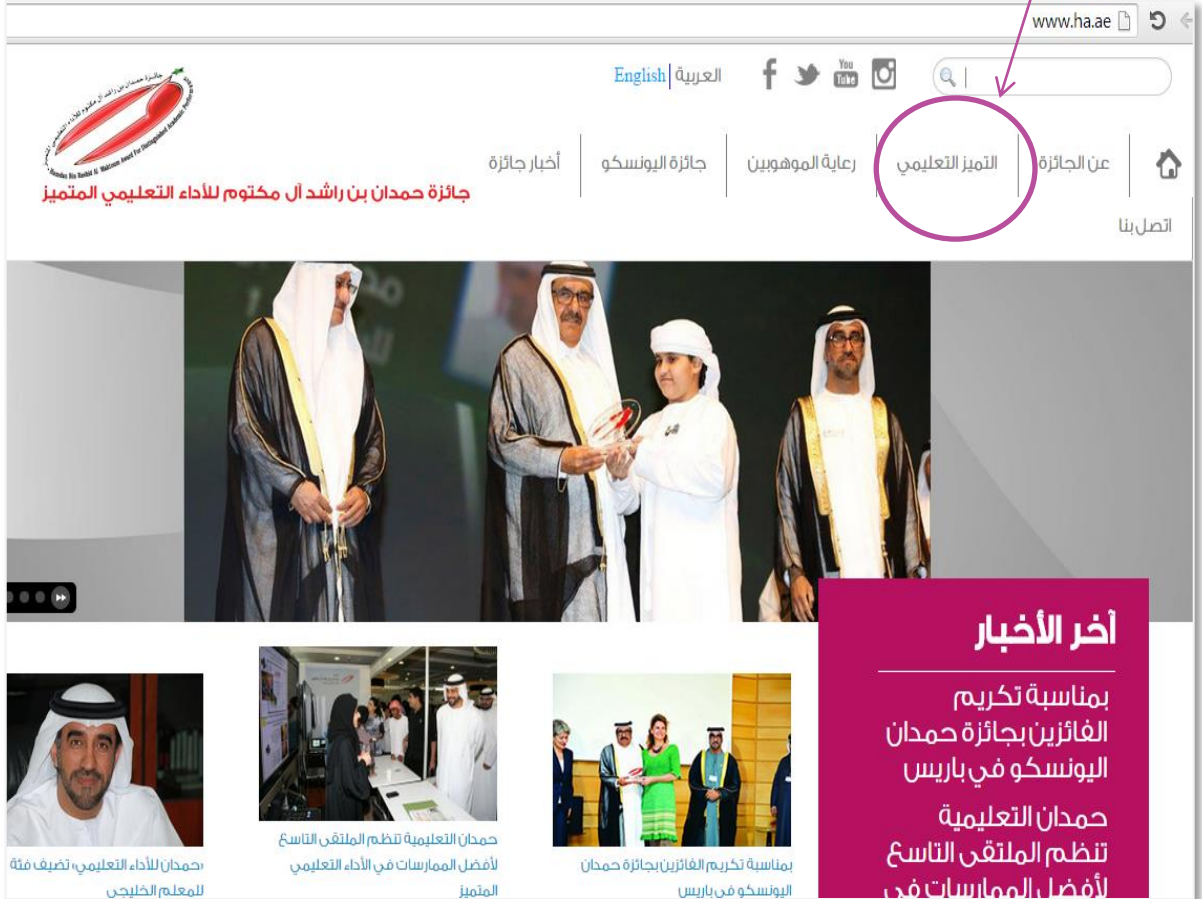

The screenshot shows the website www.ha.ae. The navigation menu includes: English | العربية, أخبار جائزة, جائزة اليونسكو, رعاية الموهوبين, التميز التعليمي (circled in purple), and عن الجائزة. Below the menu is a large image of an award ceremony. To the right of the image is a pink box with the text: آخر الأخبار, بمناسبة تكريم الفائزين بجائزة حمدان اليونسكو في باريس حمدان التعليمية تنظم الملتقى التاسع لأفضل الممارسات في

جائزة حمدان بن راشد آل مكتوم للأداء التعليمي المتميز

English | العربية

أخبار جائزة | جائزة اليونسكو | رعاية الموهوبين | التميز التعليمي | عن الجائزة

اتصل بنا

آخر الأخبار

بمناسبة تكريم الفائزين بجائزة حمدان اليونسكو في باريس حمدان التعليمية تنظم الملتقى التاسع لأفضل الممارسات في

حمدان بن راشد آل مكتوم للأداء التعليمي، تصيف فئة للمعلم الخليجي

حمدان التعليمية تنظم الملتقى التاسع لأفضل الممارسات في الأداء التعليمي المتميز

بمناسبة تكريم الفائزين بجائزة حمدان اليونسكو في باريس

يتم إختيار أيقونة «المنافسات» ثم اختيار الفئة :
طالب – معلم – الإدارة المدرسية
ومن ثم تحميل ملف طلب الترشيح و الدليل التفسيري

www.ha.ae/#competitions

English | العربية

التعليم المتميز

عن الجائزة

رعاية الموهوبين

جائزة اليونسكو

أخبار جائزة

اتصل بنا

جائزة حمدان بن راشد آل مكتوم للأداء التعليمي المتميز

صل مع الملتحقين

التقويم السنوي

الدليل التعريفي

المنافسات

المستشار الإلكتروني

كتاب حصاد الفائزين

كتاب أفضل الممارسات

رابطة التميز

المنافسات المحلية

فئة الطالب المتميز

فئة المعلم المتميز

فئة المعلم الخليجي فائق التميز

فئة المدرسة والإدارة المدرسية المتميزة

فئة الموجه المتميز

فئة الاختصاصي الاجتماعي/النفسي المتميز

فئة أفضل مشروع مطبق

فئة أفضل ابتكار علمي

فئة الأسرة المتميزة

فئة المنطقة التعليمية المتميزة

فئة الإدارة المركزية المتميزة

فئة أفضل بحث تربوي تطبيقي

نوجه عناية الراغبين في التقدم للجائزة بأن الوثائق والمستندات المقدمة للجائزة تعتبر ملك لها وبحق لها توظيفها في برامجها ومشروعاتها ونشاطاتها المختلفة.

إدارة جائزة حمدان بن راشد آل مكتوم للأداء التعليمي المتميز

الدليل التفسيري

طلب ترشيح

المعلم المتميز

غلاف الملف الإلكتروني

قبل البدء بإدراج الشواهد , فإن أول صفحة ستكون صفحة الغلاف
ويجب أن يظهر في الغلاف البيانات الكاملة للمرشح .

مثال : غلاف ملف طالبي بشاير الحماد

والفائزة بجائزة الشيخ حمدان بن راشد آل مكتوم في الدورة ١٦



إدراج الوثائق في ملفات الترشيح

يتم إدراج الأدلة والشواهد الموثقة بعد ترقيمها وفقاً لنظام متبع ومحدد
فيتم إدراج رقم المجال (المعيار الرئيس) ومن ثم رقم المعيار الفرعي
ومن ثم رقم السؤال
ثم يتم كتابة العنوان ومن ثم إدراج الأدلة والشواهد الموثقة والمناسبة

مثال (١): لمعاير فئة المعلم المتميز:

(المجال) المعيار الرئيس هنا رقمه ٣ ويختص بالتنمية المهنية

المعيار الرئيس	3- التنمية المهنية
يعني معيار التنمية المهنية بجهود المعلم ومبادراته لرفع كفاياته العلمية والتربوية وقدرته على تنظيم هذه الجهود وتوظيفها في التدريس بفعالية.	
المعيار الفرعي	1/3 الجهود والمبادرات
م	البيان والتفسير
1/1/3	هل حددت نوع الدورات التدريبية وورش العمل التي حضرتها؟ يذكر المعلم المتميز الدورات التدريبية وورش العمل التي حضرها خلال السنوات الثلاث الماضية مع بيان المكان والزمان والجهة المنظمة لهذه الدورات والورش. يرفق المعلم ما يثبت حضوره هذه الدورات التعليمية والورش التدريبية عن طريق شهادات مشاركة أو صور أو شريط فيديو أو قصاصة جريدة توضح حضوره، يرفق المعلم التعاميم الصادرة من جهات التنفيذ.
2/1/3	هل حددت مجالات الاستفادة من الدورات التدريبية وورش العمل التي حضرتها؟ يمكن أن تحدد مجالات الاستفادة من الورش التدريبية في تطوير مهارات التخطيط أو تصميم الأنشطة التعليمية أو تنمية مهارات استخدام التقنيات التربوية وطرائق التدريس الحديثة، يوضح المعلم المتميز أوجه الاستفادة من هذه الدورات وورش العمل في مجال عمله ويدل على ذلك من خلال التقارير الفنية أو ملاحظات المشرفين التربويين.
3/1/3	هل التحقت ببرامج الدراسات العليا؟ المعلم المتميز يسعى دائماً لتطوير نفسه والالتحاق ببرامج الدراسات العليا جزء مهم من برنامج تطوير الذات يذكر المعلم البرامج التي التحق بها في السنوات الثلاث الأخيرة كالديبلوم العالي والماجستير والدكتوراه. يرفق المعلم ما يثبت ذلك من شهادات أو استمارات تقويم أو شهادات قبول أو كشف درجات.
4/1/3	هل أعددت بحثاً إجرائياً؟ المعلم المتميز يثري الميدان التربوي ببحوث إجرائية تخدم تطوير التدريس أو رعاية ذوي الاحتياجات الخاصة أو تحسين بيئة التعلم أو غيرها فهو دائم البحث عن حل للمشكلات التربوية التي تهم المعلم والطالب والمادة، يعد المعلم المتميز بحثاً متميزة من خلال آلية مقننة تعتمد على تحديد المشكلة ووضع فروض الحلول لها واختبار تلك الفروض من خلال استطلاع رأي الفئة المستهدفة واستبيان آرائهم وتقديم نتائج محللة علمياً ووضناً المعلم البحث توصياته واقتراحاته. يرفق المعلم البحوث الإجرائية التي أعدها مع إرفاق الخطابات التي تزيد تقويمه البحوث إلى الجهة المعنية.

المعيار الفرعي هنا
رقمه ١ ويختص
بالجهود والمبادرات

السؤال هنا رقمه ٤
يختص بإعداد
البحوث الإجرائية

الآن .. لكي ندرج الشواهد مباشرة في الملف الالكتروني نقوم بكتابة
رقم المعيار الرئيسي والفرعي والسؤال
مثال :

رقم السؤال ١
مع كتابته في العنوان

رقم (المجال) المعيار الرئيس ٣
رقم المعيار الفرعي ٣

٣/٣ المؤتمرات والندوات

١/٣/٣ المؤتمرات والندوات التي حضرتها

منتدى التعليم العالمي الخامس بدبي
١٤٣٣ هـ - ٢٠١٢ م

المؤتمر الدولي الثاني للتعليم الالكتروني
و التعليم عن بعد ٢٠١١ م - ١٤٣٢ هـ

الهيئة العامة للتعليم والتقنية
وزارة التربية والتعليم
الإدارة العامة للبرامج والمشروعات التربوية

التعليم الإلكتروني والتعليم عن بعد
E-Learning and Distance Learning
Unique Learning for Next Generation

رقم السؤال: 1007 من 132
التاريخ: 2012/03/21

إلى من يهده الأمر -
لقد تم إكمال العملية للمؤتمر الدولي الثاني للتعليم الإلكتروني والتعليم عن بعد بأن
الاستاذة / نورة صالح الخويج قد حضرت فعاليات المؤتمر للعام في الرياض في الفترة 21 - 24/03/2011م تحت شعار "تعليمنا يغير مستقبلنا".
وإيماناً بما التوفيق .
مدير المركز الوطني للتعليم الإلكتروني والتعليم عن بعد
و نائب رئيس الهيئة العامة للتعليم والتقنية
د. محمد صالح المنجد

شهادة الإدارة العامة للبرامج والمشروعات التربوية بأن :
الاستاذة / نورة بنت صالح الخويج
الإدارة العامة للتربية والتعليم بمنطقة الشرقية
شاركت بفعالية في الإعداد والتطوير والتجهيز
خلال الفترة ١٩٠٣ / ١ / ١٤٣٣ هـ
لمعرض الخليج ومستلزماته المصاحب لمؤتمر التعليم العالمي الخامس ٢٠١٢
المنعقد في إمارة دبي بالإمارات العربية المتحدة
مركز التجارة للمعارض
متشكرين لها بولم التوفيق ...
مدير عام إدارة البرامج والمشروعات التربوية
محمد بن عبد الله العيسى

يجب ترقيم صفحات الملف ليسهل متابعة صفحات / شرائح الملف

مثال (٢) : يوضح تنظيم وكتابة أرقام المعيار وإدراج الشواهد من ملف طالبتي الفائزة بشاير الحماد

٢-٣/٤/٢

٤/٢ تنمية القدرات والمهارات

قمت بإخراج فلم «صدقة» تعاوناً مع صاحبة مؤسسة صدقة الإماراتية د/ ريم المتولي مستشارة حرم ولي عهد الإمارات

مهارة التصوير وإخراج الأفلام



« انظر مقطع الفيديو المرفق بالشرح على الشكل في الأعلى »

http://www.youtube.com/watch?v=yHikzuDpX_0

مثال (٣) : يوضح تنظيم وكتابة أرقام المعيار وإدراج الشواهد من ملف طالبتي الفائزة بشاير الحماد

١/٤ المشاركة في المناسبات

١/٤ ب

المشاركة في حلقة الاحتفاء باليوم الوطني السعودي الثالث والثمانون
يوم ٢٠١٣/٩/٢٣ في برنامج الثامنة على قناة MBC

(ب) وطنية
وقومية

معلومات الحلقة

رقم الحلقة 301

تاريخ الحلقة 23 سبتمبر، 2013

مقدم البرنامج

- داود الشريان

الضيوف

- عبدالمجيد الزكري
- رباح العقاد
- حماد الحماد
- بشاير الحماد
- محمد عسيري
- هي الصانع
- ياسر التنيان
- هشعل الشهراني

ياي، أقول للشباب في هذا اليوم
بعمالكم وأخلاقكم داخل وخارج
بول، دام عزك يا وطن يا عزيز.

يجب أن نتخلف بالوطن في
كل لحظة وكل يوم

بشاير الحماد



« انظر مقطع الفيديو المرفق بالنقر على الشكل في الأعلى »

رابط الحلقة كاملة

http://doh.mbc.net/sd/media/video/45072_%D8%A7%D9%84%D8%AB%D8%A7%D9%83%D8%A9_%D8%A7%D9%84%D8%AD%D9%84%D9%82%D8%A9_301

وأوضحت بشاير الحماد: "في كل لحظة أحتفل بالوطن، لدي إختراع ربوت يجعل العلم يرفرف، ويمكن أن يوضع على أي مكان".



ينبغي أن ننتبه ...

في الجودة الشاملة مصطلح Benchmark

وهو "المرجعية" ويعني مقارنة الأداء بأفضل الممارسات

جائزة حمدان وضعت مستوى معين لنيل الجائزة لا تتنازل عنه
وبالتالي نسمع كثيراً عن فئات حجبت عنها الجائزة
أي أنها بالمقارنة مع أفضل الممارسات.. أخفقت!

ملف المرشح التربوي سيخضع لعدد من المقارنات

الأول يقارن بملفات المرشحين من داخل المدرسة

ومن ثم يقارن بملفات من نفس المنطقة .. ومن ثم على مستوى المملكة

والمرحلة الأهم يقارن الملف بأفضل الممارسات التي وضعتها إدارة الجائزة

وعليه يجب أن يهتم المرشح التربوي بتقوية الشواهد والأدلة وممارساته

التربوية كثيراً , كذلك يهتم بإخراج الملف بصورة لافتة وشيقة ومتقنة

نصائح موجزة لترتيب الملف

- الإهتمام بتصميم الغلاف بطريقة إحترافية , فهو العنوان الأول لأعمالك وشخصيتك .
- الإبتعاد عن الزخارف المبالغة والخطوط الغير رسمية .
- إستخدام التنسيقات والألوان المحايدة والرسمية .
- ليتسم الغلاف بالبساطة والقوة .
- إدراج شعار الوزارة وشعار الجائزة .
- كتابة عنوان الجائزة والفئة والدورة والسنة الدراسية وبيانات المرشح (الاسم / المرحلة / المدرسة / المنطقة) .
- كتابة سيرة ذاتية كنقاط سريعة الإستعراض ، دسمة المضمون ، تعبر بشكل سريع عن شخصية مميزة دون مبالغة .
- إدراج تبويب بداية كل مجال (معيار رئيس) ليتم عملية فصل كل معيار عن آخر ، ليسهل متابعة بداية ونهاية كل معيار .
- إدراج المستندات في كل معيار بحسب قوتها ، أو بحسب تسلسلها الزمني (من الأحدث إلى الأقدم) .
- إستخدام حافظه «ذات جودة» لمحتويات الملف ومحكمة الاغلاق لتفادي سقوط المحتويات خلال النقل .
- إدراج البيانات الكاملة والشعارات في غلاف الحافظة .

أخيراً ...

ما قدمته هو مختصر لبعض مهارات التوثيق في الميدان التربوي وهي نتاج خبرات إكتسبتها عبر الإطلاع والقراءة والممارسة الميدانية وتعاملي المباشر مع ذوي الخبرة من المشرفين والمسؤولين ...

وأرجو من الله أن أكون وفقت في تقديم المهارات والأساليب بصورة واضحة وميسرة

وأن تكون دافعاً لكل تربوي ليعي ويحرص على توثيق ممارساته وحفظ حقوقه و حافظاً للتقدم في منافسات جوائز التميز بإذن الله وكلي أمل أن يعي كل مسؤول بأهمية وأهمية حصول من يرئسهم على شهادات و وثائق تثبت ممارساتهم التربوية .

أسأل الله أن يجعله «علم ينتفع به»

نورة الذويخ

أرجو ذكر المصدر عن إستخدام والاستفادة من محتوى الدليل .

المرجع

- كتاب "التوثيق" دليل للمتميزين في توثيق الأداء المهني المقدم للجوائز التربوية (الورقي والإلكتروني) ، منى جواد سلمان ، دولة الإمارات العربية المتحدة ، ٢٠٠٦ م .

للتواصل

نورة بنت صالح الذويخ



n_thw



n_thw@hotmail.com

تصميم الخلفيات : هند البوعينين



Hind_mansour



hind.506@hotmail.com