

منسًا للعباقرة و الأذكياء

مجموعة متنوعة من اختبارات IQ

المرونة
وسرعة البديهة



قوة ملاحظة
والتركيز

٤٨	٢٤	١٢	٦
٤٤	١٦	٤	٢



الاستنتاج



مهارة التحليل
والاستنباط



ألفاز تجتمع حولها الأسرة



www.amrkhaled.net

إعداد أ/محمود سليم



قال تعالى :

«وَاتَّقُوا يَوْمًا تُرْجَعُونَ فِيهِ إِلَى اللَّهِ ثُمَّ تُوَفَّى كُلُّ نَفْسٍ مَّا
كَسَبَتْ وَهُمْ لَا يُظْلَمُونَ {٢٨١}» البقرة

إهداء

الحمد لله نعمه ونستعينه ونستغفره
، ونعوذ به من شرور أنفسنا ومن سيئات
أعمالنا ، من يهده الله فلا مضل له ، ومن
يضلل فلا هادي له ، ونشهد أن لا إله إلا
الله وأن سيدنا محمدًا رسول الله .

بعد حمد و شكر الله عز وجل .

أشكر جميع المشاركين من فريق منسا للعباقرة والأذكياء لمساهماتهم في إخراج هذا العمل . ونبدأ
في ذكرهم إن شاء الله :

الأستاذ محمود سليم : قائد الفريق وصاحب الدورة .

حبيبة : لجهودها الكبيرة في تيسير جميع هذا العمل .

(فريق التصميم) :

سارة أحمد (جميع التصميمات والخلفيات)

مها جنا (المساعدة في بعض الخلفيات)

(المقدمة) :

فاطمة السيد

(فريق الكتابة) :

مروة جمال : (قائد فريق الكتابة)

غادة سعيد - يسرا سمير - سالي أحمد

(فريق المراجعة اللغوية) :

فاطمة السيد : (قائد فريق المراجعة اللغوية)

الأستاذ وجيه صقر - إسلام شعبان - مريم

(فريق الدعاية ونشر وتوزيع الكتب على الإنترنت) :

خالد حجازي (قائد فريق الدعاية)

مريم - سالي أحمد - سارة فودا - إبراهيم مصطفى

المراجعة النهائية

مروة جمال

نسألکم الدعاء لكل من
ساهم في هذا العمل



الفهرس

إهداء خاص لجميع المشاركين في هذا
العمل

ص المقدمة

ص الفصل الأول

ص إجابة الفصل الأول

ص الفصل الثاني

ص إجابات الفصل الثاني

ص الفصل الثالث

ص إجابة الفصل الثالث

ص الفصل الرابع

ص إجابة الفصل الرابع





المقدمة



منسا للعباقرة و الأذكياء

2

عزيزي/عزيزتي المتدرب/ة ... هذا هو الكتاب الثاني من السلسلة العملاقة التي وعدناك بها ، ألا وهي : ” سلسلة منسا للعباقرة والأذكياء ... مجموعة متنوعة من اختبارات الـ IQ ” .

ولقد حفزنا على التعجيل بإصدار الكتاب الثاني : إقبالكم على الكتاب الأول ، وما لاقاه من اهتمام وإعجاب شديدين .

وهذا الكتاب يكمل مسيرتنا ، ويحقق آمالنا في تنمية العقل ، والتحفيز على استخدام المنهج العلمي في التفكير ، والحث على أهمية اكتساب الفرد لمهارة اللياقة الذهنية بجانب اللياقة البدنية واللياقة النفسية ، ولفت الأنظار إلى أن التميز الفكري والانتقال من نمط التفكير التقليدي إلى نمط التفكير الابتكاري هما السبيل للتعين السريع بعد التخرج وعدم الاقتصار على الحصول على الشهادات العلمية فقط ، كما يساعد على التفوق والتميز في أي مجال يدخله الفرد ، فنحن نهدف إلى البعد عن التقليدية والرتابة ، واتباع السبل والوسائل الابتكارية الخلاقة .

وهذه الاختبارات التي نقدمها في كتابنا الثاني تكمل ما قد بدأناه ، وتكمل حلمنا في تنمية جوانب عدة ، فهي تهدف إلى :

- 1- تنمية واستخلاق مهارة المرونة الفكرية .
- 2- تنمية واستخلاق مهارة الطلاقة الفكرية
- 3- تنمية واستخلاق مهارة الأصالة الفكرية
- 4- تنمية واستخلاق مهارة استقراء المستقبل على ضوء تحليل متغيرات الماضي والحاضر (مهارة التحليل والاستنباط) .
- 5- تنمية واستخلاق مهارة الذكاء وسرعة البديهة .
- 6- تنمية واستخلاق مهارة قوة الملاحظة والتركيز .
- 7- تنشيط الذاكرة .

منسا للعباقرة و الأذكياء

2

٨- تنمية القدرات اللغوية .

٩- تنمية القدرة على الفهم .

١٠- تنمية الذكاء المكاني وتصور الأشياء .

ولكن كما ننبه دائماً ، وكما ذكرنا آنفاً : أنه لتحقيقك هذا التميز الفكري الإبداعي الخلاق ؛ فيجب أن تتوافر فيك هذه الشروط :

١- توافر الرغبة :

تعتبر الرغبة في التميز من أهم مقومات تنمية اللياقة الذهنية ، وانعدامها يمنع الإنسان من السير في هذا الطريق ، فعليك يا أخي أن تسأل نفسك : هل تريد أن تكون متميزاً عن غيرك ؟ أم أنك تحب أن تسير في ركب ما يفعله الآخرون؟
إن الانفراد والتميز يولدان الرغبة لديك لتنمية وتنشيط اللياقة الذهنية .

٢- الصبر والجلد والمثابرة :

إن هذا الطريق ليس مفروشاً بالورود ، بل يتطلب الصبر والجلد والمثابرة وقبول التضحيات ، مع الميل للاستثمارات طويلة الأجل ذات العائد الهائل عن الاستثمارات قصيرة الأجل ذات العائد الضعيف .

٣- تنظيم الوقت :

إن هذا الطريق يتطلب تنظيم الوقت تنظيمًا سليماً ، بحيث يكون هناك أوقاتاً للجسد ، وأخرى للنفس والروح ، وثالثة للعقل .

٤- الصحة النفسية :

من الأمور الهامة لتنشيط وتنمية اللياقة الذهنية توافر الصحة النفسية من حيث الاستقرار النفسي والرضا العام والمزاج الخاص، وتقليل أثر الضغوط الاجتماعية والنفسية .

منسا للعباقرة و الأذكياء

2

٥- التدريب العقلي :

ويتم ذلك بمحاولة التفكير في حل بعض الاختبارات العقلية المتخصصة في هذا الشأن (والتي سنورد عددًا كبيرًا منها) .

وليكن معلومًا أن الغرض من هذه الاختبارات هي محاولة التفكير؛ لتحريك العقل وتدريبه لاكتساب المهارات الفكرية أكثر من الوصول إلى الحلول فلا يكون لليأس طريقًا إليك فالعبرة بالمحاولة وليس بالحل .

٦- الاستمرارية والتواصل :

إن تدريب العقل لأبد وأن يكون يوميًا وباستمرار وتواصل حتى يظهر نتائجه في أقرب وقت ممكن وليس على فترات متباعدة أو متقطعة .

ونرجو من الله العلي القدير أن ينفع بهذه السلسلة الممتعة الذكية أمة الإسلام جمعاء ، أمدنا الله بعلمه وكرمه وفضله ومنته ، إنه الموفق والهادي إلى سواء السبيل .
فاطمة السيد (فريق منسا للعباقرة والأذكياء ٢٠٠٨)

الفصل الأول



منسا للعباقرة و الأذكياء

مجموعة هائلة من اختبارات IQ العالمية



تمرين ١

ما هي البلد الغريبة هنا ؟

الإسماعيلية - الإسكندرية - بورسعيد - السويس - سوهاج

الإجابة

تمرين ٢

ما هو الاسم الغريب هنا ؟

محمود - حسن - سعيد - حامد - رشاد - عماد

الإجابة

تمرين ٣

خمسة أرقام متتالية حاصل جمعها يساوي ٢٠ ، فما هي ؟

الإجابة

اعداد : أ / محمود سليم

<http://forum.amrkhaled.net>

منسا للعباقرة و الأذكىاء

مجموعة هائلة من اختبارات IQ العالمية



تمرين ٤

باستعمال العدد ٢ ثلاث مرات كيف تستطيع أن تحصل على الرقم ٢٤ ؟



تمرين ٥

من خلال أربع سبعات ... كيف تحصل على الناتج ١٣ ؟



تمرين ٦

إذا كان ثلاثة رجال يصنعون ثلاث خزائن في ثلاثة أيام ، فكم يوماً يحتاج عشرة رجال لصنع عشر خزائن ؟



اعداد : أ/ محمود سليم

<http://forum.amrkhaled.net>

منسا للعباقرة و الأذكىاء

مجموعة هائلة من اختبارات IQ العالمية



تمرين ٧

قال الولد لأخته عندي من الإخوة الذكور قدر ما عندي من الأخوات الإناث ..فقالت أخته : أما أنا فعندي من الإخوة الذكور ضعف الإناث ، فكم يبلغ عدد الذكور والإناث في هذه الأسرة ؟



تمرين ٨

لدى رجل وزوجته خمس بنات متزوجات ولكل من البنات الخمسة خمسة أطفال ، فكم عدد الأفراد في الأجيال الثلاثة ؟



تمرين ٩

إذا أعطاك الطبيب ثلاث حبات دواء ، وطلب منك أن تأخذ حبة كل نصف ساعة ، فما هي المدة التي تتناول فيها الحبات الثلاث ؟



اعداد : أ/ محمود سليم

<http://forum.amrkhaled.net>

منسا للعباقرة و الأذكياء

مجموعة هائلة من اختبارات IQ العالمية



تمرين ١٠

ترزي عنده سبعة عمال أجر الواحد منهم في اليوم ١٢ جنيهاً ، اشترى ماكينة خياطة بمبلغ ٩١٠ ج ، ولم يبق عنده إلا ثلاثة عمال ..إذا في كم يوم يوفر ثمن الماكينة ؟



تمرين ١١

سئل أحدهم عن عدد بقراته فقال : عندما تصطف بقراتي خلف بعضهم تجد بقرتين أمام البقرة الخلفية ، وبقرتين خلف البقرة الأمامية، وبقرة واحدة في المنتصف ، فكم بقرة لديه ؟



تمرين ١٢

متى يكون ١ مضافاً إلى ١ قيمته أكثر من ٢ ؟



اعداد : أ/ محمود سليم

<http://forum.amrkhaled.net>

منسا للعباقرة و الأذكىاء

مجموعة هائلة من اختبارات IQ العالمية



تمرين ١٣

لدينا ثلاثة صناديق ، وفي كل صندوق ثلاثة صناديق ، وفي هذه الصناديق ثلاثة صناديق ... فكم عدد جميع الصناديق ؟



تمرين ١٤

كم يكون ثلاثة أرباع ثلثي الستة ؟



تمرين ١٥

كيف تحصل على الناتج ١٧ من خلال أربع تسعات؟



اعداد : أ / محمود سليم

<http://forum.amrkhaled.net>

منسا للعباقرة و الأذكياء

مجموعة هائلة من اختبارات IQ العالمية



تمرين ١٦

صعدت حبيبة على السلم ، ووقفت على الدرجة التي تتوسط الدرج تمامًا ، فإذا صعدت خمس درجات ، ونزلت سبع درجات ثم صعدت أربع درجات وصعدت أيضًا ٩ درجات فإنها تصل إلى آخر الدرج ... فكم عدد درجات السلم ؟



تمرين ١٧

بدأت سالي العمل في إحدى الشركات بمرتب ١٠٠٠ جنيه ووعدها صاحب الشركة بأنه سيزيد راتبها كل شهر ألف جنيه ، أي أنها سوف تأخذ ٢٠٠٠ جنيه في الشهر الثاني ، وتأخذ ٣٠٠٠ جنيه في الشهر الثالث وهكذا ... ، فكم مجموع ما تسلمته سالي خلال خمس سنوات ؟



تمرين ١٨

رجل مُلزم بقطع مسافة طولها ٣٦ ميلًا في مدة ما وكانت سرعته في الساعة ٦ أميال فقام في الساعة ٥ صباحًا ، ففي أية ساعة يصل إلى نهاية هذه المسافة ؟



اعداد : أ / محمود سليم

<http://forum.amrkhaled.net>

منسا للعباقرة و الأذكياء

مجموعة هائلة من اختبارات IQ العالمية



تمرين ١٩

ما مقدار ما يأخذه كل شخص من ستة أشخاص عملوا ٢٤ يومًا .. ربحوا فيها ١٧٢٨ جنيه ؟



تمرين ٢٠

معك ١٠٠٠ جنيه وقمت بتوزيعها على بناتك الخمس ، بحيث تحصل كل بنت على مبلغ ٢٠ جنيهاً زيادة عن نصيب البنت الأصغر مباشرة ... فكم جنيهاً كانت حصة الأخت الصغرى ؟



تمرين ٢١

رجل عمره ٧٥ سنة وعمر ابنه ١٥ فبعد كم سنة يصبح عمر الأب أربعة أمثال عمر الابن ؟



اعداد : أ / محمود سليم

<http://forum.amrkhaled.net>

منسا للعباقرة و الأذكىاء

مجموعة هائلة من اختبارات IQ العالمية



تمرين ٢٢

هل يمكنك بشئ من التركيز وقوة الملاحظة تقسيم هذا الشكل الهندسي إلى قسمين متساويين متطابقين؟

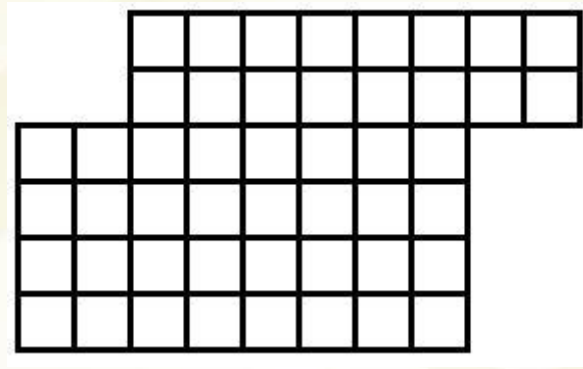

الإجابة

تمرين ٢٣

ثلاثة أعداد متوسطهم يساوي ١٩ ، ومتوسط عددين من هذه الأرقام يساوي ٢٤ .. فما هي قيمة الرقم الثالث؟

الإجابة

اعداد : أ / محمود سليم

<http://forum.amrkhaled.net>

إجابة الفصل الأول



منسا للعباقرة و الأذكياء

مجموعة هائلة من اختبارات IQ العالمية



١ إجابة تمرين

سوهاج

التفسير:

لأنها وجه قبلي ، كما أنها لا تقع على البحر .

التمرين

٢ إجابة تمرين

حسن

التفسير:

لأنه لا ينتهي بحرف الدال (د)

التمرين

٣ إجابة تمرين

٢ - ٣ - ٤ - ٥ - ٦

التمرين

اعداد : أ/ محمود سليم

<http://forum.amrkhaled.net>

منسا للعباقرة و الأذكىاء

مجموعة هائلة من اختبارات IQ العالمية



إجابة تمرين ٤

$$٢٤ = ٢٢ + ٢$$

التمرين

إجابة تمرين ٥

$$١٣ = (٧ \div ٧) - ٧ + ٧$$

التمرين

إجابة تمرين ٦

٣ أيام .

التفسير :

لأن المعدل أن كل عامل يقوم بصنع الخزانة الواحدة في ٣ أيام

التمرين

اعداد : أ/ محمود سليم

<http://forum.amrkhaled.net>

منسا للعباقرة و الأذكىاء

مجموعة هائلة من اختبارات IQ العالمية



٧ إجابة تمرين

عدد الإخوة الذكور = ٤
عدد الأخوات الإناث = ٣

التمرين

٨ إجابة تمرين

٣٧ فرد .

التمرين

٩ إجابة تمرين

ساعة واحدة .

التمرين

اعداد : أ / محمود سليم

<http://forum.amrkhaled.net>

منسا للعباقرة و الأذكياء

مجموعة هائلة من اختبارات IQ العالمية



إجابة تمرين ١٠

٢٠ يوم .

التفسير :

كان يدفع للعمال ٧ جنيهات ، يومياً ٨٤ جنيهاً
وبوجود ثلاثة يصبح ما يدفعه يومياً ٣٦ جنيهاً
إذا فسيقوم بتحقيق وافرًا قدره ٤٨ جنيهاً يومياً .
وخلال ٢٠ يوماً يوفر ثمن الماكينة .

التمرين

إجابة تمرين ١١

٣ بقرات .

التمرين

إجابة تمرين ١٢

١ بجوار ١ تساوي ١١

التمرين

اعداد : أ/ محمود سليم

<http://forum.amrkhaled.net>

منسا للعباقرة و الأذكياء

مجموعة هائلة من اختبارات IQ العالمية



إجابة تمرين ١٣

٣٩

التفسير:

$$39 = (3 \times 3 \times 3) + (3 \times 3) + 3$$

التمرين

إجابة تمرين ١٤

٣

التفسير:

$$4 = (3 \div 2) \times 6$$

$$3 = (4 \div 3) \times 4$$

التمرين

إجابة تمرين ١٥

$$17 = (9 \times 9) - (9 + 9)$$

التمرين

اعداد : أ / محمود سليم

<http://forum.amrkhaled.net>

منسا للعباقرة و الأذكىاء

مجموعة هائلة من اختبارات IQ العالمية



إجابة تمرين ١٦

٢٣ درجة .

التفسير :

$$(+ ٥ - ٧ + ٤ = ١١ درجة)$$

وهي عدد درجات السلم التي تعلو الدرجة التي تقف عليها حبيبة .

عدد درجات السلم = ١١ + ١ (الدرجة التي تقف عليها حبيبة) + ١١ = ٢٣ درجة .

التمرين

إجابة تمرين ١٧

١٨٣٠٠٠٠ جنيه .

التفسير :

$$ج = ن / ٢ (أ + ل)$$

مجموع الحدود = عدد الحدود " ٦٠ شهراً " ÷ قسمة ٢ مضروباً في (الحد الأول ١٠٠٠ = الحد الأخير

$$٦٠٠٠٠ " ٦٠ شهراً " × ١٠٠٠)$$

١٨٣٠٠٠٠ جُميهاً " حل التمرين استخدم بواسطة قانون المتابعة الحسابية "

التمرين

اعداد : أ / محمود سليم

<http://forum.amrkhaled.net>

منسا للعباقرة و الأذكىاء

مجموعة هائلة من اختبارات IQ العالمية



إجابة تمرين ١٨

يصل الساعة ١١

التفسير:

$$٦ \div ٣٦ = ٦ \text{ ساعات}$$

$$١١ = ٦ + ٥$$

التمرين

إجابة تمرين ١٩

٢٨٨ جنيهاً

(١٢ جنيهاً في اليوم)

التفسير:

$$١٧٢٨ \text{ جنيهاً} / ٦ \text{ عمال} = ٢٨٨ \text{ جنيهاً} / \text{عامل}$$

تفسير آخر:

$$٦ (\text{عمال}) \times ٢٤ \text{ يوماً} = ١٤٤$$

$$١٢ \text{ جنيهاً للعامل في اليوم} = ١٤٤ / ١٧٢٨$$

$$١٢ \text{ جنيهاً} \times ٢٤ \text{ يوماً} = ٢٨٨ \text{ جنيهاً}$$

إذا فكل عامل يأخذ ٢٨٨ جنيهاً في ٢٤ يوماً

التمرين

اعداد : أ / محمود سليم

<http://forum.amrkhaled.net>

منسا للعباقرة و الأذكياء

مجموعة هائلة من اختبارات IQ العالمية



إجابة تمرين ٢٠

١٦٠ جنيهاً

التفسير :

كل بنت تأخذ ٢٠ جنيهاً أكثر من البنت الأصغر منها مباشرة
وبما أنهن ٥ أخوات
إذا فنستنتج من ذلك أن الابنة الكبرى تأخذ ٨٠ ج (٤ × ٢٠) أزيد من أصغر أخت .
والابنة التي تليها تأخذ ٦٠ ج أزيد من أصغر أخت .
والابنة التي تليها تأخذ ٤٠ ج أزيد من أصغر أخت .
والأخت التي تليها تأخذ ٢٠ ج أزيد من أصغر أخت .
إذا فسنفرض أن أصغر أخت تأخذ س جنيهاً
مجموع ما مع الأخوات = ١٠٠٠ ج
 $(س + ٨٠) + (س + ٦٠) + (س + ٤٠) + (س + ٢٠) + س = ١٠٠٠$
 $٥س + ٢٠٠ = ١٠٠٠$
 $٥س = ٨٠٠$
إذا ف : س (ما تأخذه أصغر أخت) = ١٦٠ جنيهاً

التمرين

اعداد : أ / محمود سليم

<http://forum.amrkhaled.net>

منسا للعباقرة و الأذكياء

مجموعة هائلة من اختبارات IQ العالمية



إجابة تمرين ٢١

بعد خمس سنوات

التفسير :

$$\text{عمر الأب} + \text{س} = \text{عمر الابن} + \text{س} \quad (\text{عمر الابن} + \text{س})$$

$$75 + \text{س} = \text{س} + 15 \times 4 + 4$$

$$75 - 60 = 3 \text{ س}$$

$$\text{س} = 5$$

بعد 5 سنوات يصبح عمر الأب = 4 أمثال عمر الابن

إذا ف : عمر الأب = 80 سنة

عمر الابن = 20 سنة (20 × 4 = 80 = عمر والده)

التمرين

إجابة تمرين ٢٢

البديل الأول :

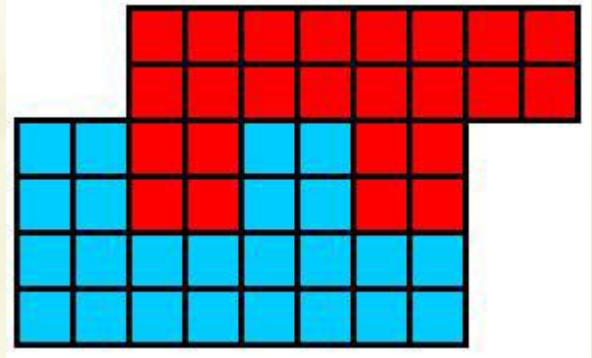

اعداد : أ / محمود سليم

<http://forum.amrkhaled.net>

منسا للعباقرة و الأذكىاء

مجموعة هائلة من اختبارات IQ العالمية



البديل الثاني :

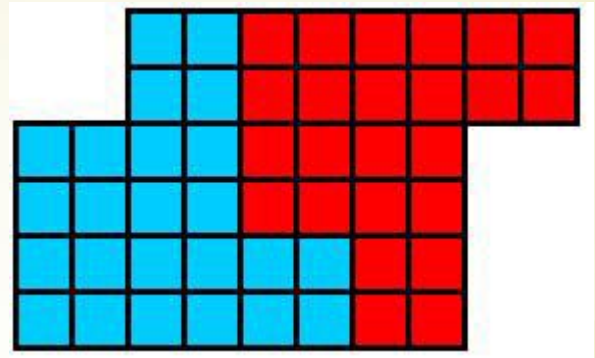

البديل الثالث :

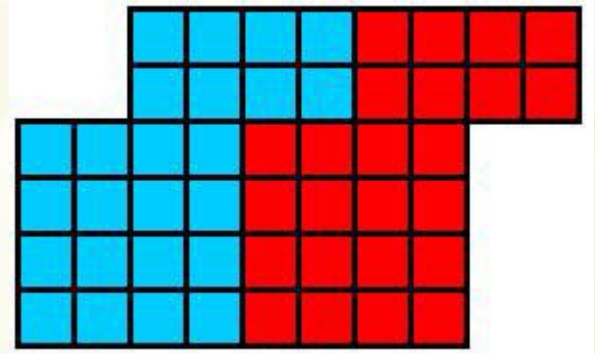

اعداد : أ/ محمود سليم

<http://forum.amrkhaled.net>

منسا للعباقرة و الأذكىاء

مجموعة هائلة من اختبارات IQ العالمية



إجابة تمرين ٢٣

الرقم الثالث = ٩

التفسير:

حيث إن متوسط الثلاثة أعداد = ١٩

إذاً فمجموعهم = $١٩ \times ٣ = ٥٧$

وحيث إن متوسط عددين منهم = ٢٤

إذاً فمجموع العددين = $٢٤ \times ٢ = ٤٨$

وبالتالي فالرقم الثالث = $٥٧ - ٤٨ = ٩$

التمرين

اعداد : أ/ محمود سليم

<http://forum.amrkhaled.net>

الفصل الثاني





منسا للعباقرة و الأذكفاء

مجموعه هائلة من ااختبارات IQ العالمفة

تمرفن ١

ما هو الرقم الناقص ؟

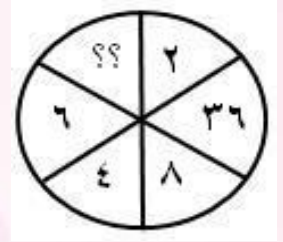

الإجابة

تمرفن ٢



الإجابة

اعداد : أ / محمود سلفف

<http://forum.amrkhaled.net>



منسا للعباقرة و الأذكفاء

مجموعة هائلة من اختبارات IQ العالمية

تمرين ٣

٤٢		٦٦		٧٨	
٦	٢٧	٧	٤٠	٨	??



تمرين ٤

٣	١٢	٣	١٨	٧	١٤
??		١٢		٤	



اعداد : أ / محمود سليم

<http://forum.amrkhaled.net>



منسا للعباقرة و الأذكفاء

مجموعه هائلة من اخببارات IQ العالمفة

تمرفن ٥

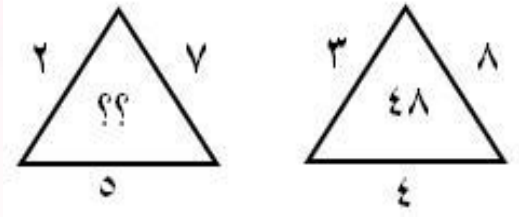

تمرفن ٦

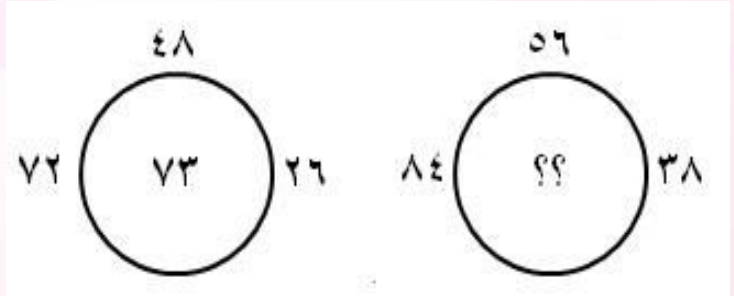

اعداد : أ/ محمود سلفم

<http://forum.amrkhaled.net>



منسا للعباقرة و الأذكفاء

مجموعه هائلة من اختبارات IQ العالمفة

تمرفن ٧

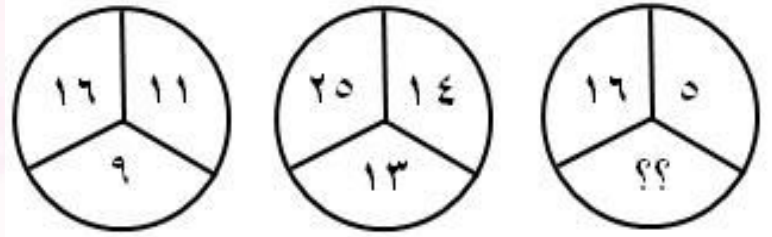

الإجابة

تمرفن ٨

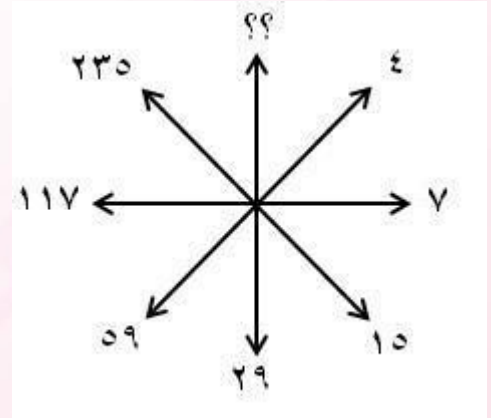

الإجابة

اعداد : أ/ محمود سلفم

<http://forum.amrkhaled.net>



منسا للعباقرة و الأذكياء

مجموعة هائلة من اختبارات IQ العالمية

تمرين ٩

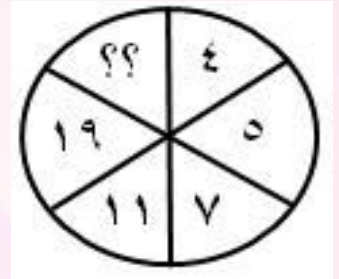

الإجابة

تمرين ١٠

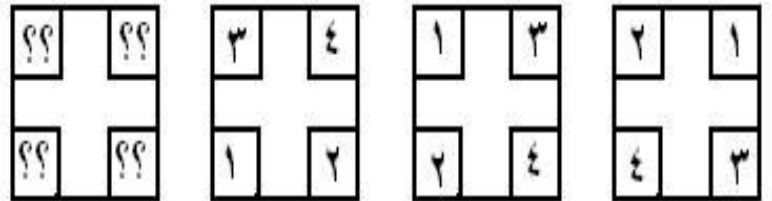

الإجابة

اعداد : أ / محمود سليم

<http://forum.amrkhaled.net>



منسا للعباقرة و الأذكفاء

مجموعة هائلة من اأباراء IQ العالمفة

أمرف ١١

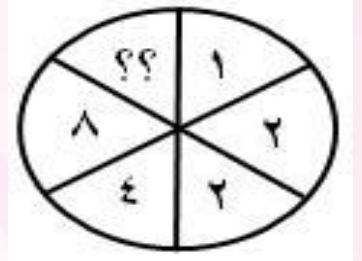

أمرف ١٢

٨	٥	٩
٢٦	٢٠	؟؟
١٣	١٦	١٢



اعءاء : أ / محمود سلفم

<http://forum.amrkhaled.net>



منسا للعباقرة و الأذكفاء

مجموعه هائلة من ااختبارات IQ العالمفة

تمرفن ١٣

$$\begin{array}{ccccc} & ١٧ & & ٢٤ & \\ & \square & & \square & \\ ٢٦ & ٣٥ & ٣٨ & ١٨ & ٢٢ \\ & ٨٢ & & ٤٢ & \end{array}$$

الإجابة

تمرفن ١٤

$$\begin{array}{|c|} \hline ٤٨ \\ \hline ٢٤ \\ \hline ١٢ \\ \hline ٦ \\ \hline \end{array} \quad \begin{array}{|c|} \hline ٢٤ \\ \hline ١٦ \\ \hline ٤ \\ \hline ٢ \\ \hline \end{array} \quad \begin{array}{|c|} \hline ١٢ \\ \hline ٤ \\ \hline ٢ \\ \hline \end{array} \quad \begin{array}{|c|} \hline ٦ \\ \hline ٢ \\ \hline \end{array}$$

الإجابة

اعداد : أ/ محمود سلفف

<http://forum.amrkhaled.net>



منسا للعباقرة و الأذكياء

مجموعة هائلة من اختبارات IQ العالمية

تمرين ١٥

٦		٨		??	
١٢	٢	٩	٣	٤	٥



تمرين ١٦

استكمل الرقم الناقص :

١	٣	٧	١٣
٤	٦	١٠	١٦
٩	١١	١٥	٢١
١٦	١٨	٢٢	??



اعداد : أ / محمود سليم

<http://forum.amrkhaled.net>



منسا للعباقرة و الأذكياء

مجموعة هائلة من اختبارات IQ العالمية

تمرين ١٧

أكمل الرقم الناقص:

١٩	٩	١٧
----	---	----

٢٣	١٢	٢٥
----	----	----

١٣	٩٩	٣١
----	----	----



تمرين ١٨

أكمل :

الصمغ للورق مثل الغراء لـ.....



اعداد : أ / محمود سليم

<http://forum.amrkhaled.net>



منسا للعباقرة و الأذكياء

مجموعة هائلة من اختبارات IQ العالمية

تمرين ١٩

ارتباط الروح بالجسد كارتباط المضمون ب.....؟



تمرين ٢٠

الحجم بالنسبة للمكعب هو كالمساحة بالنسبة ل.....؟



تمرين ٢١

الأسبوع بالنسبة للشهر كالساعة بالنسبة ل.....؟



اعداد : أ / محمود سليم

<http://forum.amrkhaled.net>



منسا للعباقرة و الأذكياء

مجموعة هائلة من اختبارات IQ العالمية

تمرين ٢٢

الملح بالنسبة للسكر هو كالجفاف بالنسبة ل.....؟



تمرين ٢٣

الكلمة بالنسبة للجملة هي كالحرف بالنسبة ل.....



تمرين ٢٤

ما هو نقيض الكلمات الآتية :
(إطلاقاً) ، (بدائي) ، (الشك)



اعداد : أ / محمود سليم

<http://forum.amrkhaled.net>



منسا للعباقرة و الأذكياء

مجموعة هائلة من اختبارات IQ العالمية

تمرين ٢٥

ماهي الكلمة الزائدة ؟

كمنجة - عود - جيتار - ناي - ربابة - قيثارة



تمرين ٢٦

ما هي الكلمة الزائدة ؟

جود - سخاء - بذخ - كرم - عطاء - بذل



تمرين ٢٧

أكمل السطر الثاني

أزهار - (ورود) - قدوم

كلام - (؟) - جديد



اعداد : أ/ محمود سليم

<http://forum.amrkhaled.net>



منسا للعباقرة و الأذكياء

مجموعة هائلة من اختبارات IQ العالمية

تمرين ٢٨

أكمل السطر الثاني :

صاحب (رفيق) لين

عبد (???) لطيف



تمرين ٢٩

ما هي الكلمة التي ينبغي وضعها بين القوسين؟

كرم - (جواد) - حصان

سرعة - (؟) - دولاب



تمرين ٣٠

أوجد كلمة من حرفين تؤلف كلمتين أخرتين مع الأحرف الموجودة خارج الهالين (بمعنى

حيوان أليف):

مل (..) ار



اعداد : أ / محمود سليم

<http://forum.amrkhaled.net>



منسا للعباقرة و الأذكىاء

مجموعة هائلة من اختبارات IQ العالمية

تمرين ٣١

أوجد كلمة من حرفين تؤلف كلمتين أخرتين مع الأحرف الموجودة خارج القوسين :
مط (؟) ود



تمرين ٣٢

اكتب اثني عشر فعلا من ثلاثة أحرف وتنتهي بحرف الباء .



تمرين ٣٣

لدى حبيبة دجاجتين تبيضان بيضتين كل يومين ، كم بيضة تبيض ست دجاجات في ستة أيام ؟



اعداد : أ / محمود سليم

<http://forum.amrkhaled.net>



منسا للعباقرة و الأذكياء

مجموعة هائلة من اختبارات IQ العالمية

تمرين ٣٤

استكمل الرقم الناقص في السيميتريات الآتية :
٢ - ٥ - ٨ - ١١ -



تمرين ٣٥

٨ - ١٢ - ١٠ - ١٦ - ١٢ - ؟



تمرين ٣٦

٧ - ١٥ - ٣٢ - ؟ - ١٣٨ - ٢٨١



اعداد : أ / محمود سليم

<http://forum.amrkhaled.net>



منسا للعباقرة و الأذكياء

مجموعة هائلة من اختبارات IQ العالمية

تمرين ٣٧

١٥ - ٢٠ - ٩ - ١٩ - ١٧



تمرين ٣٨

٩ - ٣١ - ١٩ - ١٠ - ٤ - ١



تمرين ٣٩

٩ - ٣٤ - ٣٦ - ٣١ - ٣٣ - ٢٨



اعداد : أ / محمود سليم

<http://forum.amrkhaled.net>



منسا للعباقرة و الأذكياء

مجموعة هائلة من اختبارات IQ العالمية

تمرين ٤٠

٣٦ - ٢٨ - ٢٤ - ٢٢ - ؟



تمرين ٤١

٢٨٥ (٨٣٤) ١٣٢
١١٧ (؟) ٢١٤



تمرين ٤٢

ما هو الرقم الناقص :
٢٨٦ (٢٢٥) ١٦٤
٤٧٦ (؟) ٢٢٤



اعداد : أ/ محمود سليم

<http://forum.amrkhaled.net>



منسا للعباقرة و الأذكياء

مجموعة هائلة من اختبارات IQ العالمية

تمرين ٤٣

٣١٧ (٢٢٢) ٢٤٣

٦٢١ (٩) ٥٤٨



تمرين ٤٤

٧١٢ (٣٦٠) ٥٣٢

٦٤٨ (٩) ٤٤٤



تمرين ٤٥

أوجد العدد المفقود:

٩٩٩ - ٨٩٩ - ٧٩٩ - ؟ - ٥٩٩ - ٤٩٩



اعداد : أ / محمود سليم

<http://forum.amrkhaled.net>



منسا للعباقرة و الأذكياء

مجموعة هائلة من اختبارات IQ العالمية

تمرين ٤٦

إذا كان ٧٢٤٩٦ يساوي ١٣١٥
وكان ٦٢١٣٤ يساوي ٩٧
وكان ٨٥٣١٦ يساوي ١٦٧
فإن ٢٨٤٣٩ يساوي



تمرين ٤٧

حاول إيجاد علاقة بين الأرقام الموجودة في كل صف ... واستخدم هذه العلاقة في استكمال الأرقام الناقصة :

٣٨٥٩ - ١١١٤ -

٤٩٧٨ - - ٤٦

٧٥٧٩ - -



اعداد : أ / محمود سليم

<http://forum.amrkhaled.net>



منسا للعباقرة و الأذكياء

مجموعة هائلة من اختبارات IQ العالمية

تمرين ٤٨

أكمل السطر الأخير:

١٧ - (٣٥) - ١٩

٢٢ - (٤٦) - ٢٦

٣١ - (٦٥) - ٣٧

٤٤ - (٩٢) - ٥٢

؟ - (؟) - ؟



تمرين ٤٩

ماهو الرقم الناقص ؟

٧٨٣ : ٥٩

٣٩٥ : ٣٢

٥٧٩ : ٤٤

٦٦٦ : ؟؟؟



اعداد : أ / محمود سليم

<http://forum.amrkhaled.net>

إجابة الفصل الثاني





منسا للعباقرة و الأذكىاء

مجموعة هائلة من اختبارات IQ العالمية

إجابة تمرين ١

الرقم الناقص هو : ١٤

التفسير :

الأرقام المتقابلة مربع لبعضها البعض

التمرين

إجابة تمرين ٢

الرقم الناقص هو : ٣٩

التفسير :

نضاعف كل رقم ثم نطرح ١ ، ٢ ، ٣ ، ٤ ، ٥ على التوالي

$$٥ = ١ - ٦ = ٢ \times ٣$$

$$٨ = ٢ - ١٠ = ٢ \times ٥$$

$$١٣ = ٣ - ١٦ = ٢ \times ٨$$

$$٢٢ = ٤ - ٢٦ = ٢ \times ١٣$$

$$٣٩ = ٥ - ٤٤ = ٢ \times ٢٢$$

التمرين

اعداد : أ / محمود سليم

<http://forum.amrkhaled.net>



منسا للعباقرة و الأذكياء

مجموعة هائلة من اختبارات IQ العالمية

إجابة تمرين ٣

الرقم الناقص هو : ٤٧

التفسير :

فى هذه النوعية من التمارين ... يراعى الآتى :

- ١- اجعل تركيزك على الشكل الأول (الموجود على اليسار - المكون من الأرقام ٤٢-٦-٢٧)
(لاحظ أنه تم اختيار شكل به جميع الأرقام معلومة)
- ٢- حاول أن تجد علاقة منطقية بين الأرقام الثلاثة بحيث تتمكن من التوصل للرقم ٢٧ باستخدامك للرقمين ٤٢ ، ٦ .
- ٣ - السؤال الآن : هل توصلت لعلاقة تمكنك من التوصل للرقم ٢٧ باستخدامك للأرقام ٤٢ ، ٦ ؟
- ٤ - إذا كانت إجابتك بنعم قم باختبار هذه العلاقة على الشكل الثاني المكون من الأرقام (٦١ ، ٧ ، ٤٠)
- ٥ - السؤال الآن : العلاقة التي توصلت إليها من تركيزك على الشكل الأول ، هل يمكن تطبيقها على الشكل الثاني ؟
هنا تكون الإجابة بأحد الشقين :
-إذا كانت العلاقة التي توصلت إليها في الشكل الأول يمكن تطبيقها على الشكل الثاني ؛
إذا فأقوم بتطبيق هذه العلاقة على الشكل الثالث وبالتالي أصل للرقم المجهول .
-أما لو كانت العلاقة التي توصلت إليها في الشكل الأول لا يمكن تطبيقها على الشكل الثاني ؛ فهذا معناه أن العلاقة التي توصلت إليها غير صحيحة وبالتالي يجب أن أفكر في حل بديل .
- ٦ - بالتطبيق على التمرين : سنجد أنه يمكننا التوصل للرقم ٢٧ عن طريق جمع نصف الرقم المتواجد فى الأعلى : ٤٢ مع الرقم المتواجد فى الأسفل : ٦ .
(٤٢ ÷ ٢) = ٢١ ، ٢١ + ٦ = ٢٧
- ٧ - نقوم باختبار هذه العلاقة على الشكل الثاني

اعداد : أ / محمود سليم

<http://forum.amrkhaled.net>



منسا للعباقرة و الأذكياء

مجموعة هائلة من اختبارات IQ العالمية

الرقم الأيسر = نصف الرقم في الأعلى + الرقم في الأسفل
 $40 = 33 + 7$

إذا فالعلاقة تنطبق على الشكل الثاني ، وبالتالي يتم استخدامها للتوصل للرقم المجهول في الشكل الثالث على النحو التالي:
الرقم الأيسر (المجهول) = $39 + 8 = 47$



إجابة تمرين ٤

الرقم الناقص هو : ٨

التفسير :

الرقم الأسفل في كل دائرة هو نتيجة قسمة الرقم الأيمن على الرقم الأيسر وضرب الناتج في ٢

الشكل الأول : $(7 \div 14) \times 2 = 2 = 4$

الشكل الثاني : $(3 \div 28) \times 2 = 12$

إذا ففي الشكل الثالث : $(3 \div 12) \times 2 = 8$



اعداد : أ / محمود سليم

<http://forum.amrkhaled.net>



منسا للعباقرة و الأذكياء

مجموعة هائلة من اختبارات IQ العالمية

إجابة تمرين ٥

الرقم الناقص هو : ٣٥

التفسير :

اجعل كل تركيزك ينصب على الشكل الأول ، ثم حاول واجتهد للوصول إلى الرقم ٤٨ من خلال استخدامك للأرقام ٣ ، ٨ ، ٤ (الأرقام الموجودة خارج المثلث) سوف نجد أن الرقم ٤٨ يتم التوصل إليه من خلال ضرب الأرقام الثلاثة ببعضهم ثم قسمة الناتج على ٢

$$٤٨ = ٢ \div ٩٦ \text{ ثم } ٩٦ = (٤ \times ٨ \times ٣)$$

وبالتالي سيتم التوصل للرقم المجهول بتطبيق نفس القاعدة .

الرقم الموجود داخل المثلث = حاصل ضرب الأرقام الموجودة خارج المثلث ثم قسمة الناتج على ٢

$$\text{بالتطبيق : الرقم المجهول} = ٢ \times ٧ \times ٥ = ٧٠ \text{ ، ثم } ٣٥ = ٢ \div ٧٠$$

التمرين

إجابة تمرين ٦

الرقم الناقص هو : ٨٩

التفسير :

الرقم داخل الدائرة = مجموع الأرقام خارج الدائرة $\div ٢$

في الشكل الأيسر : $٢٦ + ٤٨ + ٧٢ = ١٤٦$ ، $١٤٦ \div ٢ = ٧٣$

وبالمثل إذا فإن الرقم الناقص هو : $٣٨ + ٥٦ + ٨٤ = ١٧٨$ ، $١٧٨ \div ٢ = ٨٩$

التمرين

اعداد : أ / محمود سليم

<http://forum.amrkhaled.net>



منسا للعباقرة و الأذكياء

مجموعة هائلة من اختبارات IQ العالمية

إجابة تمرين

الرقم الناقص هو : ٧

التفسير :

الرقم الأسفل = (الرقم الأيمن العلوي + الرقم الأيسر) ÷ ٣

الشكل الأيسر : (١٦ + ١١) ÷ ٣ = ٩

الشكل الأوسط : (٢٥ + ١٤) ÷ ٣ = ١٣

وبالمثل في الشكل الثالث : (١٦ + ٥) ÷ ٣ = ٧

التمرين

إجابة تمرين

٤٦٩

التفسير :

كل رقم يضاعف وعلى التوالى يحذف واحد ويضاف واحد

$$٧ = ١ - ٨ , ٨ = ٢ \times ٤$$

$$١٥ = ١ + ١٤ , ١٤ = ٢ \times ٧$$

$$٢٩ = ١ - ٣٠ , ٣٠ = ٢ \times ١٥$$

$$٥٩ = ١ + ٥٨ , ٥٨ = ٢ \times ٢٩$$

$$١١٧ = ١ - ١١٨ , ١١٨ = ٢ \times ٥٩$$

$$٢٣٥ = ١ + ٢٣٤ , ٢٣٤ = ٢ \times ١١٧$$

$$٤٦٩ = ١ - ٤٧٠ , ٤٧٠ = ٢ \times ٢٣٥$$

التمرين

اعداد : أ / محمود سليم

<http://forum.amrkhaled.net>



منسا للعباقرة و الأذكياء

مجموعة هائلة من اختبارات IQ العالمية

إجابة تمرين ٩

الرقم الناقص : ٣٥

التفسير :

بداية من الرقم ٥ نجد أن كل رقم نتحصل عليه من خلال ضرب الرقم السابق $\times ٢$ ، ثم طرح ٣ من الناتج .

$$\text{مثلا الـ } ٥ = (٢ \times ٤) - ٣$$

$$\text{مثلا الـ } ٧ = (٢ \times ٥) - ٣$$

$$\text{وكذلك الـ } ١١ = (٢ \times ٧) - ٣$$

$$\text{وبالمثل الـ } ١٩ = (٢ \times ١١) - ٣$$

وعلى هذا الأساس فإن الرقم المجهول $= (٢ \times ١١) - ٣ = ٣٥$.

التفسير الثاني :

إذا نظرنا إلى تسلسل الأرقام سنجد أنه من نوع : $١+$ ، $٢+$ ، $٤+$ ، $٨+$ ، $١٦+$

$$\text{وبالتطبيق } ٥ = ١ + ٤ ، ٧ = ٢ + ٥$$

$$١١ = ٤ + ٧ ، ١٩ = ٨ + ١١$$

$$٣٥ = ١٦ + ١٩$$



اعداد : أ/ محمود سليم

<http://forum.amrkhaled.net>



منسا للعباقرة و الأذكياء

مجموعة هائلة من اختبارات IQ العالمية

إجابة تمرين ١٠

٢
٤
١
٣

التفسير :

إذا نظرنا جيداً لحركة الأرقام داخل المربعات : سوف نجد أنها تتحرك بعكس عقارب الساعة ، وعلى هذا الأساس فإن المربع الخالي سيأخذ الشكل السابق .



إجابة تمرين ١١

الرقم الناقص : ٣٢

التفسير :

إذا انطلقنا من الرقم ٢ الأول .. سنحصل على كل رقم عن طريق ضرب الرقمين السابقين ببعضهما البعض

$$٢ = ١ \times ٢ ، ٤ = ٢ \times ٢$$

$$٨ = ٤ \times ٢ ، ٣٢ = ٨ \times ٤$$



اعداد : أ / محمود سليم

<http://forum.amrkhaled.net>



منسا للعباقرة و الأذكياء

مجموعة هائلة من اختبارات IQ العالمية

إجابة تمرين ١٢

الرقم الناقص : ٢٧

التفسير :

الرقم الأوسط = الرقم الأعلى × الرقم الأسفل ونقسم الناتج على ٤

$$٢٦ = ٤ ÷ (١٣ × ٨)$$

$$٢٠ = ٤ ÷ (١٦ × ٥)$$

$$\text{وبالمثل } ٢٧ = ٤ ÷ (١٢ × ٩)$$

التمرين

إجابة تمرين ١٣

الرقم الناقص : ٢٦

التفسير :

(الرقم العلوي + الرقم السفلي) - (الرقم الأيمن + الرقم الأيسر)

$$٣٥ = (٢٦ + ٣٨) - (٨٢ + ١٧)$$

$$\text{وبالمثل في الشكل الأيمن : } ٢٦ = (١٨ + ٢٢) - (٤٢ + ٢٤)$$

التمرين

اعداد : أ / محمود سليم

<http://forum.amrkhaled.net>



منسا للعباقرة و الأذكياء

مجموعة هائلة من اختبارات IQ العالمية

إجابة تمرين ١٤

الرقم الناقص هو : ٢٥٦

التفسير :

الرقم العلوي يضاعف كل مرة ، الرقم السفلي يربع

$$٤٨ = (٢ \times ٢٤) ، ٢٤ = (٢ \times ١٢) ، ١٢ = (٢ \times ٦)$$

$$٢٥٦ = (١٦ \times ١٦) ، ١٦ = (٤ \times ٤) ، ٤ = (٢ \times ٢)$$

التمرين

إجابة تمرين ١٥

الرقم الناقص هو : ١١

التفسير :

مجموع الأرقام في المربعات يساوي ٢٠

$$٢٠ = (١٢ + ٦ + ٢) : \text{الشكل الأيسر}$$

$$٢٠ = (٩ + ٨ + ٣) : \text{الشكل الأوسط}$$

$$٢٠ = (٤ + ٥ + ١١) : \text{وبالمثل في الشكل الثالث}$$

$$١١ = (\text{الرقم الناقص})$$

التمرين

اعداد : أ / محمود سليم

<http://forum.amrkhaled.net>



منسا للعباقرة و الأذكياء

مجموعة هائلة من اختبارات IQ العالمية

إجابة تمرين ١٦

الرقم الناقص هو : ٢٨

التفسير :

دعنا نستكشف الصف الأول من اليسار إلى اليمين
نلاحظ أنه يزداد بمقدار عدد زوجي متصاعد بمعنى

$$١ . ٤ . ٢$$

$$١٣ = ٦ + ٧ = ٤ + ٣ = ٢ + ١$$

و كذلك الصف الذي يليه نفس الشيء .

$$١٦ = ٦ + ١٠ = ٤ + ٦ = ٢ + ٤$$

و كذلك إذا تم تطبيق هذه القاعدة علي آخر صف

$$٢٨ = ٦ + ٢٢ = ٤ + ١٨ = ٢ + ١٦$$

و يلاحظ أيضاً إذا نظرت إلي الأعمدة يمكنك استنتاج نفس النتيجة

فيتم زيادة أرقام فردية تصاعدياً في الأعمدة

بمعنى ٧ . ٥ . ٣

انظر مثلاً إلي آخر عمود من الجهة اليسرى

$$١٦ = ٧ + ٩ = ٥ + ٤ = ٣ + ١$$

و كذلك العمود الثاني

$$٢٢ = ٧ + ١٥ = ٥ + ١٠ = ٣ + ٧$$

و الآن العمود الأول أيضاً

$$٢٨ = ٧ + ٢١ = ٥ + ١٦ = ٣ + ١٣$$

التمرين

اعداد : أ / محمود سليم

<http://forum.amrkhaled.net>



منسا للعباقرة و الأذكياء

مجموعة هائلة من اختبارات IQ العالمية

إجابة تمرين ١٧

الرقم الناقص هو : ١١

التفسير :

وذلك لأن الرقم الأوسط = حاصل جمع الرقمين الأول والأخير

ثم قسمة الناتج على ٤

إذاً ف : $٣١ + ١٣ = ٤٤$ ، ثم $٤٤ \div ٤ = ١١$

التمرين

إجابة تمرين ١٨

الخشب

التمرين

إجابة تمرين ١٩

بالشكل أو الموضوع .

التمرين

اعداد : أ / محمود سليم

<http://forum.amrkhaled.net>



منسا للعباقرة و الأذكياء

مجموعة هائلة من اختبارات IQ العالمية

إجابة تمرين ٢٠

المرح .



إجابة تمرين ٢١

اليوم .



إجابة تمرين ٢٢

للرطوبة



اعداد : أ/ محمود سليم

<http://forum.amrkhaled.net>



منسا للعباقرة و الأذكياء

مجموعة هائلة من اختبارات IQ العالمية

إجابة تمرين ٢٣

الكلمة

التمرين

إجابة تمرين ٢٤

نقيض كلمة إطلاقاً : حتمًا

نقيض كلمة بدائي : حديث ، متطور ، متحضر

نقيض كلمة الشك : اليقين

التمرين

إجابة تمرين ٢٥

النأي

التفسير :

ليس آلة وترية

التمرين

اعداد : أ/ محمود سليم

<http://forum.amrkhaled.net>



منسا للعباقرة و الأذكياء

مجموعة هائلة من اختبارات IQ العالمية

٢٦ إجابة تمرين

بذخ كلمة ذميمة .

التمرين

٢٧ إجابة تمرين

أزهار - (ورود) - قدوم
كلام - (حديث) - جديد
معناها كلام وعلى وزن جديد

التمرين

٢٨ إجابة تمرين

صاحب (رفيق) لئِن
عبد (رفيق) لطيف

التمرين

اعداد : أ/ محمود سليم

<http://forum.amrkhaled.net>



منسا للعباقرة و الأذكياء

مجموعة هائلة من اختبارات IQ العالمية

إجابة تمرين ٢٩

العجلة

التفسير:

لأن عجلة هي مرادف لـ (سرعة) ومرادف لـ (دولاب)
كما جواد مرادف لـ (كريم) و لـ (حصان)

التمرين

إجابة تمرين ٣٠

الكلمة هي : قط

التفسير:

هي الكلمة التي تكمل الكلمتين :
ملقط ، قطار

التمرين

اعداد : أ / محمود سليم

<http://forum.amrkhaled.net>



منسا للعباقرة و الأذكياء

مجموعة هائلة من اختبارات IQ العالمية

إجابة تمرين ٣١

مط (عم) ود

هي الكلمة التي تكمل الكلمتين : مطعم ، عمود

التمرين

إجابة تمرين ٣٢

ذَهَبَ - كَتَبَ - شَرِبَ - ضَرَبَ - قَلَبَ - حَسَبَ - نَصَبَ - رَغِبَ - لَعِبَ - نَسَبَ - رَكَبَ - وَثَبَ
ويوجد أيضاً :
رَهَبَ - سَكَبَ - سَلَبَ - تَابَ - ثَقَبَ - تَعَبَ - شَجَبَ - عَابَ - شَابَ .

التمرين

اعداد : أ/ محمود سليم

<http://forum.amrkhaled.net>



منسا للعباقرة و الأذكياء

مجموعة هائلة من اختبارات IQ العالمية

إجابة تمرين ٣٣

عدد البيض = ١٨ بيضة

التفسير:

لأن المعدل هو:

الدجاجة الواحدة تبيض بيضة واحدة كل يومين .

التمرين

إجابة تمرين ٣٤

الرقم الناقص هو : ١٤

التفسير:

كل مرة يزيد ٣

التمرين

اعداد : أ / محمود سليم

<http://forum.amrkhaled.net>



منسا للعباقرة و الأذكياء

مجموعة هائلة من اختبارات IQ العالمية

إجابة تمرين ٣٥

الرقم الناقص في السيميتريه هو : ٢٠

التفسير :

لأن التسلسل هو من نوع $٤+$ ، $٢-$ ، $٦+$ ، $٤-$ ، $٨+$ ، $٦-$ وهكذا تباعاً .
 $٢٠ = ٨ + ١٢$ ، $١٢ = ٤ - ١٦$ ، $١٦ = ٦ + ١٠$ ، $١٠ = ٢ - ١٢$ ، $١٢ = ٤ + ٨$

تفسير آخر :

سنعامل مع التمرين على أنه سلسلتين (سيميتريتين)

. (١٢ - ١٠ - ٨) الفرق بين كل عدد والذي يليه ٢ .

. (٢٠ - ١٦ - ١٢) الفرق بين كل عدد والذي يليه ٤ .

التمرين

إجابة تمرين ٣٦

الرقم الناقص في السيميتريه هو : ٦٧

التفسير :

ضاعف كل رقم ثم أضف بالتتابع ١ ، ٢ ، ٣ ، ٤

$$٣٢ = ٢ + (٢ \times ١٥) ، ١٥ = ١ + (٢ \times ٧)$$

$$١٣٨ = ٤ + (٢ \times ٦٧) ، ٦٧ = ٣ + (٢ \times ٣٢)$$

$$٢٨١ = ٥ + (٢ \times ١٣٨)$$

التمرين

اعداد : أ / محمود سليم

<http://forum.amrkhaled.net>



منسا للعباقرة و الأذكياء

مجموعة هائلة من اختبارات IQ العالمية

إجابة تمرين ٣٧

الرقم الناقص في السيميتريه هو : ١٦

التفسير :

الأرقام السابقة تزيد +٢ ، -٣ ، +٤ ، -٥ وهكذا تبعاً .

$$١٩ = ٢ + ١٧$$

$$١٦ = ٣ - ١٩$$

$$٢٠ = ٤ + ١٦$$

$$١٥ = ٥ - ٢٠$$

التمرين

إجابة تمرين ٣٨

الرقم الناقص في السيميتريه هو : ٤٦

التفسير :

لأن التسلسل هنا من النوع

$$١٥ + ، ١٢ + ، ٩ + ، ٦ + ، ٣ +$$

$$٤ = ٣ + ١$$

$$١٠ = ٦ + ٤$$

$$١٩ = ٩ + ١٠$$

$$٣١ = ١٢ + ١٩$$

$$\text{وبالمثل : } ٤٢ = ١٥ + ٣١$$

التمرين

اعداد : أ / محمود سليم

<http://forum.amrkhaled.net>



منسا للعباقرة و الأذكياء

مجموعة هائلة من اختبارات IQ العالمية

إجابة تمرين ٣٩

الرقم الناقص في السيميتريه هو : ٣٩

التفسير :

(الأرقام تتزايد بمعدل ٥ وتتناقص بمعدل ٢)

$$٣١ = ٢ - ٣٣ , ٣٣ = ٥ + ٢٨$$

$$٣٤ = ٢ - ٣٦ , ٣٦ = ٥ + ٣١$$

$$\text{إذاً ف : } ٣٩ = ٥ + ٣٤$$

التمرين

إجابة تمرين ٤٠

الرقم الناقص هو : ٢١

التفسير :

(نصف الرقم السابق + ١٠)

$$٢٨ = ١٠ + (٢ \div ٣٦)$$

$$٢٤ = ١٠ + (٢ \div ٢٨)$$

$$٢٢ = ١٠ + (٢ \div ٢٤)$$

$$٢١ = ١٠ + (٢ \div ٢٢)$$

تفسير آخر :

الفرق بين الأعداد بتسلسل (٨ - ٢ - ٤ - ٨)

$$٢١ = ١ - ٢٢ , ٢٢ = ٢ - ٢٤ , ٢٤ = ٤ - ٢٨ , ٢٨ = ٨ - ٣٦$$

التمرين

اعداد : أ / محمود سليم

<http://forum.amrkhaled.net>



منسا للعباقرة و الأذكياء

مجموعة هائلة من اختبارات IQ العالمية

إجابة تمرين ٤١

الرقم الناقص هو ٦٦٢

التفسير :

الرقم داخل القوس عبارة عن جمع الرقمين خارجه ثم يضاعف .

توضيح هام :

بالنسبة لهذا النوع من التمارين :

أولاً : اجعل تركيزك على السطر الأول .

ثانياً : حاول أن تفكر في كيفية الوصول للرقم داخل القوسين من الرقمين الموجودين خارج

الأقواس .

ثالثاً : حاول استنتاج علاقة ، ومن ثم طبقها على السطر الثاني و بالتالي تصل للرقم المجهول

بالتطبيق :

لديك في السطر الأول ٢٨٥ (٨٣٤) ١٣٢

لا بد أن تعرف كيفية الوصول إلى الرقم ٨٣٤ من الرقمين ١٣٢ ، ٢٨٥

حاول بأكثر من بديل :

في النهاية يتضح أن الرقم ٨٣٤ هو ناتج من حاصل جمع الرقمين (٢٨٥ + ١٣٢) ثم مضاعفة

الناتج ، ومن هنا يتضح أن العلاقة منطقية و يتم تطبيقها على السطر الثاني .

$$٦٦٢ = ٢ \times (٢١٤ + ١١٧)$$



اعداد : أ/ محمود سليم

<http://forum.amrkhaled.net>



منسا للعباقرة و الأذكياء

مجموعة هائلة من اختبارات IQ العالمية

إجابة تمرين ٤٢

الرقم الناقص هو : ٣٥٠

التفسير :

اجمع الرقمين خارج الأقواس وأقسمهم على ٢

$$٢٢٥ = ٢ \div (١٦٤ + ٢٨٦)$$

$$إذًا ف : (٢٢٤ + ٤٧٦) \div ٢ = ٣٥٠$$

التمرين

إجابة تمرين ٤٣

الرقم الناقص هو : ٢١٩

التفسير :

الرقم داخل الأقواس ناتج عن طرح الرقمين خارج الأقواس ثم الضرب في ٣ .

$$٢٢٢ = ٣ \times (٢٤٣ - ٣١٧)$$

$$إذًا ف : (٥٤٨ - ٦٢١) \times ٣ = ٢١٩$$

التمرين

اعداد : أ / محمود سليم

<http://forum.amrkhaled.net>



منسا للعباقرة و الأذكياء

مجموعة هائلة من اختبارات IQ العالمية

إجابة تمرين ٤٤

الرقم الناقص هو ٤٠٨

التفسير :

الرقم بين القوسين ضعف الفرق بين الرقمين خارج الأقواس .

$$٣٦٠ = ٢ \times (٥٣٢ - ٧١٢)$$

$$\text{إذا ف: } ٤٠٨ = ٢ \times (٤٤٤ - ٦٤٨)$$

التمرين

إجابة تمرين ٤٥

الرقم الناقص هو ٦٩٩

التفسير :

يتم طرح ١٠٠ كل مرة .

التمرين

اعداد : أ/ محمود سليم

<http://forum.amrkhaled.net>



منسا للعباقرة و الأذكياء

مجموعة هائلة من اختبارات IQ العالمية

إجابة تمرين ٤٦

الرقم هو : ١٤١٢

التفسير :

٢٨٤٣٩

نقوم بجمع أول رقمين من جهة اليمين
ثم جمع الثلاثة أرقام جهة اليسار

$$١٢ = ٩ + ٣$$

$$١٤ = ٢ + ٨ + ٤$$

إذاً فيكون الرقم ١٤١٢



إجابة تمرين ٤٧

إذاً فالأرقام الناقصة هي :

في السطر الأول : ٢٥

في السطر الثاني : ١٣١٥

في السطر الثالث : ١٢١٦ ، ٣٧

اعداد : أ / محمود سليم

<http://forum.amrkhaled.net>



منسا للعباقرة و الأذكياء

مجموعة هائلة من اختبارات IQ العالمية

التفسير :

السطر الأول :

يتم جمع أول رقمين $9 + 5 = 14$

وجمع آخر رقمين $8 + 3 = 11$

وبذلك يصبح لدينا 114

ثم جمع أول رقمين $(4 + 1 = 5)$

ثم آخر رقمين $(1 + 1 = 2)$

إذاً يصبح لدينا العدد 25

وبالمثل فإن السطر الثاني يتم استكمالها بنفس المنطق.

بجمع $8 + 7 = 15$

وبجمع $9 + 4 = 13$: إذاً يصبح لدينا الرقم 1315

ثم $5 + 1 = 6$.

$3 + 1 = 4$

وبالتالي فإن الرقم = 46

وبالمثل السطر الثالث :

بجمع $9 + 7 = 16$.

$5 + 7 = 12$

إذاً فالرقم الثاني هو 1216 ثم $6 + 1 = 7$. $2 + 1 = 3$

وبالتالي فالرقم الثالث هو 37



اعداد : أ/ محمود سليم

<http://forum.amrkhaled.net>



منسا للعباقرة و الأذكياء

مجموعة هائلة من اختبارات IQ العالمية

إجابة تمرين ٤٨

٦١ - (١٢٧) - ٧١

التفسير:

الفرق بين الرقم ١٧ ، ٢٢ ، ٣١ ، ٤٤ هو ٥ - ٩ - ١٣

إذا فالفرق التالي يصبح ١٧ و الرقم يكون ٦١

والرقم الأخير ١٩ ، ٢٦ ، ٣٧ ، ٥٢

الفرق بينهم ٧ - ١١ - ١٥

وبالتالي يكون الفرق التالي يصبح ١٩ والرقم يكون ٧١

حاصل جمع الرقم الأول + الأخير في الصف السطر الأول

= الرقم الأوسط - ١

حاصل جمع الرقم الأول + الأخير في الصف السطر الثاني

= الرقم الأوسط - ٢

حاصل جمع الرقم الأول + الأخير في الصف السطر الثالث

= الرقم الأوسط - ٣

حاصل جمع الرقم الأول + الأخير في الصف السطر الرابع

= الرقم الأوسط - ٤

حاصل جمع الرقم الأول + الأخير في الصف السطر الأخير

= الرقم الأوسط - ٥ ١٢٧



اعداد : أ/ محمود سليم

<http://forum.amrkhaled.net>



منسا للعباقرة و الأذكياء

مجموعة هائلة من اختبارات IQ العالمية

إجابة تمرين ٤٩

الرقم الناقص هو : ٤٢

التفسير :

$$٥٩ = ٣ + ٥٦ = ٨ \times ٧$$

$$٣٢ = ٥ + ٢٧ = ٩ \times ٣$$

$$٤٤ = ٩ + ٣٥ = ٧ \times ٥$$

$$٤٢ = ٦ + ٣٦ = ٦ \times ٦$$



اعداد : أ / محمود سليم

<http://forum.amrkhaled.net>

الفصل الثالث



منسا للعباقرة و الأذكياء

مجموعة هائلة من اختبارات IQ العالمية



تمرين ١

إذا ذهبت إلى السوبر ماركت وكان يبيع أقلام رصاص ذات الألوان الأحمر والأصفر والأزرق وجاءت لك هذه البيانات :

- كل الأقلام حمراء ماعدا عشرة أقلام

- كل الأقلام صفراء ماعدا أربعة عشر قلم

- كل الأقلام زرقاء ماعدا ستة عشر قلم

فما هو عدد كلاً من الأقلام الرصاص ذات اللون الأحمر ، ذات اللون الأصفر ، ذات اللون الأزرق ؟
(الرجاء .. الابتعاد عن استخدام المعادلات الرياضية .. مع عرض طريقة وصولك للحل ...)

الإجابة

تمرين ٢

حاول إيصال كل حرف بمثله في الشكل التالي:

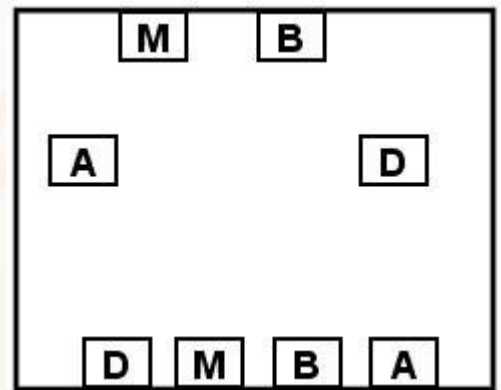

© اعداد : أ / محمود سليم

<http://forum.amrkhaled.net>

منسا للعباقرة و الأذكياء

مجموعة هائلة من اختبارات IQ العالمية



شروط الاختبار :

- ١ - ممنوع تقاطع الخطوط .
- ٢ - ممنوع الخروج عن الإطار المحدد بالشكل .
- ٣ - ممنوع السير على نفس خطوط الإطار .
- ٤ - ممنوع المرور من داخل المربعات .

الإجابة

تمرين ٣

أراد مجلس إدارة شركة لتقسيم الأراضي تقسيم قطعة الأرض التالية على أربعة أقسام وكانت على هذا الشكل ، والأبعاد مذكورة كما يلي :

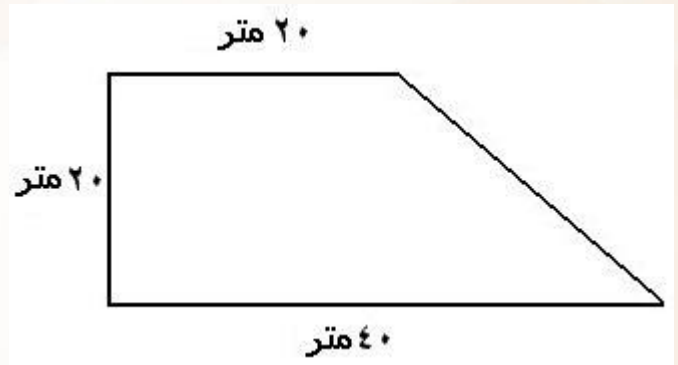

واشترط رئيس مجلس الإدارة أن تقسم هذه المساحة على الأقسام الأربعة ، بحيث يحصل كل قسم على (١ / ٤) المساحة بالضبط وب نفس الشكل ، أي (أشكال متطابقة) .
- هل يمكن توزيع هذه الأرض طبقاً لشروط رئيس مجلس الإدارة .

الإجابة

© اعداد : أ / محمود سليم

<http://forum.amrkhaled.net>



تمرين ٤

هناك ثلاث لمبات كهربائية مثبتة على لوح خشبي كما يلي :

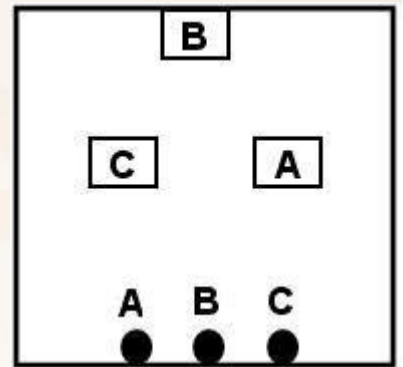

حاول توصيل الأسلاك الثلاثة (A, b,c) من داخل الإطار الخشبي . كل مع اللمبة الخاصة به مع مراعاة ما يلي :

- ١ - عدم حدوث ماس كهربائي (أي تقاطع سلك مع آخر)
- ٢ - عدم الخروج من إطار اللوح الخشبي وأن يكون الاتصال داخل هذا اللوح .
- ٣ - عدم تغيير أماكن اللمبات الثلاث .

الإجابة



تمرين ٥

لدينا ثلاثة دوارق سعة ٣ لتر، ٧ لتر، ١٠ لتر، جميعها فارغة من المياه ما عدا الدورق ١٠ لتر فإنه مملوء ...
هل يمكنك تقسيم المياه التي في الدورق ١٠ لتر إلى ٥ لتر و ٥ لتر باستخدام الدوارق المتاحة فقط وبدون مساعدات أخرى؟



تمرين ٦

أمامك ثلاثة من مشرفى الإنتاج لثلاث وحدات إنتاجية (أ، ب، ج) وكان عدد زجاجات الأدوية المنتجة من صنف معين في ثلاث وحدات مختلفة مجموعها ٤٨ زجاجة، ورغبت في تحقيق تساوي كمية الإنتاج في الوحدات الإنتاجية الثلاثة وذلك تطلب إجراء العمليات التالية :

- ١ - الوحدة (أ) تعطى عددًا من زجاجات الأدوية المساوية لعدد زجاجات الأدوية الموجودة في الوحدة (ب) .
- ٢ - الوحدة (ب) تعطى عددًا من زجاجات الأدوية المساوية لعدد زجاجات الأدوية الموجودة في الوحدة (ج) .
- ٣ - الوحدة (ج) تعطى عددًا من زجاجات الأدوية المساوية لعدد زجاجات الأدوية الموجودة في الوحدة (أ) .

منسا للعباقرة و الأذكياء

مجموعة هائلة من اختبارات IQ العالمية



بعد هذه الإجراءات الثلاثة حدث تساوي ، فما هي عدد زجاجات الأدوية التي أنتجت بواسطة الوحدات الإنتاجية أ ، ب ، ج .



تمرين ٧

هل يمكنك ملء المربع التالي المكون من ٩ مربعات صغيرة على ضوء تحليلك للمعلومات التالية :

أفقيًا :

- ١ - الصف الأول رقم ثلاثي المئات = ضعف الآحاد .
- ٢ - الصف الثاني رقم ثلاثي هو معكوس الرقم في الصف الأول .
- ٣ - الصف الثالث رقم ثلاثي الآحاد = المئات .

رأسيًا :

- ١ - العمود الأول مجموع أرقامه = ١٠ ليس بينهم أرقام متشابهة .

© اعداد : أ / محمود سليم

<http://forum.amrkhaled.net>

منسا للعباقرة و الأذكياء

مجموعة هائلة من اختبارات IQ العالمية



- ٢ - العمود الثاني مجموع أرقامه = ١٠ وبه أرقام متشابهة .
٣ - العمود الثالث مجموعه ١٠ وهو نفس أرقام العمود الأول ولكن بترتيب مختلف .

قطريًا :

- ١ - أحد الأقطار مجموع أرقامه ٨ .
٢ - أحد الأقطار مجموع أرقامه ٥ .



إجابة الفصل الثالث



منسا للعباقرة و الأذكياء

مجموعة هائلة من اختبارات IQ العالمية



إجابة تمرين ١

الأقلام الحمراء : ١٠

الصفراء : ٦

الزرقاء : ٤

التفسير :

كل لون تكرر مرتين .

عدد الأقلام = (١٠ + ١٤ + ١٦) ÷ ٢ = ٢٠ قلم

كل الأقلام حمراء ماعدا ١٠

إذا فالأحمر = ١٠ - ٢٠ = ١٠

كل الأقلام صفراء ماعدا ١٤

إذا فالأصفر = ١٤ - ٢٠ = ٦

كل الأقلام زرقاء ماعدا ١٦

إذا فالأزرق = ١٦ - ٢٠ = ٤

التمرين

منسا للعباقرة و الأذكفاء

مجموعة هائلة من اختبارات IQ العالمية



إجابة تمرين ٢

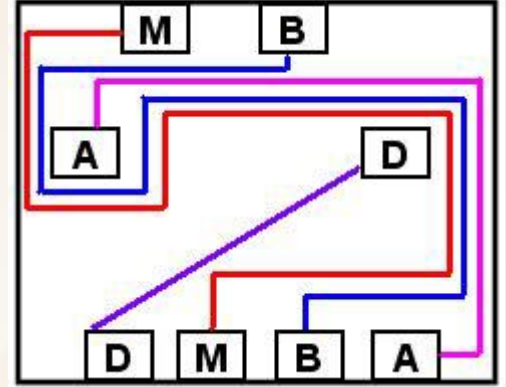

التمرين

إجابة تمرين ٣

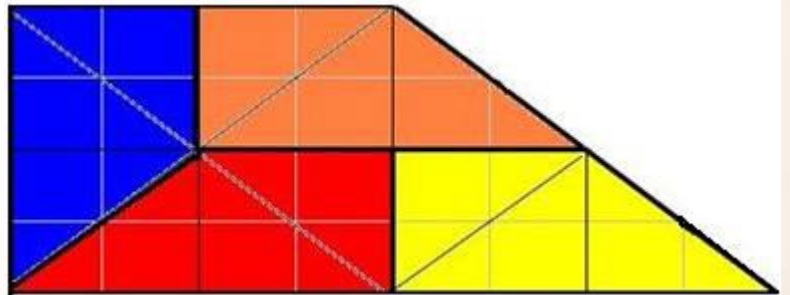

التمرين

© اعداد : أ / محمود سليم

<http://forum.amrkhaled.net>

منسا للعباقرة و الأذكفاء

مجموعة هائلة من اختبارات IQ العالمية



إجابة تمرين ٤

البديل الأول :

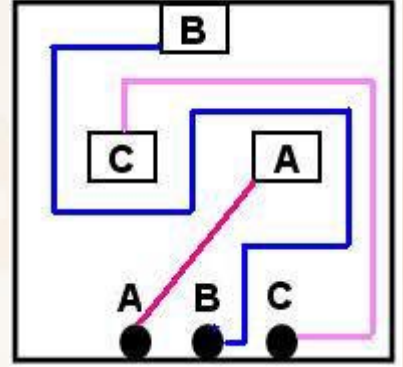

البديل الثاني :

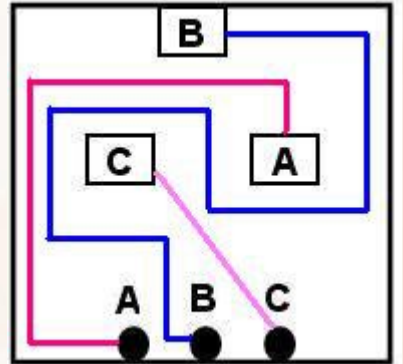

التمرين

© اعداد : أ / محمود سليم

<http://forum.amrkhaled.net>

منسا للعباقرة و الأذكياء

مجموعة هائلة من اختبارات IQ العالمية



إجابة تمرين 5

البديل الأول :

الخطوات	الدورق الاول 3 لتر	الدورق الثاني 7 لتر	الدورق الثالث 10 لتر
البداية	صفر	صفر	10
1 افرغ 7 لتر من الدورق الثالث في الدورق الثاني	0	7	3
2 افرغ 3 لتر من الدورق الثاني في الدورق الاول	3	4	3
3 افرغ 3 لتر من الدورق الاول في الدورق الثالث	0	4	6
4 افرغ 3 لتر من الدورق الثاني في الدورق الاول	3	1	6
5 افرغ 3 لتر من الدورق الاول في الدورق الثالث	0	1	9
6 افرغ 1 لتر من الدورق الثاني في الدورق الاول	1	0	9
7 افرغ 7 لتر من الدورق الثالث في الدورق الثاني	1	7	2
8 افرغ 2 لتر من الدورق الثاني في الدورق الاول	3	5	2
9 افرغ الدورق الاول في الثالث	0	5	5

البديل الثاني :

© اعداد : أ / محمود سليم

<http://forum.amrkhaled.net>

منسا للعباقرة و الأذكياء

مجموعة هائلة من اختبارات IQ العالمية



الخطوات	الدورق الاول 3 لتر	الدورق الثاني 7 لتر	الدورق الثالث 10 لتر
البداية	صفر	صفر	10
1 افرغ 3 لتر من الدورق الثالث في الدورق الاول	3	0	7
2 افرغ الدورق الاول في الدورق الثاني	0	3	7
3 افرغ 3 لتر من الدورق الثالث في الدورق الاول	3	3	4
4 افرغ الدورق الاول في الدورق الثاني	0	6	4
5 افرغ 3 لتر من الدورق الثالث في الدورق الاول	3	6	1
6 افرغ 1 لتر من الدورق الاول في الدورق الثاني	2	7	1
7 افرغ الدورق الثاني في الدورق الثالث	2	0	8
8 افرغ الدورق الاول في الثاني	0	2	8
9 افرغ 3 لتر من الدورق الثالث في الدورق الاول	3	2	5
10 افرغ الدورق الاول في الثاني	0	5	5

التمرين

إجابة تمرين 6

عدد زجاجات الأدوية التي أنتجت بواسطة :

الوحدة (أ) = ٢٢

الوحدة (ب) = ١٤

الوحدة (ج) = ١٢

© اعداد : أ / محمود سليم

<http://forum.amrkhaled.net>



التفسير :

أ - ب - ج

عدد زجاجات الأدوية المنتجة مختلفة مجموعها = ٤٨

$$٤٨ = ج + ب + أ$$

بما أنه بعد إجراء عمليات حدث تساوى في عدد زجاجات الأدوية التى أنتجت بواسطة الوحدات الإنتاجية .

$$١٦ = أ$$

$$١٦ = ب$$

$$١٦ = ج$$

نأتي هنا إلى المرحلة الجادة :

(١)

بما أن الوحدة (ج) تعطي عددًا من زجاجات الأدوية المساوية لعدد زجاجات الأدوية الموجودة في الوحدة (أ) .

الوحدة (أ) كان بها ٨

$$٢٤ = ٨ + ١٦ = \text{الوحدة (ج)}$$

(٢)

بما أن الوحدة (ب) تعطي عددًا من زجاجات الأدوية المساوية لعدد زجاجات الأدوية الموجودة في الوحدة (ج) .

$$١٢ = ٢ / ٢٤ = \text{الوحدة (ج)}$$

$$٢٨ = ١٦ + ١٢ = \text{الوحدة (ب)}$$

(٣)

بما أن الوحدة (أ) تعطي عددًا من زجاجات الأدوية المساوية لعدد زجاجات الأدوية الموجودة في الوحدة (ب)

$$١٤ = ٢ \div ٢٨ = \text{الوحدة (ب) كان بها}$$

$$٢٢ = (١٢ + ١٤) - ٤٨ = \text{الوحدة (أ)}$$

منسا للعباقرة و الأذكياء

مجموعة هائلة من اختبارات IQ العالمية



إذا فعدد زجاجات الأدوية التي أنتجت بواسطة:

الوحدة (أ) = ٢٢

الوحدة (ب) = ١٤

الوحدة (ج) = ١٢

التمرين

إجابة تمرين ٧

٦	١	٣
٣	١	٦
١	٨	١

التفسير:

بما أن الفرق بين مجموع القطرين (٨ - ٥) = ٣

إذا فأول آحاد = ٣

وبتطبيق المعطيات سيتحقق الجدول بشكله النهائي .

التمرين

© اعداد : أ / محمود سليم

<http://forum.amrkhaled.net>

الفصل الرابع





منسا للعباقرة و الأذكياء

مجموعة هائلة من اختبارات IQ العالمية

تمرين ١

ذهبت سالي إلى السوق لتشتري البيض ، وفي طريق عودتها سرقت طفل صغير البيض منها وهرب ، فجلست تبكي ، فجاء إليها أحد الأشخاص وسألها عن عدد البيض فأجابت :
إذا قسم على ٢ يكون الباقي واحدًا ، وإذا قسم على ٣ يكون الباقي واحدًا ، وإذا قسم على ٤ يكون الباقي واحدًا ، وإذا قسم على ٥ يكون الباقي واحدًا ، وإذا قسم على ٦ يكون الباقي واحدًا ، وإذا قسم على ٧ فإنه يقبل القسمة عليه بدون أي باقي ؟
فما هو عدد البيض ؟



تمرين ٢

هل تستطيع تحديد صاحب كل شقة من الشقق الست الموجودة في منزل من ثلاثة طوابق كما يلي :

اعداد : أ / محمود سليم

<http://forum.amrkhaled.net>



منسا للعباقرة و الأذكياء

مجموعة هائلة من اختبارات IQ العالمية

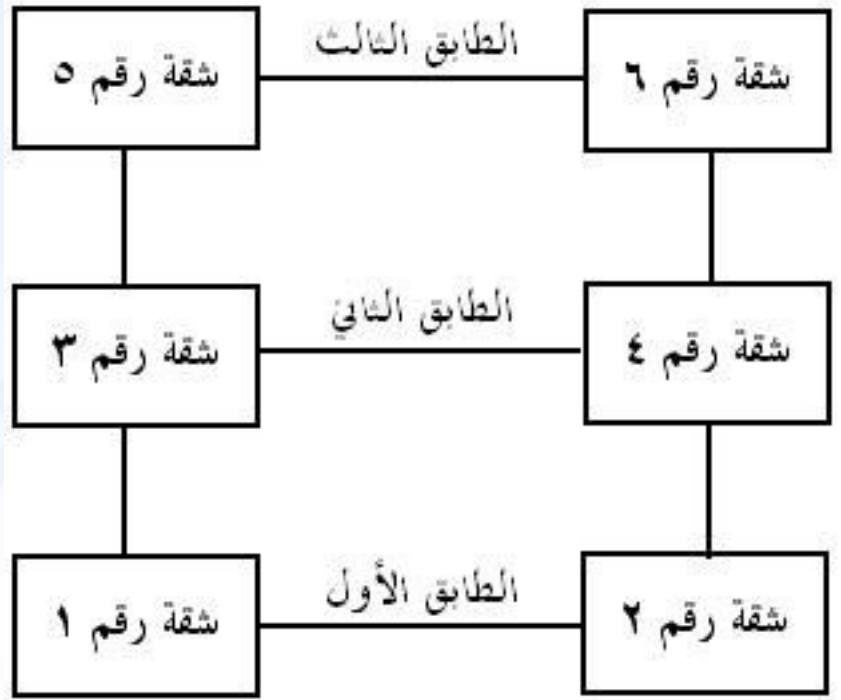

إذا علمت أن أصحاب الشقق الست هم طبيب ، محامي ، محاسب ، رسام ، مهندس ، طيار ... على ضوء تحليلك للمعلومات التالية :

- ١ - صاحب الشقة (٣) ليس رساماً أو محامياً .
- ٢ - المحاسب يسكن أسفل الطيار .
- ٣ - الطبيب يسكن أمام المحاسب .
- ٤ - صاحب الشقة (١) ليس رساماً أو محاسباً .
- ٥ - صاحب الشقة (٦) يسكن أمام المهندس .
- ٦ - صاحب الشقة (٤) ليس طياراً أو طبيباً .
- ٧ - صاحب الشقة (٢) يسكن أمام المحامي .
- ٨ - صاحب الشقة (٥) يسكن أمام الطيار .
- ٩ - صاحب الشقة (٢) فنان .



اعداد : أ/ محمود سليم

<http://forum.amrkhaled.net>



منسا للعباقرة و الأذكياء

مجموعة هائلة من اختبارات IQ العالمية

تمرين ٣

إذا كان خمسة رجال يحتاجون إلى خمسة أيام لإكمال حصد خمسة حقول ، فكم يوماً يحتاج رجل واحد ليحصد حقلاً واحداً ؟



تمرين ٤

أنفق شخص ثلث نقوده وتبقي معه ٣٠ جنيهه ، فكم كان كل ما معه قبل الإنفاق ؟



تمرين ٥

ما الأعداد الفردية الثلاثة المتوالية التي مجموعها ٥١٩ ؟



اعداد : أ / محمود سليم

<http://forum.amrkhaled.net>



منسا للعباقرة و الأذكياء

مجموعة هائلة من اختبارات IQ العالمية

تمرين ٦

أبدأ برقم ، ثم ضاعفه ، ثم ضاعفه مرة أخرى .. واقسم على ٣ ثم على ٢ .. يكون الجواب ٤ ...
قما هو العدد الذي بدأت به ؟



تمرين ٧

اشترى حجازي ثلاثة أقفاص ماجو ، مجموع ما في الأول ونصف ما في الآخرين ٩٥٠ ، ومجموع ما في الثاني ونصف ما في الآخرين ١٠٠٠ ج ومجموع ما في الثالث ونصف ما في الآخرين ١٠٥٠ ... فكم عدد وحدات الماجة التي توجد في كل قفص ؟



تمرين ٨

موظف يصرف نصف إيراده السنوي في سبعة أشهر وفي آخر السنة يجد في الخزينة ٢٤ ج فكم إيراده السنوي ؟



اعداد : أ / محمود سليم

<http://forum.amrkhaled.net>



منسا للعباقرة و الأذكياء

مجموعة هائلة من اختبارات IQ العالمية

تمرين ٩

ما هو العدد الذي إذا قسم على ٣ يتبقى ٢ ، وإذا قسم على ٥ يتبقى ٢ ، وإذا قسم على ٦ يتبقى ٢ وإذا قسم على ١٠ يتبقى ٢ ؟



تمرين ١٠

رجل يقود سيارته بسرعة ٦٠ كم في الساعة ، ويقطع هذه المسافة بزمن مقداره أقل بساعة كاملة مما لو كانت سرعته ٥٠ كم ، فما هي المسافة التي يقطعها الرجل؟



تمرين ١١

قطاران قاما في وقت واحد أحدهما من القاهرة والآخر من سوهاج بسرعة الأول ٦٠ كيلومترًا في الساعة ، والثاني ٤٥ كيلومترًا في الساعة فبعد كم ساعة يتقابلان مع العلم بأن المسافة بين القاهرة وسوهاج ٢١٠ كيلومترًا؟



اعداد : أ / محمود سليم

<http://forum.amrkhaled.net>



منسا للعباقرة و الأذكياء

مجموعة هائلة من اختبارات IQ العالمية

تمرين ١٢

مجموع عددين ٥٨ و إذا اضيف إلى الأول ١٥ وطرح من الثاني ١٧ كان العددان متساويين فما هما ؟



تمرين ١٣

تحرك جسم على طريق بسرعة ٣ كم / س ، إذا رجع من نفس الطريق بسرعة ٤ كم / س فما طول الطريق إذا كان الزمن الكلي للحركة ١٠٥ دقيقة ؟



تمرين ١٤

إذا كان خمسة عمال يستطيعون بناء منزل في ٢١ يوم، فكم يوماً يحتاج سبعة عمال لبناء هذا المنزل ؟



اعداد : أ / محمود سليم

<http://forum.amrkhaled.net>



منسا للعباقرة و الأذكياء

مجموعة هائلة من اختبارات IQ العالمية

تمرين ١٥

قائد جيش إذا سار إلى محل الواقعة بسرعة ٤ أميال في الساعة لتأخر عن الميعاد المحدد له ٥ دقائق ، و إذا سار بسرعة ٥ أميال في الساعة لتقدم ١٠ دقائق ... فما هي المسافة بين النقطتين ؟



تمرين ١٦

إذا قدت سيارتي بسرعة ٤٠ كم في الساعة أصل إلى عملي متأخرًا ربع ساعة .. وإذا قدتها بسرعة ٦٠ كم في الساعة أصل قبل بدء العمل بربع ساعة .. فما هي المسافة بين البيت والعمل ؟ وما هو موعد عملي إذا كنت انطلق في الساعة الثامنة؟



اعداد : أ / محمود سليم

<http://forum.amrkhaled.net>



منسا للعباقرة و الأذكياء

مجموعة هائلة من اختبارات IQ العالمية

تمرين ١٧

كان حجازي يمشي في شوارع القاهرة فصادف مجموعة من الفقراء و أراد أن يعطي كل واحد منهم ٥٠ قرشاً ، و لما عدّ نقوده وجدها تنقص ٤٥ قرشاً ، فأعطى كلاً منهم ٣٥ قرشاً و تبقى معه ٩٠ قرشاً .

المطلوب : كم عدد الفقراء ؟ وكم كان معه من النقود ؟



تمرين ١٨

هل يمكنك تحديد قيمة المبالغ التي يمتلكها كل من ثلاثة أشخاص إذا أعطيت إليك المعلومات التالية :

- ١ - جملة المبالغ التي يمتلكها الأشخاص الثلاثة تساوي ٦٦ .
- ٢ - الشخص الأول يمتلك مبلغ أكبر من المبلغ الذي يمتلكه الشخص الثاني بسبعة جنيهات .
- ٣ - الشخص الثاني يمتلك مبلغ أكبر من المبلغ الذي يمتلكه الشخص الثالث بسبعة جنيهات .



اعداد : أ/ محمود سليم

<http://forum.amrkhaled.net>



منسا للعباقرة و الأذكياء

مجموعة هائلة من اختبارات IQ العالمية

تمرين ١٩

ذهبت سالي إلى المكتبة لتشتري أقلام . وتقابلت صدفة مع أختها إيمان ، فإذا علمت أن سالي اشترت عدد ٢ قلم جاف و ٥ قلم رصاص ودفعت ٢,٥ جنيه . واشترت إيمان عدد ٥ قلم جاف و ٢ قلم رصاص ودفعت ٣,١ جنيه .
فما هو سعر كل من القلم الرصاص والجاف ؟



اعداد : أ/ محمود سليم

<http://forum.amrkhaled.net>

إجابة الفصل الرابع





منسا للعباقرة و الأذكياء

مجموعة هائلة من اختبارات IQ العالمية

إجابة تهرين

٣٠١ بيضة .

التفسير :

بما أن العدد يقبل القسمة على (٥) ويتبقى (١) فيكون العدد يبدأ بـ (١) أو (٦) .
فلا يمكن أن يبدأ العدد بـ (٦) ؛ لأنه لا يقبل القسمة على (٢)
لابد أن يبدأ العدد بـ (١)
وبما أن العدد من مضاعفات (٧) ويبدأ بـ (١) فلا بد أن يكون العدد المطلوب هو حاصل ضرب
(٧) مع عدد آخر يبدأ بـ (٣)
بالتجربة $٣٠١ = ٤٣ \times ٧$ وهو العدد المطلوب .



اعداد : أ/ محمود سليم

<http://forum.amrkhaled.net>



منسا للعباقرة و الأذكياء

مجموعة هائلة من اختبارات IQ العالمية

إجابة تهرين ٢

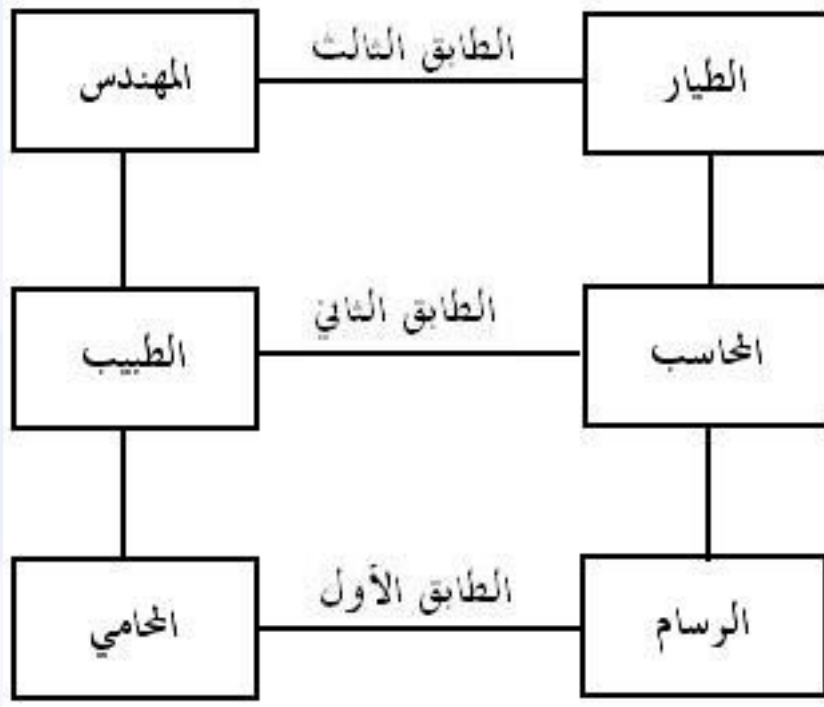

التمرين

إجابة تهرين ٣

يحتاج إلى ٥ أيام .

التمرين

اعداد : أ / محمود سليم

<http://forum.amrkhaled.net>



منسا للعباقرة و الأذكياء

مجموعة هائلة من اختبارات IQ العالمية

إجابة تهرين

كان معه قبل الإنفاق = ٤٥ جنيه .

التفسير :

لأن الـ ٣٠ جنيه تمثل ثلثي المبلغ
أي أن ثلث المبلغ يساوي ١٥ جنيه
 $٤٥ = ١٥ + ٣٠$.

تفسير آخر :

بما أن الـ ٣٠ جنيه تمثل ثلثي المبلغ
 $٤٥ = (٢ / ٣ \times ٣٠)$

التمرين

اعداد : أ/ محمود سليم

<http://forum.amrkhaled.net>



منسا للعباقرة و الأذكياء

مجموعة هائلة من اختبارات IQ العالمية

إجابة تهرين ٥

$$. ٥١٩ = ١٧٥ + ١٧٣ + ١٧١$$

التفسير :

عن طريق قسمة العدد $\div ٣$

$$١٧٣ = ٣ \div ٥١٩$$

و أخذ العدد ١٧٣

وعدد فردي قبله ١٧١

وعدد فردي بعده ١٧٥

التمرين

إجابة تهرين ٦

العدد هو ٦

التفسير :

نبدأ من آخر التمرين لأوله مع عكس العمليات (الجمع يصبح طرح و الطرح يصبح جمع) ,
(الضرب يصبح قسمة و القسمة تصبح ضرب)

$$٨ = ٢ \times ٤$$

$$٢٤ = ٣ \times ٨$$

$$١٢ = ٢ \div ٢٤$$

$$٦ = ٢ \div ١٢$$

التمرين

اعداد : أ / محمود سليم

<http://forum.amrkhaled.net>



منسا للعباقرة و الأذكياء

مجموعة هائلة من اختبارات IQ العالمية

إجابة تهرين ٧

القفص الأول = ٤٠٠ وحدة
القفص الثاني = ٥٠٠ وحدة
القفص الثالث = ٦٠٠ وحدة

التفسير :

إجمالي عدد وحدات الماجو الموجودة في الأقفاص الثلاثة = $(١٠٥٠ + ١٠٠٠ + ٩٥٠) / ٢ = ١٥٠٠$
عدد الوحدات الموجودة في القفص الأول = $١٥٠٠ - ٢ \times (٩٥٠ - ١٥٠٠) = ٤٠٠$
وبالمثل :

عدد الوحدات الموجودة في القفص الثاني = $١٥٠٠ - ٢ \times (١٠٠٠ - ١٥٠٠) = ٥٠٠$
عدد وحدات الماجة الموجودة في القفص الثالث = $١٥٠٠ - ٢ \times (١٠٥٠ - ١٥٠٠) = ٦٠٠$

التمرين

إجابة تهرين ٨

إيراده السنوي = ١٦٨ جنيهاً .

التفسير :

٢٤ جنيه تمثل ما يقوم بصرفه في شهرين
[(٧شهور - ٥شهور) = شهرين]
ما يقوم بصرفه في سنة = ٢٤×٦ (نصف السنة $٢ \div ١ = ٦$) = ١٤٤ جنيه .
 $١٤٤ + ٢٤$ (ما تبقى في الخزنة) = ١٦٨ جنيه
إذا فإيراده السنوي = ١٦٨ .

اعداد : أ / محمود سليم

<http://forum.amrkhaled.net>



منسا للعباقرة و الأذكياء

مجموعة هائلة من اختبارات IQ العالمية

تفسير آخر:

بما أن ٢٤ تمثل ما يتم صرفه في شهرين
ما يتم صرفه في شهر = $24 / 2 = 12$
إيراد الموظف السنوي = 12×14 شهر (١٢ شهر للسنة + ٢ شهر) = ١٦٨ جنيهاً.



إجابة تهرين ٩

العدد هو : ٣٢

التفسير:

العدد = ٣٢
نأخذ رقم من كل قوس
(١٠ ، ٥) ، (٦ ، ٣)
وكل قوس به الرقم وضعّفه
 $32 = [2 + (5 \times 6)] = [2 + (10 \times 3)]$

تفسير آخر:

يجب أن يكون الرقم قبل إضافة ٢ بدايته صفر حتى يقبل القسمة على ١٠
وبالتعويض نجد أن الرقم ٣٠ يقبل القسمة على جميع الأرقام وبالتالي ٣٢ يقبل القسمة على
الأرقام و يتبقى ٢
 $32 = 2 + (10 \times 3)$
 $32 = 2 + (6 \times 5)$



اعداد : أ / محمود سليم

<http://forum.amrkhaled.net>



منسا للعباقرة و الأذكياء

مجموعة هائلة من اختبارات IQ العالمية

إجابة تهرين ١

٣٠٠ كيلو متر .

التفسير الأول :

في المرة الأولى كانت السرعة ١٠ كم / ساعة
أي بمعدل ١ دقيقة لكل كم .
في المرة الثانية كانت السرعة ٥٠ كم / ساعة
أي بمعدل ١,٢ دقيقة لكل كم .
فرق الزمن لكل كم = ٠,٢
وبقطع المسافة بكاملها تحقق فرقاً زمنياً إجمالي قدره ١٠ دقيقة
الأمر الذي يعني أن المسافة المقطوعة = ١٠ دقيقة ÷ ٠,٢ دقيقة
= ٣٠٠ كم

التفسير الثاني :

إذا كانت المسافة س ، الفرق بين سرعتين هو ساعة .
المسافة = السرعة × الزمن (ن)
س = ٥٠ × ن
س = ١٠ × (ن - ١)
٥٠ × ن = ١٠ × (ن - ١)
٥٠ن = ١٠ن - ١٠
ن = ١ ساعة
س = ٥٠ × ١ = ٥٠ كم .

اعداد : أ / محمود سليم

<http://forum.amrkhaled.net>



منسا للعباقرة و الأذكياء

مجموعة هائلة من اختبارات IQ العالمية

التفسير الثالث :

$$س = ٥٠(ن + ١) = ٥٠ + ٥٠ن$$

$$س = ٦٠$$

$$إذا ف : ٥٠ + ٥٠ن = ٦٠$$

$$٥٠ = ١٠ن$$

$$ن = ٥ ساعة$$

$$س = ٥٠(٥ + ١) = ٣٠٠ كم .$$



إجابة تهرين ١١

سيتقابل القطاران بعد ٢ ساعة من بدء تحركهما .

التفسير الأول :

يتقابلان بعد ساعتين

قطار القاهرة سيكون قطع مسافة ١٢٠ كم

و قطار سوهاج سيكون قطع مسافة ٩٠ كم

$$٢١٠ = ٩٠ + ١٢٠$$

اعداد : أ / محمود سليم

<http://forum.amrkhaled.net>



منسا للعباقرة و الأذكياء

مجموعة هائلة من اختبارات IQ العالمية

تفسير آخر:

النسبة بين السرعتين ٦٠ : ٤٥

هي ٤ : ٣

$$٢١٠ / ٧ = (٣ + ٤) \times ٣٠ \text{ كم}$$

$$١٢٠ = ٤ \times ٣٠$$

$$٩٠ = ٣ \times ٣٠$$

بالتعويض في المعادلة (السرعة = المسافة / الزمن (س)).

$$٦٠ = ١٢٠ / \text{س}$$

إذا ف : س = ٢ ساعة

وبالتالي فإن القطاران سيتقابلان بعد مرور ساعتين من مغادرتهما المحطة .



إجابة تمرين ١٢

الرقم الأول = ١٣ ، الرقم الثاني = ٤٥

التفسير الأول:

العدد الأول = س

العدد الثاني = ص

$$\text{س} + ١٥ = ١٧ - \text{ص}$$

$$\text{ص} = ٣٢ + \text{س}$$

$$٥٨ - ٣٢ = ٢٦$$

$$٢٦ / ٢ = ١٣$$

إذا فالرقم الأول ١٣

والثاني = ٣٢ + ١٣ = ٤٥

اعداد : أ / محمود سليم

<http://forum.amrkhaled.net>



منسا للعباقرة و الأذكياء

مجموعة هائلة من اختبارات IQ العالمية

التفسير الثاني :

$$29 = 2 \div 58$$

$$1 = 2 \div (15 - 17)$$

$$28 = 1 - 29$$

$$13 = 15 - 28 \text{ (العدد الأول)}$$

$$45 = 17 + 28 \text{ (العدد الثاني)}$$

$$58 = 45 + 13$$

التفسير الثالث :

بما أنه إذا أضيف للعدد الأول 15 وطرح من الثاني 17 فإن العددين سوف يتساويان

أي أن الفرق بين العددين = 32

وحيث إن مجموعهم = 58

إذا فالعدد الأكبر = $(32 + 58) / 2 = 45$

والعدد الأصغر = $45 - 32 = 13$ (الفرق بين العددين)



إجابة تمرين ١٣

طول الطريق = 3 كم

اعداد : أ / محمود سليم

<http://forum.amrkhaled.net>



منسا للعباقرة و الأذكياء

مجموعة هائلة من اختبارات IQ العالمية

التفسير :

بالمعادلات :

الزمن في طريق الذهاب = أ

وفي طريق العودة = ب

الزمن الكلي = ١٠٥ دقيقة

أ = ١٠٥ - ب(١)

السرعة = (المسافة (ل) / زمن)

في الذهاب :

٣ = ل / (ب - ١٠٥)

وفي العودة :

٤ = ل / ب

بما أن المسافتين متساويتان

٣ (ب - ١٠٥) = ٤ ب

٣١٥ = ٧ ب

ب = ٤٥ دقيقة

أ = ٦٠ دقيقة = ١ ساعة

إذاً : ل = ٣ × ١ ساعة = ٣ كم

تفسير آخر :

نقسم ١٠٥ بنسبة ٣ : ٤

وقت الذهاب = ٧ / (٤ × ١٠٥) = ٦٠ دقيقة

وقت العودة = ٧ / (٣ × ١٠٥) = ٤٥ دقيقة

الآن : يمكن حساب المسافة كما يلي :

المسافة = السرعة × الزمن

مسافة الذهاب = ٣ كم / ساعة × ١ ساعة = ٣ كم ... وهي نفسها مسافة العودة والتي

نتوصل اليها = ٤ كم / ساعة × ٠,٧٥ (ساعة إربع) = ٣ كم



اعداد : أ / محمود سليم

<http://forum.amrkhaled.net>



منسا للعباقرة و الأذكياء

مجموعة هائلة من اختبارات IQ العالمية

إجابة تهرين ١٤

١٥ يومًا .

التفسير :

الوقت اللازم لخمسة عمال للانتهاء من البيت هو ٢١ يومًا .
أي أن الوقت اللازم للعامل الواحد للانتهاء من البيت هو $٥ \times ٢١ = ١٠٥$ يوم عمل .
عند تقسيم أيام العمل على سبعة عمال $(٧ / ١٠٥) = ١٥$
إذا فالوقت اللازم لسبعة عمال للانتهاء من البيت هو ١٥ يومًا .

التمرين

إجابة تهرين ١٥

٥ أميال

التفسير :

إذا افترضنا أن المسافة = س
السرعة = المسافة / زمن
إذا فالمسافة = السرعة × الزمن (ن)
* وإذا سار قائد الجيش بسرعة ٤ أميال في الساعة
س = ٤ × (ن + ٥ دقائق)

اعداد : أ / محمود سليم

<http://forum.amrkhaled.net>



منسا للعباقرة و الأذكياء

مجموعة هائلة من اختبارات IQ العالمية

س = ٤ن + ٢٠ دقيقة

* وإذا سار قائد الجيش بسرعة ٥ أميال في الساعة

س = ٥ (ن - ١٠ دقيقة)

س = ٥٥ - ٥٠ دقيقة

وبما أن المسافة واحدة

٤ن + ٢٠ = ٥٥ - ٥٠

ن = ٧٠ دقيقة

س = ٤ن + ٢٠

س = (٧٠ × ٤) + ٢٠

س = ٣٠٠ ميل ولكنها بالنسبة للدقائق

سنقسم ٣٠٠ / ٦٠ (لتحويلها إلى ساعة) = ٥ أميال



إجابة تمرين ١٦

المسافة = ٦٠ كم

التفسير :

إذا كانت المسافة س ، الفرق بين سرعتين هو نصف ساعة .

المسافة = السرعة × الزمن (ن)

س = ٤٠ × ن

س = ٦٠ × (ن - ١ / ٢)

٤٠ × ن = ٦٠ × (ن - ١ / ٢)

اعداد : أ / محمود سليم

<http://forum.amrkhaled.net>



منسا للعباقرة و الأذكياء

مجموعة هائلة من اختبارات IQ العالمية

ن = ١,٥ ساعة

س = ١,٥ × ٤٠ = ٦٠ كم

وقت العمل ٩,١٥

٢) س = ٤٠ = (٤ / ١ + ن) ٤٠ = ١٠ + ٤٠ن

س = ٦٠ = (٤ / ١ - ن) ٦٠ = ١٥ - ٦٠ن

إذا ف: ٤٠ن + ١٠ = ٦٠ن - ١٥

٢٥ = ٢٠ن

ن = ساعة و ربع

وبالتالي فإن وقت بداية العمل هو الساعة التاسعة والرابع

س = ٤٠ = (٤ / ١ + ٤ / ٥) ٤٠ = ٦٠ كم

تفسير آخر :

في المرة الأولى كانت السرعة ٦٠ كم / ساعة

أي بمعدل ١ دقيقة لكل كم .

في المرة الثانية كانت السرعة ٤٠ كم / ساعة

أي بمعدل ١,٥ دقيقة لكل كم .

فرق الزمن لكل كم = ٠,٥

وبقطع المسافة بأكملها تحقق فرقاً زمنياً إجمالي قدره ٣٠ دقيقة

الأمر الذي يعني أن المسافة المقطوعة = ٣٠ دقيقة ÷ ٠,٥ دقيقة = ٦٠ كم



اعداد : أ / محمود سليم

<http://forum.amrkhaled.net>



منسا للعباقرة و الأذكياء

مجموعة هائلة من اختبارات IQ العالمية

إجابة تهرين ١٧

المبلغ الذي كان معه = ٤٠٥ قرش
عدد الفقراء = ٩

التفسير:

$$٥٠ ن - ٤٥ = ٣٥ ن + ٩٠$$

ن عدد الفقراء

$$٩ = ن$$

$$٩٠ + ٣١٥ = ٤٠٥ = ٩ \times ٣٥ \text{ قرشاً.}$$

تفسير آخر:

يوضح التفسير المنطقي للمعادلة التي تم إجراؤها في التفسير السابق بتحقيق وافر قدره ١٥ قرش عن كل فقير (الفرق بين ٥٠ قرش و ٣٥ قرش) وتسبب ذلك في تحقيق وافر إجمالي قدره ١٣٥ قرش (الزيادة وقدرها ٩٠ قرش، وهناك عجز كان سيتحقق قدره ٤٥ قرش)

$$\text{إذا ف: عدد الفقراء} = ١٣٥ \div ١٥ = ٩ \text{ فقراء}$$

$$\text{المبلغ الذي كان معه} = (٥٠ \times ٩) - ٤٥ = ٤٠٥$$

$$\text{أو} = ٩٠ + (٣٥ \times ٩) = ٤٠٥$$



اعداد : أ/ محمود سليم

<http://forum.amrkhaled.net>



منسا للعباقرة و الأذكياء

مجموعة هائلة من اختبارات IQ العالمية

إجابة تهرين ١٨

الرقم الأوسط = ٢٢

والرقم الأصغر = ١٥

والرقم الأكبر = ٢٩

التفسير:

الرقم الأوسط = $٦٦ \div ٣ = ٢٢$

والرقم الأصغر = $٢٢ - ٧ = ١٥$

والرقم الأكبر = $٢٢ + ٧ = ٢٩$

التمرين

إجابة تهرين ١٩

سعر القلم الجاف = ٥٠ قرش

وسعر القلم الرصاص = ٣٠ قرش

التفسير:

بفرض أن القلم الجاف : س ، القلم الرصاص : ص

٢ س + ٥ ص = ٢٥٠

بضرب المعادلة في ٢

اعداد : أ / محمود سليم

<http://forum.amrkhaled.net>



منسا للعباقرة و الأذكياء

مجموعة هائلة من اختبارات IQ العالمية

$$٤ \text{ س} + ١٠ \text{ ص} = ٥٠٠ \dots\dots\dots (١)$$

$$٥ \text{ س} + ٢ \text{ ص} = ٣١٠$$

بضرب المعادلة في - ٥

$$-٢٥ \text{ س} - ١٠ \text{ ص} = -١٥٥٠ \dots\dots\dots (٢)$$

بطرح (١) من (٢) :

$$-٢١ \text{ س} = ١٠٥٠$$

$$٢١ \text{ س} = ١٠٥٠$$

$$\text{س} = ٥٠ \text{ قرش}$$

بالتعويض في المعادلة الأصلية

$$\text{إذا ف: ص} = ٣٠ \text{ قرش}$$

وبالتالي يكون سعر القلم الجاف = ٥٠ قرش

وسعر القلم الرصاص = ٣٠ قرش

التفسير الثاني :

$$٢ \text{ س} + ٥ \text{ ص} = ٢,٥ \dots\dots\dots ١$$

$$٥ \text{ س} + ٢ \text{ ص} = ٣,١ \dots\dots\dots ٢$$

بجمع المعادلتين :

$$٧ \text{ س} + ٧ \text{ ص} = ٥,٦$$

بالقسمة على ٧

$$\text{س} + \text{ص} = ٠,٨$$

$$\text{س} = ٠,٨ - \text{ص} \dots\dots\dots ٣$$

بالتعويض في المعادلة (١)

$$٢ (٠,٨ - \text{ص}) + ٥ \text{ ص} = ٢,٥$$

$$١,٦ - ٢ \text{ ص} + ٥ \text{ ص} = ٢,٥$$

$$٣ \text{ ص} = ٠,٩$$

ص (سعر القلم الرصاص) = ٠,٣ = ٣٠ قرش

إذا ف س (سعر القلم الجاف) = ٠,٥ = ٥٠ قرش

اعداد : أ / محمود سليم

<http://forum.amrkhaled.net>



منسا للعباقرة و الأذكياء

مجموعة هائلة من اختبارات IQ العالمية

التفسير الثالث :

$$٢ \text{ بس } + ٥ \text{ ص} = ٢,٥ \dots\dots\dots ١$$

$$٥ \text{ بس } + ٢ \text{ ص} = ٣,١ \dots\dots\dots ٢$$

بطرح المعادلتين :

$$٣ \text{ بس } - ٣ \text{ ص} = ٠,٦$$

$$\text{بس} - \text{ص} = ٠,٢$$

$$\text{بس} = \text{ص} + ٠,٢ \dots\dots\dots ٣$$

بالتعويض في المعادلة ١

$$٢(٣ + ٠,٢) + ٥ \text{ ص} = ٢,٥$$

$$٢ \text{ ص} + ٠,٤ + ٥ \text{ ص} = ٢,٥$$

$$٧ \text{ ص} = ٢,١$$

ص (سعر القلم الرصاص) = $٠,٣ = ٣٠$ قرش

إذا ف بس (سعر القلم الجاف) = $٠,٥ = ٥٠$ قرش



مع أطيب الأمنيات وتحقيق أقصى

استفادة ممكنه

فريق منسا للعباقرة والأذكياء ٢٠٠٨

٠٩ / ٠٥ / ٢٠٠٨

اعداد : أ / محمود سليم

<http://forum.amrkhaled.net>